

SHARP®

MODEL: MX-C250E
MX-C250F
MX-C250FE
MX-C300E
MX-C300W
MX-C300WE

CYFROWE KOLOROWE
URZĄDZENIE WIELOFUNKCYJNE

INSTRUKCJA OBSŁUGI



WSTĘP

W niniejszej instrukcji zostały opisane cyfrowe kolorowe urządzenie wielofunkcyjne MX-C250E/MX-C250F/MX-C250FE/MX-C300E/MX-C300W/MX-C300WE.



- We wszystkich miejscach tej instrukcji, gdzie występuje tekst "MX-XXXX", część "XXXX" należy zastąpić nazwą swojego modelu. Aby znaleźć nazwę modelu, należy zapoznać się z sekcją na str.8.
- Obrazy ekranu i procedury występujące w tej instrukcji dotyczą głównie systemu Windows 7. W innych wersjach systemu Windows niektóre ekrany mogą wyglądać inaczej niż w tej instrukcji.
- Informacje na temat korzystania z systemu operacyjnego można znaleźć w podręczniku danego systemu operacyjnego lub w pomocy online.

Ekran, komunikaty i nazwy przycisków w instrukcji i w urządzeniu mogą się różnić ze względu na ulepszenia i modyfikacje wprowadzane w produkcji.

SPIS TREŚCI

WSTĘP	2
KORZYSTANIE Z INSTRUKCJI	7
● RODZAJE INSTRUKCJI	7
● OZNACZENIA UŻYTE W NINIEJSZEJ INSTRUKCJI	7
RÓŻNICE MIĘDZY MODELAMI	8

1 ZANIM ZACZNIESZ UŻYWAĆ

NAZWY CZĘŚCI I ICH FUNKCJE	9
● PANEL OPERACYJNY	11
WYŚWIETLACZ	13
● LEWE MENU I PRAWE MENU	13
● KORZYSTANIE Z WYŚWIETLACZA	14
WŁĄCZANIE I WYŁĄCZANIE ZASILANIA	15
● WŁĄCZANIE ZASILANIA	15
● WYŁĄCZANIE ZASILANIA	15
● TRYBY OSZCZĘDZANIA ENERGII	15
● USTAWIENIA DOMYŚLNE	15
ŁADOWANIE PAPIERU	16
● PAPIER	16
● STRONA DO ZADRUKOWANIA SKIEROWANA DO GÓRY LUB DO DOŁU	17
● ŁADOWANIE PAPIERU	19
● USTAWIENIA PODAJNIKA	22
TRYB AUTORYZACJI UŻYTKOWNIKA	23
● KORZYSTANIE Z TRYBU AUTORYZACJI UŻYTKOWNIKA	23
WPROWADZANIE ZNAKÓW	24
● ZNAKI, KTÓRE MOŻNA WPROWADZAĆ	24

2 FUNKCJE KOPIOWANIA

KOPIOWANIE	26
● UKŁADANIE ORYGINAŁU	27
● WYKONYWANIE CIEMNIEJSZEJ LUB JAŚNIEJSZEJ KOPII	28
● WYBIERANIE PODAJNIKA	28
● USTAWIANIE LICZBY KOPII	28
● WYBIERANIE FORMATU ORYGINAŁU	29
● KORZYSTANIE Z PODAJNIKA BOCZNEGO DO KOPIOWANIA ORYGINAŁU W FORMACIE SPECJALNYM	29
● ZMNIEJSZANIE LUB POWIĘKSZANIE KOPII	29
● AUTOMATYCZNE KOPIOWANIE DWUSTRONNE	30
ZAAWANSOWANE FUNKCJE KOPIOWANIA	31
● SORTOWANIE KOPII	31
● KOPIOW. DOW. OS.	32
● USTAWIENIA ROZDZIELCZOŚCI	33
TRYBY SPECJALNE	34
● KOPIOWANIE WIELU ORYGINAŁÓW NA POJEDYNCZYM ARKUSZU PAPIERU (KOPIOWANIE 2 W 1 / 4 W 1)	34
● CARD SHOT	35
● REGULACJA KOLORÓW CZERWONEGO/ ZIELONEGO/NIEBIESKIEGO NA KOPIACH (Regulacja RGB)	35
● REGULACJA OSTROŚCI OBRAZU (Ostrość)	36
● WYBIELANIE ZBYT JASNYCH KOLORÓW NA KOPIACH (Usuń tło)	36
CZĘSTO UŻYWANE USTAWIENIA (PROGRAMY)	37

3

DRUKARKA

● FUNKCJA DRUKARKI.....	39
DRUKOWANIE W SYSTEMIE WINDOWS.....	40
● OKNO WŁAŚCIWOŚCI STEROWNIKA DRUKARKI....	40
● PODSTAWOWA PROCEDURA DRUKOWANIA.....	41
● DRUKOWANIE, GDY WŁĄCZONA JEST FUNKCJA AUTORYZACJI UŻYTKOWNIKA.....	43
● WYŚWIETLANIE POMOCY DO STEROWNIKA DRUKARKI	44
● ZAPISYWANIE CZĘSTO UŻYWANYCH USTAWIEŃ DRUKOWANIA	45
● ZMIENIANIE USTAWIEŃ DOMYŚLNYCH STEROWNIKA DRUKARKI	47
DRUKOWANIE NA KOMPUTERZE MACINTOSH....	48
● PODSTAWOWA PROCEDURA DRUKOWANIA ...	48
● DRUKOWANIE, GDY WŁĄCZONA JEST FUNKCJA AUTORYZACJI UŻYTKOWNIKA.....	51
CZĘSTO UŻYWANE FUNKCJE.....	52
● WYBIERANIE TRYBU KOLORU.....	52
● WYBIERANIE USTAWIENIA TRYBU DRUKOWANIA	54
● DRUKOWANIE DWUSTRONNE.....	55
● DOPASOWYWANIE DRUKOWANEGO OBRAZU DO PAPIERU	56
● DRUKOWANIE WIELU STRON NA JEDNEJ STRONIE ...	57
UŻYTECZNE FUNKCJE DRUKOWANIA.....	59
● UŻYTECZNE FUNKCJE PODCZAS TWORZENIA BROSZUR I PLAKATÓW	59
● FUNKCJE UMOŻLIWIAJĄCE DOSTOSOWANIE FORMATU I ORIENTACJI OBRAZU	62
● FUNKCJA REGULACJI TRYBU KOLORU	64
● FUNKCJE ŁĄCZĄCE TEKST Z OBRAZAMI.....	68
● FUNKCJE DRUKOWANIA DO CELÓW SPECJALNYCH.....	71
● UŻYTECZNE FUNKCJE DRUKARKI	72
DRUKOWANIE BEZ STEROWNIKA DRUKARKI.....	74
● BEZPOŚREDNIE DRUKOWANIE PLIKU ZNAJDUJĄCEGO SIĘ W PAMIĘCI USB.....	75
● BEZPOŚREDNIE DRUKOWANIE Z POZIOMU KOMPUTERA	76
● ANULOWANIE ZADANIA DRUKOWANIA Z POZIOMU URZĄDZENIA.....	76
● PRZEŁĄCZANIE URZĄDZENIA W TRYB OFFLINE....	76
DODATEK.....	77
● SPECYFIKACJA STEROWNIKA DRUKARKI.....	77

4

FUNKCJE FAKSU

PRAWIDŁOWE KORZYSTANIE Z FUNKCJI FAKSU... 79	
SPRAWDZENIE I ZAPROGRAMOWANIE URZĄDZENIA PO DOKONANIU INSTALACJI	80
● TRYB FAKSU (OKNO PODSTAWOWE).....	81
ORYGINAŁY	82
● ORYGINAŁY, KTÓRE MOŻNA WYSYŁAĆ FAKSEM..	82
WYGODNE SPOSOBY WYBIERANIA NUMERÓW (AUTOMATYCZNE WYBIERANIE NUMERÓW)	83
METODY TRANSMISJI FAKSU	84
● FUNKCJA PRZEGL. ADRESU	84
WYSYŁANIE FAKSÓW	85
● PODSTAWOWA PROCEDURA WYSYŁANIA FAKSÓW ...	85
● TRANSMISJA ZA POMOCĄ AUTOMATYCZNEGO WYBIERANIA (WYBIERANIE SKRÓCONE I GRUPOWE)...	87
● WYSZUKIWANIE ZAPROGRAMOWANEGO ODBIORCY (PRZY POMOCY PRZYCISKU [ADRES]) (F))	87
● FAKSOWANIE DWUSTRONNEGO ORYGINAŁU	88
● SPOSOBY USTAWIANIA ROZDZIELCZOŚCI	92
● ZMIENIANIE EKSPOZYCJI.....	92
● ANULOWANIE WYSYŁANIA FAKSU	93
ODBIÓR DOKUMENTÓW	95
● ODBIÓR FAKSU	95
● RĘCZNY ODBIÓR FAKSU	96
PRZYCISK FUNKCJI.....	97
● FUNKCJA WSTRZYMANIA DRUKU FAKSU....	97
● AUTOMATYCZNA TRANSMISJA O OKREŚLONEJ GODZINIE	98
● WYSYŁANIE TEGO SAMEGO DOKUMENTU DO WIELU MIEJSC DOCELOWYCH PODCZAS JEDNEJ OPERACJI	99
● OPCJE WYSYŁANIA	100
● POLLING PAMIĘCI.....	101
● ZAPISYWANIE, EDYCJA I USUWANIE AUTOMATYCZNIE WYBIERANYCH NUMERÓW (NUMERY WYBIERANIA SKRÓCONEGO I WYBIERANIA GRUPOWEGO).....	103
● ZAPISYWANIE, EDYCJA I USUWANIE PROGRAMÓW	107
DRUKOWANIE LIST Z ZAPROGRAMOWANYMI INFORMACJAMI I USTAWIENIAMI.....	109
● UMIESZCZANIE INFORMACJI O NADAWCY NA FAKSACH (WYSYŁANIE WŁASNEGO NUMERU)	109
● FUNKCJA PRZEKAZYWANIA.....	110
● KORZYSTANIE Z FUNKCJI PRZEKAZYWANIA DALEJ	111
UŻYWANIE USTAWIEŃ ZAPISANYCH JAKO PROGRAM.....	112
● KORZYSTANIE Z PROGRAMU	112

PRZEKAZYWANIE DALEJ OTZYMANYCH DANYCH NA ADRES SIECIOWY (TRASOWANIE FAKSÓW PRZYCHODZĄCYCH) 113

- KONFIGURACJA USTAWIEN PODSTAWOWYCH 113
- USTAWIENIA MIEJSCA DOCELOWEGO ... 115

WYSYŁANIE FAKSU BEZPOŚREDNIO Z KOMPUTERA (PC-Faks)..... 116

PODŁĄCZENIE DODATKOWEGO TELEFONU... 117

- PODŁĄCZENIE DODATKOWEGO TELEFONU..... 117
- KORZYSTANIE Z TELEFONU DODATKOWEGO ... 118

GDY WYDRUKOWANY ZOSTANIE RAPORT TRANSAKcji 120

- INFORMACJE POJAWIAJĄCE SIĘ W KOLUMNIE TYP/INFO..... 120

RAPORT W REGULARNYCH ODSTĘPACH CZASU (RAPORT TRANSMISJI I ODBIORU) 121

GDY SŁYCHAĆ SYGNAŁ DŹWIĘKOWY I WYŚWIETLANY JEST KOMUNIKAT OSTRZEGAWCZY 122

- FUNKCJA AUTODIAGNOSTYKI 122
- KOMUNIKATY WYŚWIETLANE W NORMALNYM TRYBIE PRACY 122

5 FUNKCJE SKANERA

INFORMACJE NA TEMAT FUNKCJI SKANERA 123

- EKRAŃ PODSTAWOWY TRYBU SKANERA 125

WYSYŁANIE OBRAZU 126

- PROCEDURA PRZESYŁANIA PODSTAWOWEGO..... 126
- WYBIERANIE ODBIORCY (ZA POMOCĄ PRZYCISKU [ADRES]) (A) 128
- PRZESYŁANIE ORYGINAŁU DWUSTRONNEGO 129

ZAPISYWANIE USTAWIEN SKANOWANIA 130

- USTAWIANIE FORMATU SKANOWANIA ... 130
- WYBIERANIE ROZDZIELCZOŚCI 130
- WYBIERANIE FORMATU PLIKÓW 131
- REGULACJA SKALI SZAROŚCI TRYBU CZARNO-BIAŁEGO 131
- REGULACJA EKSPOZYCJI SKANOWANIA ... 132
- WŁĄCZANIE MARGINESÓW SKANOWANIA (PUSTY OBSZAR)..... 132
- WYBIELANIE ZBYT JASNYCH KOLORÓW NA KOPIACH (USUŃ TŁO) 132
- REGULACJA OSTROŚCI OBRAZU (OSTROŚĆ)..... 132
- SKANOWANIE WIZYTÓWEK 133
- ORIENTACJA OBRAZU I ORIENTACJA UMIESZCZANIA ORYGINAŁU STANDARDOWEGO 133
- ZAPISYWANIE I EDYTOWANIE/USUWANIE PROGRAMU 134
- KORZYSTANIE Z ZAPISANYCH USTAWIEN (PROGRAM) 134

SKANOWANIE Z POZIOMU KOMPUTERA (SKANER PC) 135

- SKANOWANIE Z POZIOMU APLIKACJI ZGODNEJ ZE STANDARDEM TWAIN 135

SKANOWANIE DO PAMIĘCI USB..... 139

- KORZYSTANIE Z FUNKCJI SKANOWANIA DO PAMIĘCI USB 139

6 ROZWIĄZYWANIE PROBLEMÓW

ROZWIĄZYWANIE PROBLEMÓW 141

- PROBLEMY SIECIOWE 143
- PROBLEMY Z URZĄDZENIEM/ KOPIOWANIEM 143
- PROBLEMY Z DRUKOWANIEM/ SKANOWANIEM 146
- PROBLEMY Z FAKSEM 149

WSKAŹNIKI I KOMUNIKATY WYŚWIETLACZA 151

JEŚLI POCZTA E-MAIL JEST ZWRACANA DO NADAWCY 152

USUWANIE ZACIĘĆ 153

- ZACIĘCIE W PODAJNIKU DOKUMENTÓW 153
- ZACIĘCIA W PODAJNIKU BOCZNYM..... 155
- ZACIĘCIA W URZĄDZENIU 156
- ZACIĘCIE W PODAJNIKU PAPIERU 1 159
- ZACIĘCIE W PODAJNIKU PAPIERU 2 159

WYMIANA POJEMNIKA Z TONEREM 160

WYMIANA POJEMNIKA NA ZUŻYTY TONER... 161

7 KONSERWACJA

SPRAWDZANIE LICZNIKA ŁĄCZNEJ LICZBY WYDRUKÓW I ILOŚCI TONERA 163

KONSERWACJA 163

- CZYSZCZENIE SZYBY I PODAJNIKA DOKUMENTÓW 163
- CZYSZCZENIE OKIENKA SKANERA (TYLKO WTEDY, GDY ZAINSTALOWANO PODAJNIK DOKUMENTÓW) 164
- CZYSZCZENIE ROLKI PODAJĄCEJ PODAJNIKA BOCZNEGO 164
- CZYSZCZENIE ROLEK AUTOMATYCZNEGO PODAJNIKA DOKUMENTÓW 164
- CZYSZCZENIE GŁÓWNEJ ELEKTRODY BĘBNA ŚWIATŁOCZUŁEGO 165
- CZYSZCZENIE MODUŁU LASERA 166

REGULACJA KONTRASTU WYŚWIETLACZA... 167

8 USTAWIENIA SYSTEMU

CEL USTAWIEŃ SYSTEMU	168
● PROGRAMY ZWIĄZANE ZE WSZYSTKIMI FUNKCJAMI URZĄDZENIA	168
● PROGRAMOWANIE HASŁA ADMINISTRATORA.....	168
PROGRAMOWANIE HASŁA ADMINISTRATORA ...	169
LISTA USTAWIEŃ SYSTEMU	170
KORZYSTANIE Z USTAWIEŃ SYSTEMOWYCH	175
● Zmień hasło adm.	176
● Ustawienia Standardowe	176
● Sieć.....	176
● Kontrola konta.....	178
● Kontrola urządz.	179
● Dostosowanie rejestracji	179
● Oszcz. energii	180
● Wydruk list	181
● Auto. kalib. kol.....	181
● Ochrona Danych	182
● Kopiarka.....	182
● Drukarka	183
● Faks	183
● Skaner.....	189

9 FUNKCJE SIECI WEB URZĄDZENIA

INFORMACJE NA TEMAT STRON SIECI WEB.....	190
● JAK UZYSKAĆ DOSTĘP DO STRONY SIECI WEB.....	190
INFORMACJE NA TEMAT STRON SIECI WEB (DLA UŻYTKOWNIKÓW).....	191
KONFIGUROWANIE USTAWIEŃ WARUNKÓW DRUKARKI	192
● JAK SKONFIGUROWAĆ USTAWIENIA.....	192
● MENU USTAWIEŃ WARUNKÓW DRUKARKI	193
● USTAWIENIA WARUNKÓW DRUKARKI	193
KONFIGUROWANIE USTAWIEŃ WARUNKÓW SKANERA	195
● ZAPISYWANIE MIEJSC DOCELOWYCH ...	195
● USTAWIENIA PODSTAWOWE FUNKCJI SKANOWANIA SIECIOWEGO (DLA ADMINISTRATORA).....	201
INFORMACJE NA TEMAT STRON SIECI WEB (DLA ADMINISTRATORA).....	202
KONFIGUROWANIE USTAWIEŃ SERWERÓW SMTP, DNS I LDAP.....	203
OCHRONA INFORMACJI ZAPROGRAMOWANYCH NA STRONIE WWW ([Hasła])	204
USTAWIENIA ADMINISTRATORA	205
● KONFIGUROWANIE USTAWIENIA W USTAWIENIACH ADMINISTRATORA	205
● USTAWIENIA ADMINISTRATORA.....	205
USTAWIENIA WYSYŁANIA INFORMACJI O STANIE I ALARMÓW POCZTĄ E-MAIL	206
● KONFIGURACJA INFORMACJI	206
● KONFIGURACJA SERWERA SMTP.....	206
● KONFIGURACJA KOMUNIKATU O STATUSIE	207
● KONFIGURACJA KOMUNIKATU ALARMOWEGO	207

INFORMACJE DOT. ZNAKÓW TOWAROWYCH ...	209
--	------------

KORZYSTANIE Z INSTRUKCJI

Niniejsze urządzenie zostało zaprojektowane aby udostępnić funkcję kopiowania przy minimalnym wykorzystaniu powierzchni biurowej i maksymalnym ułatwieniu obsługi. Aby w pełni korzystać z funkcji urządzenia należy zapoznać się z treścią niniejszej instrukcji oraz samym urządzeniem. Firma SHARP zaleca wydrukowanie tej instrukcji i przechowywanie jej w dostępnym miejscu, aby można było jej używać podczas korzystania z urządzenia.

RODZAJE INSTRUKCJI

Do opisywanego urządzenia są następujące instrukcje obsługi:

Instrukcja instalacji

Niniejsza instrukcja przedstawia:

- Dane techniczne
- Ostrzeżenia dotyczące bezpiecznej obsługi urządzenia

Instrukcja obsługi (na załączonej płycie CD-ROM)

Niniejsza instrukcja przedstawia:

Sposób korzystania z urządzenia i czynności, które należy wykonać w przypadku wystąpienia problemów.

Instrukcja instalacji oprogramowania (na załączonej płycie CD-ROM)

Niniejsza instrukcja przedstawia:

Sposób instalowania oprogramowania, które umożliwi korzystanie z urządzenia z poziomu komputera.

OZNACZENIA UŻYTE W NINIEJSZEJ INSTRUKCJI

Ikony stosowane w podręcznikach wskazują następujące typy informacji:



Ostrzeżenie o możliwości zranienia użytkownika w wyniku nieprzestrzegania podanych zaleceń.



Ostrzega, że w przypadku niezastosowania się do zaleceń, urządzenie może zostać uszkodzone.



Wskazuje informacje dotyczące obsługi, danych technicznych i funkcji, które mogą być szczególnie użyteczne dla użytkownika.

RÓŻNICE MIĘDZY MODELAMI

Niniejsza instrukcja opisuje poniższe modele.

Model	Szybkość kopiowania	Bezprzewodowa sieć LAN	Funkcja faksu	Podajnik dokumentów
MX-C300W	30CPM	Tak	Tak	2-stronny
MX-C300WE				1-stronny
MX-C250F	25CPM	Nie	Nie	1-stronny
MX-C250FE				1-stronny
MX-C250E	2-stronny			
MX-C300E	2-stronny			

Odniesienia do formatów AB (metryczne) i wyrażonych w calach

W stosownych przypadkach używane są obydwie specyfikacje.

Na przykład:

Strona 4: A4 i B5 (8-1/2" × 11" i 5-1/2" × 8-1/2")

Instrukcja instalacji: 50%, 70%, 81%, 86%, 100%, 115%, 122%, 141%, 200% (50%, 64%, 77%, 95%, 100%, 121%, 129%, 141%, 200%)

Mimo że na panelu operacyjnym w tym podręczniku widoczne są oznaczenia formatów AB, oznaczenia formatów wyrażone w calach są wyświetlane w urządzeniach serii, w której stosuje się cale.

Ten rozdział zawiera podstawowe informacje, które powinny być przeczytane przed rozpoczęciem użytkowania urządzenia.

NAZWY CZĘŚCI I ICH FUNKCJE

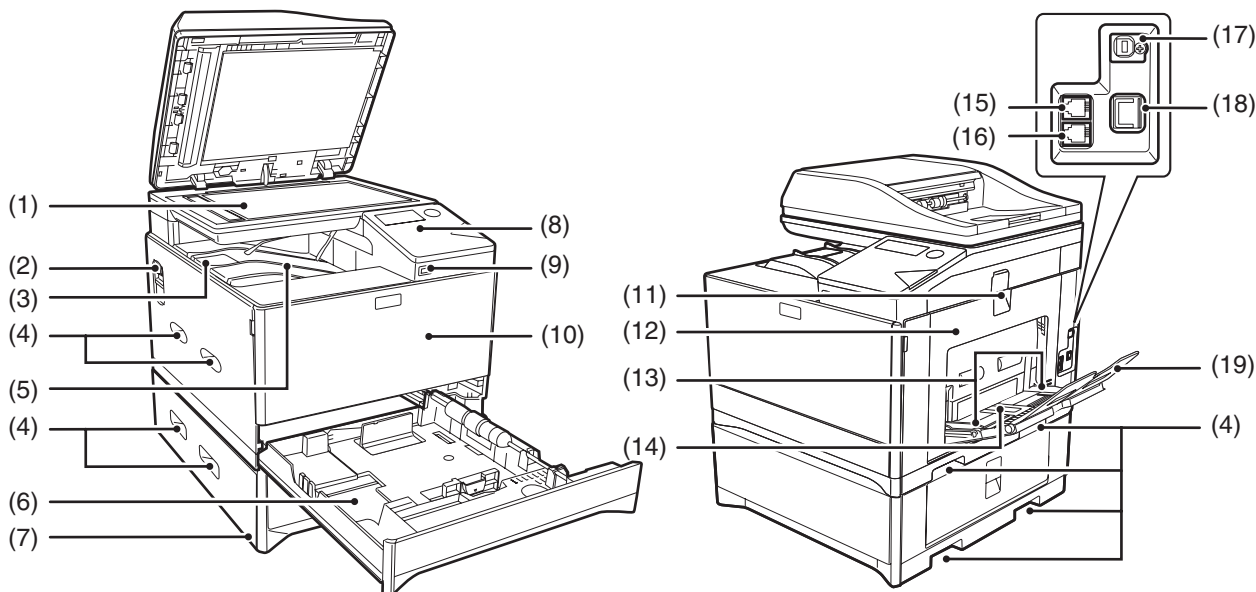

(1) Szyba oryginału

Na niej układaj obrazem do dołu oryginał, który chcesz zeskanować. (str. 27)

(2) Włącznik zasilania

Przyciśnij, aby włączyć lub wyłączyć zasilanie.

(3) Przedłużenie tacy środkowej

Przy wysuwaniu papieru formatu A4 lub większego ten element można otworzyć na zewnątrz.

(4) Uchwyty

Używaj do przenoszenia urządzenia. Kiedy zamontowany jest podajnik 2, używaj uchwytu u dołu.



Jednostka główna jest bardzo ciężka i dlatego do jej przenoszenia potrzebne są dwie osoby. Unosząc jednostkę główną, należy mocno trzymać uchwyty po obu stronach.

(5) Taca środkowa

Na tą tacę wychodzą kopie i wydruki.

(6) Podajnik 1

Podajnik 1 mieści około 250 arkuszy papieru do kopiowania (80 g/m²). Ograniczenia dotyczące typów, formatów i gramatury papieru są omówione w sekcji "PAPIER" (str. 16).

(7) Podajnik 2 (opcjonalny)

Podajnik 2 mieści około 500 arkuszy papieru do kopiowania (80 g/m²). Ograniczenia dotyczące typów, formatów i gramatury papieru są omówione w sekcji "PAPIER" (str. 16).

(8) Panel operacyjny

Zawiera przyciski i wskaźniki świetlne.

(9) Port USB 2.0 (typu A)

Służy do podłączania urządzenia USB, takiego jak pamięć USB.

(10) Pokrywa przednia

Otwórz, aby wymienić pojemnik z tonerem itp.

(11) Uchwyt pokrywy bocznej

Ciągnij aby otworzyć pokrywę boczną.

(12) Pokrywa boczna

Otwórz, aby usunąć zacięcie.

(13) Prowadnice podajnika bocznego

Dopasuj do szerokości papieru gdy podajesz z podajnika bocznego.

(14) Podajnik boczny

Materiały specjalne (gruby papier lub przeźroczysta folia) można podawać z podajnika bocznego.

(15) Gniazdko dodatkowego telefonu

Do tego gniazdka można podłączyć telefon dodatkowy, aby skorzystać z funkcji telefonu.

(16) Gniazdko linii telefonicznej

Kiedy używana jest funkcja faksu urządzenia, do tego gniazdka jest podłączona linia telefoniczna.

(17) Port USB 2.0 (typu B)

Podłącz komputer do tego portu, aby korzystać z funkcji drukarki.

(18) Gniazdko sieci LAN

Jeśli urządzenie jest używane w sieci, do tego gniazdka należy podłączyć kabel sieci LAN.

(19) Przedłużenie podajnika bocznego

Otwórz ten podajnik podczas ładowania papieru do podajnika bocznego.

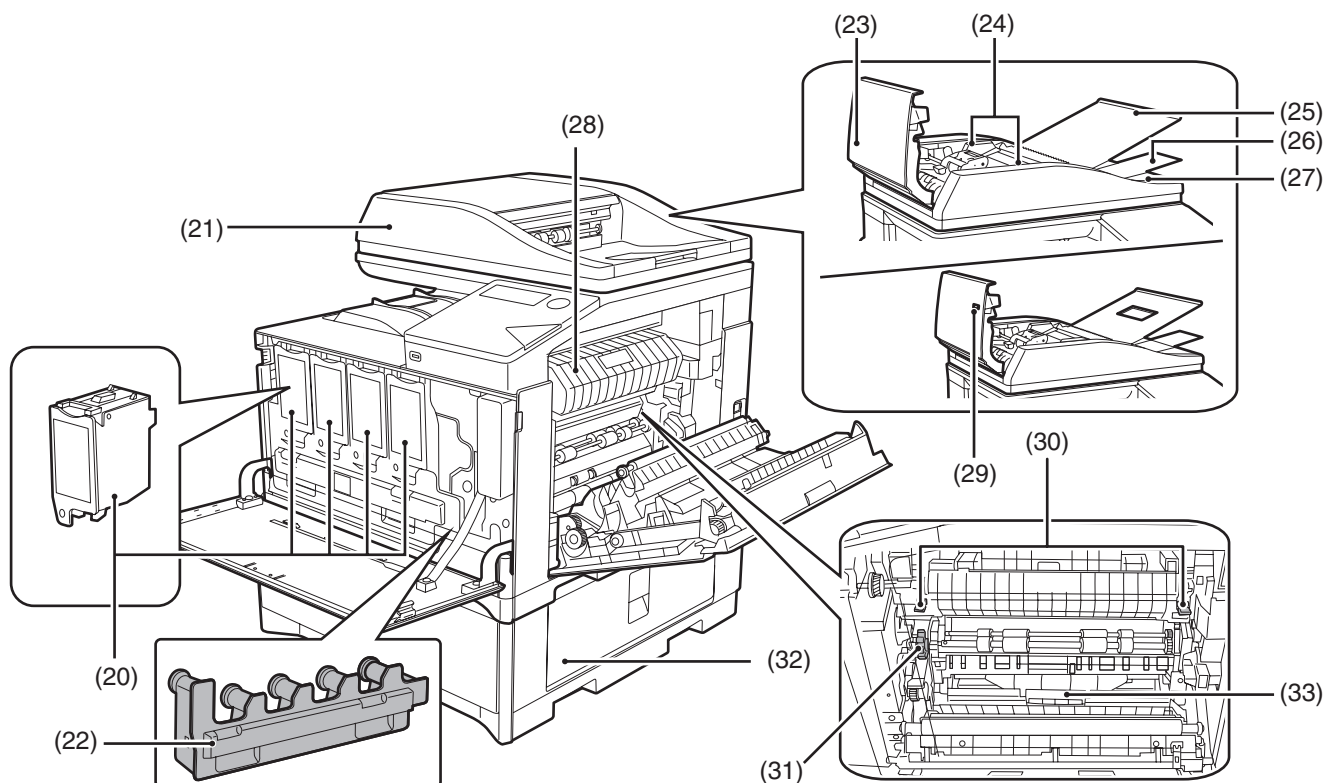

(20) Pojemnik z tonerem (Y/M/C/Bk)

Zawiera toner. Po wyczerpaniu pojemnika z tonerem należy zastąpić pojemnik z kolorem, który się skończył.

(21) Taca podajnika dokumentów

Tutaj umieść oryginał (y) (nadrukiem do góry), który (e) chcesz zeskanować.

(22) Pojemnik na zużyty toner

Jest w nim zbierany nadmiar tonera pozostały po drukowaniu.

(23) Pokrywa rolki podającej

Otwórz aby wyjąć zacięte oryginały.

(24) Prowadnice oryginału

Dopasuj do formatu oryginałów.

(25) Taca rolki podającej

Otwórz, aby umieścić oryginały.

(26) Taca przedłużająca

Otwórz podczas skanowania długiego oryginału.

(27) Obszar wyjściowy

Tędy wyprowadzane są oryginały z urządzenia po kopiowaniu/skanowaniu, jeśli używany jest podajnik dokumentów.

(28) Prowadnica papieru zespołu utrwalania

Otwórz, aby usunąć zacięcia.

(29) Otwór inspekcyjny

Za pomocą otworu inspekcyjnego (przedstawionego na ilustracji po prawej stronie) można sprawdzić ułożenie oryginału. (Tylko modele wyposażone w funkcję jednostronnego skanowania).

(30) Dźwignie odblokowujące modułu utrwalania

Naciśnij te dźwignie, aby zwolnić nacisk podczas usuwania zaciętego papieru z wnętrza modułu utrwalania lub podczas podawania koperty z podajnika bocznego.



- Zespół utrwalania jest gorący. Nie dotykaj zespołu utrwalającego w czasie usuwania zacięcia. Może to spowodować poparzenie.
- Naciskając dźwignie w dół, uchwyc je kciukiem i palcem wskazującym i powoli opuszczaj. Przy mocnym naciśnięciu dźwignie mogą uderzyć w palce.

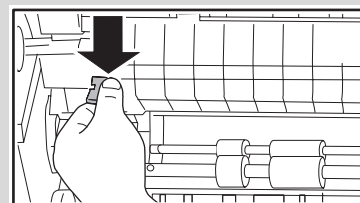

(31) Pokrętło rolki

Obracaj, aby usunąć zacięty papier.

(32) Prawa pokrywa podajnika papieru

Otwórz, aby usunąć zacięty papier w podajnikach.

(33) Pokrywa przenośnika dupleksu

Otwórz tę pokrywę, aby usunąć zacięcia papieru.



Nie należy blokować szczelin wylotowych urządzenia, umieszczając przed nimi inne przedmioty lub ustawiając urządzenie bardzo blisko ściany.

PANEL OPERACYJNY

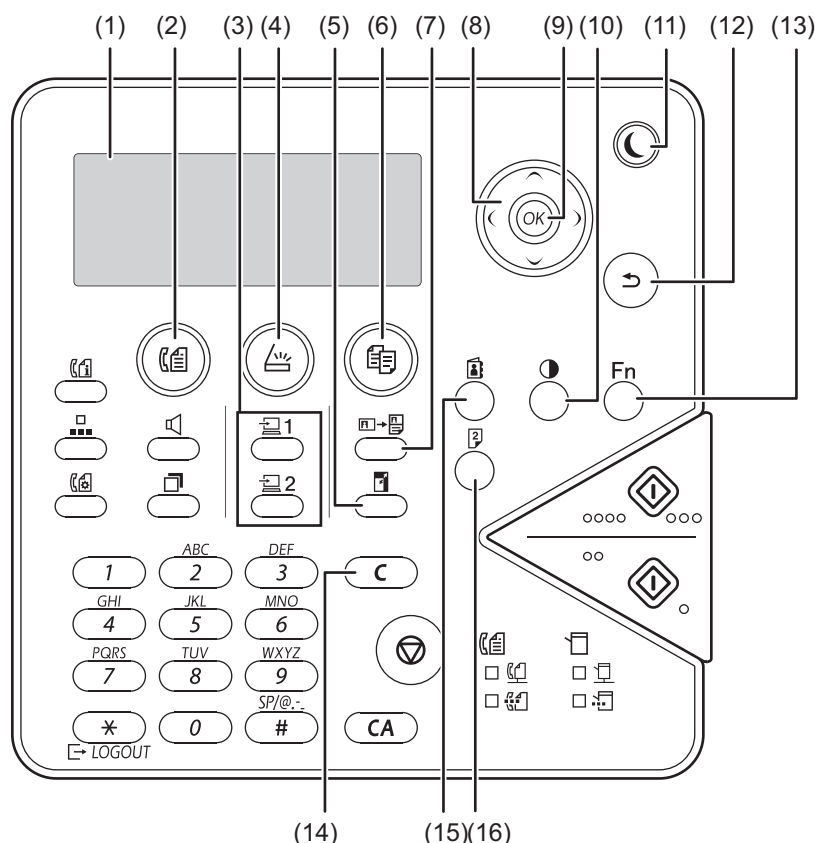

- (1) **Wyświetlacz**
Wyświetla różne komunikaty. (str. 13, 81, 125)
- (2) **Przycisk / wskaźnik [FAKS]** (☎)
Naciśnij, aby wybrać tryb faksu.
- (3) **Przycisk [PROGRAM 1 / PROGRAM 2]**
(☰ 1 / ☰ 2)
Naciśnij, aby użyć zapisanych wcześniej ustawień skanera. (str. 134)
- (4) **Przycisk / wskaźnik [SKANUJ]** (☰)
Naciśnij, aby wybrać tryb skanowania.
- (5) **Przycisk [SKALA KOPII]** (☰)
Przyciśnij aby wybrać skalę zmniejszenia lub powiększenia kopii. (str. 29)
- (6) **Przycisk / wskaźnik [KOPIA]** (☰)
Naciśnij, aby wybrać tryb kopiowania.
- (7) **Przycisk [KOPIOW. DOW. OS.]** (☰ → ☰)
Włącz kopiowanie dowodu tożsamości.
- (8) **Przyciski kierunkowe**
Przyciśnij aby przemieścić podświetlenie (które wskazuje wybraną pozycję) na wyświetlaczu.
- (9) **Przycisk [OK]**
Przyciśnij, aby wprowadzić wybrane ustawienie.
- (10) **Przycisk [EKSPOZYCJA]** (☉)
Używaj do wyboru trybu ekspozycji. (str. 28)
- (11) **Przycisk / wskaźnik [OSZCZ. ENERGII]** (☾)
Naciśnij, aby przejść do trybu oszczędzania energii.
- (12) **Przycisk [WSTECZ]** (↶)
Przyciśnij, aby wyświetlacz powrócił do poprzedniego ekranu.
- (13) **Przycisk [FUNKCJA SPECJAL.] (Fn)**
Przyciśnij, aby wybrać funkcję specjalną.
- (14) **[Przycisk [C]**
Przyciśnij aby skasować ustawioną ilość kopii lub zatrzymać pracę kopiowania.
- (15) **Przycisk [ADRES]** (☎)
Umożliwia wyszukiwanie adresów, numerów i innych informacji kontaktowych zapisanych na potrzeby automatycznego wybierania numerów. (str. 87)
- (16) **Przycisk [DUPLEKS]** (☰)
Wybierz kopiowanie/faksowanie/skanowanie w trybie dupleks.

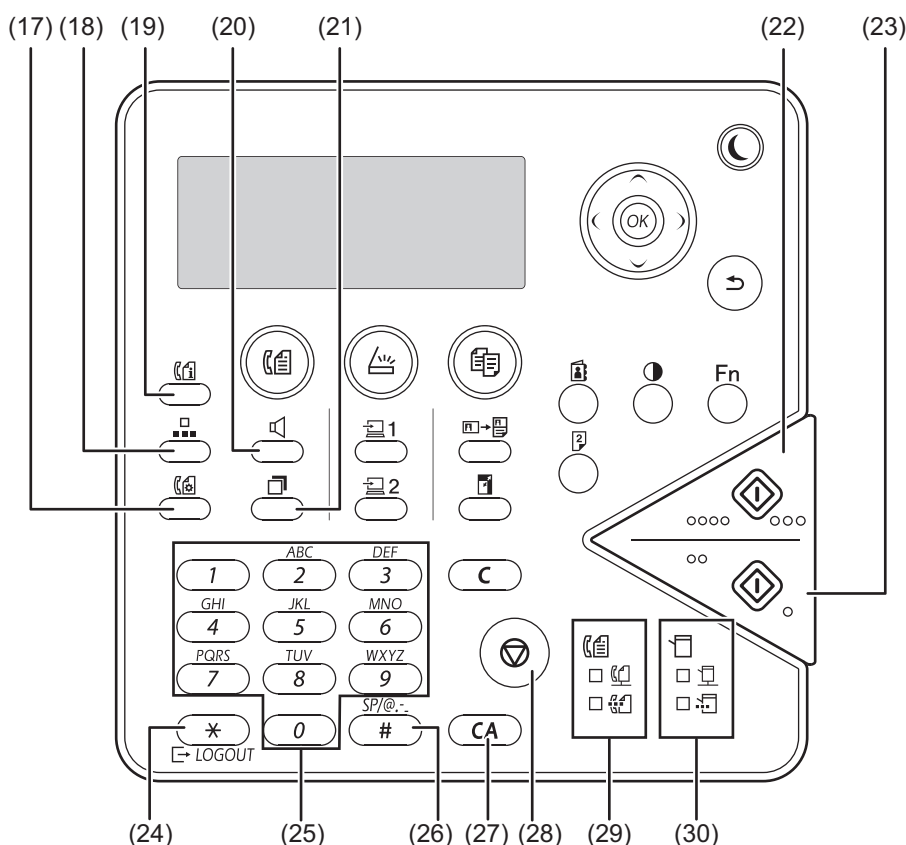

- (17) **Przycisk [UST. KOMUNIKACJI]** (☎) Służy do przełączania między transmisją z pamięci i transmisją bezpośrednią oraz do przełączania między odbiorem automatycznym i ręcznym. (str. 89)
- (18) **Przycisk [SKRÓCONE]** (□) Służy do skróconego wybierania. (str. 83)
- (19) **Przycisk [STATUS FAKSU]** (☎) Umożliwia anulowanie transmisji faksu lub zapisanego faksu. (str. 93)
- (20) **Przycisk [GŁOŚNIK]** (🔊) Umożliwia wykonywanie połączeń bez podnoszenia słuchawki dodatkowego telefonu podłączonego do urządzenia. (str. 83)
- (21) **Przycisk [REDIAL/PAUZA]** (☎) Służy do ponownego wybierania ostatnio wybranego numeru oraz do umieszczania pauzy w numerze faksu. (str. 83, str. 85)
- (22) **Przycisk / wskaźnik [START KOLOR]** Naciśnij ten przycisk, aby skopiować lub zeskanować oryginał w trybie kolorowym. Tego przycisku nie można używać do faksowania.
- (23) **Przycisk / wskaźnik [START CZARNO-BIAŁE]** Naciśnij ten przycisk, aby skopiować lub zeskanować oryginał w trybie czarno-białym. Ten przycisk jest również używany do wysyłania faksu w trybie faksu.
- (24) **Przycisk [WYLOGUJ]** (✖) Naciśnij ten przycisk, aby wylogować się po zalogowaniu i użyciu urządzenia. Podczas korzystania z funkcji faksu przycisk ten można także nacisnąć, aby wysłać sygnały tonowe na linii z wybieraniem impulsowym.
- (25) **Przyciski numeryczne** Umożliwiają wprowadzanie znaków i cyfr.
- (26) **Przycisk [READ-END]** (#) W czasie kopiowania z szyby oryginału w trybie sortowania, przyciśnij ten przycisk gdy zostało zakończone skanowanie oryginałów i można rozpocząć kopiowanie.
- (27) **Przycisk [CA]** Usuwa wszystkie wybrane ustawienia i przywraca ustawienia domyślne. (str. 15)
- (28) **Przycisk [STOP]** (⏹) Naciśnij ten przycisk, aby zatrzymać kopiowanie lub skanowanie oryginału.
- (29) **Wskaźniki trybu FAKSU** (☎)
 • **Wskaźnik LINIA** (☎) Świeci w trakcie wysyłania lub odbierania faksu.
 • **Wskaźnik DANE** (☎) Miga, kiedy nie można drukować faksu ze względu na brak papieru lub z innego powodu. Świeci światłem ciągłym, gdy istnieje niewysłany faks.
- (30) **Wskaźniki trybu drukarki** (☎)
 • **Wskaźnik ONLINE** (☎) Gdy ta lampka świeci, można odbierać dane druku.
 • **Wskaźnik DANE** (☎) Miga podczas odbierania danych druku. Świeci światłem ciągłym podczas drukowania.

 Zawartość panelu operacyjnego różni się w zależności od modelu.

WYŚWIETLACZ

W tej części opisano sposób korzystania z wyświetlacza.

LEWE MENU I PRAWY MENU

Na wyświetlaczu urządzenia znajduje się prawe menu, zawierające często używane ustawienia, oraz lewe menu, służące do wyświetlania ustawień i ekranów ustawień poszczególnych funkcji.

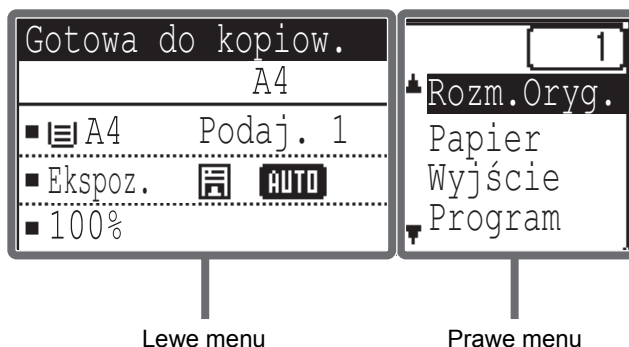

Lewe menu (przykład: tryb kopiowania)

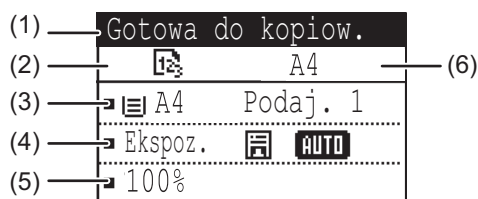

(1) Wyświetlacz komunikatów

Wyświetlane są komunikaty dotyczące stanu i działania urządzenia.

(2) Wyświetlacz ikon funkcji specjalnych

Pojawiają się na nim ikony włączonych funkcji specjalnych.

	kopiowanie jednostronne-dwustronne
	kopiowanie dwustronne-dwustronne (Modele wyposażone wyłącznie w funkcję dwustronnego skanowania)
	kopiowanie dwustronne-jednostronne (Modele wyposażone wyłącznie w funkcję dwustronnego skanowania)
	Funkcja sortowania
	Regulacja RGB
	Usuń tło
	kopiowanie 2 w 1
	kopiowanie 4 w 1
	Card shot
	Kopiov. dow. os.
	Ostrość

(3) Wyświetlacz formatu papieru

Wyświetla wybrany format papieru.

(4) Wyświetlacz ekspozycji

Wskazuje wybrany tryb ekspozycji.

(5) Wyświetlacz skali kopii

Wyświetla skalę pomniejszenia lub powiększenia kopii.

(6) Wyświetlacz formatu oryginału

Jeśli w prawym menu w polu "Rozm. Oryg." określony jest format oryginału, wyświetlany jest podany format.

Po umieszczeniu oryginału wyświetlane są poniższe ikony.

Brak: Szyba

: Automatyczny podajnik dokumentów (skanowanie jednostronne)

: Automatyczny podajnik dokumentów (skanowanie dwustronne) (Modele wyposażone w funkcję dwustronnego skanowania).

Prawe menu

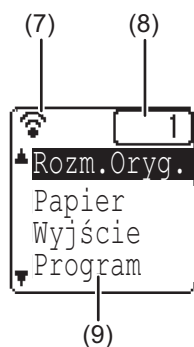

(7) Wyświetlacz stanu połączenia

(Tylko modele z funkcją bezprzewodowej sieci LAN)

Wyświetlany, gdy włączona jest bezprzewodowa sieć LAN.

	Tryb infrastruktury bezprzewodowej: Łączenie
	Tryb infrastruktury bezprzewodowej: Brak połączenia
	Tryb punktu dostępu przewodowego i bezprzewodowego: Z podłączoną słuchawką
	Tryb punktu dostępu przewodowego i bezprzewodowego: Bez podłączonej słuchawki
	Awaria połączenia modułu bezprzewodowej sieci LAN wewnątrz urządzenia

(8) Wyświetlacz liczby kopii

Wyświetla ustawioną liczbę kopii.

(9) Wyświetlacz funkcji

Wyświetla podstawowe funkcje w poszczególnych trybach.

KORZYSTANIE Z WYŚWIETLACZA

Wybieranie pozycji za pomocą przycisków kierunkowych (w górę/w dół)

Przyciski kierunkowe w górę/w dół (oznaczone w tym podręczniku jako [▼] [▲]) służą do przesuwania podświetlenia wybranej pozycji ustawienia na ekranie wyboru. Naciśnięcie przycisku [OK] powoduje wyświetlenie ekranu wybranej pozycji ustawienia. Naciśnięcie przycisku [OK] na ekranie ustawień powoduje zapisanie ustawień.

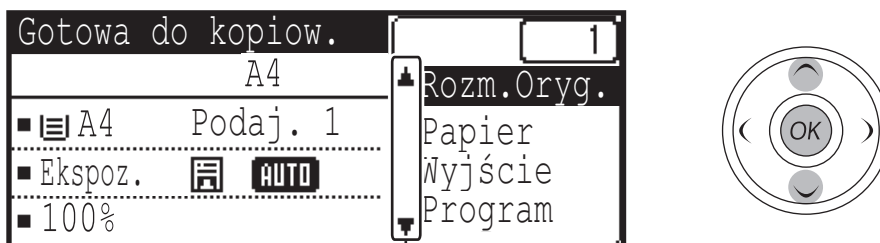

Ikony [▼] [▲] są wyświetlane na ekranie wyboru ustawień, na którym używane są przyciski kierunkowe w górę/w dół.

Wybieranie pozycji za pomocą przycisków kierunkowych (w lewo/w prawo)

Przyciski kierunkowe w lewo/w prawo (oznaczone w tym podręczniku jako [◀] [▶]) są używane do ustawiania ekspozycji oraz liczb na ekranach ustawień. Naciśnięcie przycisku [OK] powoduje zapisanie zmian.

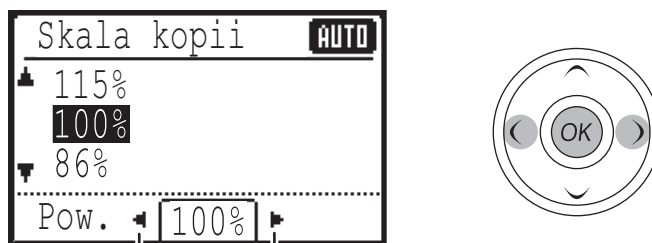

Ikony [◀] [▶] są wyświetlane na ekranach wyboru ustawień, na których używane są przyciski kierunkowe w lewo/w prawo.

Przycisk [WSTECZ] (↶) umożliwia powrót do poprzedniego ekranu ustawień.

WŁĄCZANIE I WYŁĄCZANIE ZASILANIA

Włacznik zasilania znajduje się z lewej strony urządzenia.

WŁĄCZANIE ZASILANIA

Przełącz włącznik w pozycję "ON".

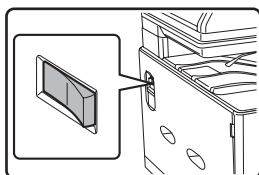

Podczas nagrzewania się urządzenia na wyświetlaczu będzie widoczny komunikat "Rozgrzewanie".

WYŁĄCZANIE ZASILANIA

Upewnij się, że urządzenie nie jest w trakcie wykonywania jakiegokolwiek operacji a następnie przełącz włącznik na pozycję "OFF".

Jeśli wyłączy się urządzenie w trakcie wykonywania jakiegoś zadania może nastąpić zacięcie papieru a zadanie zostanie skasowane.



- Ustawienia początkowe obowiązują po pierwszym włączeniu urządzenia, po naciśnięciu przycisku [CA] key lub jeśli po wykonaniu zadania kopiowania w zaprogramowanym czasie zdefiniowanym czasem "Automatyczne kasowanie" nie zostanie naciśnięty żaden przycisk. Po przywróceniu ustawień początkowych wszystkie dotychczasowe ustawienia i funkcje zostaną anulowane. Czas "Automatycznego usuwania" można zmienić w ustawienia systemowych. (str. 179)
- Urządzenie w ustawieniach początkowych ma zaprogramowane przejście w tryb oszczędzania energii jeśli nie jest wykonywana żadna praca kopiowania lub drukowania w określonym czasie. Ustawienie to można zmienić w ustawieniach systemu. (str. 180)
- Przed rozpoczęciem używania trybu faksu należy przeczytać poniższe sekcje, a następnie włączyć zasilanie. "PRAWIDŁOWE KORZYSTANIE Z FUNKCJI FAKSU" (str. 79)
"SPRAWDZENIE I ZAPROGRAMOWANIE URZĄDZENIA PO DOKONANIU INSTALACJI" (str. 80)

TRYBY OSZCZĘDZANIA ENERGII

Urządzenie posiada dwa tryby oszczędzania energii, które redukcją całościowe zużycie energii a co za tym idzie koszty eksploatacji. Dodatkowo tryby te pozwalają zachować zasoby naturalne i pozwalają zredukować zanieczyszczenie środowiska. Tymi trybami są: "Tryb wstępnego nagrzewania" oraz "Tryb automatycznego wyłączenia".

Tryb wstępnego nagrzewania

Urządzenie przechodzi w "tryb wstępnego nagrzewania" po określonym czasie (ustawianym w ustawieniach systemu) jaki upłynął od wykonania ostatniej kopii lub po czasie bezczynności po włączeniu zasilania. W tym trybie wyświetlacz się wyłącza. Normalna obsługa jest możliwa po dotknięciu dowolnego przycisku na panelu, gdy zostanie ułożony oryginał oraz gdy przychodzi zadanie drukowania lub faks.

Tryb automatycznego wyłączenia

Ta funkcja automatycznie przełącza urządzenie do stanu jeszcze mniejszego poboru energii po upływie odpowiedniego czasu (ustawionego w ustawieniach systemu) gdy urządzenie nie jest używane. Gdy tryb automatycznego wyłączenia zasilania jest aktywny, miga tylko wskaźnik [OSZCZ. ENERGII] (☾). Aby przywrócić normalne działanie urządzenia, należy nacisnąć przycisk [OSZCZ. ENERGII] (☾). Również powraca urządzenie do stanu normalnego działania gdy przychodzi zadanie drukowania lub faks lub rozpoczyna się skanowanie z komputera. Gdy tryb automatycznego wyłączenia zasilania jest aktywny, naciśnięcie przycisku innego niż [OSZCZ. ENERGII] (☾) nie wywoła żadnego działania.



Czas włączenia podgrzewania i ustawienie opcji "Tryb automatycznego wyłączeni" można zmienić w ustawieniach systemu.

USTAWIENIA DOMYŚLNE

Urządzenie jest fabrycznie ustawione na powrót do ustawień domyślnych po minucie od skończenia zadania (funkcja automatycznego usuwania) lub gdy zostanie przyciśnięty przycisk [CA]. W tym wypadku wszystkie wybrane funkcje są skasowane.

Czas automatycznego usuwania może zostać zmieniony w ustawieniach systemu. (str. 179)

W ustawieniu domyślnym wyświetlacz wygląda jak poniżej. Stan wyświetlacza w ustawieniu domyślnym może się zmieniać w zależności od ustawień w ustawieniach systemu.

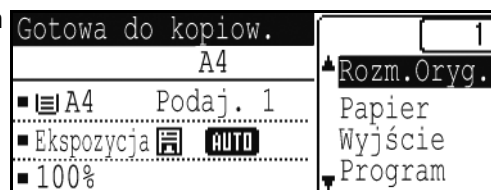

ŁADOWANIE PAPIERU

Komunikat "POD.<*>:Dodaj pap." jest wyświetlany, gdy w wybranym podajniku papieru nie ma papieru do kopiowania. (<*> oznacza numer podajnika). Należy załadować papier do wskazanego podajnika.

PAPIER

Aby uzyskać najlepsze rezultaty, należy używać papieru zalecanego przez firmę SHARP.

Typ podajnika papieru	Typ papieru	Format	Gramatura	Pojemność* ¹
Tray 1	Papier zwykły	A4, B5, A5, 16K, 8-1/2" × 11",	Od 60 g/m ² do 105 g/m ²	250 arkuszy
Podajnik 2 (opcjonalny)	Papier ekologiczny Kolor Papier firmowy Pre-Print (zadrukowany) Dziurkowany	5-1/2" × 8-1/2", 7-1/4" × 10-1/2"		500 arkuszy
Podajnik boczny	Papier zwykły Papier ekologiczny Kolor Papier firmowy Pre-Print (zadrukowany) Dziurkowany	A4, B5, A5, A6, 16K, 8-1/2" × 11", 5-1/2" × 8-1/2", 7-1/4" × 10-1/2", 8-1/2" × 14", 8-1/2" × 13-1/2", 8-1/2" × 13-2/5", 8-1/2" × 13"	Od 55 g/m ² do 105 g/m ²	50 arkuszy
	Etykiety		Od 106 g/m ² do 220 g/m ²	1 arkusz
	Folia			10 arkuszy
	Gruby papier			20 arkuszy
	Papier błyszczący			1 arkusz
	Koperty* ²	Międzynarodowa DL (110 mm × 220 mm) Międzynarodowa C5 (162 mm × 229 mm) Monarch (98 mm × 191 mm) Commercial 10 (105 mm × 241 mm)		10s arkuszy
Własny	Poziomo: od 140 do 356 mm (od 5-1/2" do 14") Pionowo: od 90 do 216 mm (od 3-5/8" do 8-1/2")			

*1 Liczba arkuszy papieru, którą można ustawić, zmienia się w zależności od gramatury papieru. Stos papieru nie może wystawać powyżej linii wskazującej.

*2 Podając kopertę, naciśnij w dół dźwignie odblokowujące modułu utrwalania, aby zwolnić nacisk. "Podawanie z podajnika bocznego" (str. 20)

PAPIER ZWYKŁY, NOŚNIKI SPECJALNE

Papier zwykły, którego można używać

- Standardowy papier zwykły firmy SHARP (80 g/m²). Specyfikacje papieru można znaleźć w instrukcji instalacji.
- Papier zwykły inny niż standardowy papier firmy SHARP (od 60 g/m² do 105 g/m²)
Papier ekologiczny, papier kolorowy i papier dziurkowany muszą być zgodne z tymi samymi specyfikacjami, co papier zwykły. Aby uzyskać pomoc w kwestii używania tych typów papieru, należy się skontaktować ze sprzedawcą lub najbliższym autoryzowanym serwisem.

* Jednostki "g/m²" używane w tym opisie oznaczają gramaturę papieru.

STRONA DO ZADRUKOWANIA SKIEROWANA DO GÓRY LUB DO DOŁU

Papier jest ładowany stroną do zadrukowania skierowaną do góry lub do dołu w zależności od typu papieru i podajnika. Orientacja ładowania papieru dziurkowanego, firmowego i zadrukowanego różni się od orientacji innych papierów. Szczegóły można znaleźć w sekcji "Przykład: orientacje umieszczenia papieru dziurkowanego, firmowego i zadrukowanego" (str. 17).

Podajniki 1 i 2

Załaduj papier stroną do zadrukowania skierowaną do góry.
Jeśli jednak typem papieru jest "Dziurkowany", "Papier Firmowy" lub "Pre-Print", załaduj papier stroną do zadrukowania skierowaną do dołu.

Podajnik boczny

Załaduj papier stroną do zadrukowania skierowaną do dołu.
Jeśli jednak typem papieru jest "Dziurkowany", "Papier Firmowy" lub "Pre-Print", załaduj papier stroną do zadrukowania skierowaną do góry.

Przykład: orientacje umieszczenia papieru dziurkowanego, firmowego i zadrukowanego

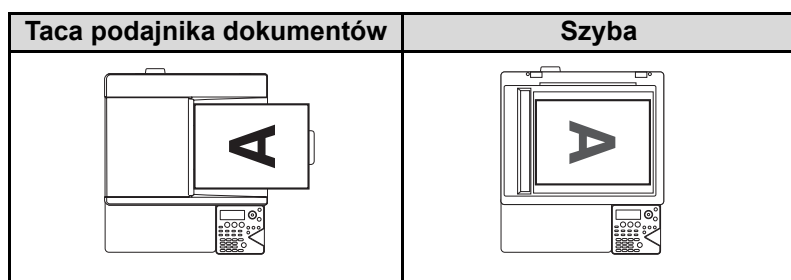

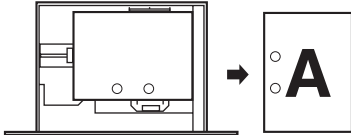
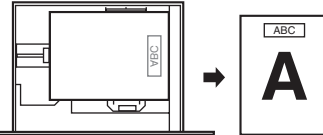
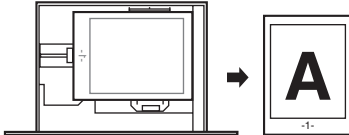
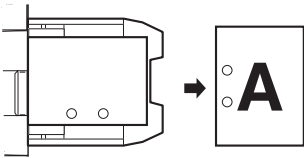
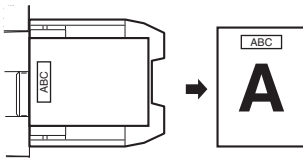
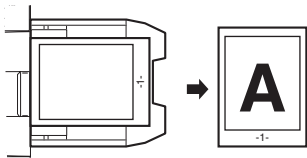
	Dziurkowany (Łącz.-lewa kraw.)	Papier firmowy	Pre-Print (zadrukowany)
Podajniki 1 i 2	 <p>Załaduj papier stroną do zadrukowania skierowaną do dołu, otworami do przodu i górną krawędzią do prawej strony.</p>	 <p>Załaduj papier stroną do zadrukowania skierowaną do dołu i nagłówkiem papieru firmowego (górną krawędź) do prawej strony.</p>	 <p>Załaduj papier stroną do zadrukowania (wstępnie zadrukowaną) do dołu i górną krawędzią do prawej strony.</p>
Podajnik boczny	 <p>Załaduj papier stroną do zadrukowania skierowaną do góry, otworami do przodu i górną krawędzią do lewej strony.</p>	 <p>Załaduj papier stroną do zadrukowania skierowaną do góry i nagłówkiem papieru firmowego (górną krawędź) do lewej strony.</p>	 <p>Załaduj papier stroną do zadrukowania (wstępnie zadrukowaną) do góry i górną krawędzią do lewej strony.</p>

Papier, którego nie można używać

- Nośniki specjalne przeznaczone dla drukarek atramentowych (papier wysokiej jakości, papier błyszczący, błyszcząca folia itp.)
- Papier samokopiujący lub papier termiczny
- Papier z naklejkami
- Papier ze spinaczami
- Papier z zagięciami
- Papier rozdarty
- Folia termokurczliwa
- Cienki papier o gramaturze poniżej 55 g/m²
- Papier o gramaturze 220 g/m² lub większej
- Papier o nieregularnym kształcie
- Papier zszyty
- Papier wilgotny
- Papier zwinięty
- Papier, którego strona do zadrukowania lub strona odwrotna zostały zadrukowane przy użyciu innej drukarki lub uszkodzonego urządzenia.
- Papier sfalowany ze względu na absorpcję wilgoci.

Papier niezalecany

- Papier termotransferowy
- Papier japoński
- Papier perforowany



- W sprzedaży dostępne są różne typy papieru zwykłego i nośników specjalnych. Niektórych typów nie można używać w tym urządzeniu. Aby uzyskać pomoc w kwestii używania tych typów papieru, należy się skontaktować ze sprzedawcą lub najbliższym autoryzowanym serwisem.
- Jakość obrazów i topliwość tonera dla danego papieru mogą się zmieniać w zależności od warunków otoczenia, warunków pracy i parametrów papieru, co może prowadzić do pogorszenia jakości obrazów w stosunku do standardowego papieru firmy SHARP. Aby uzyskać pomoc w kwestii używania tych typów papieru, należy się skontaktować ze sprzedawcą lub najbliższym autoryzowanym serwisem.
- Użycie niezalecanego lub zabronionego papieru może doprowadzić do nierównego podawania papieru, zacięć, niewystarczającej trwałości tonera (toner nie przylega dobrze do papieru i łatwo się ściera) lub awarii urządzenia.
- Użycie niezalecanego papieru może doprowadzić do zacięć lub niskiej jakości obrazów. Przed użyciem niezalecanego papieru należy upewnić się, że drukowanie przebiega prawidłowo.

Papier, którego można używać do automatycznego drukowania dwustronnego

Papier używany do automatycznego drukowania dwustronnego musi spełniać poniższe warunki.

Typ papieru: Papier zwykły (nie można używać papieru specjalnego)

Format papieru: Formaty standardowe (A4, B5, A5, 16K, 8-1/2" × 14", 8-1/2" × 13", 8-1/2" × 11")

Gramatura papieru: od 60 g/m² do 105 g/m²

Materiały specjalne

Wykonując kopie lub wydruki na papierach specjalnych postępuj wg następujących zasad:

- Należy używać folii i naklejek rekomendowanych przez firmę SHARP. Użycie innego papieru niż zalecany przez firmę SHARP może doprowadzić do zacięć papieru lub zabrudzeń na wydruku. Jeśli użycie nośnika innego niż zalecany przez firmę SHARP jest konieczne, należy podawać arkusze pojedynczo, korzystając z podajnika bocznego (nie należy kopiować ani drukować w sposób ciągły).
- Na rynku jest dostępnych wiele materiałów, ale nie wszystkie mogą być użyte w niniejszym urządzeniu. Przed użyciem materiałów specjalnych skontaktuj się z autoryzowanym serwisem aby zasięgnąć informacji.
- Przed użyciem papieru innego niż rekomendowany przez firmę SHARP należy wykonać wydruk próbny.

ŁADOWANIE PAPIERU

Upewnij się, że urządzenie nie jest w trakcie kopiowania lub drukowania, a następnie postępuj jak poniżej aby załadować papier.

Uzupełnianie papieru w podajniku

1 Delikatnie unieś i wyciągaj podajnik papieru aż się zatrzyma.

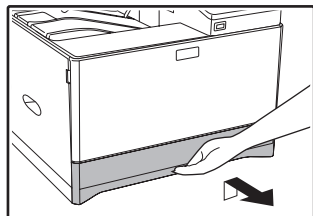

2 Naciśnij płytę dociskową i dopasuj ograniczniki w podajniku do długości i szerokości papieru.

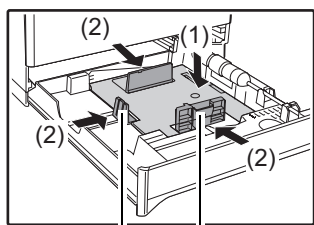

Ogranicznik B Ogranicznik A

- (1) Przyciskaj środek aż się zablokuje.
- (2) Ograniczniki A i B są prowadnicami przesuwanymi. Chwyć blokadę na prowadnicy i przesun prowadnice do ustawienia szerokości umożliwiającego prawidłowe załadowanie papieru.

3 Umieść papier w podajniku.

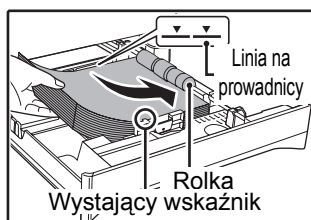

- Otwórz opakowanie papieru i włóż go bez rozwachlowywania.
- Upewnij się, że papier przed załadowaniem jest równo ułożony.
- Po załadowaniu papieru dopasuj prowadnice do szerokości papieru tak, aby nie pozostawić odstępu między nimi a papierem.



- Nie wkładaj papieru w ilości większej niż wyznaczona przez linię na prowadnicy (do 250 arkuszy).
- Nie dokładaj papieru do papieru, który już znajduje się w podajniku. Po takim dołożeniu papieru urządzenie może pobierać kilka arkuszy jednocześnie.
- Załadowany papier nie powinien przekraczać poziomu wskazywanego przez wystający wskaźnik na ograniczniku A.

4 Delikatnie wsuń podajnik do urządzenia.

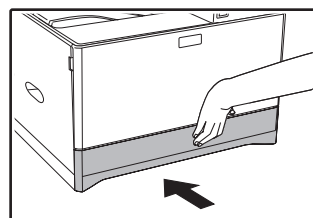

Wepchnij podajnik do końca.



- Jeśli umieścisz w podajniku inny format papieru niż był poprzednio, przejdź do rozdziału "ZMIANA USTAWIENIA FORMATU PAPIERU PODAJNIKA" (str. 22).
- Jeżeli wystąpi zacięcie, obróć papier o 180 stopni i włóż go ponownie.
- Przed użyciem wyprostuj zwinięty papier.

Podawanie z podajnika bocznego

Aby włożyć kopertę, naciśnij najpierw w dół dźwignie odblokowujące moduł dopasowujący (2 miejsca) w celu zwolnienia nacisku, a następnie wykonaj poniższe czynności.

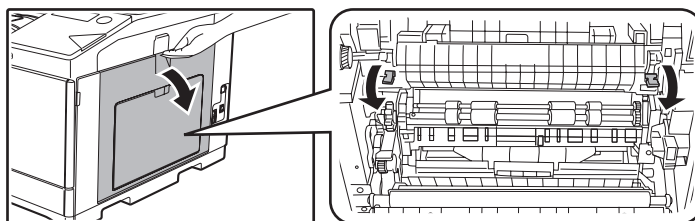

1 Otwórz podajnik.

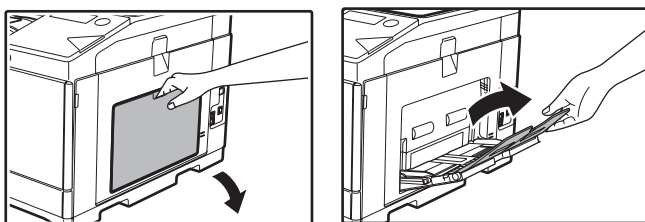

Otwórz przedłużenie podajnika bocznego.

2 Przyciśnij środek płyty dociskowej, aż się zablokuje.

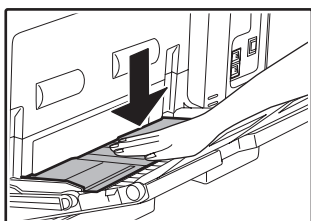

3 Ustaw ograniczniki papieru na szerokość papieru do kopiowania.

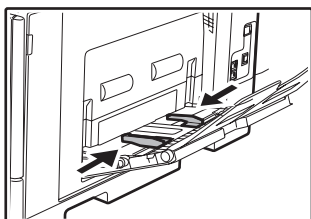

4 Ułóż papier (stroną do drukowania na dół) w podajniku.

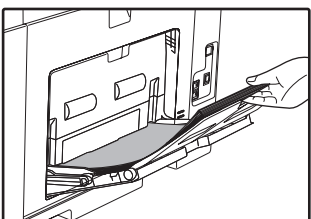

Aby zapobiec zacięciu sprawdź jeszcze raz czy prowadnice są dopasowane do szerokości papieru.



Po włożeniu koperty należy pamiętać o przyciśnięciu do góry dźwigni odblokowujących modułu dopasowującego (2 miejsca), aby przywrócić je do pierwotnego położenia.



Jeśli papier został załadowany do podajnika bocznego, należy nacisnąć przycisk [FUNKCJA SPECJAL.] (Fn) i wybrać pozycję "Wybór Papieru", aby wybrać podajnik boczny.

Ważne przy wkładaniu papieru do podajnika bocznego

- Do 50 arkuszy standardowego papieru może być ułożonych w podajniku bocznym.
- Należy pamiętać o poziomym umieszczeniu papieru o formacie A6, B6 lub 5-1/2" × 8-1/2" bądź kopert, jak przedstawiono na poniższym rysunku. (Podczas używania drukarki: Taki sam kierunek jak dla papieru formatu A4, itp.)

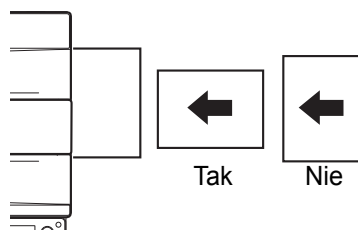

- Gdy układasz koperty, upewnij się że są proste i nie mają kleju na zakładkach.
- Materiały specjalne inne niż zalecane przez firmę SHARP (folie, naklejki i koperty) muszą być podawane pojedynczo za pomocą podajnika bocznego.
- Gdy dodajesz papier, weź resztę pozostałego papieru i połącz z tym, który chcesz dodać, tworząc w ten sposób jednolity stos. Dodawany papier powinien być tego samego formatu i rodzaju.
- Należy używać folii zalecanych przez firmę SHARP.
- Nie podawaj formatu papieru mniejszego niż oryginał. Może to powodować zabrudzenia na kopii.
- Nie podawaj papieru, na którym były już wykonywane wydruki na drukarce lub faksie. Może to powodować zabrudzenia na kopii.

Ważne uwagi dotyczące użycia kopert

Koperty, których nie można używać

Nie należy używać poniższych kopert. Może to doprowadzić do zacięć i zabrudzeń.

- Koperty z metalowymi zapięciami, plastikowymi haczykami lub haczykami na wstążce
- Koperty zamykane tasiemką
- Koperty z okienkami lub podkładkami
- Koperty z tłoczoną przednią powierzchnią
- Koperty dwuwarstwowe
- Koperty z klejem do zamykania
- Koperty wykonane ręcznie
- Koperty wypełnione powietrzem
- Koperty marszczone, z zagięciami, rozdarte lub uszkodzone
- Nie można używać kopert z niepoprawnie wyrównanymi miejscami klejenia narożników na tylnej powierzchni, ponieważ może to doprowadzić do marszczenia.

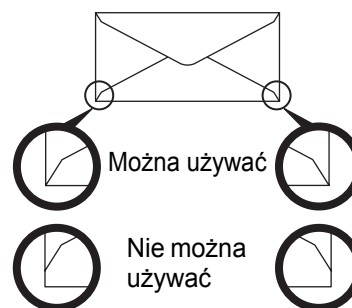

Jakość wydruku na kopertach

- Jakość wydruku nie jest gwarantowana w obszarze 10 mm (13/32") wokół krawędzi koperty.
- Jakość wydruku nie jest gwarantowana na tych częściach koperty, na których występuje skokowa zmiana grubości, na przykład na częściach czterowarstwowych lub częściach o liczbie warstw mniejszej niż trzy.
- Jakość wydruku nie jest gwarantowana na kopertach z klejem do zamykania.

Wkładanie folii

- Należy używać folii zalecanych przez firmę SHARP.
- Nie należy dotykać tej strony folii, która jest przeznaczona do zadrukowania.
- Przed załadowaniem wielu arkuszy folii do podajnika bocznego należy pamiętać o wcześniejszym kilkukrotnym ich przekartkowaniu.
- Podczas drukowania na folii należy pamiętać o wyjęciu każdego arkusza zaraz po jego wysunięciu z urządzenia. Pozostawienie stosu arkuszy w tacy odbiorczej może doprowadzić do ich zwinięcia.

USTAWIENIA PODAJNIKA

Poniższe programy umożliwiają zmianę ustawienia formatu papieru podajnika oraz automatycznego przełączania podajników.

ZMIANA USTAWIENIA FORMATU PAPIERU PODAJNIKA

Jeśli format ładowanego papieru jest inny od formatu pokazanego na wyświetlaczu, wykonaj kroki jak poniżej, aby zmienić ustawienie formatu papieru podajnika.

Ustawienia formatu papieru nie można zmieniać w trakcie kopiowania, drukowania, drukowania faksów (gdy zainstalowana jest opcja faksu) ani po wystąpieniu zacięcia papieru. Jakkolwiek gdy skończył się papier lub toner, ustawienie formatu papieru może zostać zmienione w czasie kopiowania, drukowania i wydruku faksu.

Zapoznaj się z sekcją "PAPIER" (str. 16), aby znaleźć informacje nt. specyfikacji typów i formatów papieru, które można ładować do podajników papieru.

Naciśnij przycisk **[FUNKCJA SPECJAL.] (Fn)**, a następnie naciśnij przycisk **[▼]** lub **[▲]**, aby wybrać opcję "Ust. formatu pap."

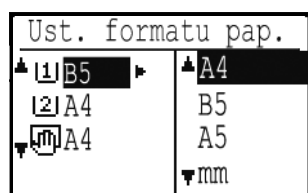

Naciśnij przycisk **[▼]** lub **[▲]**, aby wybrać podajnik papieru, którego dotyczy zmiana formatu papieru. Naciśnij przycisk **[▶]**, aby wybrać format papieru. Naciśnij klawisz **[OK]**.



- [1]**: Wskazuje podajnik "1".
- [2]**: Wskazuje podajnik "2".
- [mm]**: Wskazuje podajnik boczny.

Informacje na temat podajników papieru i numerów podajników można znaleźć w sekcji "PAPIER" (str. 16).

WYŁĄCZANIE (WŁĄCZANIE) AUTOMATYCZNEGO PRZEŁĄCZANIA PODAJNIKÓW

Gdy jest włączona automatyczna zmiana podajnika i skończy się papier podczas kopiowania lub drukowania, zadanie będzie kontynuowane z użyciem papieru z innego podajnika, jeśli jest dla niego ustawiony ten sam format i typ papieru. (Ta funkcja nie działa gdy korzystamy z podajnika bocznego lub gdy jest drukowany faks.)

Ta funkcja jest włączona fabrycznie. Jeśli chcesz ją wyłączyć, wykonaj kroki jak poniżej.

Naciśnij przycisk **[FUNKCJA SPECJAL.] (Fn)**, wybierz opcję "Format papieru", a następnie naciśnij kilkukrotnie przycisk **[▼]**, aż pojawi się opcja "Automatyczne przeł. tacy".

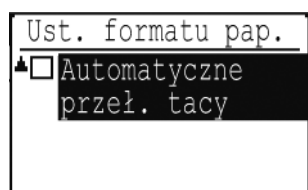

Aby ponownie włączyć automatyczne przełączanie tacy, naciśnij przycisk **[OK]**. Spowoduje to pojawienie się znacznika wyboru.

ZMIANA TYPU PAPIERU W PODAJNIKU

Aby zmienić ustawienie typu papieru w podajniku, wykonaj poniższe czynności.

Naciśnij przycisk [FUNKCJA SPECJAL.] (Fn), wybierz opcję "Typ papieru", wybierz podajnik za pomocą przycisku [▼] lub [▲] i naciśnij przycisk [OK]. Wybierz wymagany typ papieru i naciśnij przycisk [OK].

Zapoznaj się z sekcją "PAPIER" (str. 16), aby znaleźć informacje nt. specyfikacji typów i formatów papieru, które można ładować do podajników papieru.

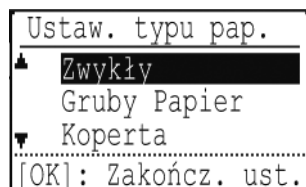

TRYB AUTORYZACJI UŻYTKOWNIKA

Po włączeniu trybu autoryzacji użytkownika zliczane są strony drukowane przez użytkowników poszczególnych kont. Liczniki stron można wyświetlić na wyświetlaczu. Istnieje możliwość określenia użytkowników, którzy mogą wysyłać fakсы (maks. 30), oraz śledzenia czasu przeprowadzonych transmisji i innych informacji związanych z poszczególnymi kontami. Można wydrukować listę z informacjami o liczbie wysłanych i odebranych stron przez użytkowników poszczególnych kont (funkcja Lista użyć. kont na (str. 181)). Tę funkcję można włączyć w ustawieniach systemowych. ("Rejestracja użytkownika." (str. 178)) Można zapisać maksymalnie 30 użytkowników.

KORZYSTANIE Z TRYBU AUTORYZACJI UŻYTKOWNIKA

Po włączeniu trybu autoryzacji użytkownika zostaje wyświetlony ekran wprowadzania numeru konta. Przed wykonaniem operacji kopiowania, faksowania lub skanowania wprowadź numer konta (pięciocyfrowy numer identyfikacyjny) w sposób opisany poniżej.

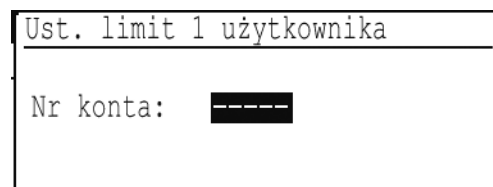

1 Wprowadź Twój numer konta (pięć cyfr) za pomocą przycisków numerycznych.

Gdy wprowadzasz numer konta, myślniki (-) zamieniają się na gwiazdki (*). Gdy wprowadzisz nieprawidłową cyfrę, naciśnij [C] i wprowadź cyfrę właściwą.

2 Po zakończeniu kopiowania naciśnij przycisk [WYLOGUJ] (*).



- Po wprowadzeniu ważnego numeru konta aktualny stan licznika pojawi się na wyświetlaczu komunikatów podstawowego ekranu. Po 6 sekundach (domyślne ustawienie fabryczne) zostaje wyświetlony ekran podstawowy. (str. 15)
- * Jeśli w ustawieniach systemowych włączona jest funkcja "Ustawienia limitu funkcji" (str. 178), w trybie kopiowania wyświetlana jest także liczba pozostałych arkuszy do osiągnięcia limitu.

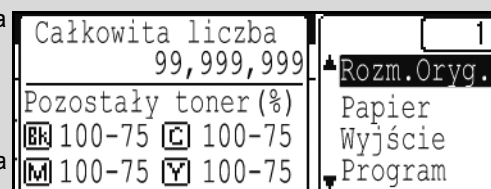

- Jeśli wprowadzono numer użytkownika trybu kopiowania, który został również zaprogramowany na potrzeby trybu faksowania, po zakończeniu kopiowania można przejść do trybu faksowania i kontynuować używanie faksu bez konieczności ponownego wprowadzania numeru użytkownika. Jeśli wprowadzono numer użytkownika trybu kopiowania, który nie został zaprogramowany na potrzeby trybu faksowania, aby przejść do trybu faksowania, po naciśnięciu przycisku [FAKS] (F) należy wprowadzić swój numer użytkownika trybu faksu.
- Jeśli w kroku 1 został wprowadzony błędny numer konta, ekran wprowadzania numeru konta pojawia się ponownie.
- Gdy w ustawieniach systemowych włączona jest funkcja "Ostrzeżenie przy bł. log." (str. 178), po 3 kolejnych błędnych próbach wprowadzenia numeru konta pojawi się komunikat ostrzegawczy i przez 1 minutę nie będzie możliwa żadna operacja.

WPROWADZANIE ZNAKÓW

W tej części opisano wprowadzanie i edycję znaków w nazwach związanych z funkcjami błyskawicznego wybierania numerów, skróconego wybierania numerów i z przyciskami grup, jak również znaków w nazwach kont, nazwach programów oraz znaków wyszukiwania w listach adresów.

ZNAKI, KTÓRE MOŻNA WPROWADZAĆ

Znaki, które można wprowadzać w nazwach

Można wprowadzać następujące znaki:

- W nazwie można wprowadzić do 36 znaków.
W nazwie konta lub w nazwie odbiorcy można wprowadzić maksymalnie 18 znaków.
- Wielkie litery, małe litery, cyfry, znaki specjalne i symbole.

Znaki, których można używać do wyszukiwania

Można używać następujących znaków:

- Podczas wyszukiwania można wprowadzić do 10 znaków.
- Wielkie litery, małe litery, cyfry i znaki specjalne.



- Znakami wyszukiwanymi jest zazwyczaj pierwszych 10 znaków we wprowadzanej nazwie odbiorcy.
- Znaki wyszukiwane są używane podczas zapisywania i korzystania z przycisków i kodów wybierania automatycznego.
- Jeśli w nazwie odbiorcy występuje symbol, nie można go używać do wyszukiwania tej nazwy.
- Znaki do wyszukiwania można edytować.

Znaki można wprowadzać za pomocą przycisków numerycznych na panelu operacyjnym. Litery wprowadzane za pomocą poszczególnych przycisków numerycznych są przedstawione poniżej.

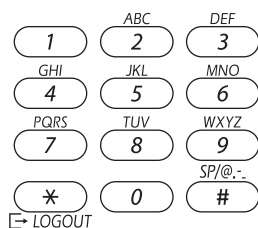

Znaki, które można wprowadzać		
Przycisk	Znaki, które można wprowadzać w nazwach	Znaki, których można używać do wyszukiwania
1	1 spacja -	1 spacja -
2	A B C 2 a b c	A B C 2 a b c
3	D E F 3 d e f	D E F 3 d e f
4	G H I 4 g h i	G H I 4 g h i
5	J K L 5 j k l	J K L 5 j k l
6	M N O 6 m n o	M N O 6 m n o
7	P Q R S 7 p q r s	P Q R S 7 p q r s
8	T U V 8 t u v	T U V 8 t u v
9	W X Y Z 9 w x y z	W X Y Z 9 w x y z
*	*}{[?>=,;.,+)(!&%\$"/_-.@#	
0	0	0
#	Umożliwia wprowadzanie znaków specjalnych.	Umożliwia wprowadzanie znaków specjalnych.



Aby wprowadzić dwa kolejne znaki wymagające użycia jednego przycisku, należy nacisnąć przycisk [▶] w celu przesunięcia kursora po wprowadzeniu pierwszego znaku.

Przykład: Wprowadzenie liter "ab" (podczas bezpośredniego wprowadzania adresu e-mail)

Nacisnąć jeden raz przycisk [2], nacisnąć jeden raz przycisk [▶] w celu przesunięcia kursora, a następnie nacisnąć dwa razy przycisk [2].

W tym rozdziale opisano sposób korzystania z funkcji kopiowania.

KOPIOWANIE

W tej części opisano sposób wykonywania zwykłej kopii.

Jeśli włączona jest funkcja "Autoryzacja Użytkownika" (str. 178), należy wprowadzić 5-cyfrowy numer konta.

1 Upewnij się, że na panelu operacyjnym jest wyświetlany ekran kopiowania.

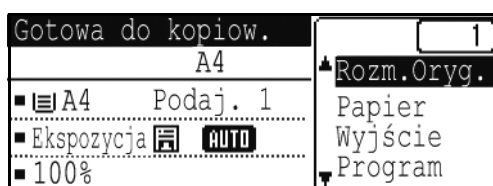

Jeśli urządzenie nie działa w trybie kopiowania, naciśnij przycisk [KOPIA] (☰☰).

2 Umieść oryginał na szybie lub w automatycznym podajniku dokumentów.

Informacje o umieszczaniu oryginału można znaleźć w sekcji "Umieść oryginał na szybie." (str. 27) lub "Umieść oryginał w automatycznym podajniku dokumentów." (str. 27).

Aby określić format oryginału, zapoznaj się z sekcją "WYBIERANIE FORMATU ORYGINAŁU" (str. 29).

3 Określ w odpowiedni sposób ustawienia kopiowania dla każdej funkcji.

Funkcje i ustawienia są opisane w sekcji "WYKONYWANIE CIEMNIEJSZEJ LUB JAŚNIEJSZEJ KOPII" (str. 28) do strony "WYBIELANIE ZBYT JASNYCH KOLORÓW NA KOPIACH (Usuń tło)" (str. 36).

4 Wprowadź liczbę kopii za pomocą przycisków numerycznych.

5 Aby wykonać kopię w kolorze, naciśnij przycisk [START KOLOR]. Aby wykonać kopię czarno-białą, naciśnij przycisk [START CZARNO-BIAŁE].



- Po około minucie od zakończenia kopiowania aktywowana jest funkcja "Autom. usuwanie" (str. 179) i przywrócone zostają domyślne ustawienia kopiowania. Ustawienie funkcji "Autom. usuwanie" można zmienić w ustawieniach systemowych.
- Wybierając ustawienia kopiowania, naciśnij przycisk [CA], aby je anulować.
- Aby zatrzymać kopiowanie, które jeszcze się nie zakończyło, należy nacisnąć przycisk [STOP] (⊘). Jeśli występują trudności z usunięciem oryginału z tacy podajnika dokumentów, przed usunięciem należy otworzyć pokrywę rolki podającej. Wyciągnięcie oryginału bez otwierania pokrywy rolki podającej może spowodować zabrudzenie oryginału.

UKŁADANIE ORYGINAŁU

Umieść oryginał na szybie.

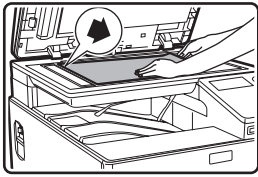

Otwórz podajnik dokumentów i połóż oryginał na szybie dokumentu stroną zadrukowaną skierowaną do dołu.

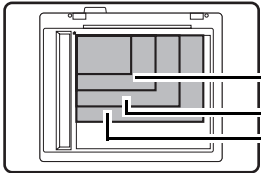

A5 (5-1/2" x 8-1/2")
B5
A4 (8-1/2" x 11")

Ułóż lewy górny narożnik oryginału na wysokości końca wskaźnika ▲.

* Na szybie można umieszczać oryginały o maksymalnym formacie A4 (8-1/2" x 11").

Kopiowanie książek lub oryginałów ze zgięciami lub zmarszczeniami

Naciśnij podczas kopiowania podajnik dokumentów w pokazany sposób. Jeśli podajnik dokumentów nie jest zamknięty do końca, na kopii mogą pojawić się cienie lub może ona być rozmyta. Przed ułożeniem oryginałów ze zgięciami lub zmarszczeniami należy je wyprostować.



- Zamknij powoli automatyczny podajnik dokumentów. Gwałtowne zamknięcie automatycznego podajnika dokumentów może doprowadzić do jego uszkodzenia.
- Zamykając automatyczny podajnik dokumentów, należy zachować ostrożność, aby nie przytrzasnąć sobie palców.
- Nie należy mocno naciskać automatycznego podajnika dokumentów. Może to doprowadzić do uszkodzenia.

Umieść oryginał w automatycznym podajniku dokumentów.

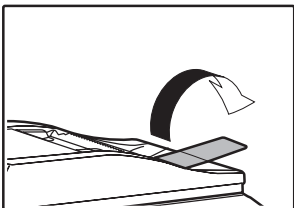

Otwórz tacę przedłużającą w obszarze wyjściowym oryginałów i otwórz tacę podajnika oryginałów.

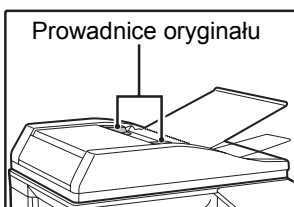
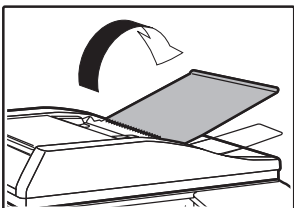

Dopasuj prowadnice oryginału do formatu dokumentów. Ułóż oryginały na tacy rolki podającej stroną zadrukowaną skierowaną do góry.

Modele wyposażone w funkcję jednostronnego skanowania

Ułóż oryginały w podajniku dokumentów stroną zadrukowaną skierowaną do góry.

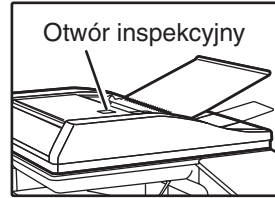

Otwór inspekcyjny

Za pomocą otworu inspekcyjnego (przedstawionego na ilustracji po prawej stronie) można sprawdzić ułożenie oryginału. Symbol ▲ w otworze inspekcyjnym wskazuje górną krawędź oryginału. Wyrównaj górną krawędź oryginału z tym symbolem.

Oryginały, których można używać w podajniku dokumentów

Można używać oryginałów o formacie od A5 (od 5-1/2" x 8-1/2" do 8-1/2" x 14") i gramaturze od 50 g/m² do 105 g/m². Jednocześnie można ułożyć maksymalnie 50 stron.

- **Modele wyposażone w funkcję dwustronnego skanowania**
Jednocześnie można ułożyć maksymalnie 50 stron.
- **Modele wyposażone w funkcję jednostronnego skanowania**
Jednocześnie można ułożyć maksymalnie 35 stron.





- Należy sprawdzić, czy oryginalny dokument nie ma spinaczy ani zszywek.
- Zwinięte oryginały należy wyprostować przed ich umieszczeniem na tacy podajnika dokumentów. Zwinięte oryginały mogą być przyczyną zacięć.
- Jeśli po ustawieniu wielu arkuszy grubego oryginału nie jest on podawany, należy zmniejszyć liczbę ustawionych oryginałów.

Oryginały, których nie można używać w podajniku dokumentów

Poniższych oryginałów nie można używać. Mogą one być przyczyną zacięć lub rozmazanych bądź niewyraźnych obrazów.

- Folie, kalka, inny papier przezroczysty lub półprzezroczysty oraz fotografie.
- Papier samokopiujący, papier termiczny.
- Oryginały pogniecione, złożone lub rozerwane.
- Oryginały sklejone, oryginały z wycinankami.
- Oryginały z otworami do segregatora inne niż z dwoma, trzema i czterema otworami bądź czterema otworami na obu krawędziach.
- Oryginały drukowane przy użyciu taśmy barwiącej (drukowanie termotransferowe), oryginały na papierze termotransferowym.



- Format oryginału należy określić po jego umieszczeniu na tacy. (str. 29)
- Na tacy podajnika dokumentów nie należy kłaść oryginałów o różnych formatach. Może to powodować zacięcia.
- Po umieszczeniu oryginału wyświetlane są poniższe ikony.
Brak: Szyba
: Automatyczny podajnik dokumentów (skanowanie jednostronne)
: Automatyczny podajnik dokumentów (skanowanie dwustronne) (Modele wyposażone w funkcję dwustronnego skanowania).

WYKONYWANIE CIEMNIEJSZEJ LUB JAŚNIEJSZEJ KOPII

Naciśnij przycisk [Ekspoz.] (☉) na panelu operacyjnym, aby wyświetlić ekran ekspozycji kopii.



Ekspozycję kopii można dostosować odpowiednio do oryginału.

Dostępne są trzy tryby ekspozycji: "Tekst", "Txt/Dr. foto." i "Foto".

W zależności od ustawień należy wybrać opcję "Auto" lub jeden z pięciu poziomów ekspozycji.

Należy wybrać typ oryginału za pomocą przycisków [▼][▲], w razie potrzeby dostosować ekspozycję za pomocą przycisków [◀][▶] i nacisnąć przycisk [OK].

WYBIERANIE PODAJNIKA

Aby użyć papieru w podajniku bocznym lub aby zmienić używany podajnik, gdy zainstalowany jest podajnik 2, należy wybrać opcję "Papier" w prawym menu ekranu podstawowego trybu kopiowania i nacisnąć przycisk [OK]. Podajnik zmienia się po każdym naciśnięciu przycisku [OK].

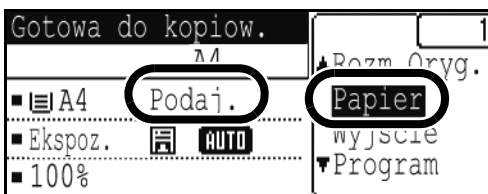

USTAWIANIE LICZBY KOPII

Za pomocą przycisków numerycznych wybierz ilość kopii.

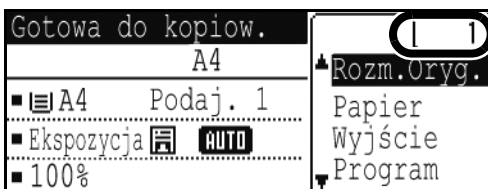

Ustawiona ilość kopii pojawi się na wyświetlaczu. Maksymalnie 999 kopii (ustawienie fabryczne) może być ustawionych.



- Gdy wprowadzisz złą ilość kopii, przyciśnij przycisk [C] i wprowadź prawidłową liczbę.
- Limit ilości wprowadzanych kopii można zmieniać w ustawieniach systemu. (str. 183)

WYBIERANIE FORMATU ORYGINAŁU

Aby zmienić format oryginału, należy wybrać opcję "Rozm.Oryg." w prawym menu i nacisnąć przycisk [OK].

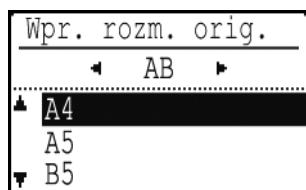

Wybierz typ formatu (AB lub wyrażony w calach) za pomocą przycisków [◀][▶] i wybierz konkretny format za pomocą przycisków [▼][▲].

Naciśnij klawisz [OK]. Powrócisz do ekranu podstawowego kopiowania.

KORZYSTANIE Z PODAJNIKA BOCZNEGO DO KOPIOWANIA ORYGINAŁU W FORMACIE SPECJALNYM

Wybierz opcję "Rozm.Oryg." w prawym menu ekranu podstawowego trybu kopiowania i naciśnij przycisk [OK].



Wybierz opcję "Pole rozmiaru" na ekranie wyboru formatu oryginału i naciśnij przycisk [OK], aby wyświetlić ekran wprowadzania formatu (mm).

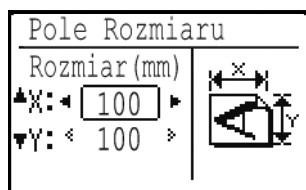

Wybierz opcję "X" (szerokość) za pomocą przycisku [▼] lub [▲] i wprowadź szerokość za pomocą przycisku [◀] lub [▶], a następnie zrób to samo dla długości (Y) i naciśnij przycisk [OK].

ZMNIEJSZANIE LUB POWIĘKSZANIE KOPII

Połóż oryginał i naciśnij przycisk [SKALA KOPII] () na panelu operacyjnym, aby przejść do ekranu wyboru skali powiększenia.

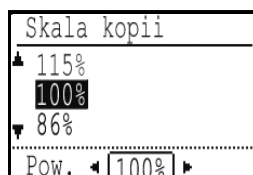

Określanie skali w zakresie od 25% do 400%: Ustawione wstępnie skale/powiększenie.

(Kiedy używany jest podajnik dokumentów, skala kopii mieści się w zakresie od 25% do 200%).

Wybierz skalę za pomocą przycisków [▼][▲]. Za pomocą przycisków [◀][▶] można dokładnie wyregulować skalę (z przyrostem 1%).

Naciśnij przycisk [OK], aby wprowadzić skalę.

AUTOMATYCZNE KOPIOWANIE DWUSTRONNE

Dwa oryginały umieszczone na szybie można skopiować na dwóch stronach pojedynczego arkusza papieru. Ponadto można użyć podajnika dokumentów (w modelach obsługujących funkcję skanowania dwustronnego) do skopiowania dwóch oryginałów na jednym arkuszu papieru lub jednego dwustronicowego oryginału na dwóch arkuszach papieru, lub jednego dwustronicowego oryginału na każdej stronie jednego arkusza papieru. Jest to wygodna funkcja do wykonywania kopii na potrzeby identyfikacji, a poza tym pozwala oszczędzić papier.

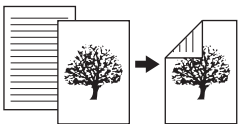
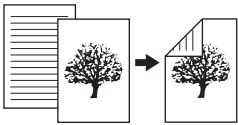
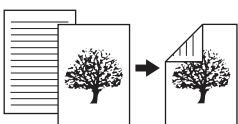
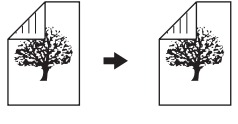
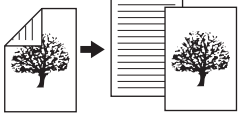
	Oryginał Papier	Papier możliwy do użycia
Document glass	Oryginał jednostronny → Dwie strony 	A4, B5, A5 (8-1/2" × 11", 5-1/2" × 8-1/2")
Podajnik dokumentów (modele obsługujące funkcję skanowania jednostronnego)	Oryginał jednostronny → Dwie strony 	A4, B5, A5 (8-1/2" × 14", 8-1/2" × 13-2/5", 8-1/2" × 13", 8-1/2" × 11", 5-1/2" × 8-1/2")
Podajnik dokumentów (modele obsługujące funkcję skanowania dwustronnego)	<div style="display: flex; justify-content: space-around;"> <div>Oryginał jednostronny → Dwie strony </div> <div>Oryginał dwustronny → Dwie strony </div> <div>Oryginał dwustronny → Jedna strona </div> </div>	A4, B5, A5 (8-1/2" × 14", 8-1/2" × 13-2/5", 8-1/2" × 13", 8-1/2" × 11", 5-1/2" × 8-1/2")

Aby przejść do ekranu kopiowania dwustronnego, naciśnij przycisk [DUPLEKS] (2) na panelu operacyjnym, na którym jest wyświetlany ekran podstawowy trybu kopiowania.

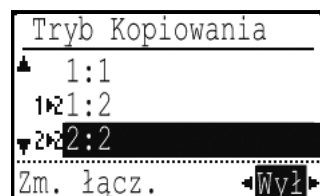

W przypadku automatycznego kopiowania dwustronnego obowiązują pewne ograniczenia dotyczące papieru, którego można używać. Patrz sekcja "Papier, którego można używać do automatycznego drukowania dwustronnego" (str. 18).

Wybierz opcję "1:2", "2:2" lub "2:1" za pomocą przycisków [▼][▲] i naciśnij przycisk [OK].

Skanując oryginał na szybie, naciśnij przycisk [START] po zeskanowaniu przedniej strony, przewróć oryginał na szybie na drugą stronę i naciśnij przycisk [START KOLOR] lub [START CZARNO-BIAŁE]. Rozpocznie się kopiowanie dwustronne.

Aby zmienić orientację obrazu kopii na przedniej lub tylnej stronie papieru, ustaw opcję "Zm. łącz." na wartość "Wł." za pomocą przycisków [◀][▶].

oryginał w orientacji pionowej

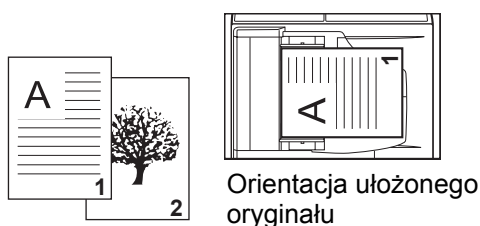

Normalne automatyczne kopiowanie dwustronne



Góra i dół obrazów na przedniej i tylnej stronie są odwrócone.

Jeśli orientacja kopiowania dwustronnego zostanie zmieniona



Góra i dół obrazów na przedniej i tylnej stronie są takie same.

ZAAWANSOWANE FUNKCJE KOPIOWANIA

W tej części opisano najważniejsze funkcje ułatwiające kopiowanie.

SORTOWANIE KOPII

- Kopie wielu stron oryginału można sortować w zestawy. (Sortowanie)
- Kopie wielu stron oryginału można grupować według stron. (Bez sortowania)

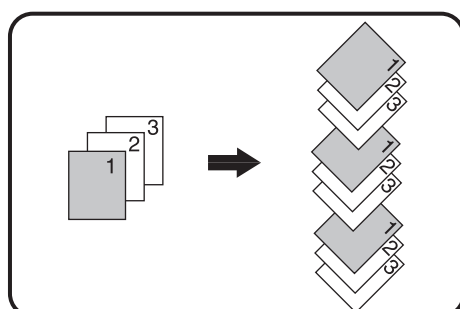

Sortowanie

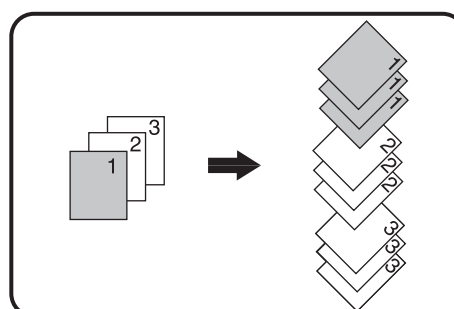

Bez sortowania

Gdy używana jest szyba, automatycznie wybrana zostaje opcja "Bez sortowania". Gdy używany jest automatyczny podajnik dokumentów, automatycznie zostaje wybrana opcja "Sortowanie".

Aby zmienić ręcznie ustawienie sortowania, wybierz opcję "Sortowanie" w prawym menu ekranu podstawowego trybu kopiowania i naciśnij przycisk [OK].

Wybierz opcję "Bez sortowania" lub "Sortowanie" za pomocą przycisków [▼] [▲] i naciśnij przycisk [OK].

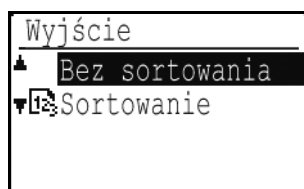

- Jeśli podczas skanowania oryginałów pamięć zostanie zapelniona, na wyświetlaczu pojawi się komunikat "Pamięć jest pełna". Aby rozpocząć kopiowanie oryginałów, które zostały do tego momentu zeskanowane, naciśnij przycisk [START KOLOR] lub [START CZARNO-BIAŁE]. Aby anulować kopiowanie, naciśnij przycisk [CA].
- Automatycznie wybierane ustawienie funkcji sortowania automatycznego podajnika dokumentów można zmienić za pomocą opcji "Autom.wyb.sort." w ustawieniach systemowych (str. 183).

KOPIOW. DOW. OS.

Ta funkcja umożliwia skopiowanie przedniej i tylnej strony dowodu osobistego na jednej stronie papieru. Układ dowodu osobistego można ustawić za pomocą opcji "Ust. dow. os." w menu "USTAW. SYSTEMOWE"(str. 182).

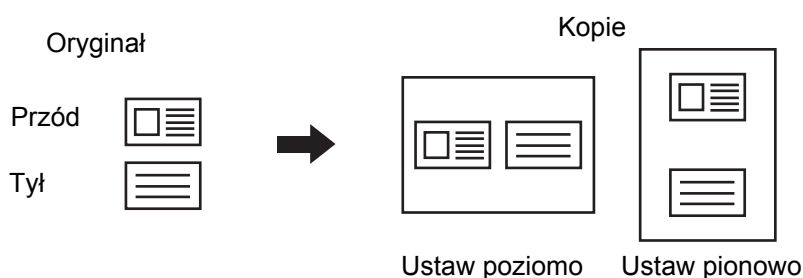

- Ustaw poziomo Kopie ułożone poziomo (zablokowane), niezależnie od formatu papieru.
- Ustaw pionowo Kopie ułożone pionowo (zablokowane), niezależnie od formatu papieru.

Naciśnij przycisk [KOPIOW. DOW. OS.] (→) na panelu operacyjnym.

Umieść dowód osobisty na szybie w oznaczonym obszarze przeznaczonym do tego celu i naciśnij przycisk [START KOLOR] lub [START CZARNO-BIAŁE].

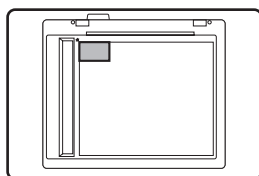

Przewróć dowód osobisty na drugą stronę i naciśnij przycisk [START KOLOR] lub [START CZARNO-BIAŁE].



- Funkcji kopiowania dowodu osobistego nie można używać w tym samym czasie, co funkcji kopiowania dwustronnego, kopiowania 2na1/4na1, kopiowania z sortowaniem oraz Card Shot.
- Funkcja kopiowania dowodu osobistego pozwala na korzystanie ze standardowych formatów papieru.
- W trybie kopiowania dowodu tożsamości, obszar skanowania i liczba skanowania (1 strona) nie mogą zostać zmienione. Obszar skanowania jest następujący:
X: 86 + 5 mm (margines), Y: 54 + 5mm (margines).
- Automatyczna zmiana podajnika nie działa w trybie kopiowania dowodu osobistego. Papier i podajnik należy wybrać ręcznie.

USTAWIENIA ROZDZIELCZOŚCI

Stosownie do potrzeb można wybrać rozdzielczość podczas skanowania oryginału na szybie lub w automatycznym podajniku dokumentów, a także wysoką jakość obrazów lub dużą szybkość drukowania.

Gdy wyświetlany jest ekran podstawowy trybu kopiowania naciśnij przycisk [FUNKCJA SPECJAL.] (Fn), wybierz opcję "Rozdzielczość" za pomocą przycisków [▼][▲] i naciśnij przycisk [OK], aby wyświetlić ekran wyboru rozdzielczości.

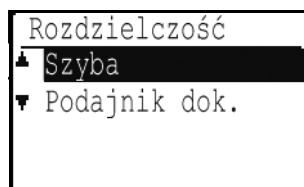

- 1** Wybierz opcję "Szyba" lub "Podajnik dok." za pomocą przycisków [▼] [▲] i naciśnij przycisk [OK].
- 2** Wybierz opcję "CZARNO-BIAŁE" lub "KOLOR" za pomocą przycisków [◀] [▶], wybierz opcję "600 × 400 dpi", "600 × 600 dpi" (Szyba) lub "600 × 300 dpi", "600 × 600 dpi" (Podajnik dok.) za pomocą przycisków [▼] [▲] i naciśnij przycisk [OK].

TRYBY SPECJALNE

Aby wyświetlić menu trybów specjalnych, naciśnij przycisk [FUNKCJA SPECJAL.] (Fn), gdy wyświetlany jest ekran podstawowy trybu kopiowania, i naciśnij przyciski [▼][▲] w celu wybrania opcji "FUNKCJA SPECJAL.".

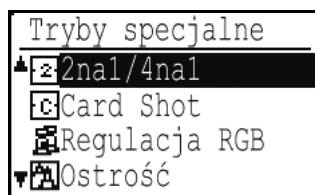

KOPIOWANIE WIELU ORYGINAŁÓW NA POJEDYNCZYM ARKUSZU PAPIERU (KOPIOWANIE 2 W 1 / 4 W 1)

Wielostronicowe oryginały mogą być kopiowane na jednym arkuszu papieru w wybranym układzie. Ta funkcja jest przydatna przy łączeniu wielostronicowych materiałów w kompaktową formę i daje przegląd wszystkich stron dokumentu na jednej kartce.

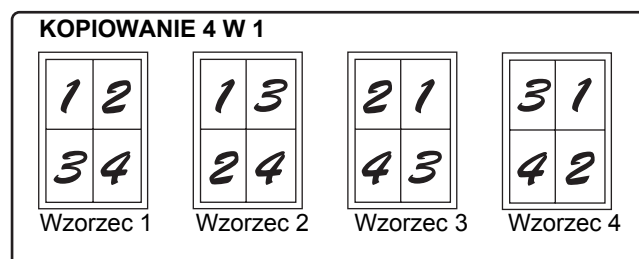
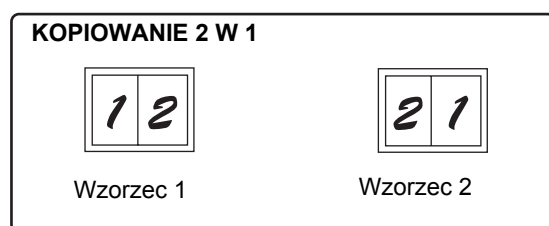

Wybierz opcję "2na1/4na1" za pomocą przycisków [▼][▲] i naciśnij przycisk [OK]. Na ekranie 2na1/4na1 wybierz opcję "2 w 1" lub "4 w 1" za pomocą przycisków [▼][▲] i naciśnij przycisk [OK].

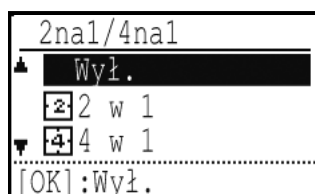

Wybierz układ za pomocą przycisków [▼][▲] i naciśnij przycisk [OK]. Można wybierać układy przedstawione powyżej.



- Kopiowania 2 na 1 / 4 na 1 nie można używać razem z wymienionymi niżej funkcjami. Wykonywana będzie funkcja wybrana jako pierwsza.
Card Shot, Kopiow. dow. os.
- Do kopiowania 2 na 1 / 4 na 1 nie można używać papieru specjalnego.
- Odpowiednie ustawienie skali jest wybierane automatycznie na podstawie formatu oryginału, formatu papieru i wybranej liczby obrazów. Podczas korzystania z szyby możliwe jest pomniejszenie do 25%.
Niektóre kombinacje formatu oryginału, formatu papieru i liczby obrazów mogą skutkować obcięciem obrazów.

CARD SHOT

Ta funkcja pozwala skopiować przednią i tylną stronę dokumentu (wizytówka, dokument tożsamości, karta kredytowa itp.) na jednej stronie arkusza papieru.

Ta funkcja tworzy obraz 2na1 przedniej i tylnej strony dokumentu i wyśrodkowuje je.

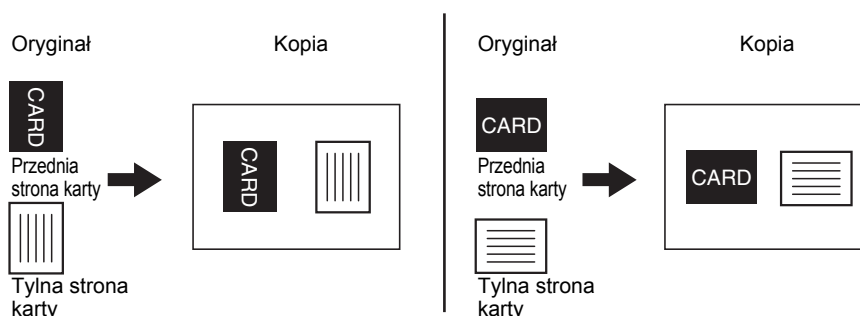

Wybierz opcję Card Shot za pomocą przycisków [▼][▲] i naciśnij przycisk [OK].

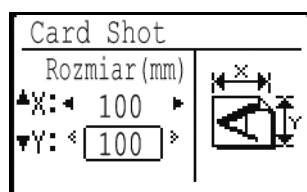

Określ rozmiar karty na ekranie funkcji Card Shot.

Wybierz opcję rozmiaru w poziomie (X) lub w pionie (Y) za pomocą przycisków [▼][▲], wybierz wymiar za pomocą przycisków [◀][▶] i naciśnij przycisk [OK]. Powtórz tę procedurę dla drugiego wymiaru.



- Zarówno wymiar poziomy, jak i pionowy można ustawić na wartość z zakresu od 25 do 210 mm.
- Papier nie może być podawany z podajnika bocznego.
- Funkcji Card Shot nie można używać razem z funkcjami kopiowania 2 w 1 / 4 w 1 i kopiowania dowodu osobistego.
- Domyślne ustawienia wymiarów poziomego i pionowego na tym ekranie można ustawić za pomocą opcji "Ust. fab. Card Shot" (str. 182) w ustawieniach systemowych.

REGULACJA KOLORÓW CZERWONEGO/ZIELONEGO/NIEBIESKIEGO NA KOPIACH (Regulacja RGB)

Ta funkcja jest używana w celu wzmocnienia lub osłabienia dowolnego z trzech kolorów składowych R (czerwony), G (zielony), B (niebieski).

Wybierz opcję "Regulacja RGB" za pomocą przycisków [▼][▲] i naciśnij przycisk [OK].



Wybierz opcję "R (Czerwony)", "G (Zielony)" lub "B (Niebieski)" za pomocą przycisków [▼][▲], ustaw odcień koloru za pomocą przycisków [◀][▶] i naciśnij przycisk [OK].

REGULACJA OSTROŚCI OBRAZU (Ostrość)

Ta funkcja służy do wyostrania lub zmiękczenia obrazów.

Wybierz opcję "Ostrość" za pomocą przycisków [▼][▲] i naciśnij przycisk [OK].

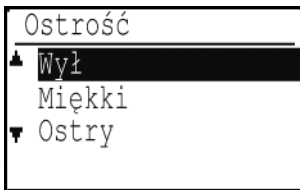

Wybierz opcję "Wył.", "Miękki" lub "Ostry" za pomocą przycisków [▼][▲] i naciśnij przycisk [OK].

WYBIELANIE ZBYT JASNYCH KOLORÓW NA KOPIACH (Usuń tło)

Ta funkcja umożliwia usuwanie obszarów jasnego tła.

Wybierz opcję "Usuń tło" za pomocą przycisków [▼][▲] i naciśnij przycisk [OK].

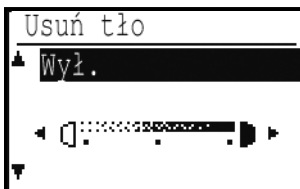

■ : Usuwane są tylko obszary jasnego tła.

□ : Usuwane są obszary jasnego i ciemnego tła.

Aby wybrać, zmień poziom (dostępne są 3 poziomy) za pomocą przycisków [◀][▶] i naciśnij przycisk [OK].



Gdy wybrana jest opcja Usuń tło, ustawienie ekspozycji kopiowania nie jest stosowane.
"WYKONYWANIE CIEMNIEJSZEJ LUB JAŚNIEJSZEJ KOPII" (str. 28)

CZĘSTO UŻYWANE USTAWIENIA (PROGRAMY)

Grupę ustawień kopiowania można zapisać razem w postaci programu. Zapisany program można łatwo wywoływać.

ZAPISYWANIE PROGRAMU

Można zapisać następujące ustawienia kopiowania:

Dupleks, Skala kopii, Ekspozycja, Rozdzielczość, Wprow. Rozm. Orig., Format papieru, Sortowanie, 2na1/4na1, Card Shot, Regulacja RGB, Ostrość, Usuń tło

Gdy wyświetlany jest ekran podstawowy kopiowania naciśnij przycisk [FUNKCJA SPECJAL.] (Fn), wybierz opcję "Rejestr. prog." za pomocą przycisków [▼][▲] i naciśnij przycisk [OK]. Zostanie wyświetlony ekran Rejestr. prog.

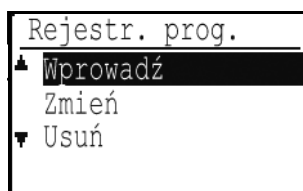

Aby zapisać nowy program, wybierz opcję "Wprowadź". Aby zmienić zapisany program, wybierz opcję "Zmień". Aby usunąć zapisany program, wybierz opcję "Usuń". Naciśnij klawisz [OK].

ZAPISYWANIE/ZMIENIANIE PROGRAMU

- 1 Wybierz numer programu, który chcesz zapisać lub zmienić, za pomocą przycisków [▼][▲] i naciśnij przycisk [OK].

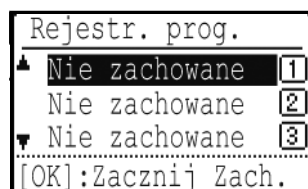

Na pozycjach, w których nie zapisano programu, wyświetlany jest tekst "Nie zachowane". Na pozycjach, w których zapisano program, jest wyświetlany tekst "Program 1 - 3".

- 2 Za pomocą przycisków [▼][▲] wybierz z listy ustawień możliwych do zapisania ustawienie, które chcesz zapisać w programie, i naciśnij przycisk [OK].

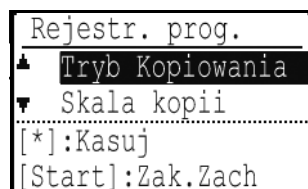

- 3 Informacje na temat ustawień można znaleźć w sekcjach od "USTAWIENIA ROZDZIELCZOŚCI" (str. 33) do "WYBIELANIE ZBYT JASNYCH KOLORÓW NA KOPIACH (Usuń tło)" (str. 36).

Przed każdym ustawieniem, które zostało zapisane, widoczne jest zaznaczenie. Po zakończeniu wybierania ustawień naciśnij przycisk [START KOLOR] lub [START CZARNO-BIAŁE].



- Można zapisać maksymalnie trzy programy.
- Niektóre kombinacje ustawień są niedozwolone. (Na przykład 2na1/4na1 i Card Shot)

USUWANIE PROGRAMU

- 1** Wybierz numer programu, który chcesz usunąć, za pomocą przycisków [▼][▲] i naciśnij przycisk [OK].
- 2** Wybierz opcję "Usuń" za pomocą przycisków [▼][▲] i naciśnij przycisk [OK].
Na wybranej pozycji programu pojawi się napis "Nie zachowane".

KORZYSTANIE Z PROGRAMU

Wybierz opcję "Program" w prawym menu ekranu podstawowego trybu kopiowania i naciśnij przycisk [OK].
Wybierz numer programu, którego chcesz użyć, za pomocą przycisków [▼][▲] i naciśnij przycisk [OK].
Ustawienia zapisane w wybranym programie zostaną zastosowane podczas kopiowania.

FUNKCJA DRUKARKI

To urządzenie jest standardowo wyposażone w funkcję drukowania w pełnym kolorze. Aby umożliwić drukowanie z poziomu komputera, należy zainstalować sterownik drukarki.

Poniższa tabela umożliwi określenie sterownika drukarki, który jest przeznaczony dla danego środowiska.

Środowisko	Typ sterownika drukarki
Windows	PCL6 Urządzenie obsługuje języki sterowania drukarki PCL6 firmy Hewlett-Packard.
Windows / Macintosh	PS Ten sterownik drukarki obsługuje język opisu strony PostScript 3 opracowany przez firmę Adobe Systems Incorporated i umożliwia używanie urządzenia jako drukarki zgodnej z językiem PostScript 3. (Dostępny jest plik PPD, który umożliwia użycie standardowego sterownika drukarki PS systemu Windows).

Instalowanie sterownika drukarki w systemie Windows

Aby zainstalować sterownik drukarki i skonfigurować ustawienia w systemie Windows, należy zapoznać się z Instrukcją instalacji oprogramowania.



Zawarte w tej instrukcji wyjaśnienia sposobu drukowania w systemie Windows są w większości ilustrowane ekranami dotyczącymi sterownika drukarki PCL6. Ekran sterownika drukarki mogą nieznacznie różnić się w zależności od używanego sterownika drukarki.

Instalowanie sterownika drukarki na komputerze Macintosh

Aby zainstalować sterownik drukarki i skonfigurować ustawienia na komputerze Macintosh, należy zapoznać się z Instrukcją instalacji oprogramowania.

DRUKOWANIE W SYSTEMIE WINDOWS

OKNO WŁAŚCIWOŚCI STEROWNIKA DRUKARKI

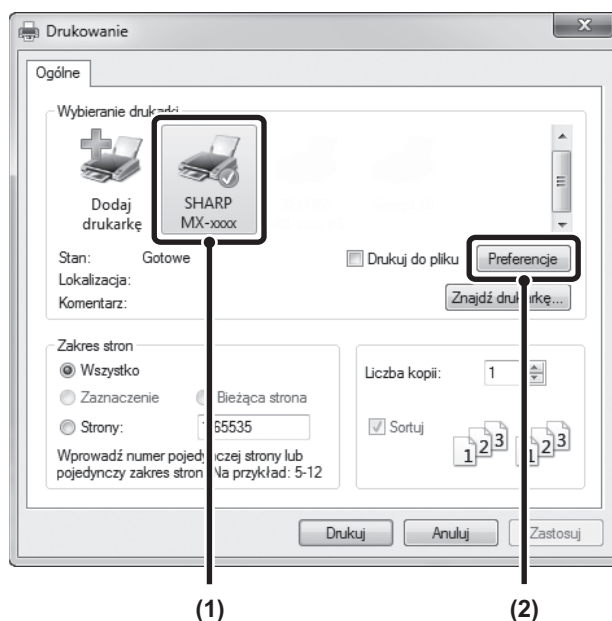

(1) Wybierz sterownik drukarki urządzenia.

- Jeśli sterowniki drukarki są wyświetlane w postaci ikon, kliknij ikonę sterownika drukarki, który ma być używany.
- Jeśli sterowniki drukarki są wyświetlane w postaci listy, zaznacz na liście nazwę sterownika drukarki, który ma być używany.

(2) Kliknij przycisk [Preferencje].



Przycisk służący do otwierania okna właściwości sterownika drukarki (zwykle [Właściwości] lub [Preferencje drukowania]) może się różnić w zależności od używanej aplikacji.

PODSTAWOWA PROCEDURA DRUKOWANIA

Na poniższym przykładzie objaśniono drukowanie dokumentu z aplikacji "WordPad", która jest standardowym wyposażeniem systemu Windows.

- 1 Wybierz opcję [Drukuj] z menu [Plik] aplikacji WordPad.
- 2 Otwórz okno właściwości sterownika drukarki.
- 3 Wybierz ustawienia drukowania.

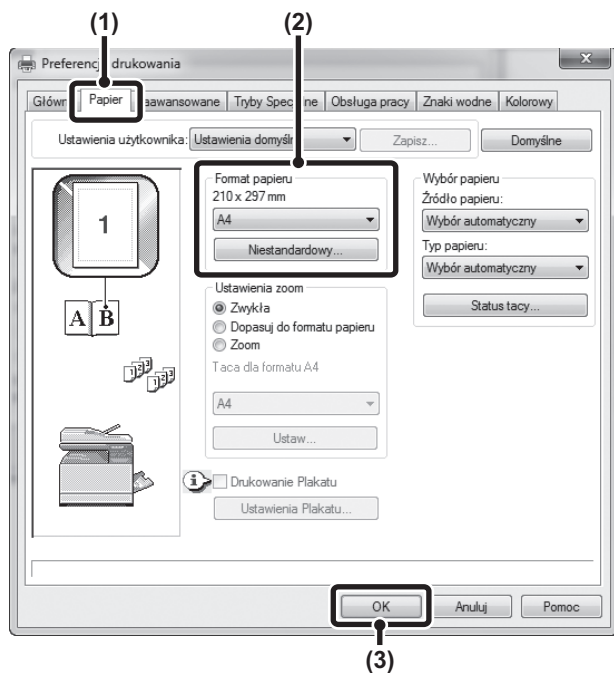

- (1) Kliknij kartę [Papier].
- (2) Wybierz format papieru.
Aby wybrać ustawienia na innych kartach, kliknij żądaną kartę, a następnie wybierz ustawienia.
- (3) Kliknij przycisk [OK].



- Upewnij się, że format papieru jest taki sam, jak format papieru ustawiony w aplikacji.
- Można zapamiętać maksymalnie dziewięć niestandardowych formatów papieru. Zapisanie niestandardowego formatu papieru ułatwia jego określenie za każdym razem, kiedy jest potrzebny. Aby zapisać format papieru, wybierz opcję [Papier niestandardowy], jedną z opcji od [Użytkownik 1] do [Użytkownik 7] lub [Papier długi] z menu rozwijanego i kliknij przycisk [Niestandardowy].

4 Kliknij przycisk [Drukuj].

Rozpocznie się drukowanie.

WYBIERANIE PAPIERU

W tej części opisano sposób konfigurowania ustawienia "Wybór papieru" na karcie [Papier] okna właściwości sterownika drukarki.

Przed rozpoczęciem drukowania należy sprawdzić formaty papieru, typy papieru i ilości papieru pozostające w podajnikach urządzenia. Aby wyświetlić najnowsze informacje na temat podajników, należy kliknąć przycisk [Status tacy].

- Gdy w opcji "Źródło papieru" wybrana jest wartość [Wybór automatyczny] Automatycznie wybierany jest ten podajnik, który ma wybrany dany format i typ papieru w opcjach "Format papieru" i "Typ papieru" na karcie [Papier].
- Gdy w opcji "Źródło papieru" wybrana jest wartość inna niż [Wybór automatyczny] Określony podajnik jest używany do drukowania niezależnie od ustawienia w polu "Format papieru".
- Gdy wybrana jest opcja [Podajnik boczny] Konieczne jest również określenie ustawienia "Typ papieru". Upewnij się, że do podajnika bocznego załadowano papier żądanej typu, a następnie wybierz odpowiednie ustawienie "Typ papieru".

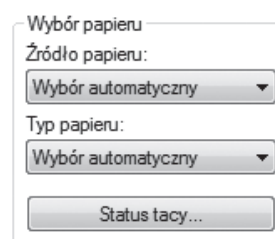

W podajniku bocznym można umieszczać również nośniki specjalne, takie jak koperty. Procedurę ładowania papieru i innych nośników do podajnika bocznego opisano w sekcji "Podawanie z podajnika bocznego" (str. 20).

- Gdy w opcji "Typ papieru" wybrana jest wartość [Wybór automatyczny] Automatycznie wybierany jest podajnik zawierający papier zwykły o formacie ustawionym w opcji "Format papieru".
- Gdy w opcji "Typ papieru" wybrana jest wartość inna niż [Wybór automatyczny] Do drukowania jest używany podajnik z określonym typem papieru i formatem ustawionym w opcji "Format papieru".

DRUKOWANIE NA KOPERTACH

Podajnika bocznego można używać do drukowania na nośnikach specjalnych, na przykład na kopertach. Poniżej opisano procedurę drukowania na kopercie z poziomu ekranu właściwości sterownika drukarki. Informacje o typach papieru, których można używać w podajniku bocznym, można znaleźć w sekcji "PAPIER" (str. 16) w rozdziale "ZANIM ZACZNIESZ UŻYWAĆ". Procedurę ładowania papieru do podajnika bocznego omówiono w sekcji "Podawanie z podajnika bocznego" (str. 20) w rozdziale "ZANIM ZACZNIESZ UŻYWAĆ". Wybierz format koperty w odpowiednich ustawieniach aplikacji (w wielu aplikacjach jest to opcja "Ustawienia strony"), a następnie wykonaj poniższe czynności.

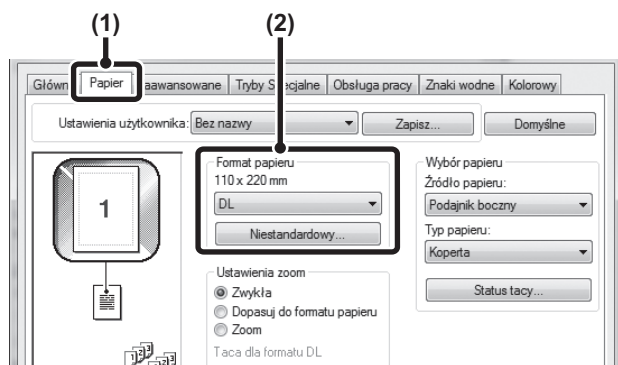

- (1) Kliknij kartę [Papier].
- (2) Wybierz format koperty z menu "Format papieru".

Podajnik papieru i typ papieru są wybrane automatycznie.



- Zaleca się wykonanie wydruku testowego w celu sprawdzenia efektu drukowania przed użyciem koperty.
- W przypadku nośnika, który można załadować tylko w określonej orientacji, takiego jak koperta, w razie potrzeby można obrócić obraz o 180 stopni. Więcej informacji zawiera sekcja "OBRACANIE OBRAZU WYDRUKU O 180 STOPNI (Obrót o 180 stopni)".
- Podając kopertę, naciśnij w dół dźwignię odblokowującą modułu utrwalania (patrz str. 10), aby zwolnić nacisk.

DRUKOWANIE, GDY WŁĄCZONA JEST FUNKCJA AUTORYZACJI UŻYTKOWNIKA

Gdy w ustawieniach systemowych urządzenia (administrator) włączona jest funkcja autoryzacji użytkownika, przed rozpoczęciem drukowania należy w oknie właściwości sterownika drukarki wprowadzić informacje o użytkowniku (nazwa użytkownika, hasło itp.). Informacje, które należy wprowadzić, różnią się w zależności od używanej metody autoryzacji, dlatego przed drukowaniem należy skonsultować się z administratorem.

1 Otwórz okno właściwości sterownika drukarki z poziomu okna drukowania używanej aplikacji.

2 Wprowadź numer użytkownika.

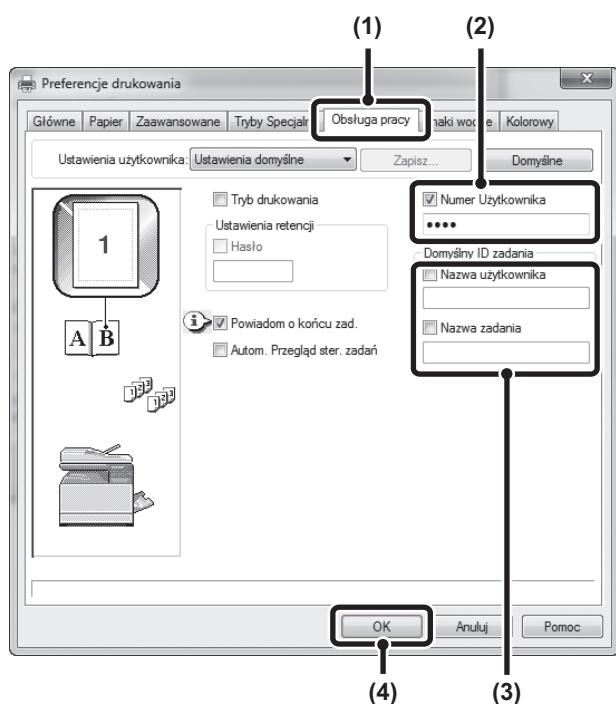

(1) Kliknij kartę [Obsługa zadań].

(2) Wprowadź numer użytkownika.

Gdy uwierzytelnianie jest oparte na numerze użytkownika. Kliknij pole wyboru [Nr Użytkownika] i wprowadź numer użytkownika (5 cyfr).



Jeśli w ustawieniu [Zasady drukowania] na karcie [Konfiguracja] zaznaczono opcję [Autoryzacja Użytkownika], nie można wprowadzać numeru użytkownika. Podczas każdego drukowania należy w oknie dialogowym wprowadzić informacje o użytkowniku.

(3) Jeśli to konieczne, wprowadź nazwę użytkownika i nazwę zadania.

- **Nazwa użytkownika**
Kliknij pole wyboru [Nazwa użytkownika] i wprowadź nazwę użytkownika (maksymalnie 32 znaki). Wprowadzona nazwa użytkownika zostanie wyświetlona u góry panelu operacyjnego. Jeśli nazwa użytkownika nie zostanie wprowadzona, wyświetlana jest nazwa logowania komputera.
- **Nazwa zadania**
Kliknij pole wyboru [Nazwa zadania] i wprowadź nazwę zadania (maksymalnie 80 znaków). Wprowadzona nazwa zadania będzie wyświetlana u góry panelu operacyjnego jako nazwa pliku. Jeśli nazwa zadania nie zostanie wprowadzona, wyświetlana będzie nazwa pliku ustawiona w aplikacji.

(4) Kliknij przycisk [OK].



Aby przed rozpoczęciem drukowania wyświetlane było okno potwierdzenia, kliknij pole wyboru [Automatyczny przegląd sterowania zadaniem], tak aby pojawił się znacznik .

3 Rozpocznij drukowanie.

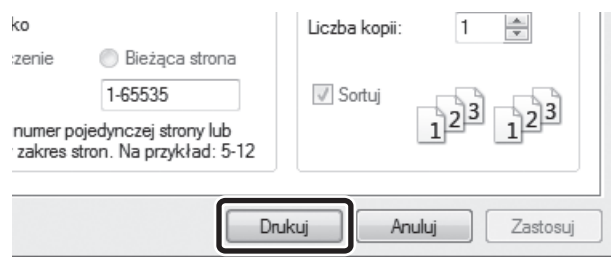

- Nie można używać funkcji autoryzacji użytkownika urządzenia, gdy zainstalowany jest plik PPD* i używany jest standardowy sterownik drukarki PS systemu Windows. Z tej przyczyny drukowanie nie jest możliwe, gdy w ustawieniach systemowych (administrator) wyłączono możliwość drukowania przez nieprawidłowych użytkowników.
- Plik PPD umożliwia urządzeniu drukowanie z użyciem standardowego sterownika drukarki PS systemu operacyjnego. Ustaw. systemowe(Administrator): Zabl. druk przy bł. użytłk. Opcję "Zabl. druk przy bł. użytłk." można włączyć w ustawieniach systemowych urządzenia (Administrator), aby nie dopuszczać do drukowania zadań przez użytkowników, których nie zapisano w urządzeniu. Gdy ta funkcja jest włączona, drukowanie jest niedozwolone, gdy informacje o użytkowniku nie zostały wprowadzone lub są niepoprawne.

WYŚWIETLANIE POMOCY DO STEROWNIKA DRUKARKI

Podczas wybierania ustawień w sterowniku drukarki można wyświetlić pomoc, zawierającą wyjaśnienia tych ustawień.

- 1** Otwórz okno właściwości sterownika drukarki z poziomu okna drukowania używanej aplikacji.
- 2** Kliknij przycisk [Pomoc].

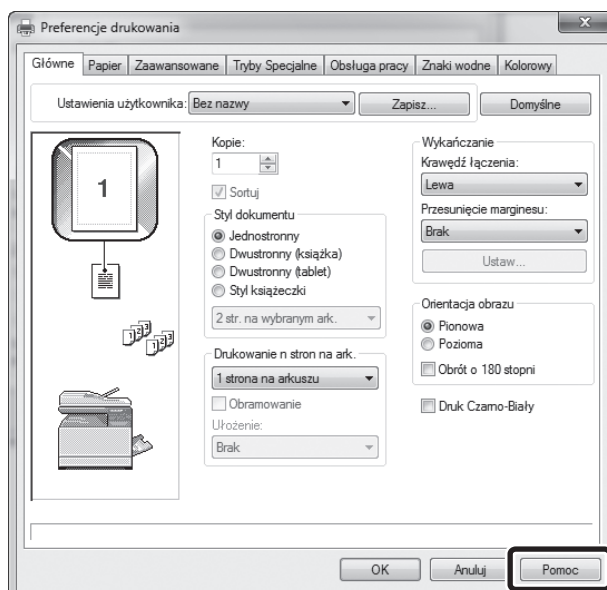

Zostanie otwarte okno pomocy, w którym wyświetlane są wyjaśnienia ustawień znajdujących się na karcie. Aby wyświetlić pomoc do ustawień w oknie dialogowym, kliknij podkreślony tekst w oknie pomocy.

Pomoc podręczna

Pomoc do ustawienia można wyświetlić, klikając dane ustawienie i naciskając klawisz [F1].

* Aby wyświetlić pomoc do ustawienia w systemie Windows XP/Server 2003, kliknij przycisk  w prawym górnym rogu okna właściwości sterownika drukarki, a następnie kliknij ustawienie.

Ikona informacji

Istnieją pewne ograniczenia dotyczące kombinacji ustawień, które można wybrać w oknie właściwości sterownika drukarki. Jeśli wybranego ustawienia dotyczy pewne ograniczenie, jest obok niego wyświetlana ikona informacji ().

Kliknij tę ikonę, aby wyświetlić wyjaśnienie ograniczenia.

ZAPISYWANIE CZĘSTO UŻYWANYCH USTAWIEŃ DRUKOWANIA

Ustawienia konfigurowane na poszczególnych kartach podczas drukowania można zapisać jako ustawienia użytkownika. Zapisanie często używanych ustawień lub złożonych ustawień kolorów pod pewną nazwą ułatwia wybór tych ustawień następnym razem, kiedy mają być używane.

ZAPISYWANIE USTAWIEŃ PODCZAS DRUKOWANIA

Można zapisać ustawienia z dowolnej karty okna właściwości sterownika drukarki. Ustawienia skonfigurowane na każdej karcie są wyświetlane w postaci listy podczas zapisywania. Pozwala to sprawdzić ustawienia podczas ich zapisywania.

1 Otwórz okno właściwości sterownika drukarki z poziomu okna drukowania używanej aplikacji.

2 Zapisz ustawienia drukowania.

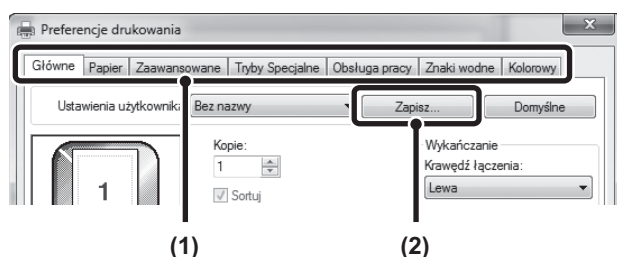

- (1) Skonfiguruj ustawienia drukowania na każdej karcie.
 (2) Kliknij przycisk [Zapisz].

3 Sprawdź i zapisz ustawienia.

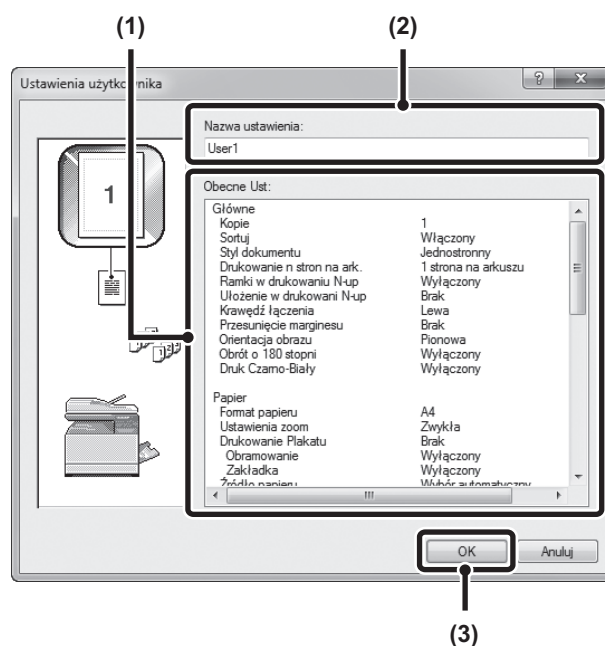

- (1) Sprawdź wyświetlane ustawienia.
 (2) Wprowadź nazwę ustawień (maksymalnie 20 znaków).
 (3) Kliknij przycisk [OK].

4 Kliknij przycisk [OK].

5 Rozpocznij drukowanie.



- Można zapisać maksymalnie 30 zestawów ustawień użytkownika.
- Poniższych elementów nie można zapisywać w ustawieniach użytkownika.
 - Znak wodny utworzony przez użytkownika
 - Ustawienia wstawiania papieru
 - Plik nakładki
 - Numer użytkownika, nazwa użytkownika i nazwa zadania wprowadzone na karcie [Obsługa zadań]

KORZYSTANIE Z ZAPISANYCH USTAWIĘĆ

- 1 Otwórz okno właściwości sterownika drukarki z poziomu okna drukowania używanej aplikacji.
- 2 Wybierz ustawienia drukowania.

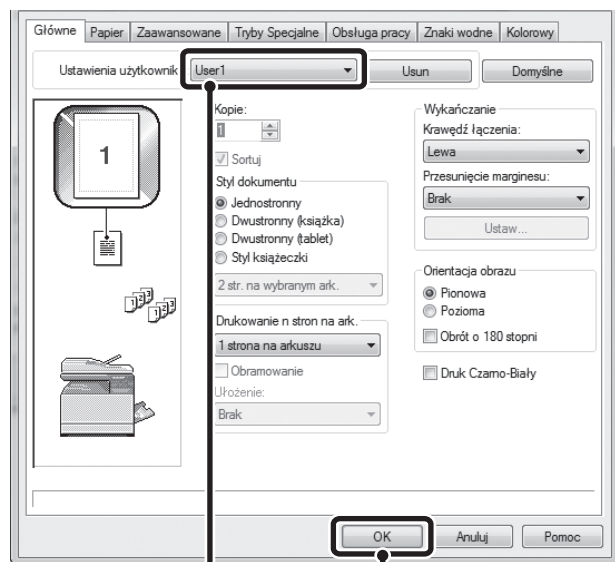

(1)

(2)

- (1) Wybierz ustawienia użytkownika, które mają zostać użyte.
- (2) Kliknij przycisk [OK].

- 3 Rozpocznij drukowanie.

Usuwanie zapisanych ustawień

Wybierz ustawienia użytkownika, które mają zostać usunięte, w punkcie (1) kroku 2 powyżej i kliknij przycisk [Usuń].

ZMIENIANIE USTAWIEŃ DOMYŚLNYCH STEROWNIKA DRUKARKI

Stosując poniższą procedurę, można zmienić ustawienia domyślne sterownika drukarki. Ustawienia wybrane za pomocą tej procedury zostają zapisane i stają się ustawieniami domyślnymi podczas drukowania z poziomu aplikacji. (Ustawienia wybrane w oknie właściwości sterownika drukarki podczas drukowania z poziomu aplikacji obowiązują wyłącznie podczas używania tej aplikacji).

1 Kliknij przycisk [Start] (☰) i wybierz opcję [Panel sterowania], a następnie opcję [Wyświetl urządzenia i drukarki].

- W systemie Windows XP/Server 2003 kliknij przycisk [start], a następnie opcję [Drukarki i faksy].
- W systemie Windows 8/Server 2012 kliknij prawym przyciskiem myszy ekran startowy (lub przeciągnij palcem w górę od dolnego brzegu ekranu) i kliknij opcje [Wszystkie aplikacje] > [Panel sterowania] > [Wyświetl urządzenia i drukarki] > [Drukarka] na pasku zadań.



Jeśli w systemie Windows XP w menu [start] nie ma opcji [Drukarki i faksy], wybierz opcję [Panel sterowania], wybierz aplet [Drukarki i inny sprzęt], a następnie wybierz opcję [Drukarki i faksy].

2 Otwórz okno właściwości drukarki.

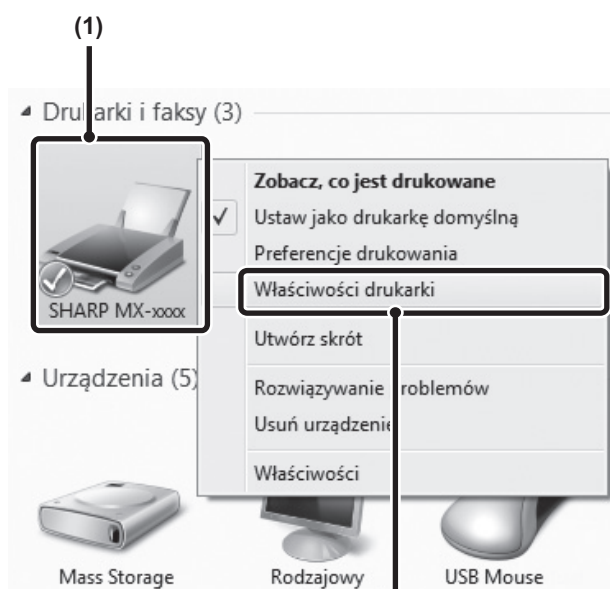

- (1) Kliknij ikonę sterownika drukarki urządzenia.
- (2) Wybierz opcję [Właściwości drukarki].



W systemie Windows XP/Server 2003 kliknij menu [Plik].

3 Kliknij przycisk [Preferencje drukowania] na karcie [Ogólne].

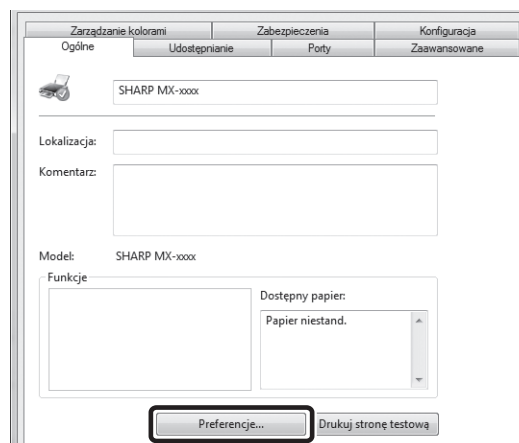

4 Skonfiguruj ustawienia i kliknij przycisk [OK].

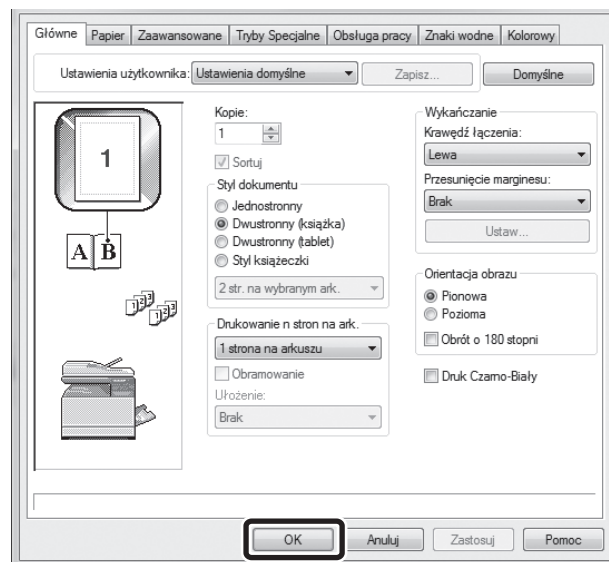

Wyjaśnienia ustawień można znaleźć w pomocy do sterownika drukarki.

DRUKOWANIE NA KOMPUTERZE MACINTOSH

PODSTAWOWA PROCEDURA DRUKOWANIA

W poniższym przykładzie wyjaśniono sposób drukowania dokumentu z poziomu aplikacji "TextEdit", która jest standardowym wyposażeniem systemu Mac OS X.



Aby można było korzystać z urządzenia jako drukarki dla komputera Macintosh, urządzenie musi być podłączone do sieci. Informacje na temat instalowania pliku PPD i konfigurowania ustawień sterownika drukarki można znaleźć w instrukcji instalacji oprogramowania.

WYBIERANIE USTAWIĘŃ PAPIERU

Przed użyciem polecenia drukowania wybierz w sterowniku drukarki ustawienia papieru.

1 Wybierz opcję [Ustawienia strony] z menu [Plik] aplikacji TextEdit.



2 Wybierz ustawienia papieru.

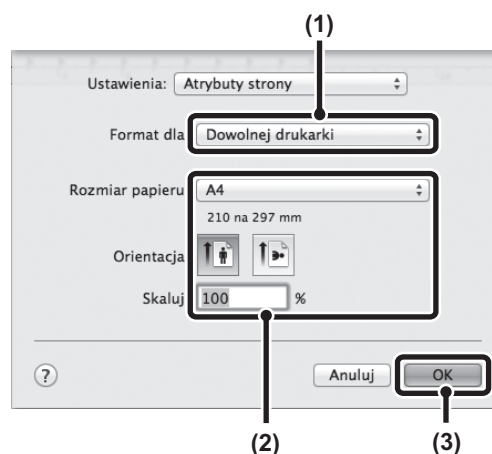

- (1) Upewnij się, że wybrano właściwą drukarkę.
- (2) Wybierz ustawienia papieru.
Można wybrać format papieru, orientację papieru i powiększenie/pomniejszenie.
- (3) Kliknij przycisk [OK].

DRUKOWANIE

1 Wybierz opcję [Drukuj] z menu [Plik] aplikacji TextEdit.



2 Upewnij się, że wybrano właściwą drukarkę.

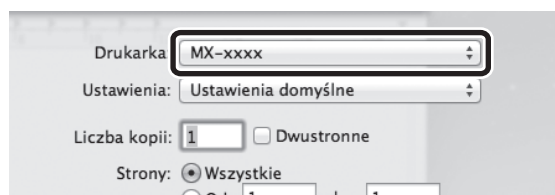



W zależności od systemu operacyjnego nazwą urządzenia wyświetlaną w menu "Drukarka" jest [MX-xxxx]. (ciąg znaków "xxxx" jest zależny od modelu urządzenia).

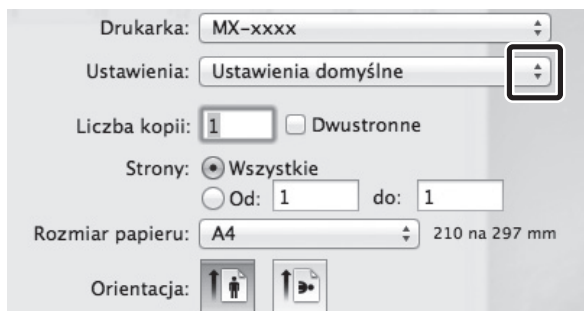

Postać menu umożliwiającego drukowanie jest zależna od używanej aplikacji.

3 Wybierz ustawienia drukowania.



Kliknij przycisk  znajdujący się obok opcji [Kopie i strony] i wybierz z menu rozwijanego ustawienia, które mają zostać skonfigurowane. Zostanie wyświetlony odpowiedni ekran ustawienia.

Jeśli w systemie Mac OS X 10.5, 10.6 i od 10.7 ustawienia nie są wyświetlane, kliknij przycisk "" znajdujący się obok nazwy drukarki.

4 Kliknij przycisk [Drukuj].

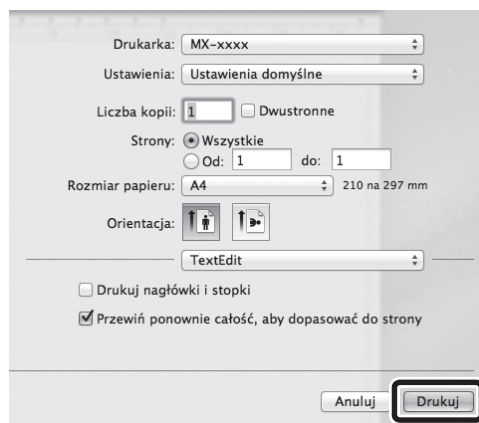

Rozpocznie się drukowanie.

WYBIERANIE PAPIERU

W tej części opisano ustawienia [Podajnik papieru] w oknie ustawień drukowania.

- Gdy wybrana jest opcja [Wybór automatyczny] Automatycznie wybierany jest podajnik z papierem zwykłym lub ekologicznym (domyślnym ustawieniem fabrycznym jest tylko papier zwykły) o formacie określonym w polu "Format papieru" w oknie ustawień strony.
- Gdy wybrany jest podajnik papieru Określony podajnik jest używany do drukowania niezależnie od ustawienia "Format papieru" w oknie ustawień strony. W przypadku podajnika bocznego można również określić typ papieru. Upewnij się, że ustawienie typu papieru dla podajnika bocznego jest poprawne oraz że ustawiony typ papieru rzeczywiście został załadowany do podajnika bocznego, a następnie wybierz odpowiedni podajnik boczny (typ papieru).



- W podajniku bocznym można umieszczać również nośniki specjalne, takie jak koperty. Procedurę ładowania papieru i innych nośników do podajnika bocznego opisano w sekcji "Podawanie z podajnika bocznego" (str. 20) w rozdziale "ZANIM ZACZNIESZ UŻYWAĆ".
- Gdy w ustawieniach systemowych (administrator) włączona jest opcja "Włącz wykryty format papieru w podajniku bocznym" (wyłączona w ustawieniach fabrycznych) lub "Włącz wybrany typ papieru w podajniku bocznym" (włączona w ustawieniach fabrycznych), drukowanie nie jest wykonywane, jeśli format lub typ papieru określony w sterowniku drukarki jest inny niż format lub typ papieru określony w ustawieniach podajnika bocznego.

- Gdy wybrany jest typ papieru Do drukowania używany jest podajnik z papierem określonego typu i o formacie ustawionym w polu "Format papieru" w oknie ustawień strony.

DRUKOWANIE NA KOPERTACH

Podajnika bocznego można używać do drukowania na nośnikach specjalnych, na przykład na kopertach. Poniżej opisano procedurę drukowania na kopercie z poziomu ekranu właściwości sterownika drukarki.

Informacje o typach papieru, których można używać w podajniku bocznym, można znaleźć w sekcji "PAPIER" (str. 16). Procedurę ładowania papieru do podajnika bocznego omówiono w sekcji "Podawanie z podajnika bocznego" (str. 20).

Wybierz format koperty w odpowiednich ustawieniach aplikacji (w wielu aplikacjach jest to opcja "Ustawienia strony"), a następnie wykonaj poniższe czynności.

1 Wybierz format papieru.

Wybierz format koperty z menu "Format papieru" na ekranie ustawień strony.



W przypadku nośnika, który można załadować tylko w określonej orientacji, takiego jak koperta, w razie potrzeby można obrócić obraz o 180 stopni. Więcej informacji zawiera sekcja "OBRACANIE OBRAZU WYDRUKU O 180 STOPNI (Obrót o 180 stopni)" (str. 62).

2 Wybierz podajnik boczny.

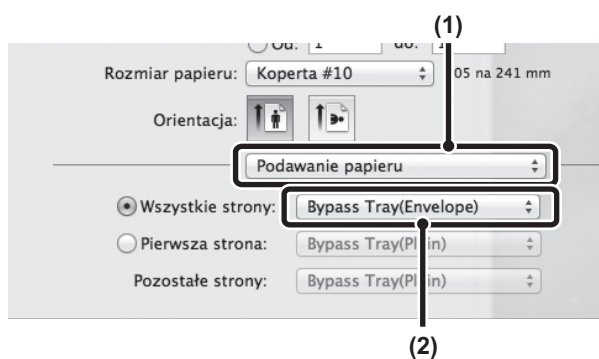

(1) Wybierz opcję [Podajnik papieru] na ekranie drukowania.

(2) Wybierz opcję [Podajnik boczny(koperta)] z menu "Źródło wszystkich stron".

Ustaw typ papieru w podajniku bocznym na [Koperta] w ustawieniu "Ustawienia rodzaju papieru" urządzenia i upewnij się, że do podajnika bocznego załadowano kopertę.



Zaleca się wykonanie wydruku testowego w celu sprawdzenia efektu drukowania przed użyciem koperty.

DRUKOWANIE, GDY WŁĄCZONA JEST FUNKCJA AUTORYZACJI UŻYTKOWNIKA

Gdy w ustawieniach systemowych urządzenia (administrator) włączona jest funkcja autoryzacji użytkownika, w celu drukowania należy wprowadzić numer użytkownika.

1 Wybierz opcję [Drukuj] z menu [Plik] aplikacji.

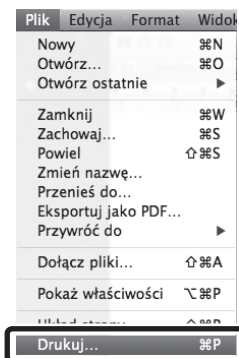

Postać menu umożliwiającego drukowanie jest zależna od używanej aplikacji.

2 Wyświetl ekran obsługi zadania.

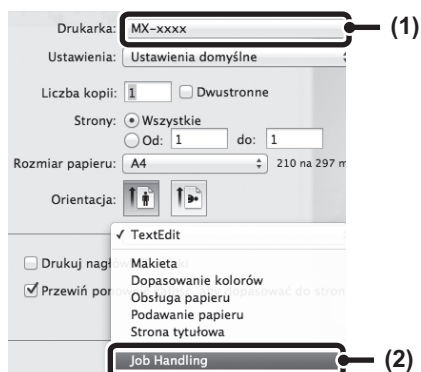

- (1) Upewnij się, że wybrano nazwę drukarki urządzenia.
- (2) Wybierz opcję [Obsługa zadań], a następnie kliknij kartę [Autoryzacja] na ekranie, który zostanie wyświetlony. W systemie Mac OS X 10.4 wybierz opcję [Obsługa zadań].



W zależności od systemu operacyjnego nazwą urządzenia wyświetlaną w menu "Drukarka" jest [MX-xxxx]. (ciąg znaków "xxxx" jest zależny od modelu urządzenia).

3 Rozpocznij drukowanie.

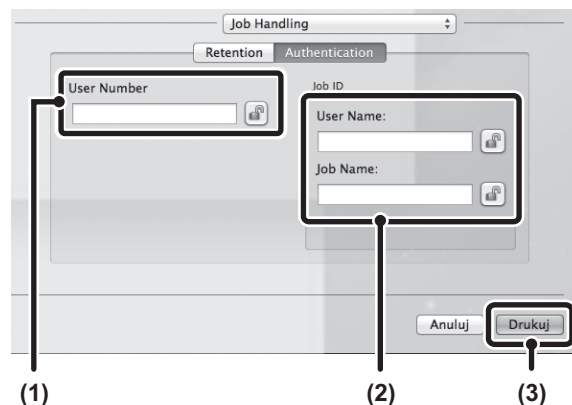

- (1) **Wprowadź informacje o użytkowniku.**
Gdy uwierzytelnianie jest oparte na numerze użytkownika
Wprowadź numer użytkownika (5-cyfrowy) w polu "User Number".
- (2) **Jeśli to konieczne, wprowadź nazwę użytkownika i nazwę zadania.**
 - Nazwa użytkownika
Wprowadź nazwę użytkownika (maksymalnie 32 znaki). Wprowadzona nazwa użytkownika zostanie wyświetlona u góry panelu operacyjnego. Jeśli nazwa użytkownika nie zostanie wprowadzona, wyświetlana jest nazwa logowania komputera.
 - Nazwa zadania
Wprowadź nazwę zadania (maksymalnie 30 znaków). Wprowadzona nazwa zadania będzie wyświetlana u góry panelu operacyjnego jako nazwa pliku. Jeśli nazwa zadania nie zostanie wprowadzona, wyświetlana jest nazwa pliku ustawiona w aplikacji.
- (3) **Kliknij przycisk [Drukuj].**



Po wprowadzeniu nazwy użytkownika i hasła lub numeru użytkownika można kliknąć przycisk  (blokada), aby uprościć wykonanie operacji podczas następnego drukowania z użyciem tej samej nazwy użytkownika.



Opcję "Zabl. druk przy bł. użytł." można włączyć w ustawieniach systemowych urządzenia (Administrator), aby nie dopuszczać do drukowania zadań przez użytkowników, których nie zapisano w urządzeniu.

CZĘSTO UŻYWANE FUNKCJE

W tej części opisano często używane funkcje.

- "WYBIERANIE TRYBU KOLORU" (str. 52)
- "DRUKOWANIE DWUSTRONNE" (str. 55)
- "DOPASOWYWANIE DRUKOWANEGO OBRAZU DO PAPIERU" (str. 56)
- "DRUKOWANIE WIELU STRON NA JEDNEJ STRONIE" (str. 57)

W wyjaśnieniach przyjmuje się, że format papieru i inne ustawienia podstawowe zostały już wybrane. Podstawowa procedura drukowania oraz czynności wykonywane w celu otwarcia okna właściwości sterownika drukarki można znaleźć w następującej części:

- Windows: "PODSTAWOWA PROCEDURA DRUKOWANIA" (str. 41)
- Macintosh: "PODSTAWOWA PROCEDURA DRUKOWANIA" (str. 48)



W systemie Windows można wyświetlić pomoc do sterownika drukarki zawierającą szczegółowe informacje o ustawieniach sterownika drukarki związanych z poszczególnymi funkcjami drukowania.

WYBIERANIE TRYBU KOLORU

W tej części opisano sposób wybierania trybu koloru w oknie właściwości sterownika drukarki. Dostępne są następujące trzy opcje trybu koloru:

- Automatyczny:** Urządzenie automatycznie określa w przypadku każdej strony, czy jest ona kolorowa, czy czarno-biała, i odpowiednio ją drukuje. Strony o kolorach innych niż czarno-białe są drukowane z użyciem tonerów Y (Żółty), M (Magenta), C (Cyan) i Bk (Czarny). Strony, które są tylko czarno-białe, są drukowane z użyciem wyłącznie tonera Bk (Czarny). Jest to wygodne w przypadku drukowania dokumentu zawierającego strony zarówno kolorowe, jak i czarno-białe, jednak powoduje, że szybkość drukowania jest niska.
- Kolor:** Wszystkie strony są drukowane w kolorze. Zarówno dane kolorowe, jak i czarno-białe są drukowane z użyciem tonerów Y (Żółty), M (Magenta), C (Cyan) i Bk (Czarny).
- Czarno-białe:** Wszystkie strony są drukowane w czerni i bieli. Dane kolorowe, takie jak obrazy lub materiały na potrzeby prezentacji, są drukowane z użyciem wyłącznie czarnego tonera. Ten tryb pozwala oszczędzić toner kolorowy, kiedy drukowanie w kolorze nie jest konieczne, na przykład podczas korekty lub sprawdzania układu dokumentu.



Gdy opcja "Tryb Kolorowy" jest ustawiona na [Automatyczny]

Nawet jeśli wynik drukowania jest czarno-biały, poniższe typy zadań drukowania są liczone jako 4-kolorowe (Y(Żółty), M(Magenta), C(Cyan) i Bk(Czarny)). Aby liczyć każde zadanie jako czarno-białe, należy wybrać opcję [Czarno-białe].

- Gdy dane są utworzone jako dane kolorowe.
- Gdy aplikacja traktuje dane jako kolorowe, nawet jeśli są czarno-białe.
- Gdy pod obrazem czarno-białym ukryty jest obraz.

Windows

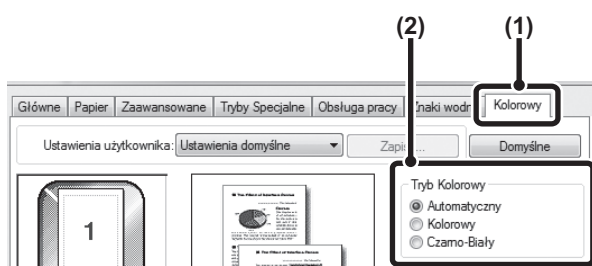

- (1) Kliknij kartę [Kolorowy].
- (2) Wybierz "Tryb Kolorowy", który ma być używany.

DRUKOWANIE CZARNO-BIAŁE

Opcję [Czarno-białe] można wybrać zarówno na karcie [Główne], jak i na karcie [Kolor]. Kliknij pole wyboru [Drukowanie czarno-białe] na karcie [Główne], tak aby pojawił się znaczek .

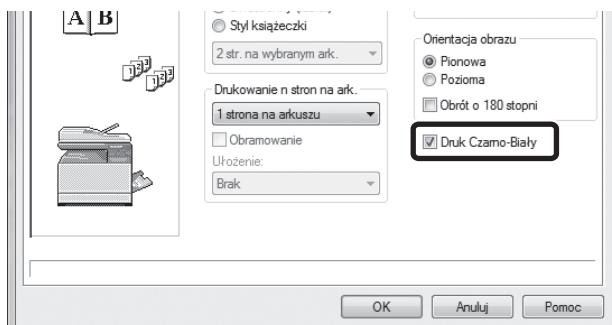

Pole wyboru [Drukowanie czarno-białe] na karcie [Główne] i ustawienie opcji "Tryb Kolorowy" na karcie [Kolor] są połączone. Gdy na karcie [Główne] zaznaczone jest pole wyboru [Drukowanie czarno-białe] , opcja [Czarno-białe] jest wybrana również na karcie [Kolor].

Macintosh

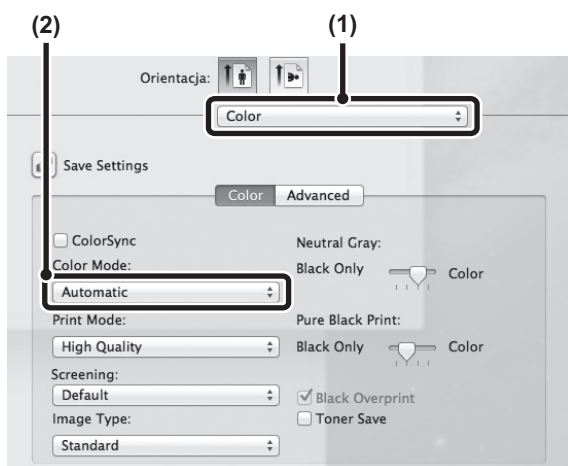

- (1) Wybierz opcję [Kolor].
- (2) Wybierz "Tryb Kolorowy", który ma być używany.

WYBIERANIE USTAWIENIA TRYBU DRUKOWANIA

W tej części opisano procedurę wyboru ustawienia trybu drukowania. Opcja "Ustawienia trybu drukowania" obejmuje dwie następujące pozycje:

Normalny: Ten tryb jest przydatny podczas drukowania takich danych, jak zwykły tekst lub tabela.
Wysoka jakość: Jakość wydruku kolorowych zdjęć i tekstu jest wysoka.

Windows

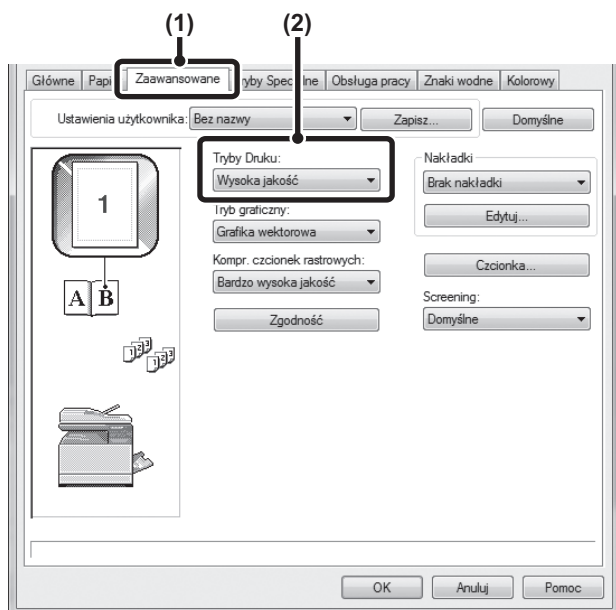

- (1) Kliknij kartę [Zaawansowane].
- (2) Wybierz opcję "Tryb drukowania".



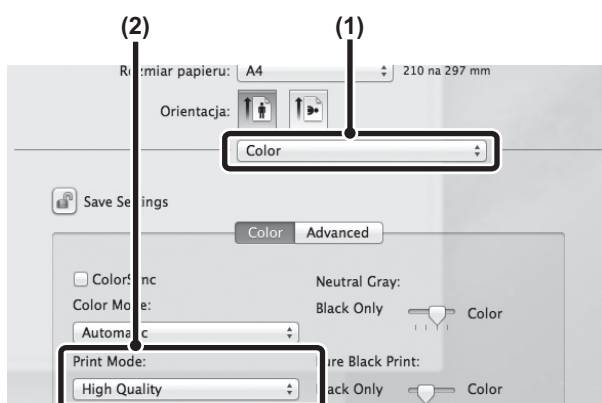

Macintosh

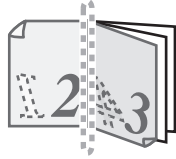

- (1) Wybierz opcję [Kolor].
- (2) Wybierz opcję "Tryb drukowania".

DRUKOWANIE DWUSTRONNE

Urządzenie może drukować na obu stronach arkusza papieru. Ta funkcja jest przydatna do wielu celów i jest szczególnie wygodna podczas tworzenia prostych broszur. Drukowanie dwustronne pozwala także oszczędzić papier.

Orientacja papieru	Wyniki drukowania			
	Windows	Macintosh	Windows	Macintosh
Pionowa	Druk dwustronny (książka)	Długa krawędź łączenia (obracanie wzdłuż długiej krawędzi)	Druk dwustronny (tablet)	Krótką krawędź łączenia (obracanie wzdłuż krótkiej krawędzi)
				
Pozioma	Druk dwustronny (książka)	Krótką krawędź łączenia (obracanie wzdłuż krótkiej krawędzi)	Druk dwustronny (tablet)	Długa krawędź łączenia (obracanie wzdłuż długiej krawędzi)
				
Strony są drukowane w taki sposób, aby można je było połączyć z boku.			Strony są drukowane w taki sposób, aby można je było połączyć u góry.	

Windows

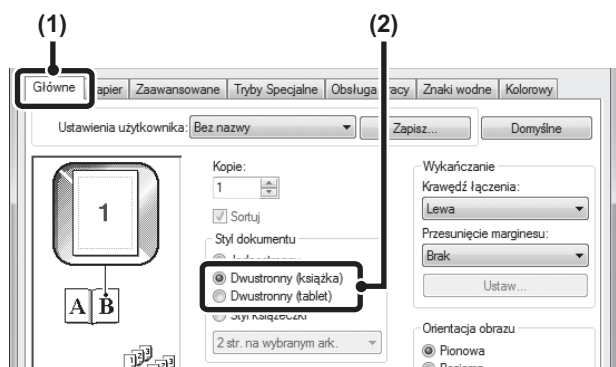

- (1) Skonfiguruj ustawienia na karcie [Główne].
- (2) Wybierz opcję [2-Stronna(Książka)] lub [2-Stronna(Tablet)].

Macintosh

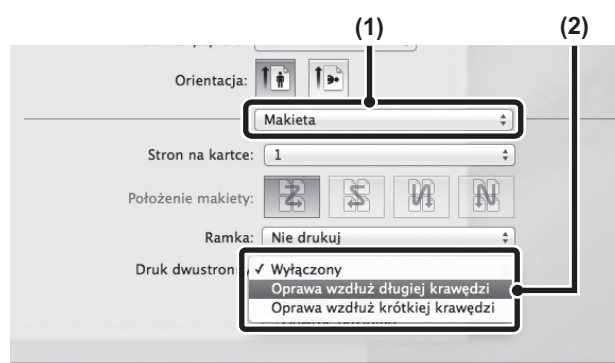

- (1) Wybierz opcję [Układ].
- (2) Wybierz opcję [Długa krawędź łączenia] lub [Krótka krawędź łączenia].

DOPASOWYWANIE DRUKOWANEGO OBRAZU DO PAPIERU

Ta funkcja umożliwi automatyczne zwiększenie lub zmniejszenie drukowanego obrazu w celu dopasowania do formatu papieru załadowanego do urządzenia.

Jest to wygodne w celu powiększenia dokumentu formatu A5 lub Letter do formatu A4 lub Ledger, aby łatwiejsze było jego oglądanie, oraz w celu wydrukowania obrazu dokumentu, gdy do urządzenia nie załadowano papieru o takim samym formacie.

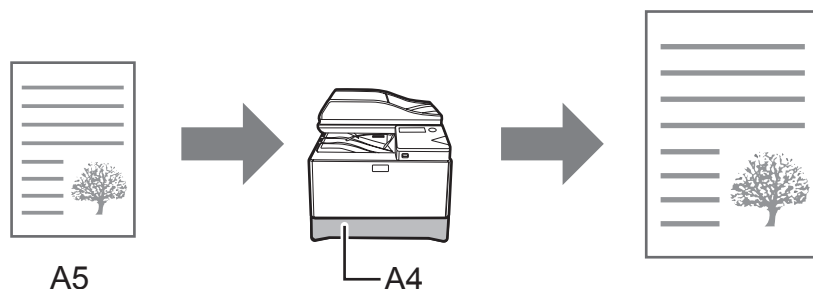

W poniższym przykładzie opisano sposób drukowania dokumentu formatu A5 na papierze formatu A4.

Windows

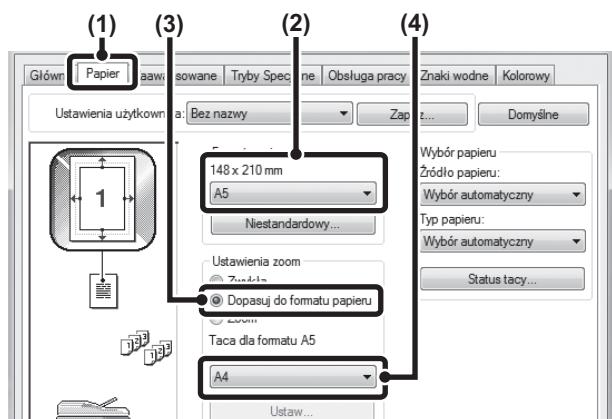

- (1) Kliknij kartę [Papier].
- (2) Wybierz format drukowanego obrazu (na przykład: A5).
- (3) Wybierz opcję [Dopasuj do formatu papieru].
- (4) Wybierz rzeczywisty format papieru użytego do drukowania (na przykład: A4).

Macintosh

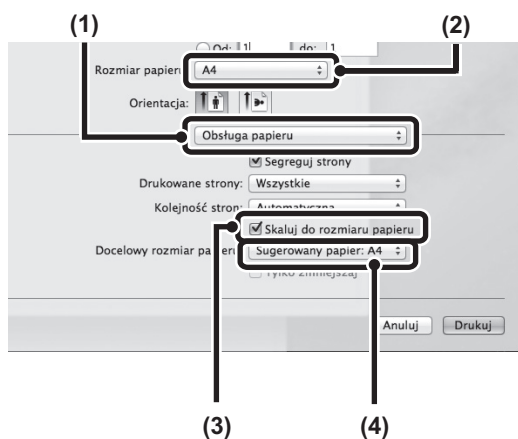

- (1) Wybierz opcję [Obsługa papieru].
- (2) Sprawdź format drukowanego obrazu (na przykład: A5).
Aby zmienić format drukowanego obrazu, użyj menu "Format papieru" wyświetlanego po wybraniu opcji [Ustawienia strony].
- (3) Wybierz opcję [Skaluj, aby dopasować do formatu papieru].
- (4) Wybierz rzeczywisty format papieru użytego do drukowania (na przykład: A4).

DRUKOWANIE WIELU STRON NA JEDNEJ STRONIE





Tej funkcji można użyć w celu zmniejszenia drukowanego obrazu i wydrukowania wielu stron na pojedynczym arkuszu papieru.

Jest to wygodne, gdy planowane jest wydrukowanie wielu obrazów, takich jak zdjęcia, na pojedynczym arkuszu papieru oraz gdy konieczne jest oszczędzanie papieru. Maksymalne oszczędności papieru można uzyskać, korzystając z tej funkcji w połączeniu z funkcją drukowania dwustronnego.

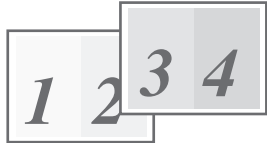
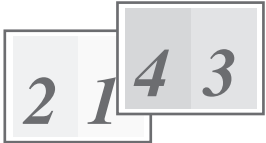
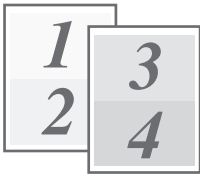
Korzystając ze sterownika drukarki PCL6, można wydrukować tylko pierwszą stronę w formacie oryginalnym oraz wiele zmniejszonych stron na kolejnych arkuszach.

Gdy na przykład wybrana jest opcja [2-Up] (2 strony na arkuszu) oraz [4-Up] (4 strony na arkuszu), w zależności od wybranej kolejności można uzyskać poniższe rezultaty.

N-Up (Liczba stron na arkuszu)	Wyniki drukowania		
	Z lewej do prawej	Z prawej do lewej	Z góry do dołu (Gdy orientacja jest pozioma)
2-Up (2 strony na arkuszu)			

N-Up (Liczba stron na arkuszu)	W prawo i w dół	W dół i w prawo	W lewo i w dół	W dół i w lewo
4-Up (4 strony na arkuszu)				



- Kolejności stron dla opcji 6-Up, 8-Up, 9-Up i 16-Up są takie same, jak w przypadku opcji 4-Up.
- W systemie Windows kolejność stron można wyświetlić w obrazie wydruku w oknie właściwości sterownika drukarki. Na komputerach Macintosh kolejności stron są wyświetlane jako dostępne opcje.
- Na komputerach Macintosh liczby stron, które można wydrukować na pojedynczym arkuszu papieru, to: 2, 4, 6, 9 lub 16.

Windows

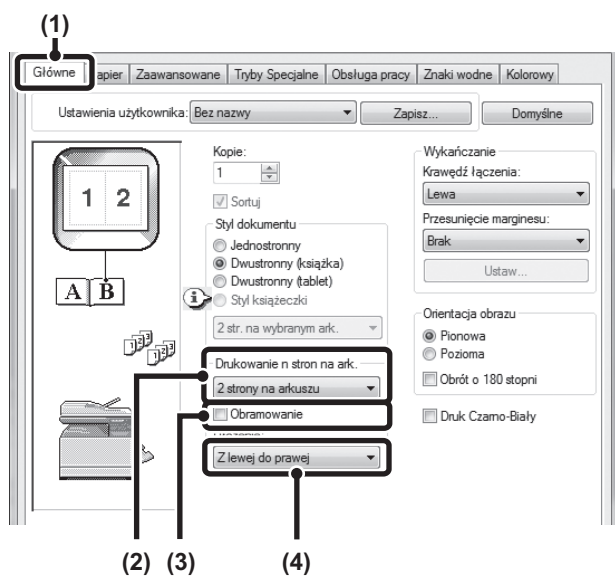

- (1) Skonfiguruj ustawienia na karcie [Główne].
- (2) Wybierz liczbę stron na arkusz.
- (3) Aby wydrukować linie obramowania, kliknij pole wyboru [Obramowanie], tak aby pojawił się znacznik .
- (4) Wybierz kolejność stron.

Macintosh

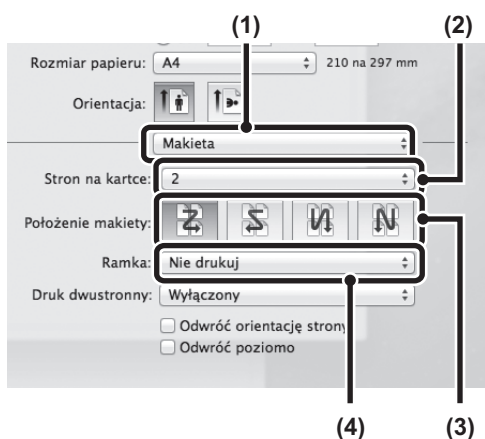

- (1) Wybierz opcję [Makieta].
- (2) Wybierz liczbę stron na arkusz.
- (3) Wybierz kolejność stron.
- (4) Aby drukować linie obramowania, wybierz żądany typ obramowania.

UŻYTECZNE FUNKCJE DRUKOWANIA

W tej części opisano użyteczne funkcje umożliwiające uzyskanie szczególnych efektów podczas drukowania.

- "UŻYTECZNE FUNKCJE PODCZAS TWORZENIA BROSZUR I PLAKATÓW" (str. 59)
- "FUNKCJE UMOŻLIWIAJĄCE DOSTOSOWANIE FORMATU I ORIENTACJI OBRAZU" (str. 62)
- "FUNKCJA REGULACJI TRYBU KOLORU" (str. 64)
- "FUNKCJE ŁĄCZĄCE TEKST Z OBRAZAMI" (str. 68)
- "FUNKCJE DRUKOWANIA DO CELÓW SPECJALNYCH" (str. 71)
- "UŻYTECZNE FUNKCJE DRUKARKI" (str. 72)

W wyjaśnieniach przyjmuje się, że format papieru i inne ustawienia podstawowe zostały już wybrane. Podstawowa procedura drukowania oraz czynności wykonywane w celu otwarcia okna właściwości sterownika drukarki można znaleźć w następującej części:

- Windows : "PODSTAWOWA PROCEDURA DRUKOWANIA" (str. 41)
- Macintosh : "PODSTAWOWA PROCEDURA DRUKOWANIA" (str. 48)



W systemie Windows można wyświetlić pomoc do sterownika drukarki zawierającą szczegółowe informacje o ustawieniach sterownika drukarki związanych z poszczególnymi funkcjami drukowania.

UŻYTECZNE FUNKCJE PODCZAS TWORZENIA BROSZUR I PLAKATÓW

TWORZENIE BROSZURY (Broszura)

Funkcja drukowania broszury umożliwia drukowanie na obu stronach arkusza papieru, tak aby arkusze można było złożyć i połączyć w celu utworzenia broszury. Jest to wygodne, gdy planowane jest złożenie wydrukowanych stron w postaci broszury.

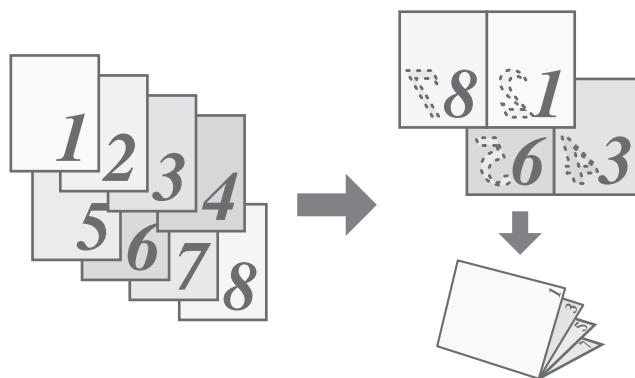

Windows

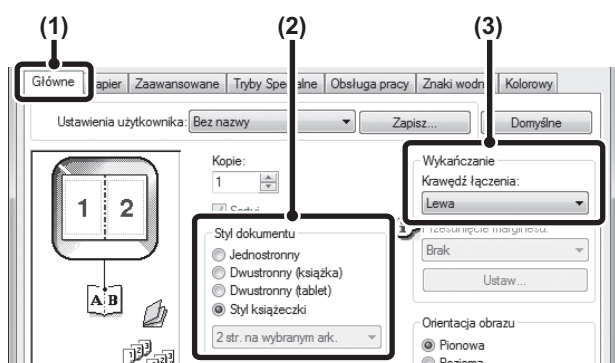

- (1) Skonfiguruj ustawienia na karcie [Główne].
- (2) Wybierz opcję [Broszura]
- (3) Wybierz opcję "Krawędź łączenia".

Macintosh

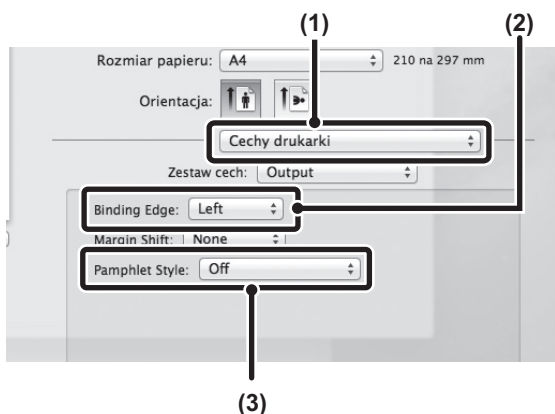

- (1) Wybierz opcję [Funkcje drukarki].
- (2) Wybierz opcję "Krawędź łączenia".
- (3) Wybierz opcję [Podzielona broszura] lub [Dwustronna broszura].

ZWIĘKSZANIE MARGINESU (Przes. Margin.)

Ta funkcja umożliwia przesunięcie obrazu wydruku w taki sposób, aby zwiększyć margines przy lewej, prawej bądź górnej krawędzi papieru. Jest to wygodne, gdy planowane jest zszywanie lub dziurkowanie wydruków, a obszar zszywania nakłada się na tekst.

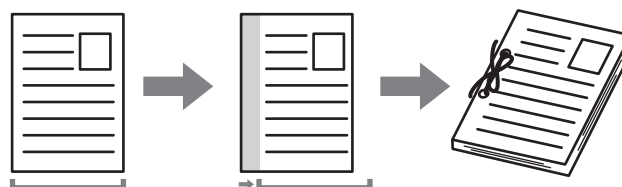

Windows

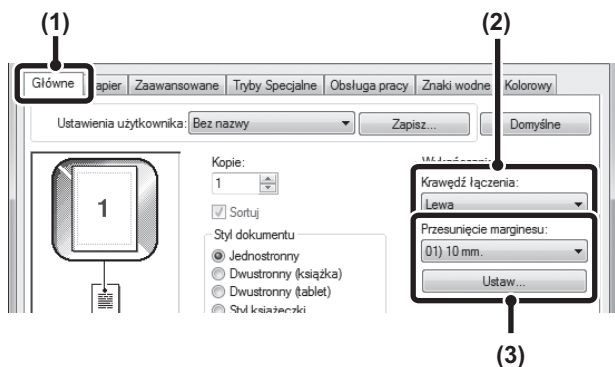

- (1) Skonfiguruj ustawienia na karcie [Główne].
- (2) Wybierz opcję "Krawędź łączenia".
- (3) Wybierz opcję "Przes. Margin."

Wybierz opcję z menu "Przes. Margin.". Aby skonfigurować inne ustawienie liczbowe, wybierz to ustawienie z menu rozwijanego i kliknij przycisk [Ustawienia]. Kliknij przycisk lub bezpośrednio wprowadź liczbę.

Macintosh

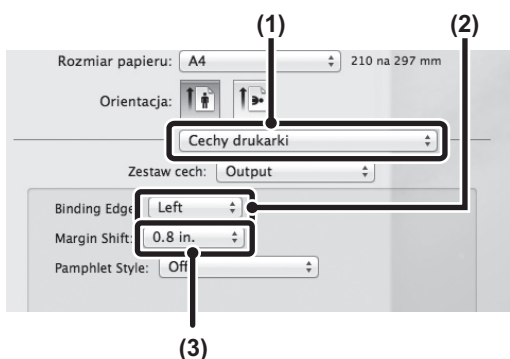

- (1) Wybierz opcję "Funkcje drukarki".
- (2) Wybierz opcję "Krawędź łączenia".
- (3) Wybierz opcję "Przes. Margin."

TWORZENIE DUŻEGO PLAKATU (Drukowanie plakatów)

(Ta funkcja jest dostępna tylko w systemie Windows).

Jedną stronę danych druku można powiększyć i wydrukować na wielu arkuszach papieru (4 arkusze (2 × 2), 9 arkuszy (3 × 3) lub 16 arkuszy (4 × 4)). Arkusze można ze sobą połączyć, tworząc duży plakat. Aby umożliwić dokładne wyrównanie krawędzi arkuszy podczas łączenia, można wydrukować obramowania i utworzyć nakładające się krawędzie (funkcja nakładania).

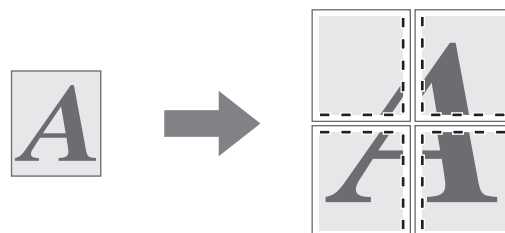

Windows

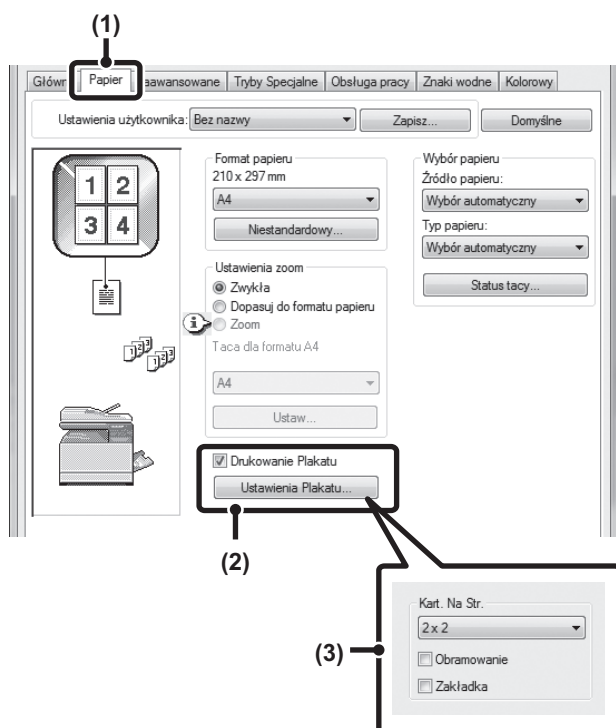

- (1) Kliknij kartę [Papier].
- (2) Zaznacz pole wyboru [Drukowanie plakatów] i kliknij przycisk [Ustawienia plakatów].
- (3) Wybierz ustawienia plakatu.

Z menu rozwijanego wybierz odpowiednią liczbę arkuszy papieru. Aby wydrukować linie obramowania i/lub użyć funkcji nakładania, zaznacz odpowiednie pola wyboru .

FUNKCJE UMOŻLIWIAJĄCE DOSTOSOWANIE FORMATU I ORIENTACJI OBRAZU

OBACANIE OBRAZU WYDRUKU O 180 STOPNI(Obrót o 180 stopni)

Ta funkcja umożliwi obrócenie obrazu o 180 stopni w celu poprawnego wydrukowania go na papierze, który można załadować tylko w jednej orientacji (na przykład koperty lub papier dziurkowany). (W systemie Mac OS X obrazu o orientacji pionowej nie można obrócić o 180 stopni).

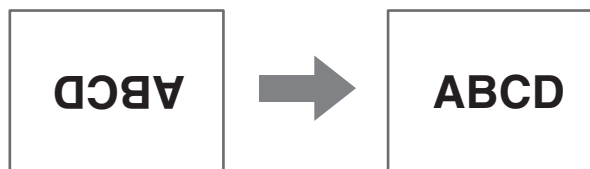

Windows

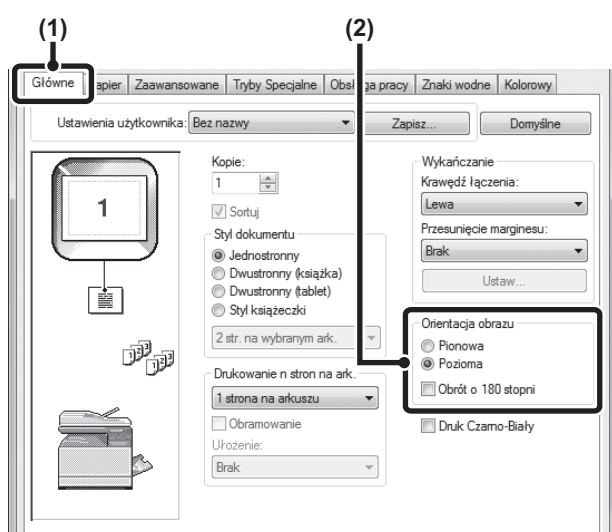

- (1) Wybierz ustawienie na karcie [Główne].
- (2) Zaznacz pole wyboru [Obrót o 180 stopni] .

Macintosh

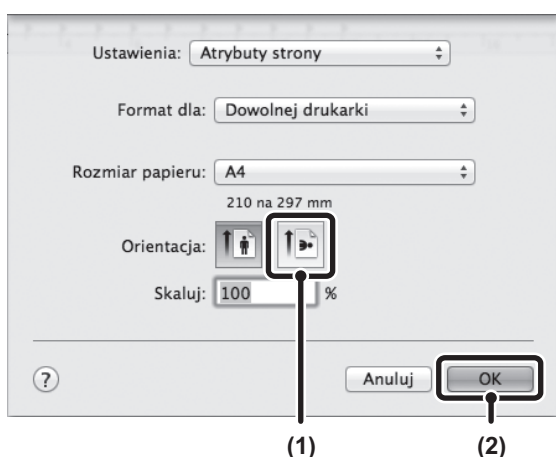

- (1) Wybierz opcję [Ustawienia strony] z menu [Plik] i kliknij przycisk .
- (2) Kliknij przycisk [OK].

POWIĘKSZANIE/POMNIEJSZANIE OBRAZU WYDRUKU (Pow./Powieksz. XY)

Ta funkcja służy do powiększania lub pomniejszania obrazu o wybraną wartość procentową.

Pozwala to powiększać małe obrazy lub dodawać marginesy na arkuszu przez niewielkie zmniejszenie obrazu.

Gdy używany jest sterownik drukarki PS (Windows), można osobno ustawić wartości procentowe szerokości i długości w celu zmiany proporcji obrazu. (Powieksz. XY)

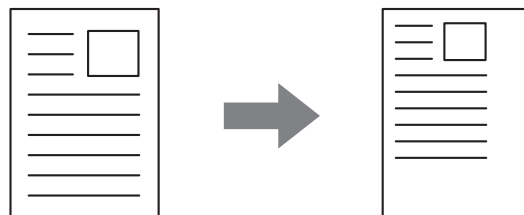

Windows

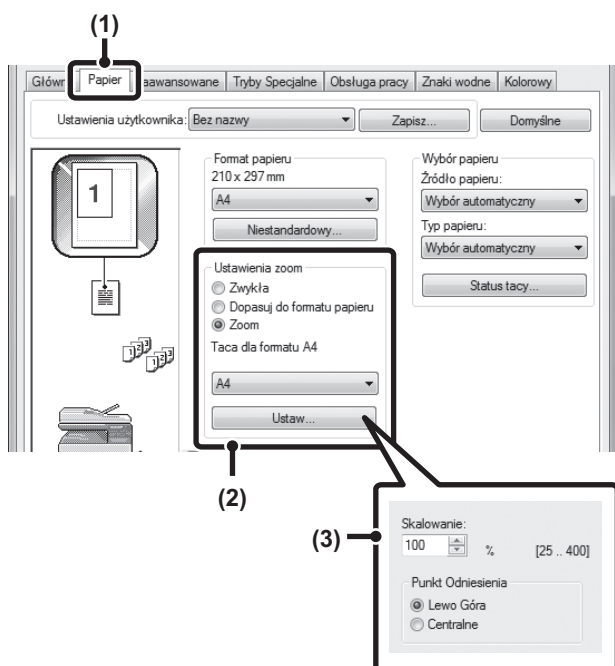

- (1) **Kliknij kartę [Papier].**
- (2) **Wybierz opcję [Powiekszenie] i kliknij przycisk [Ustawienia].**
Rzeczywisty format papieru używanego do drukowania można wybrać z menu rozwijanego.
- (3) **Wybierz skalę powiększenia.**
Wprowadź wartość procentową bezpośrednio lub kliknij przycisk , aby zmieniać skalę z przyrostem 1%. Można również wybrać opcję [Lewy górny narożnik] lub [Środek], aby określić punkt podstawowy na arkuszu.

ODWRACANIE OBRAZU (Odbicie Lustrzane)

(Ta funkcja jest dostępna tylko w systemie Windows).
Obraz można odwrócić w celu utworzenia odbicia lustrzanego. Można użyć tej funkcji, aby łatwo wydrukować projekt drzeworytu lub innego nośnika wydruku.

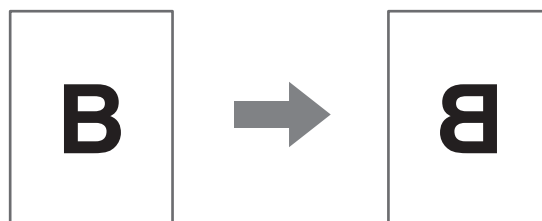

Windows

(Tej funkcji można używać, gdy używany jest sterownik drukarki PS).

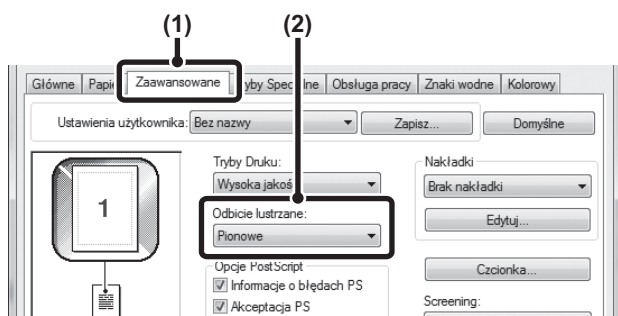

- (1) **Kliknij kartę [Zaawansowane].**
- (2) **Wybierz ustawienie odbicia lustrzanego.**
Aby odwrócić obraz w poziomie, wybierz opcję [Poz.].
Aby odwrócić obraz w pionie, wybierz opcję [Pion.].

FUNKCJA REGULACJI TRYBU KOLORU

REGULACJA JASNOŚCI I KONTRASTU OBRAZU (Regulacja koloru)

Jasność i kontrast można dostosować w ustawieniach drukowania podczas drukowania zdjęcia lub innego obrazu. Tych ustawień można używać do prostych korekcji, gdy na komputerze nie ma zainstalowanego oprogramowania do edycji obrazów.

Windows

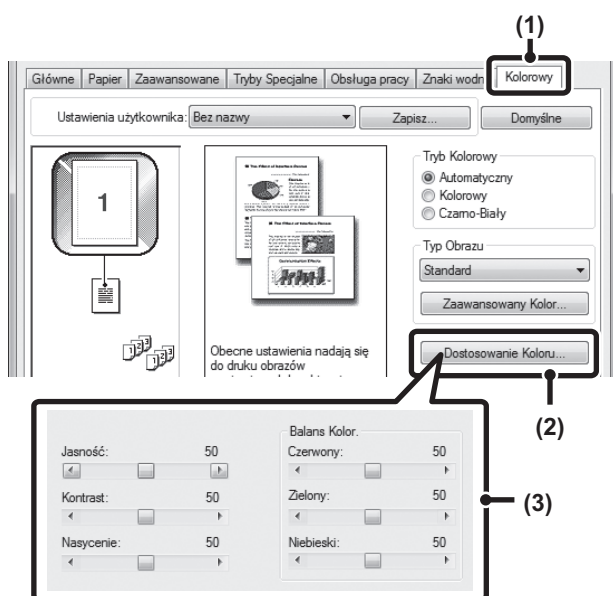

- (1) Kliknij kartę [Kolor].
- (2) Kliknij przycisk [Regulacja kolorów].
- (3) Dostosuj ustawienia kolorów.
Aby dostosować ustawienie, przeciągnij suwak lub kliknij przycisk bądź .

Macintosh

(Tej funkcji można używać wyłącznie w systemie Mac OS X v10.4.).

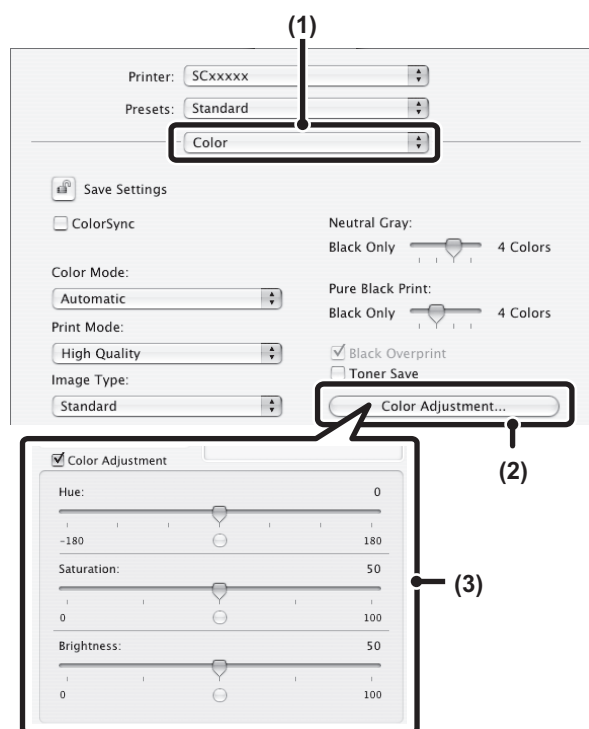

- (1) Wybierz opcję [Kolor].
- (2) Kliknij przycisk [Regulacja kolorów].
- (3) Zaznacz pole wyboru [Regulacja kolorów] i dostosuj kolor.
Dostosuj ustawienia, przeciągając suwaki .

DRUKOWANIE NIEWYRAŻNEGO TEKSTU I LINII W CZERNI (Tekst na czarno/Grafika wektorowa na czarno)

(Ta funkcja jest dostępna tylko w systemie Windows).

Podczas drukowania obrazu kolorowego w skali szarości niewyraźny kolorowy tekst i linie można wydrukować w czerni. (Danych rastrowych, takich jak obrazy w formacie map bitowych, nie można dostosować). Pozwala to uwypuklić kolorowy tekst i linie, które są niewyraźne i słabo widoczne, podczas drukowania w skali szarości.

- Opcję [Tekst na czarno] można wybrać w celu wydrukowania w czerni całego tekstu z wyjątkiem tekstu w kolorze białym.
- Opcję [Grafika wektorowa na czarno] można wybrać w celu wydrukowania w czerni wszystkich obiektów grafiki wektorowej z wyjątkiem białych linii.

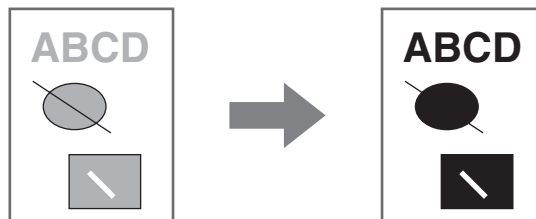

Windows

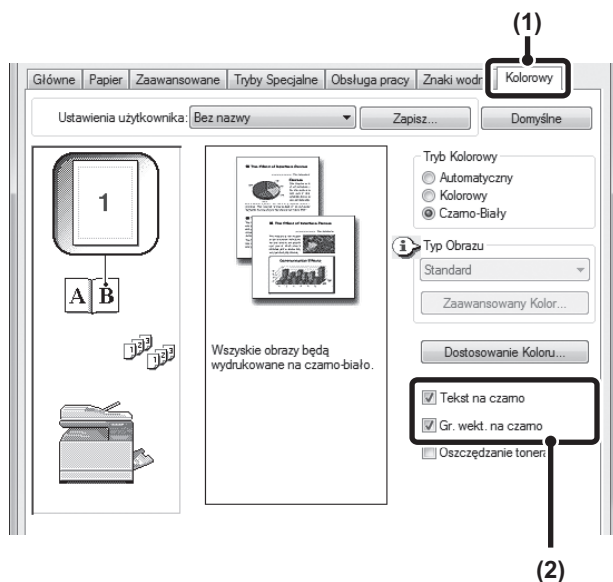

- (1) Kliknij kartę [Kolor].
- (2) Zaznacz pole wyboru [Tekst na czarno] i/lub pole wyboru [Grafika wektorowa na czarno] .

WYBIERANIE USTAWIEŃ KOLORU ZGODNYCH Z TYPEM OBRAZU (Kolor zaawansowany)

Sterownik drukarki urządzenia udostępnia wstępne ustawienia kolorów, których można używać do różnych celów. Pozwalają one drukować przy użyciu najbardziej odpowiednich ustawień kolorów dla danego typu obrazu kolorowego.

Można również skonfigurować zaawansowane ustawienia kolorów, dostosowując je do przeznaczenia obrazu kolorowego, takie jak ustawienia zarządzania kolorami oraz ustawienia rastrowania umożliwiające regulację odcieni kolorów.

Windows

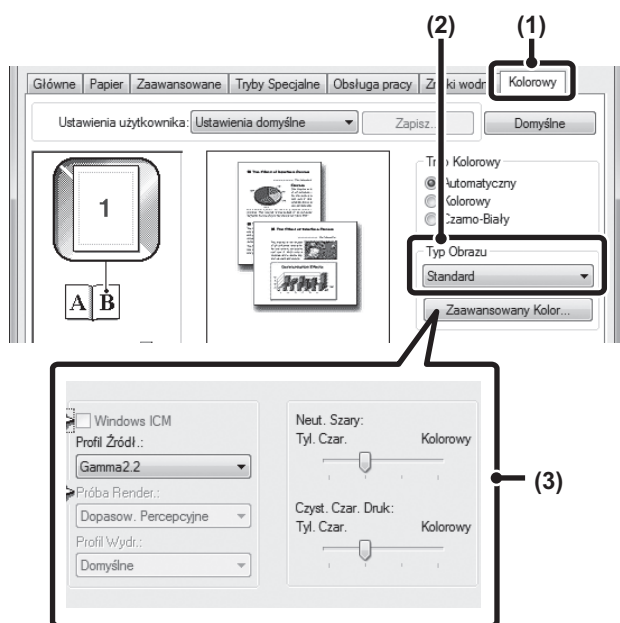

(1) Kliknij kartę [Kolor].

(2) Wybierz opcję "Typ obrazu".

Typ dokumentu, do którego należy dopasować dane do wydrukowania, można wybrać z menu rozwijanego.

- Standardowy (dane obejmujące tekst, zdjęcia, wykresy itp.)
- Grafika (dane zawierające wiele rysunków i ilustracji)
- Zdjęcie (dane fotograficzne oraz dane, w których używane są zdjęcia)
- CAD (rysunki inżynierskie)
- Skan (dane zeskanowane za pomocą skanera)
- Kolorymetryczny (dane, które należy wydrukować w prawie takich samych kolorach, jak kolory wyświetlane na ekranie)
- Niestandardowy (dane do wydrukowania z użyciem ustawień specjalnych)

(3) Wybierz zaawansowane ustawienia kolorów.

Aby wybrać ustawienia zaawansowane, kliknij przycisk [Kolor zaawansowany].

Aby zarządzać kolorami przy użyciu interfejsu Windows ICM* w używanym systemie operacyjnym, wybierz w kroku (2) typ obrazu [Niestandardowy], a następnie zaznacz pole wyboru [Windows ICM] . Aby wybrać ustawienia zaawansowane zarządzania kolorami, takie jak "Profil Źródłowy", wybierz żądane ustawienia z menu.

* Nie można wybrać, gdy używany jest sterownik drukarki PS w systemie Windows 7/Vista/Server 2008/8/Server 2012.

Macintosh

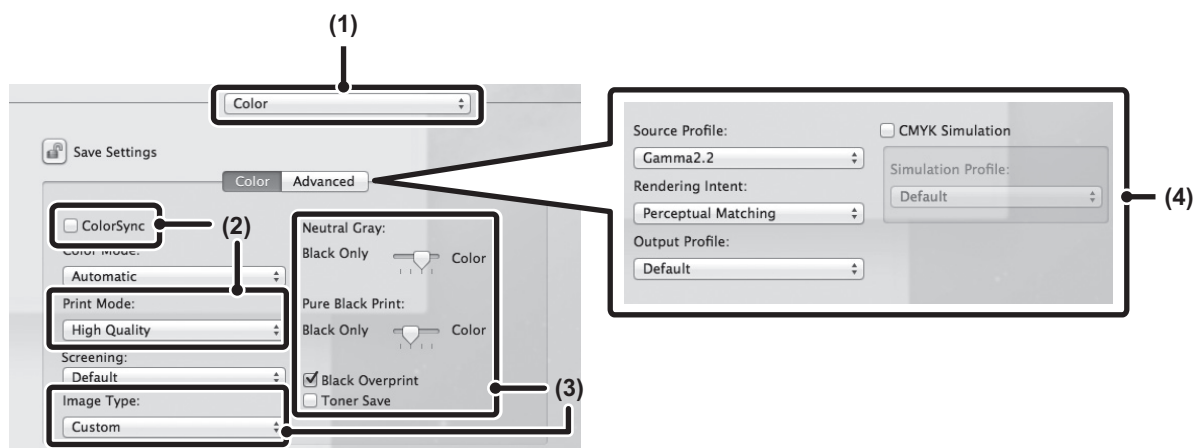
**(1) Wybierz opcję [Kolor].****(2) Wybierz ustawienia drukowania w kolorze.**

Aby używać funkcji zarządzania kolorami systemu Mac OS, zaznacz pole wyboru [ColorSync] . Kiedy to pole jest zaznaczone, nie można wybrać opcji "Typ obrazu".

(3) Wybierz typ obrazu.

Typ obrazu, do którego należy dopasować dane do wydrukowania, można wybrać z menu rozwijanego.

- Standardowy (dane obejmujące tekst, zdjęcia, wykresy itp.)
- Grafika (dane zawierające wiele rysunków i ilustracji)
- Zdjęcie (dane fotograficzne oraz dane, w których używane są zdjęcia)
- CAD (rysunki inżynierskie)
- Skan (dane zeskanowane za pomocą skanera)
- Kolorymetryczny (dane, które należy wydrukować w prawie takich samych kolorach, jak kolory wyświetlane na ekranie)
- Niestandardowy (dane do wydrukowania z użyciem ustawień specjalnych)

Gdy wybrana jest opcja [Niestandardowy] można użyć opcji [Neutralny szary].

(4) Wybierz zaawansowane ustawienia kolorów.

Aby wybrać ustawienia szczegółowe, kliknij kartę [Zaawansowane].

Aby skonfigurować ustawienia zarządzania kolorami, wybierz żądane ustawienia z menu. Aby użyć opcji "Symulacja CMYK", zaznacz pole wyboru [Symulacja CMYK] , a następnie wybierz żądane ustawienie.

Dostępne są poniższe ustawienia zarządzania kolorami.

(W zależności od systemu operacyjnego i typu sterownika drukarki konfiguracja niektórych ustawień można być niemożliwa).

- Pole wyboru Windows ICM*¹: Metoda zarządzania kolorami w systemie Windows
- Pole wyboru ColorSync: Metoda zarządzania kolorami w systemie Mac OS
- Profil Źródłowy: Wybór wejściowego profilu kolorów używanego na potrzeby drukowanego obrazu
- Opcje renderowania: Standardowa wartość używana podczas konwersji balansu kolorów obrazu wyświetlanego na ekranie komputera na balans kolorów, który można wydrukować w urządzeniu.
- Profil wyjściowy: Wybór wyjściowego profilu kolorów używanego na potrzeby drukowanego obrazu
- Korekcja CMYK*²: Podczas drukowania obrazu CMYK można skorygować obraz w celu uzyskania optymalnego wyniku.
- Rastrowanie: Wybierz najbardziej odpowiednią metodę przetwarzania obrazu dla drukowanego obrazu.
- Neutralny szary: Wybierz, czy szare półtony są drukowane z użyciem jednokolorowego tonera czarnego, czy z użyciem 4-kolorowych tonerów CMYK.
- Czysty czarny wydruk: Wybierz, czy czarne obszary są drukowane z użyciem jednokolorowego tonera czarnego, czy z użyciem 4-kolorowych tonerów CMYK.
- Czarny nadruk: Zapobiega wybielaniu konturów czarnego tekstu.
- Symulacja CMYK: Można dostosować kolor w taki sposób, aby symulowane było drukowanie za pomocą kolorów rozbarwianych używanych przez prasy drukarskie.
- Profil symulacji: Wybór koloru rozbarwianego.

*1 Nie można włączyć, gdy używany jest sterownik drukarki PS w systemie Windows 7/Vista/Server 2008/8/Server 2012.

*2 Można używać wyłącznie sterownika drukarki SPDL2-c.

SPDL jest akronimem nazwy języka Sharp Printer Description Language.

FUNKCJE ŁĄCZĄCE TEKST Z OBRAZAMI

DODAWANIE ZNAKU WODNEGO DO DRUKOWANYCH STRON (Znak wodny)

Do tła drukowanego obrazu można dodać znak wodny w postaci jasnego tekstu. Rozmiar, kolor, gęstość i kąt tekstu znaku wodnego można regulować. Tekst można wybrać z listy tekstów standardowych lub można wprowadzić własny, aby utworzyć oryginalny znak wodny.

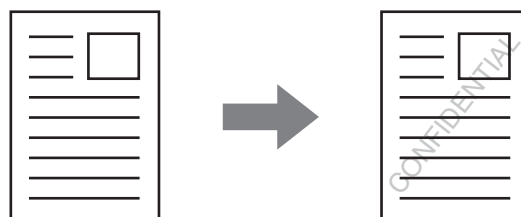

Windows

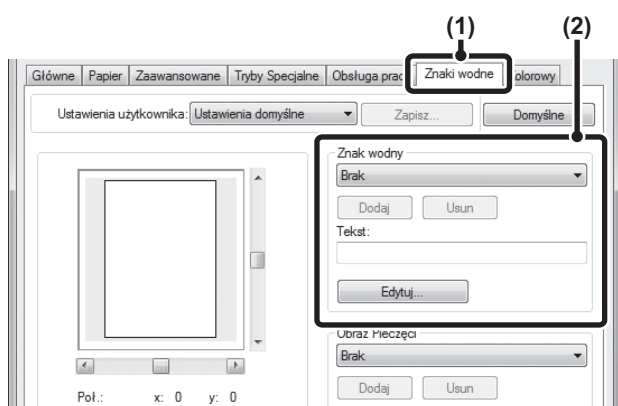

- (1) Kliknij kartę [Znaki wodne].
- (2) Wybierz ustawienia znaku wodnego. Wybierz z menu rozwijanego zapisany znak wodny. Można kliknąć przycisk [Edytuj], aby przeprowadzić edycję koloru czcionki i wybrać inne ustawienia szczegółowe.



Aby utworzyć nowy znak wodny...

Wprowadź tekst znaku wodnego w polu "Tekst" i kliknij przycisk [Dodaj].

Macintosh

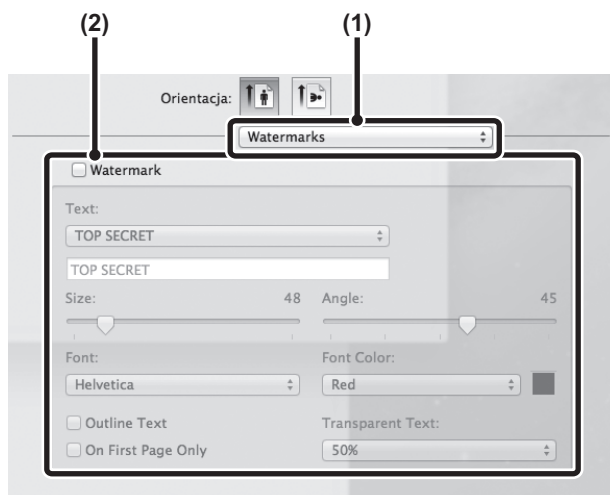

- (1) Wybierz opcję [Znaki wodne].
- (2) Kliknij pole wyboru [Znak wodny] i skonfiguruj ustawienia znaku wodnego. Można skonfigurować szczegółowe ustawienia znaku wodnego, takie jak tekst, czcionka i kolor. Rozmiar i kąt można regulować, przeciągając suwak.

DRUKOWANIE OBRAZU NA DANYCH DRUKU (Pieczęć obrazu)

(Ta funkcja jest dostępna tylko w systemie Windows).

Mapę bitową lub obraz w formacie JPEG zapisany na komputerze można wydrukować na danych druku. Rozmiar, położenie i kąt obrazu można regulować. Funkcji tej można używać do "pieczętowania" danych druku często używanym obrazem lub utworzoną przez siebie ikoną.

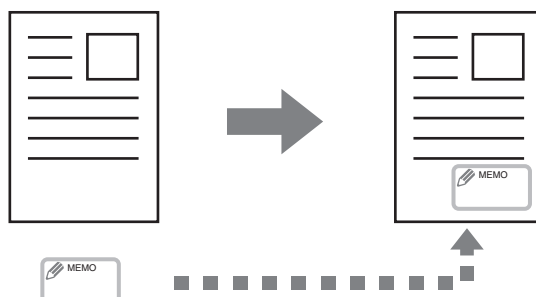

Windows

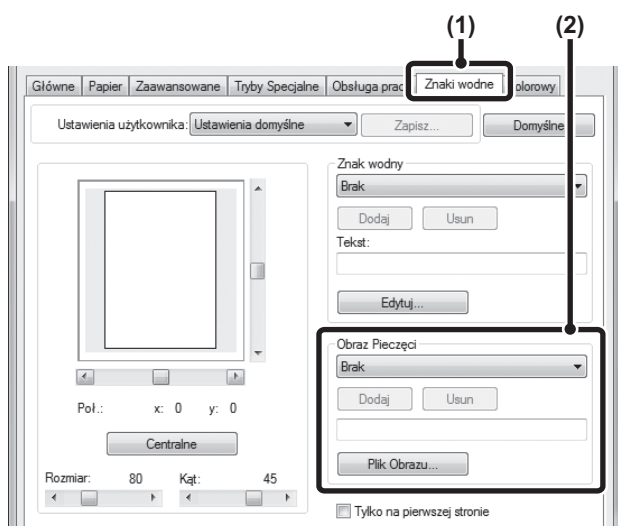

- (1) Kliknij kartę [Znaki wodne].
- (2) Wybierz ustawienie pieczęci obrazu.

Jeśli pieczęć obrazu została już zapisana, można ją wybrać z menu rozwijanego.

Jeśli nie zapisano pieczęci obrazu, kliknij opcję [Plik obrazu], wybierz plik, który ma być używany jako pieczęć obrazu, i kliknij przycisk [Dodaj].

TWORZENIE NAKŁADEK DLA DANYCH DRUKU (Nakładki)

(Ta funkcja jest dostępna tylko w systemie Windows).

Dane druku można wydrukować w utworzonej wcześniej nakładce. Po utworzeniu linii tabeli lub ozdobnej ramki w aplikacji innej niż ta, w której edytowano tekst, oraz zarejestrowaniu tych danych w postaci pliku nakładki można łatwo uzyskiwać atrakcyjne wydruki bez konieczności przeprowadzania złożonych operacji.

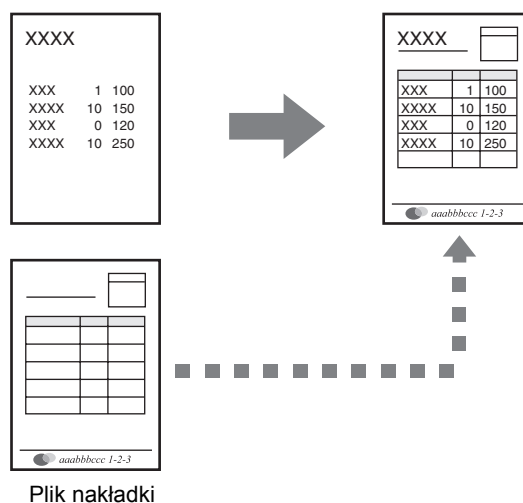

Windows

Utwórz plik nakładki.

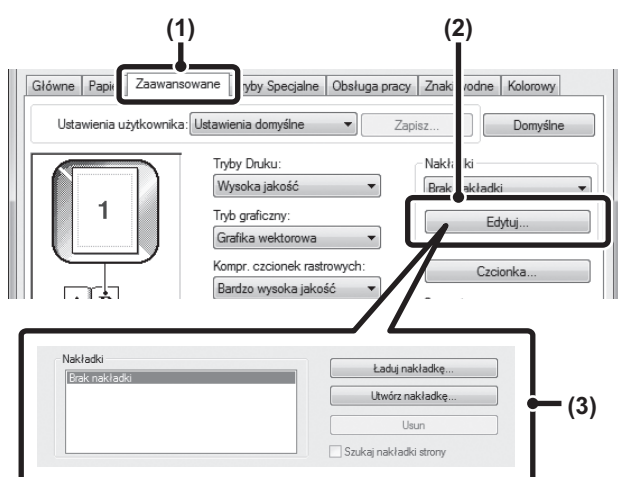

(1) Kliknij kartę [Zaawansowane].

Skonfiguruj ustawienia sterownika drukarki z poziomu aplikacji, która zostanie użyta do utworzenia pliku nakładki.

(2) Kliknij przycisk [Edytuj].

(3) Utwórz plik nakładki.

Kliknij przycisk [Utwórz nakładkę] i określ nazwę oraz folder pliku nakładki, który ma zostać utworzony. Plik zostanie utworzony po zakończeniu określania ustawień i rozpoczęciu drukowania.



- Po rozpoczęciu drukowania zostanie wyświetlony komunikat z potwierdzeniem. Plik nakładki nie zostanie utworzony, dopóki nie zostanie kliknięty przycisk [Tak].
- Aby zarejestrować istniejący wcześniej plik nakładki, kliknij przycisk [Załaduj nakładkę].

Drukowanie z plikiem nakładki

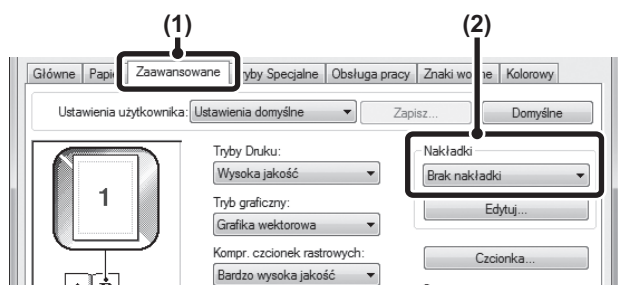

(1) Kliknij kartę [Zaawansowane].

Skonfiguruj ustawienia sterownika drukarki z poziomu aplikacji, która zostanie użyta do drukowania z użyciem pliku nakładki.

(2) Wybierz plik nakładki.

Wcześniej utworzony lub zapisany plik nakładki można wybrać z menu rozwijanego.

FUNKCJE DRUKOWANIA DO CELÓW SPECJALNYCH

DRUKOWANIE OKREŚLONYCH STRON NA INNYM PAPIERZE (Inny papier)

- **Korzystanie z tej funkcji w systemie Windows**
Pierwszą stroną okładki można wydrukować na innym papierze niż pozostałe strony. Funkcji tej można użyć, aby wydrukować pierwszą stronę okładki na grubym papierze lub na papierze innym niż pozostałe strony, na przykład kolorowym.
- **Korzystanie z tej funkcji na komputerze Macintosh**
Pierwszą stroną okładki oraz ostatnią stroną można wydrukować na innym papierze niż pozostałe strony. Funkcji tej można użyć, aby na przykład wydrukować tylko pierwszą stronę okładki oraz ostatnią stronę na grubym papierze.

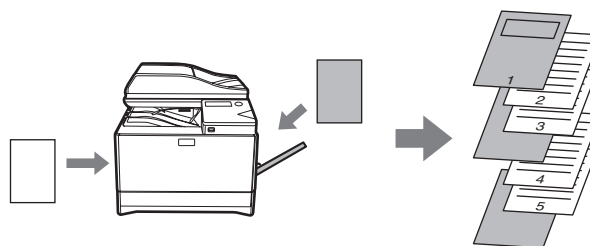

Windows

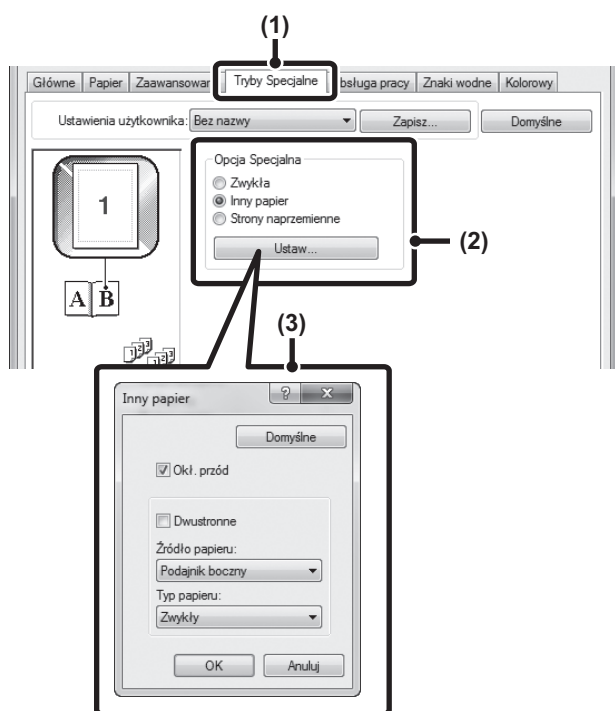

- (1) Kliknij kartę [Tryby specjalne].
- (2) Wybierz opcję [Inny papier] i kliknij przycisk [Ustawienia].
- (3) Wybierz ustawienia wstawiania papieru. Kliknij pole wyboru [Wstaw okładkę] () i wybierz z odpowiednich menu metodę podawania oraz metodę drukowania wstawianego papieru. Wybierz z odpowiednich menu położenie wstawiania, źródło papieru oraz metodę drukowania.



Jeśli w ustawieniu "Źródło papieru" wybrana jest opcja [Podajnik boczny], należy pamiętać o określeniu ustawienia "Typ papieru" i załadowaniu papieru danego typu do podajnika bocznego.

Macintosh

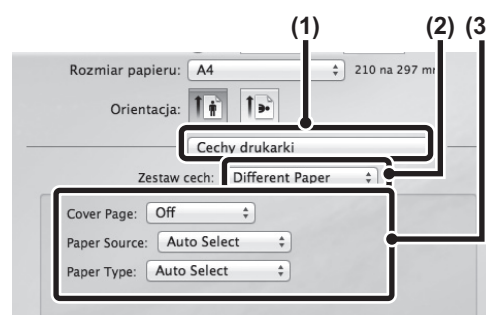

- (1) Wybierz opcję [Funkcje drukarki].
- (2) Wybierz opcję [Different Paper].
- (3) Wybierz ustawienia wstawiania okładki. Wybierz ustawienia drukowania, podajnik papieru i typ papieru na potrzeby strony okładki i ostatniej strony.

UŻYTECZNE FUNKCJE DRUKARKI

ZAPISYWANIE I UŻYWANIE PLIKÓW WYDRUKU (Przechowywanie)

Ta funkcja umożliwia zapisanie zadania drukowania w postaci pliku w urządzeniu, dzięki czemu można je wydrukować z poziomu panelu operacyjnego. Można wybrać lokalizację, w której zostanie zapisany plik, aby nie dopuścić do mieszania plików należących do różnych użytkowników. Podczas drukowania z poziomu komputera można ustawić hasło (od 5 do 8 cyfr) w celu zapewnienia poufności informacji zawartych w zapisanym pliku. Gdy hasło jest ustawione, konieczne jest jego wprowadzenie w celu wydrukowania pliku zapisanego w urządzeniu.

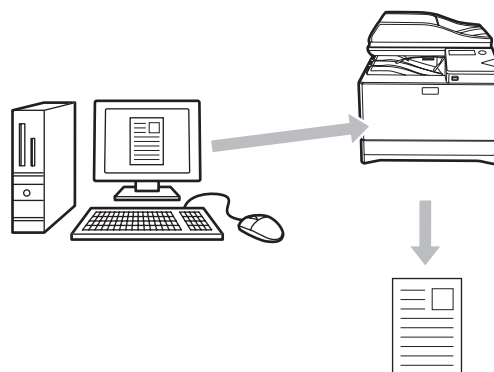

- Dane druku są kasowane w momencie wyłączenia zasilania.
- Nie można zapisywać danych druku o wielkości przekraczającej 5 MB.
- Można zapisać maksymalnie 5 plików.

Windows

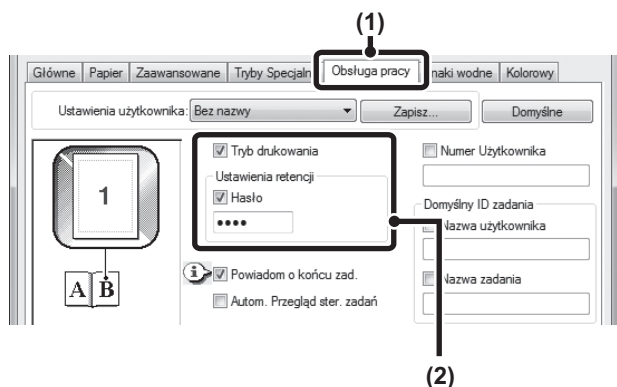

- (1) **Kliknij kartę [Obsługa zadań].**
- (2) **Wybierz ustawienie przechowywania.** Kliknij pole wyboru [Przechowywanie] . Wybierz metodę przechowywania w polu "Ustawienia przechowywania". Aby wprowadzić hasło (liczba o długości od 5 do 8 cyfr), kliknij przycisk [Hasło] .

Macintosh

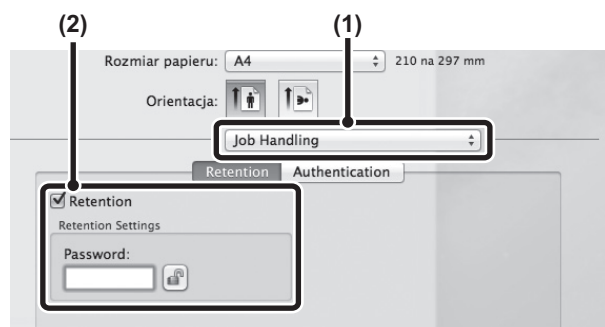

- (1) **Wybierz opcję [Obsługa zadań].**
- (2) **Wybierz ustawienie przechowywania.** Kliknij pole wyboru [Przechowywanie] . Aby uprościć wykonanie tej operacji następnym razem, gdy ustawione będzie to samo hasło, kliknij przycisk  (blokada) po wprowadzeniu hasła (liczba o długości od 5 do 8 cyfr).

Drukowanie zadania zapisanego w celu przechowywania

Podczas przeprowadzania przechowywania wyświetlacz wygląda w następujący sposób:

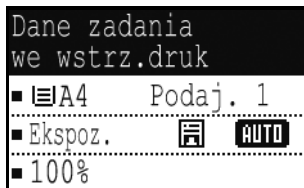

1 Naciśnij przycisk [▶], aby wyświetlić listę wstrzymanych zadań drukowania.

2 Wybierz zadanie drukowania za pomocą przycisków [▲][▼].

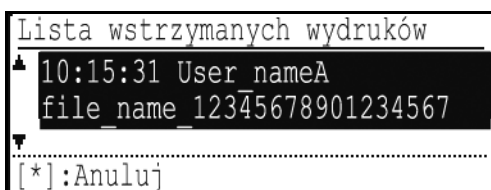

3 Naciśnij klawisz [OK].

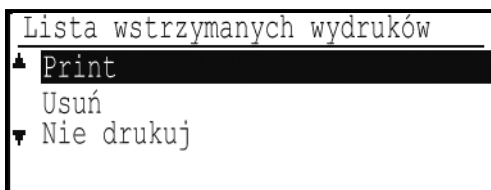

4 Wydrukuj lub usuń zadanie drukowania za pomoc¹ przycisków [▲][▼].

Wybierz opcję "Drukuj", aby wydrukować zadanie drukowania.

Wybierz opcję "Usuń", aby usunąć zadanie bez jego drukowania.

Wybór opcji "Nie drukuj" powoduje powrót do kroku 1.

5 Naciśnij klawisz [OK].

Zadanie drukowania zostanie wydrukowane lub usunięte. Jeśli ustawione jest hasło, zadanie zostanie wydrukowane lub usunięte po wprowadzeniu hasła za pomocą przycisków numerycznych i naciśnięciu przycisku [OK].

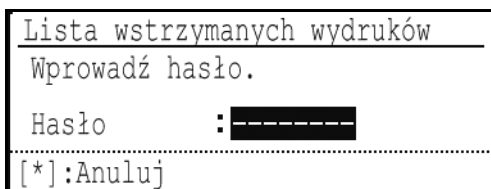

DRUKOWANIE BEZ STEROWNIKA DRUKARKI

Kiedy na komputerze nie zainstalowano sterownika drukarki lub kiedy aplikacja używana do otwierania pliku, który ma zostać wydrukowany, jest niedostępna, można drukować bezpośrednio na urządzeniu bez użycia sterownika drukarki.

Typy plików (i odpowiadające im rozszerzenia), które można drukować bezpośrednio, wymieniono poniżej.

Typ pliku	TIFF	JPEG	PCL	PDF, Zaszyfrowany PDF	PS
Rozszerzenie	tiff, tif	jpeg, jpg, jpe, jfif	pcl,prn,txt	pdf	ps



- Nawet jeśli wynik drukowania jest czarno-biały, poniższe typy zadań drukowania są liczone jako 4-kolorowe (Y(Żółty)), M(Magenta), C(Cyjan) i Bk(Czarny)). Aby liczyć każde zadanie jako czarno-białe, należy wybrać drukowanie w czerni i bieli.
 - Gdy dane są utworzone jako dane kolorowe.
 - Gdy aplikacja traktuje dane jako kolorowe, nawet jeśli są czarno-białe.
 - Gdy pod obrazem czarno-białym ukryty jest obraz.
- Format niektórych plików może nie umożliwiać drukowania, nawet jeśli plik jest wymieniony w powyższej tabeli.
- Plików PDF chronionych hasłem nie można drukować.

BEZPOŚREDNIE DRUKOWANIE PLIKU ZNAJDUJĄCEGO SIĘ W PAMIĘCI USB

Plik znajdujący się w podłączonej pamięci USB można wydrukować z poziomu panelu operacyjnego bez użycia sterownika drukarki. Jeśli sterownik drukarki urządzenia nie jest zainstalowany na komputerze, można skopiować plik na dostępną w sprzedaży pamięć USB, podłączyć ją do urządzenia i wydrukować plik bezpośrednio.

1 Podłącz pamięć USB do urządzenia.

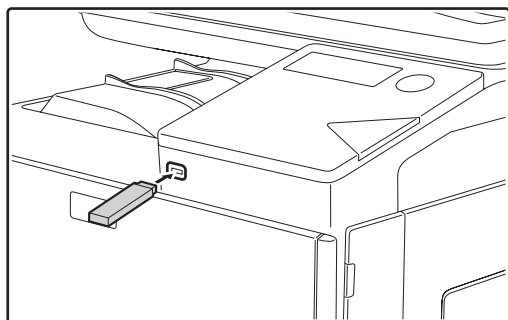

Po włożeniu pamięci USB urządzenie rozpoznaje ją, a na wyświetlaczu pojawiają się poniższe informacje.

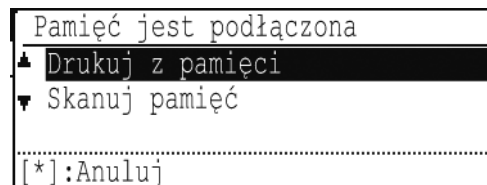

Można używać pamięci USB z systemem plików FAT32 o pojemności nieprzekraczającej 32 GB.

2 Wybierz opcję "Drukuj z pamięci" za pomocą przycisku [▲] lub [▼] i wybierz klucz pliku, który ma zostać wydrukowany.

Nazwa ze znakiem "/" po lewej stronie jest nazwą folderu urządzenia USB. Aby wyświetlić pliki i foldery znajdujące się w folderze, zaznacz folder i naciśnij przycisk [OK].



- Można wyświetlić łącznie 100 kluczy plików i folderów.
- Naciśnięcie przycisku [KONIEC-ODCZYTU] (#) pozwala przejść do folderu znajdującego się o jeden poziom wyżej.

3 Naciśnij klawisz [OK].

4 Wybierz opcję "Drukuj" za pomocą przycisku [▲] lub [▼] i naciśnij przycisk [OK].

Gdy przekazywanie wybranego pliku zostanie zakończone, rozpocznie się drukowanie.

Ustawienia drukowania można wybrać na stronie sieci Web w urządzeniu. Jeśli jednak wybrany plik zawiera ustawienia drukowania (PCL, PS), zostają zastosowane ustawienia drukowania pliku.

BEZPOŚREDNIE DRUKOWANIE Z POZIOMU KOMPUTERA

Na stronach sieci Web w urządzeniu można skonfigurować ustawienia umożliwiające drukowanie bezpośrednio z komputera bez użycia sterownika drukarki. Procedurę dostępu do tych stron sieci Web opisano w sekcji "INFORMACJE NA TEMAT STRON SIECI WEB" (str. 190).

DRUK FTP

Plik z komputera można wydrukować, przeciągając go i upuszczając na serwer FTP urządzenia.

• Konfigurowanie ustawień

Aby włączyć funkcję Druk FTP, kliknij opcję [Ustawienia Aplikacji], a następnie [Ustawienie drukowania z komputera] w menu strony sieci Web i skonfiguruj numer portu. (Wymagane są uprawnienia administratora).

• Wykonywanie funkcji Druk FTP

Wpisz w pasku adresu Eksploratora komputera tekst "ftp://", a następnie adres IP urządzenia w sposób przedstawiony poniżej.

(Przykład)

ftp://192.168.1.28

Przeciągnij i upuść plik, który ma zostać wydrukowany, na folder "lp" wyświetlany w przeglądarce internetowej. Drukowanie pliku rozpocznie się automatycznie.



- W przypadku drukowania pliku zawierającego ustawienia drukowania (PCL, PS) ustawienia te zostaną zastosowane.
- Gdy w ustawieniach systemowych (administrator) urządzenia włączona jest autoryzacja użytkownika, działanie funkcji drukowania może być ograniczone. Więcej informacji można uzyskać od administratora.

ANULOWANIE ZADANIA DRUKOWANIA Z POZIOMU URZĄDZENIA

Naciśnij przycisk [STOP] (⏹) na panelu operacyjnym.

PRZEŁĄCZANIE URZĄDZENIA W TRYB OFFLINE

Aby przełączyć urządzenie w tryb offline, wykonaj czynności wymienione poniżej.

1 Naciśnij przycisk [FUNKCJA SPECJAL.] (Fn) i wybierz opcję "Online/Offline" za pomocą przycisków [▼][▲].

2 Wybierz opcję "OFFLINE" za pomocą przycisków [▼][▲] i naciśnij przycisk [OK].

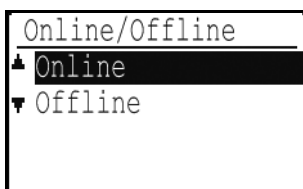

Drukowanie zostanie zatrzymane, a tryb zmieni się na offline. Aby anulować drukowanie, naciśnij przycisk kasowania. Aby wznowić drukowanie, wybierz opcję "ONLINE" i naciśnij przycisk [OK].

DODATEK

SPECYFIKACJA STEROWNIKA DRUKARKI

Dostępne funkcje oraz efekty działania mogą się różnić w zależności od typu używanego sterownika drukarki.

Funkcja		PCL6	PS	Windows PPD*1	Macintosh PPD*1	
Często używane funkcje	Kopie	1-999	1-999	1-999	1-999	
	Orientacja	Tak	Tak	Tak	Tak	
	N-Up	Liczba stron	2,4,6,8,9,16	2,4,6,8,9,16	2,4,6,9,16	2,4,6,9,16
		Kolejność	Tak	Tak	Tak	Tak
		Obramowanie	Tak	Tak	Tak	Tak
	Druk dwustronny	Tak	Tak	Tak	Tak	
	Dop. do str.	Tak	Tak	Nie	Tak	
	Krawędź łączenia	Tak	Tak	Nie	Tak	
Druk czarno-biały	Tak	Tak	Tak	Tak		
Papier	Format papieru	Tak	Tak	Tak	Tak	
	Papier niestandardowy	Format 8	Format 8	Tak	Tak	
	Wybór Papieru	Tak	Tak	Tak	Tak	
Użyteczne funkcje drukarki	Broszura	Tak	Tak	Tak	Tak	
	Przes. Margin.	0 mm do 30 mm	0 mm do 30 mm	Tak	Tak	
	Drukowanie plakatu	Tak	Tak	Nie	Nie	
	Obrót o 180 stopni	Tak	Tak	Tak	Tak*4	
	Pow./Powiększ. XY	Tak*2	Tak	Tak*2	Tak*2	
	Odbicie Lustrzane	Nie	Tak	Tak*5	Nie	
Funkcje specjalne	Inny papier	Tak	Tak	Nie	Tak	
	Przekładanie stron	Tak	Nie	Nie	Nie	
	Przechowywanie	Tak	Tak	Nie	Tak	
Funkcja regulacji trybu koloru	Regulacja koloru	Tak	Tak	Nie	Tak*3	
	Tekst na czarno/ Grafika wektorowa na czarno	Tak	Tak	Nie	Nie	
	Kolor zaawansowany	Tak	Tak	Tak	Tak	
Funkcje łączenia tekstu z obrazami	Znak wodny	Tak	Tak	Tak	Tak	
	Pieczęć obrazu	Tak	Tak	Nie	Nie	
	Nakładka	Tak	Tak	Nie	Nie	

Funkcja		PCL6	PS	Windows PPD ^{*1}	Macintosh PPD ^{*1}
Jakość obrazu	Tryb Drukowania	Normalny/ Wysoka jakość	Normalny/ Wysoka jakość	Normalny/ Wysoka jakość	Normalny/ Wysoka jakość
	Wybór trybu graficznego	Tak	Nie	Nie	Nie
	Oszcz. toneru	Tak	Tak	Tak	Tak
Czcionka	Czcionka rezydentna	80 czcionek	136 czcionek	136 czcionek	136 czcionek
	Wybór czcionek pobieranych	mapa bitowa, TrueType, Graficzne	mapa bitowa, TrueType, Type1	mapa bitowa, TrueType, Type1	Nie
Inne funkcje	Automatyczna konfiguracja	Tak	Tak	Nie	Tak
	Autoryzacja Użytkownika	Tak	Tak	Nie	Tak

*1 Specyfikacje poszczególnych funkcji sterowników Windows PPD i Macintosh PPD różnią się w zależności od wersji systemu operacyjnego i używanej aplikacji.

*2 Nie można zmieniać osobno proporcji w poziomie i w pionie.

*3 Można używać tylko w systemie Mac OS X v10.4.

*4 Obsługiwane są tylko dokumenty w orientacji poziomej.

*5 Tylko tryb poziomy.

4

FUNKCJE FAKSU

PRAWIDŁOWE KORZYSTANIE Z FUNKCJI FAKSU

Wykorzystując opisywane urządzenie jako telefaks należy przestrzegać kilku zasad. Prosimy o zapoznanie się z poniższymi informacjami.

Podłączenie do linii telefonicznej

Urządzenie należy podłączyć do linii telefonicznej przy pomocy dostarczonego w zestawie kabla telefonicznego. Jeden koniec kabla należy podłączyć do gniazda LINE z lewej strony urządzenia, tak jak pokazano na rysunku. Drugi koniec kabla należy podłączyć do gniazdka telefonicznego w ścianie.

Wtyczkę należy podłączyć starannie, żeby mieć pewność, że zadziałał zatrzask w gnieździe.

W niektórych przypadkach niezbędny może być specjalny adapter, który umożliwi podłączenie kabla telefonicznego do gniazdka w ścianie.

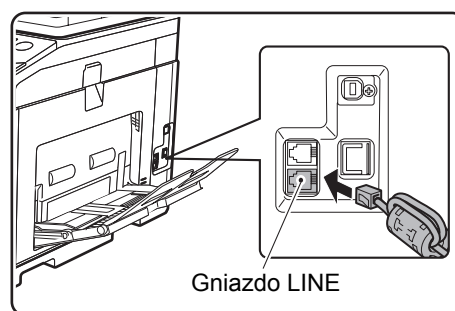

Wielka Brytania

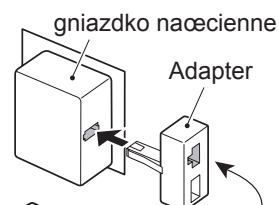

Dla Australii

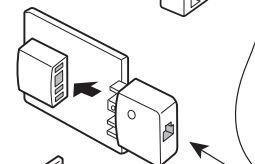

Dla Nowej Zelandii

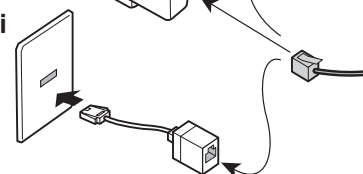

Ustawienie daty i godziny oraz programowanie nazwy i numeru nadawcy

Przed użyciem funkcji faksu w urządzeniu należy ustawić datę i godzinę oraz zaprogramować nazwę i numer nadawcy. Tę procedurę wyjaśniono w sekcji "SPRAWDZENIE I ZAPROGRAMOWANIE URZĄDZENIA PO DOKONANIU INSTALACJI" (str. 80) w niniejszej instrukcji.

Bateria litowa

Zachowanie ustawienia daty i godziny w urządzeniu zapewnia bateria litowa.

- Gdy bateria się rozładuje, należy się skontaktować z lokalnym przedstawicielem firmy Sharp lub pracownikiem autoryzowanego serwisu w celu wymiany baterii. Po rozładowaniu baterii urządzenie nie będzie działało.

Prosimy pamiętać

W przypadku burzy należy odłączyć urządzenie od sieci elektrycznej w celu zapewnienia maksymalnego bezpieczeństwa. Dane w pamięci urządzenia będą przechowywane nawet po odłączeniu kabla elektrycznego.

SPRAWDZENIE I ZAPROGRAMOWANIE URZĄDZENIA PO DOKONANIU INSTALACJI

Po zainstalowaniu urządzenia, a przed przystąpieniem do korzystania z funkcji faksu należy sprawdzić poniższe punkty i zaprogramować wymagane informacje.

Ustawienie daty i godziny

Urządzenie ma wbudowany zegar. Ustawienie prawidłowej daty i godziny jest bardzo ważne, ponieważ informacje te są wykorzystywane na przykład podczas transmisji sterowanej timerem (str. 98).

Data i godzina są ustawiane przy pomocy ustawień systemu. (str. 176)

Data i godzina są widoczne na wyświetlaczu. Należy się upewnić, że wskazania te są prawidłowe. Jeśli widoczna data i godzina są błędne, należy je skorygować.

Programowanie nazwy i numeru nadawcy

Nazwa i numer faksu użytkownika urządzenia są zaprogramowane w "Ust. włas. hasła" (str. 184) w ustawieniach systemowych. (Można zaprogramować tylko jedną nazwę i numer).

Zaprogramowana nazwa i numer są drukowane w górnej części każdej transmitowanej strony faksu. Numer nadawcy jest również używany jako numer identyfikacyjny podczas korzystania z funkcji Polling w celu żądania transmisji z innego faksu (patrz sekcja "OPCJE WYSYŁANIA" (str. 100)).



Możesz sprawdzić zaprogramowaną nazwę i numer, drukując "Listę ustawień administratora", która znajduje się w ustawieniach systemowych. (Patrz sekcja "Ust. listy" (str. 183)).

Formaty papieru, które można używać w trybie faksu

W niniejszym urządzeniu można używać papieru w formatach A4, B5, A5, 8-1/2" × 14", 8-1/2" × 13" oraz 5-1/2" × 8-1/2", (Jeśli urządzenie używa papieru w formacie AB, w trybie faksu nie można użyć papieru w formatach 8-1/2" × 14", 8-1/2" × 13" i 5-1/2" × 8-1/2").

Spośród formatów w CALACH można użyć tylko 8-1/2" × 11" oraz 5-1/2" × 8-1/2").

Z tego powodu jeśli w urządzeniu załadowany jest papier w formacie, który można stosować w innych trybach, ale nie w trybie faksu, odebranych faksów nie można wydrukować.

(Inne uwagi dotyczące odbioru faksu zawiera sekcja "ODBIÓR DOKUMENTÓW" (str. 95)).





Opis procedur ładowania papieru do podajników zawiera sekcja "ŁADOWANIE PAPIERU" (str. 19).

TRYB FAKSU (OKNO PODSTAWOWE)

Ekran podstawowy w trybie faksu wyświetla się po naciśnięciu przycisku [FAKS] () , gdy urządzenie znajduje się w trybie kopiowania lub skanowania.

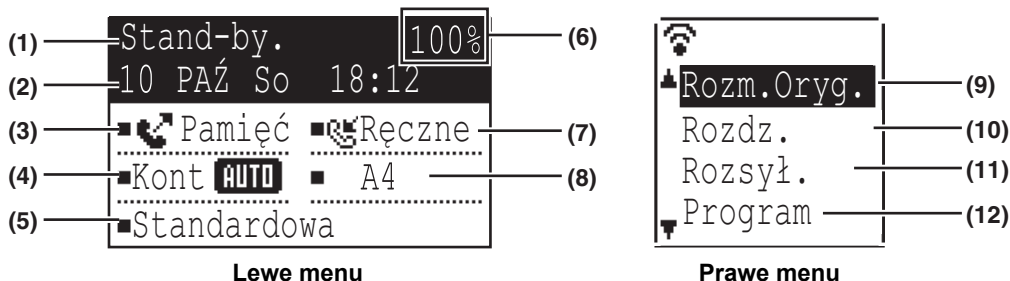
Okno podstawowe w trybie faksu



- | | |
|---|--|
| <p>(1) Wyświetlacz komunikatów
Tutaj pojawiają się komunikaty informujące o bieżącym stanie urządzenia.</p> <p>(2) Wyświetlacz daty i godziny
Tutaj widoczna jest data i godzina.</p> <p>(3) Wyświetlacz trybu transmisji (str. 89)
Dostępne są trzy tryby wysłania: z pamięci (PAMIĘĆ), bezpośredni (BEZPOŚ) i ręczny (MANUAL). Na wyświetlaczu widoczna jest nazwa aktualnego trybu wysłania.</p> <p>(4) Wyświetlacz ekspozycji
Pokazuje ekspozycję skanowania oryginału.</p> <p>(5) Wyświetlacz rozdzielczości
Pokazuje rozdzielczość skanowania oryginału.</p> <p>(6) Wyświetlacz wolnej pamięci
Pokazuje procent wolnej pamięci faksu.</p> | <p>(7) Wyświetlacz trybu odbioru (str. 96)
Dostępne są dwa tryby odbioru faksów: odbiór automatyczny i odbiór ręczny. Na wyświetlaczu widoczna jest nazwa aktualnego trybu odbioru.</p> <p>(8) Wyświetlacz oryginału (str. 27)
Po ułożeniu oryginału tutaj pojawia się ikona informująca o trybie skanowania.
 : Skanowanie jednostronnego oryginału w podajniku dokumentów.
 : Skanowanie dwustronnego oryginału w podajniku dokumentów (modele z funkcją skanowania dwustronnego).
 Brak: Szyba
 Pokazuje również aktualnie wybrany format skanowanego oryginału.</p> <p>(9) Format oryginału (str. 85)
Służy do ustawiania formatu skanowanego oryginału.</p> <p>(10) Rozdzielczość (str. 92)
To menu służy do wybierania ustawień rozdzielczości.</p> <p>(11) Rozsyłanie (str. 99)
Służy do przeprowadzania rozsyłania.</p> <p>(12) Program (str. 107)
Wybierz to menu, aby użyć programu.</p> |
|---|--|



Następujące funkcje są dostępne również w trybach innych niż tryb faksu:

- Odbiór automatyczny
- Odbiór ręczny
- Wysyłanie sterowane zegarem
- Wysyłanie zadań zaprogramowanych
- Rozmowy (jeżeli zainstalowano telefon dodatkowy)
- Odbiór zdalny

ORYGINAŁY

ORYGINAŁY, KTÓRE MOŻNA WYSYŁAĆ FAKSEM

Formaty oryginałów

Korzystanie z podajnika dokumentów	Szerokość skanowania jest stała i odpowiada szerokości arkusza formatu A4 (210 mm) lub 8-1/2" (216 mm). Długość skanowania jest automatycznie dopasowywana w zakresie od 148 mm do 500 mm.
Korzystanie z szyby	Wszystkie oryginały są skanowane w formacie A4 lub 8-1/2" × 11".









- Istnieją ograniczenia dotyczące oryginałów, które można skanować za pomocą podajnika dokumentów. Więcej informacji zawiera sekcja "KOPIOWANIE" (str. 26).
- Podczas wysyłania faksu oryginały o różnych długościach, ale tej samej szerokości, można skanować razem z użyciem podajnika dokumentów. (skanowanie jednostronne)

*Długie oryginały

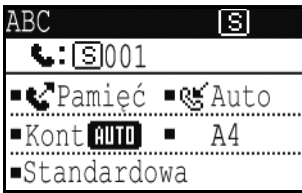
Zależnie od ustawionej rozdzielczości i szerokości oryginału, ilość wolnej pamięci może być niewystarczająca do zapisania długiego oryginału. Jeżeli nie można zeskanować długiego oryginału w całości, użyj transmisji bezpośredniej lub transmisji ręcznej (wybieranie bez podnoszenia słuchawki).

WYGODNE SPOSOBY WYBIERANIA NUMERÓW (AUTOMATYCZNE WYBIERANIE NUMERÓW)

Funkcja faksu obejmuje wygodną funkcję automatycznego wybierania numerów (skrótowe i grupowe wybieranie numerów). Poprzez zaprogramowanie często wybieranych numerów możesz w prosty sposób wykonywać połączenia i wysyłać fakсы (patrz str. 87). Dostępne są dwa sposoby automatycznego wybierania numerów: wybieranie skrótowe i grupowe. Aby zaprogramować automatyczne wybieranie numerów, patrz str. 103.

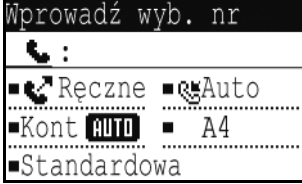
<ul style="list-style-type: none"> • Skrótowe wybieranie (300 odbiorców) Zapisany w pamięci numer odbiorcy można wybrać poprzez naciśnięcie przycisku [SKRÓCONE] (), wprowadzenie 3-cyfrowego numeru (od 000 do 299) i naciśnięcie przycisku [START CZARNO-BIAŁE]. Każdemu z odbiorców można przyporządkować nazwę o długości do 36 znaków. 	
<ul style="list-style-type: none"> • Wybieranie grupowe Numer wybierania skrótowego może obejmować kilka numerów. Jest to wygodny sposób komunikacji z grupą lub innymi faksami. 	
<ul style="list-style-type: none"> • PONOWNE WYBIERANIE Urządzenie zachowuje w pamięci ostatnio wybierany numer faksu lub telefonu. Numer ten można ponownie wybrać, naciskając przycisk [REDIAL] (), a następnie przycisk [START CZARNO-BIAŁE]. <ul style="list-style-type: none"> • Jeśli podczas poprzedniego połączenia naciśnięty został przycisk numeryczny, naciśnięcie przycisku [REDIAL] () może spowodować wybranie nieprawidłowego numeru. • Ponowne wybieranie jest niemożliwe w przypadku miejsc docelowych rozsyłania (str. 99), seryjnego pollingu (str. 100), transmisji sterowanej timerem (str. 98) lub wybierania grupowego (str. 87). 	
<ul style="list-style-type: none"> • WYBIERANIE NUMERÓW BEZ PODNOSZENIA SŁUCHAWKI Ta funkcja pozwala na wykonywanie połączeń bez podnoszenia słuchawki dodatkowego telefonu podłączonego do urządzenia. Naciśnij przycisk [GŁOŚNIK] () i po usłyszeniu tonu wybierania wybierz numer. <ul style="list-style-type: none"> • Podczas wybierania numerów w ten sposób fakсы można wysyłać tylko ręcznie. (str. 90) 	



- W każdym numerze wybierania grupowego można zapisać maksymalnie 100 miejsc docelowych, a wybieranie skrótowe i grupowe pozwalają łącznie zapisać maksymalnie 300 numerów.
- Zapisane miejsca docelowe wybierania skrótowego oraz grupowego można przywołać poprzez wyszukanie nazwy, która została im przyporządkowana podczas zapisywania. (str. 87)
- Żeby zapobiec wybieraniu złego numeru i wysłaniu fakсы niewłaściwemu odbiorcy, należy podczas zapisywania numeru uważnie sprawdzić numer na wyświetlaczu. Po zapisaniu numeru można go sprawdzić, drukując zaprogramowane informacje. (str. 109)

METODY TRANSMISJI FAKSU

Istnieją trzy podstawowe sposoby wysyłania faksów: wysyłanie z pamięci, wysyłanie bezpośrednie i wysyłanie ręczne. Podczas wysyłania z pamięci przed transmisją dokument jest tymczasowo przechowywany w pamięci. Podczas wysyłania bezpośredniego lub ręcznego dokument jest transmitowany bez zapisywania w pamięci. Domyślne ustawienia transmisji można ustawić na "Pamięć TX" lub "Bezp. TX" za pomocą opcji "Tryb wysyłania" (str. 186) w ustawieniach systemowych.

Aby ręcznie przełączać między trybami "Pamięć TX" i "Bezp. TX", użyj przycisku [UST. KOMUNIKACJI] ().

(Patrz sekcja "Faksowanie za pomocą transmisji bezpośredniej" (str. 89)).

W poniższych opisach założono, że wybrany jest tryb wysyłania z pamięci.

FUNKCJA PRZEGL. ADRESU



Funkcja Przgl. Adresu umożliwia sprawdzanie miejsc docelowych, aby zapobiec transmisji do nieprawidłowego miejsca docelowego.

Po wprowadzeniu numeru faksu za pomocą klawiatury numerycznej lub wybraniu numeru przyciskiem [REDIAL] () zostanie wyświetlony ekran z prośbą ponownego wprowadzenia numeru w celu jego potwierdzenia.

- Jeżeli do transmisji używany jest numer skrócony (str. 87), wyświetla się ekran potwierdzenia zapisanej nazwy lub numeru.
- Jeżeli do transmisji używany jest numer grupowy (str. 87), wyświetla się ekran potwierdzenia wszystkich numerów zapisanych w grupie.

Niniejszą funkcję można ustawić za pomocą opcji "Przgl. Adresu" w ustawieniach systemowych (str. 186).



- Gdy funkcja Przgl. Adresu jest włączona, przycisk [GŁOŚNIK] () może być użyty tylko do odbioru ręcznego (str. 90). Naciśnięcie przycisku [GŁOŚNIK] (), gdy urządzenie emituje sygnał rozmowy przychodzącej, powoduje wyświetlenie ekranu potwierdzającego rozpoczęcie odbioru. Możesz użyć przycisku głośnika na podłączonym telefonie dodatkowym.
- Jeżeli zaznaczono pole wyboru "Stosuj tylko do bezp. wpraw." przy włączonej funkcji Przgl. Adresu, ekran Przgl. Adresu wyświetli się jedynie wtedy, gdy numer wprowadzono za pomocą klawiatury numerycznej lub przycisku [REDIAL] ()

WYSYŁANIE FAKSÓW

PODSTAWOWA PROCEDURA WYSYŁANIA FAKSÓW

1 Upewnij się, że urządzenie znajduje się w trybie faksu.

Gdy urządzenie znajduje się w trybie faksu, wskaźnik FAKS świeci. Jeśli wskaźnik nie świeci, naciśnij przycisk [FAKS] (☎). Jeśli dla trybu faksu została włączona funkcja autoryzacji użytkownika w ustawieniach systemowych, podczas włączania trybu faksu wyświetli się komunikat z prośbą o wprowadzenie numeru użytkownika. Wprowadź numer konta (5 cyfr) przy pomocy przycisków cyfrowych. (str. 178)

Korzystanie z podajnika dokumentów

2 Ułóż oryginały.

Korzystanie z podajnika dokumentów: str. 27

Korzystanie z szyby

2 Ułóż oryginały w podajniku dokumentów lub na szybie.

Korzystanie z szyby: str. 27

Jeśli korzystając z szyby chcesz wysłać kilka stron, ułóż najpierw pierwszą stronę.



Ponieważ jest to transmisja pojedyncza, oryginałów nie można skanować równocześnie z użyciem podajnika dokumentów i szyby.

3 Określ format oryginału.

Skanowanie jednostronne

Gdy w podajniku dokumentów znajduje się oryginał, ikona zmienia się na [AUTO].



Oryginały o długości do 500 mm można wysłać automatycznie.

Skanowanie dwustronne

Opis procedury określającej format oryginału zawiera sekcja "FAKSOWANIE DWUSTRONNEGO ORYGINAŁU" (str. 88).

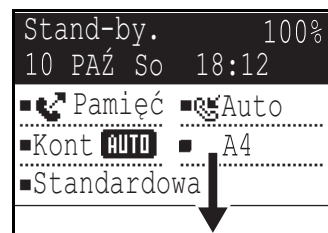

AUTO: Skanowanie jednostronne w podajniku dokumentów.

A4: Skanowanie dwustronne w podajniku dokumentów (modele z funkcją dwustronnego skanowania).

A4: Szyba

3 Określ format oryginału.

W prawym menu wybierz opcję "Format oryginału".

Dostępne formaty papieru to A4 lub 8-1/2" × 11".

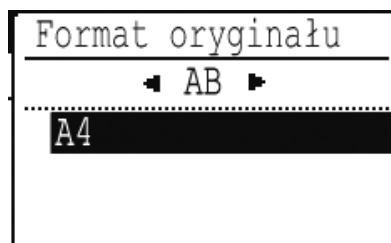



4 W razie potrzeby zmień ustawienia rozdzielczości i ekspozycji.

5 Wybierz numer faksu.

- Wprowadzony numer pojawi się na wyświetlaczu. Można wprowadzić do 50 cyfr. Jeśli popełnisz błąd, naciśnij przycisk [C], a następnie wprowadź prawidłowy numer.
- Istnieje również możliwość ponownego lub automatycznego wybierania numeru (patrz str. 83, str. 87).

Wprowadzanie pauzy

Jeżeli podczas wybierania przez centralę PBX lub podczas wybierania numeru międzynarodowego niezbędna jest pauza, naciśnij przycisk [REDIAL] (). (Podczas wprowadzania numeru przycisk ten działa jak przycisk pauzy). Jednokrotne naciśnięcie przycisku [PAUZA] () powoduje wyświetlenie łącznika ("-") i wstawienie 2-sekundowej pauzy*.

Po wprowadzeniu numeru możesz nacisnąć przycisk [PAUZA], () aby wprowadzić znak łącznika, a następnie wprowadzić inny numer za pomocą klawiszy numerycznych. (Powoduje to połączenie numerów i nazywa się wybieraniem połączonym).

* Długość każdej pauzy można zmienić w ustawienia systemowych. (Patrz sekcja "Czas pauzy" (str. 184)).



Do wybierania połączonego nie można używać wybierania grupowego.

6 Naciśnij klawisz [OK].

7 Gdy wyświetli się ekran ponownego wprowadzania, wprowadź ponownie numer faksu.

- "Przeł. Adresu" (str. 186)

8 Naciśnij klawisz [OK].

Korzystanie z podajnika dokumentów

9 Naciśnij przycisk [START CZARNO-BIAŁE].

- Rozpocznie się skanowanie.
- Jeśli linia telefoniczna będzie wolna, urządzenie wybierze numer faksu odbierającego i rozpocznie wysyłanie natychmiast po zeskanowaniu pierwszej strony. ("Szybkie wysyłanie on-line" (str. 91))
- Jeśli urządzenie będzie wykonywało poprzednio zaprogramowaną operację lub linia będzie zajęta, wszystkie strony oryginału zostaną zeskanowane do pamięci i zachowane jako operacja zaprogramowana. (Taka operacja nosi nazwę wysyłania z pamięci: numer urządzenia odbierającego zostanie automatycznie wybrany, a dokument wysłany po wykonaniu wszystkich zaprogramowanych wcześniej operacji.)

Jeśli skanowanie zostanie zakończone prawidłowo, na chwilę wyświetli się odpowiedni ekran, a następnie wyświetli się ekran podstawowy.

Korzystanie z szyby

9 Naciśnij przycisk [START CZARNO-BIAŁE].

Rozpocznie się skanowanie.

10 Jeśli chcesz zeskanować kolejną stronę, odwróć strony na szybie i naciśnij przycisk [START CZARNO-BIAŁE].

- Powtarzaj tę czynność, dopóki wszystkie strony nie zostaną zeskanowane.
- Jeśli zajdzie taka potrzeba, można zmienić rozdzielczość i kontrast dla każdej skanowanej strony.

11 Po zeskanowaniu ostatniej strony naciśnij przycisk [KONIEC-ODCZYTU] (#).

Otwórz podajnik dokumentów i wyjmij oryginał. Po zdjęciu oryginału lub naciśnięciu dowolnego przycisku na wyświetlaczu pojawi się okno podstawowe.

Miejsce docelowe zostanie automatycznie wybrane, a dokument wysłany po zakończeniu wszystkich zapisanych wcześniej zadań.



• Anulowanie wysyłania

Aby anulować transmisję, gdy widoczny jest komunikat "CZYTANIE" lub przed naciśnięciem przycisku [KONIEC-ODCZYTU] (#) naciśnij przycisk [C] lub [CA]. Aby anulować zapisane wcześniej zadanie transmisji, naciśnij przycisk [STATUS FAKSU] () i anuluj zadanie zgodnie z opisem na str. 93.

Podczas przeprowadzania wysyłania z wykorzystaniem pamięci na wyświetlaczu pojawi się 3-cyfrowy numer zadania z napisem "KONIEC-ODCZYTU".

Można zapamiętać ten numer, dzięki czemu po przeprowadzeniu rozsyłania można go użyć do sprawdzenia wyników transmisji w raporcie transakcji lub w raporcie operacji.

Jeśli podczas skanowania oryginału w podajniku dokumentów zostanie wyłączone zasilanie lub nastąpi przerwa w zasilaniu, urządzenie się zatrzyma i wystąpi zacięcie oryginału. Po przywróceniu zasilania usuń oryginał zgodnie z procedurą wyjaśnioną w sekcji "ZACIĘCIE W PODAJNIKU DOKUMENTÓW" (str. 153).

TRANSMISJA ZA POMOCĄ AUTOMATYCZNEGO WYBIERANIA (WYBIERANIE SKRÓCONE I GRUPOWE)

Zamiast wprowadzać cały numer faksu za pomocą przycisków numerycznych, możesz wysłać faks, naciskając przycisk [SKRÓCONE] () i wybierając 3-cyfrowy numer. Aby użyć funkcji automatycznego wybierania, należy najpierw zapisać 3-cyfrowy numer, nazwę i numer faksu miejsca docelowego. Zobacz str. 83 w celu uzyskania informacji o automatycznym wybieraniu i str. 103 w celu uzyskania informacji o programowaniu miejsc docelowych automatycznego wybierania.

1 Wprowadź 3-cyfrowy numer za pomocą przycisków numerycznych.

- Wprowadź 3-cyfrowy numer wprowadzony podczas programowania numeru wybierania skróconego lub wybierania grupowego.
- Jeśli popełnisz błąd, naciśnij przycisk [C], a następnie wprowadź prawidłowy numer. Jeśli wprowadzisz 3-cyfrowy kod, który nie został wcześniej zapisany w pamięci urządzenia, naciśnij przycisk [C], a następnie wprowadź prawidłowy kod. Jeśli nie znasz numeru wybierania skróconego, wydrukuj listę "Lista skr. nrów" lub "Lista grup". (Patrz sekcja "DRUKOWANIE LIST Z ZAPROGRAMOWANYMI INFORMACJAMI I USTAWIENIAMI" (str. 109)).

2 Naciśnij klawisz [OK].

Zaznacz miejsce docelowe. Jeśli jest prawidłowe, naciśnij ponownie przycisk [OK].



• Anulowanie wysyłania

- Aby anulować transmisję, gdy widoczny jest komunikat "CZYTANIE" lub przed naciśnięciem przycisku [KONIEC-ODCZYTU] (#), naciśnij przycisk [C] lub [CA]. Aby anulować zapisane wcześniej zadanie transmisji, naciśnij przycisk [STATUS FAKSU] () i anuluj zadanie zgodnie z opisem na str. 93.
- Podczas przeprowadzania wysyłania z wykorzystaniem pamięci na wyświetlaczu pojawi się 3-cyfrowy numer zadania z napisem "KONIEC-ODCZYTU". Można zapamiętać ten numer, dzięki czemu po przeprowadzeniu operacji dystrybucji będzie można go użyć do sprawdzenia wyników transmisji w raporcie o stanie połączenia lub w raporcie o przeprowadzonych operacjach.

WYSZUKIWANIE ZAPROGRAMOWANEGO MIEJSCA DOCELOWEGO (ZA POMOCĄ PRZYCISKU [ADRES] ())

W czasie wybierania numeru możesz wprowadzać litery w celu wyszukania miejsca docelowego zapisanego numeru wybierania skróconego lub wybierania grupowego.

1 Naciśnij przycisk [ADRES] () i wprowadź litery wyszukiwania (możesz również pominąć wprowadzanie liter wyszukiwania i przejść bezpośrednio do następnego kroku, aby wyświetlić pierwsze miejsce docelowe na liście adresów).

Słowa kluczowe
±
[OK]: Szukaj

Można wprowadzić do dziesięciu kolejnych liter.
Wielkie litery, małe litery, cyfry i znaki specjalne
(Patrz sekcja "WPROWADZANIE ZNAKÓW" (str. 24)).

2 Naciśnij przycisk [OK] i wybierz wybrane miejsce docelowe za pomocą przycisku [▼] lub [▲].

- Wyniki wyszukiwania pojawią się w następującej kolejności: wielkie litery, małe litery, znaki specjalne i cyfry.
- Jeśli nie wszystkie litery w nazwie miejsca docelowego będą widoczne, naciśnij przycisk [KONIEC-ODCZYTU] (#), aby wyświetlić całą nazwę. Naciśnij ponownie przycisk [KONIEC-ODCZYTU] [#], aby powrócić do ekranu początkowego.



• Anulowanie wysyłania

- Aby anulować transmisję, gdy widoczny jest komunikat "CZYTANIE" lub przed naciśnięciem przycisku [KONIEC-ODCZYTU] (#), naciśnij przycisk [C] lub [CA]. Aby anulować zapisane wcześniej zadanie transmisji, naciśnij przycisk [STATUS FAKSU] () i anuluj zadanie zgodnie z opisem na str. 93.
- Podczas przeprowadzania wysyłania z wykorzystaniem pamięci na wyświetlaczu pojawi się 3-cyfrowy numer zadania z napisem "KONIEC-ODCZYTU". Można zapamiętać ten numer, dzięki czemu po przeprowadzeniu operacji dystrybucji będzie można go użyć do sprawdzenia wyników transmisji w raporcie o stanie połączenia lub w raporcie o przeprowadzonych operacjach.

FAKSOWANIE DWUSTRONNEGO ORYGINAŁU

Postępuj według poniższego opisu, żeby automatycznie wysłać obydwie strony dwustronnego oryginału. (Tylko w modelach z funkcją skanowania dwustronnego).

- 1 Naciśnij przycisk [DUPELKS] () na panelu operacyjnym i wybierz opcję "2-STRONNA".
- 2 Wybierz opcję "Orient. pionowa-Broszura", "Orient. pionowa-Tablet", "Orient. pozioma-Broszura" lub "Orient. pozioma-Tablet" za pomocą przycisku [▼] lub [▲].

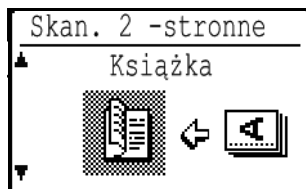

- Broszury i tablety: Oryginały dwustronne spięte z boku są broszurami, a oryginały dwustronne spięte u góry są tabletami.
- Skanowanie dwustronne zostanie anulowane po zakończeniu transmisji lub naciśnięciu przycisku [CA].
- Skanowanie dwustronne oryginałów dwustronnych jest możliwe wyłącznie przy użyciu podajnika dokumentów (modele z funkcją skanowania dwustronnego). Automatyczne skanowanie obydwu stron oryginału jest niemożliwe, jeśli używana jest szyba.
- Jeśli będzie to konieczne, obraz z drugiej strony oryginału zostanie obrócony o 180 stopni podczas transmisji, dzięki czemu nie będzie potrzeby zmiany orientacji w urządzeniu odbierającym.
- Żeby anulować tryb skanowania dwustronnego, w punkcie 1 wybierz "JEDNOSTRONNE", a następnie naciśnij przycisk [OK].
- Można używać wyłącznie następujących formatów dokumentów dwustronnych: A4, 8-1/2 × 14, 8-1/2 × 13-1/2, 8-1/2 × 13-2/5, 8-1/2 × 13, 8-1/2 × 11

BROSZURA



TABLET

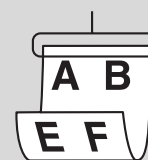

- 3 Naciśnij przycisk [OK].

Ustawienia transmisji (tryby transmisji z pamięci i transmisji bezpośredniej)

Tryby transmisji obejmują transmisję z pamięci, podczas której oryginał jest tymczasowo skanowany do pamięci przed transmisją, oraz transmisję bezpośrednią, podczas której oryginał jest bezpośrednio transmitowany bez skanowania do pamięci.

Dwa rodzaje transmisji z pamięci to: "Zapisywanie zadań transmisji (transmisja z pamięci)" (str. 90), gdzie wszystkie strony oryginału są skanowane do pamięci przed rozpoczęciem transmisji, oraz "Szybkie wysyłanie on-line" (str. 91), podczas której miejsce docelowe jest wybierane po zeskanowaniu pierwszej strony, a pozostałe strony są transmitowane podczas ich skanowania.

W trybie transmisji z pamięci podczas skanowania oryginałów pamięć może się zapełnić.

Patrz sekcja "Zapełnienie pamięci podczas transmisji zapisanego zadania transmisji" (str. 90) i "Jeśli podczas szybkiego wysyłania on-line pamięć zostanie zapełniona" (str. 91).

Jeśli z powodu zbyt dużej liczby stron transmisja nie jest możliwa, naciśnij przycisk [UST. KOMUNIKACJI] () , aby przełączyć transmisję z pamięci na transmisję bezpośrednią. W przypadku transmisji bezpośredniej transmisja rozpoczyna się po zakończeniu bieżącego zadania, umożliwiając przypisanie priorytetu do zadania transmisji. Dzięki temu transmisja bezpośrednia jest wygodnym sposobem przeprowadzenia przerwanej transmisji w przypadku dużej liczby zapisanych zadań transmisji.

Aby przełączyć transmisję z pamięci na transmisję bezpośrednią, zapoznaj się z sekcją "Faksowanie za pomocą transmisji bezpośredniej".



Gdy transmisja wykonywana jest ręcznie przy użyciu telefonu dodatkowego podłączonego do urządzenia lub za pomocą wybierania bez podnoszenia słuchawki, transmisja bezpośrednia zostanie wybrana automatycznie. (Transmisja z pamięci nie jest możliwa).

Faksowanie za pomocą transmisji bezpośredniej

1 Naciśnij przycisk [UST. KOMUNIKACJI] ().

Wyświetli się ekran ustawień komunikacji.

2 Wybierz opcję "Transmisja" za pomocą przycisku [▼] lub [▲].

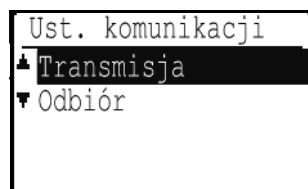

Ekran ustawień komunikacji może być również wyświetlany na ekranie wyboru funkcji. Naciśnij przycisk [FUNKCJA SPECJAL.] (Fn), aby wyświetlić ekran wyboru funkcji specjalnej. Wybierz opcję "UST. KOMUNIKACJI" za pomocą przycisku [▼] lub [▲], a następnie naciśnij przycisk [OK].

3 Wybierz opcję "Pamięć TX" za pomocą przycisku [▼] lub [▲] i naciśnij przycisk [OK].

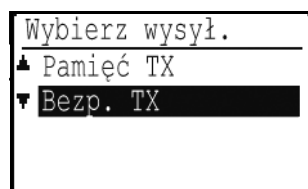

4 Wybierz numer faksu i naciśnij przycisk [START CZARNO-BIAŁE].

W przypadku użycia szyby podczas jednej transmisji nie można transmitować kilku stron oryginału.



- Aby zmienić opcję "Transmisja bezpośrednia" z powrotem na opcję "Transmisja z pamięci", w kroku 3 wybierz opcję "Pamięć TX".
- Aby anulować transmisję bezpośrednią, naciśnij przycisk [C].



Faksowanie za pomocą transmisji ręcznej (za pomocą przycisku [GŁOŚNIK] ())

1 Naciśnij przycisk [GŁOŚNIK] ().

Po naciśnięciu tego przycisku na chwilę wyświetli się komunikat o ustawieniach głośności, a następnie ekran wybierania numerów. Poziom głośności głośnika (wysoki, średni lub niski) możesz ustawić, naciskając przycisk [▼] lub [▲]. Jednakże nie spowoduje to zmiany ustawień głośności w ustawieniach systemowych. Podczas używania przycisku [GŁOŚNIK] () do wybierania numeru słychać sygnał dźwiękowy emitowany przez głośnik znajdujący się w tylnej części urządzenia.

2 Wybierz numer faksu i naciśnij przycisk [START CZARNO-BIAŁE].



- Gdy funkcja Przgl. Adresu jest włączona (str. 186), przycisk [GŁOŚNIK] () nie może być użyty do transmisji.
- Aby anulować wybieranie za pomocą przycisku [GŁOŚNIK] () w przypadku ponownego wybrania numeru lub z powodu przerwania transmisji, naciśnij przycisk [GŁOŚNIK] () ponownie.
- Ponieważ podczas transmisji bezpośredniej i ręcznej oryginał nie jest zapisywany w pamięci, poniższe funkcje nie mogą być użyte. Rozsyłanie "WYSYŁANIE TEGO SAMEGO DOKUMENTU DO WIELU MIEJSC DOCELOWYCH PODCZAS JEDNEJ OPERACJI" (str. 99), "AUTOMATYCZNA TRANSMISJA O OKREŚLONEJ GODZINIE" (str. 98), "Ust. pon. wyb. (zajęty)" (str. 186), skanowanie dwustronne, Przgl. Adresu i inne.
- W przypadku transmisji bezpośredniej i transmisji ręcznej faks jest wysyłany po nawiązaniu połączenia z urządzeniem odbierającym.

3 Wybierz opcję "Transmisja" i naciśnij przycisk [OK].

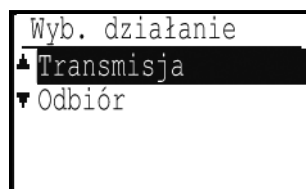

Zapisywanie zadań transmisji (transmisja z pamięci)

Jeżeli linia telefoniczna jest zajęta, zadanie transmisji zostanie tymczasowo zapisane w pamięci. Po zakończeniu bieżącego zadania i wszystkich zadań zapisanych wcześniej, transmisja rozpocznie się automatycznie. (Operacja ta nosi nazwę transmisji z pamięci).

Oznacza to, że zadania transmisji mogą być zapisywane w pamięci poprzez przeprowadzanie operacji transmisji, gdy urządzenie jest zajęte inną operacją transmisji/odbioru. Równocześnie można zapisać łącznie 50 zadań transmisji z pamięci i transmisji sterowanej timerem (str. 98). Po zakończeniu transmisji dane skanowanego dokumentu zostaną usunięte z pamięci.

Zadania transmisji zapisane w pamięci możesz sprawdzić na ekranie statusu zadania faksowania. (str. 93)

Zapisanie 50 zadań w pamięci może nie być możliwe w zależności od liczby stron zapisanych w pamięci i ustawień transmisji.

- Procedura zapisywania zadania transmisji jest taka sama, jak procedura opisana w sekcji "PODSTAWOWA PROCEDURA WYSYŁANIA FAKSÓW" (str. 85).
- Jeśli nie naciśnięto przycisku [START CZARNO-BIAŁE], zadanie transmisji można anulować, naciskając przycisk [C].
- Jeśli przycisk [START CZARNO-BIAŁE] został już naciśnięty, zapoznaj się z sekcją "Anulowanie zapisanego zadania transmisji" (str. 93). Jeśli po naciśnięciu przycisku [START CZARNO-BIAŁE] skanowanie oryginału nie zostało przerwane, możesz nacisnąć przycisk [C], aby anulować transmisję.
- Jeśli zapisano zadanie transmisji w trybie transmisji bezpośredniej, zapisanie innych zadań transmisji nie będzie możliwe.

Po zakończeniu transmisji dane skanowanego dokumentu zostaną usunięte z pamięci. Zadania transmisji zapisane w pamięci możesz sprawdzić na ekranie statusu zadania faksowania. (str. 93)

Zapełnienie pamięci podczas transmisji zapisanego zadania transmisji

Jeśli pamięć zostanie zapełniona podczas skanowania pierwszej strony dokumentu, operacja wysyłania zostanie automatycznie anulowana.

Jeśli pamięć zapełni się podczas skanowania drugiej lub kolejnej strony, skanowanie się zatrzyma. W takim przypadku możesz nacisnąć przycisk [C], aby anulować transmisję, lub nacisnąć przycisk [OK], aby transmitować jedynie te strony, które zostały całkowicie zeskanowane.

Szybkie wysyłanie on-line

Jeśli do wysyłania wielostronicowego dokumentu jest używany podajnik dokumentów, a w pamięci urządzenia nie ma żadnych zapisanych zadań oczekujących lub w trakcie realizacji (oraz linia telefoniczna nie jest zajęta), urządzenie wybierze miejsce docelowe po zeskanowaniu pierwszej strony i rozpocznie transmitowanie zeskanowanych stron, kontynuując równocześnie skanowanie kolejnych stron. Taki sposób transmisji nosi nazwę szybkiego wysyłania on-line. Podczas szybkiej transmisji on-line wyświetlany jest komunikat kolejno "Czytanie" – "Wybieranie" – "Komunikac." – "Wysyłanie" do momentu zakończenia skanowania pozostałych stron. Po zeskanowaniu wszystkich stron wyświetla się komunikat "Koniec odczytu".

Jeśli numer faksu odbierającego będzie zajęty, szybkie wysyłanie on-line zostanie zamienione na wysyłanie zaprogramowane (wysyłanie z wykorzystaniem pamięci). (Patrz sekcja "Zapisywanie zadań transmisji (transmisja z pamięci)" (str. 90)).

Jeśli podczas szybkiego wysyłania on-line pamięć zostanie zapełniona

Jeśli pamięć zostanie zapełniona podczas skanowania pierwszej strony dokumentu, zadanie transmisji zostanie automatycznie anulowane. Jeśli pamięć zostanie zapełniona podczas skanowania drugiej strony lub kolejnych, całkowicie zeskanowane strony zostaną wysłane.



Zgodnie z ustawieniem fabrycznym urządzenie jest zaprogramowane do przeprowadzania szybkiej transmisji On-line. W razie potrzeby można tę funkcję wyłączyć przy pomocy ustawień systemu. (Patrz sekcja "Szybka tr.online" (str. 186)). Jeśli oryginał będzie wysyłany w jeden z opisanych poniżej sposobów, zadanie wysyłania zostanie zapisane w pamięci. (Szybkie wysyłanie online nie zostanie przeprowadzone.)

- Wysyłanie faksu z szyby oryginału
- "WYSYŁANIE TEGO SAMEGO DOKUMENTU DO WIELU MIEJSC DOCELOWYCH PODCZAS JEDNEJ OPERACJI" (str. 99)
- "AUTOMATYCZNA TRANSMISJA O OKREŚLONEJ GODZINIE" (str. 98)

Jeśli numer urządzenia odbierającego jest zajęty

Jeśli numer urządzenia odbierającego będzie zajęty, wysyłanie zostanie czasowo zawieszono, a następnie po krótkim oczekiwaniu ponowione. (Dwie próby podejmowane w 3-minutowych odstępach^{*1}).

Jeśli nie chcesz, żeby urządzenie ponawiało próbę transmisji, naciśnij przycisk [STATUS FAKSU] () i anuluj zadanie. (str. 93)

*1 Te ustawienia mogą być zmienione przy pomocy ustawień systemu. (Patrz sekcja "Ust. pon. wyb. (zajęty)" (str. 186)).

Jeśli wystąpi błąd uniemożliwiający transmisję

Jeśli wystąpi błąd uniemożliwiający transmisję lub urządzenie odbierające nie odbierze połączenia w ciągu 45 sekund^{*2}, transmisja zostanie wstrzymana, a następnie automatycznie ponowiona później. (Jedna próba podejmowana z 1-minutowym opóźnieniem^{*2}). Jeśli nie chcesz, żeby urządzenie ponawiało próbę transmisji, naciśnij przycisk [STATUS FAKSU] () i anuluj zadanie. (str. 93) Opisywane urządzenie obsługuje również tryb korekcji błędów (ECM) i jest zaprogramowane w taki sposób, aby automatycznie ponowić wysyłanie tych części faksu, które zostały nieprawidłowo przesłane z powodu zakłóceń na linii^{*3}.

*2 Te ustawienia mogą być zmienione przy pomocy ustawień systemu. (Patrz sekcja "Koniec dzwonka w aut. wys." (str. 186) oraz "Pon. wyb.(błąd)" (str. 186)).

*3 Jeśli inny faks nie obsługuje trybu ECM lub jeśli tryb ECM nie działa, wówczas korekcja błędów będzie niedostępna.

SPOSOBY USTAWIANIA ROZDZIELCZOŚCI

Rozdzielczość można zmieniać tak, aby dopasować rozmiar tekstu oryginału i jego typ, np. zdjęcie. W prawym menu ekranu podstawowego w trybie faksu wybierz opcję "Rozdzielczość" i naciśnij przycisk [OK].

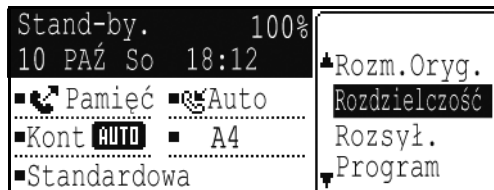

Standardowa	Odpowiednie dla oryginałów z tekstem normalnej wielkości.
Wysoka	Odpowiednia dla oryginałów z małym tekstem lub szczegółowymi schematami. Oryginał zostanie zeskanowany z gęstością dwukrotnie większą niż w trybie "Standard".
Bardzo wysoka	Odpowiednia dla oryginałów ze szczegółowymi obrazami lub schematami. Powstanie obraz o wyższej jakości niż przy ustawieniu "Wysoka".

Wysoka / Półtony Bardzo wysoka / Półtony	Odpowiednia do zdjęć lub oryginałów w ciemnych kolorach (kolorowe dokumenty itp.). Transmituje wyraźniejszy obraz niż w przypadku opcji "Wysoka" lub "Bardzo wysoka". Wybranie półtonów powoduje, że czas transmisji jest nieco dłuższy.
---	--



- Domyślnym ustawieniem fabrycznym rozdzielczości jest "Standard", a kontrastu — "Auto". Domyślne ustawienia rozdzielczości i kontrastu można zmieniać w ustawieniach systemowych "Ust. rozdziel." (str. 186). Podczas używania szyby do skanowania wielostronicowych oryginałów rozdzielczość i kontrast można ustawiać dla każdej ze skanowanych stron osobno. W przypadku korzystania z automatycznego podajnika dokumentów po rozpoczęciu skanowania rozdzielczości i kontrastu nie można zmieniać.
- Nawet jeśli wyślesz faks, ustawiając rozdzielczość na "Wysoka" lub "Bardzo wysoka", urządzenie odbierające faks może go odebrać i wydrukować w niższej rozdzielczości.
- Aby anulować ustawienie rozdzielczości, naciśnij przycisk "Zeruj".

ZMIENIANIE EKSPOZYCJI

Ekspozycję można dopasować do poziomu zaciemnienia oryginału.

1 Naciśnij przycisk [Ekspozycja] (ⓘ).

2 Ustaw ekspozycję.



(1) Wybierz element.

(2) Ustaw ekspozycję.

Aby zaciemnić obraz, wybierz przycisk ►], natomiast go rozjaśnić, wybierz przycisk [◀].

(3) Naciśnij przycisk [OK].

ANULOWANIE WYSYŁANIA FAKSU

Postępuj według poniższego opisu, żeby anulować wysyłanie w trakcie lub zaprogramowane zadanie wysyłania. Wysyłanie w trakcie lub zaprogramowane zadanie wysyłania można anulować w oknie stanu faksu. (Nie ma możliwości anulowania wydruku odebranego faksu.)



Aby anulować transmisję podczas skanowania oryginału (na wyświetlaczu widoczny jest napis "CZYTANIE") lub zanim naciśnięty zostanie przycisk ([KONIEC-ODCZYTU] (#) w przypadku skanowania z użyciem szyby), możesz nacisnąć przycisk [C] lub [CA].

Anulowanie wysyłania faksu

1 Naciśnij przycisk [STATUS FAKSU] ().

- Jeśli wysyłanie będzie w trakcie, pojawi się informacja na temat bieżącego zadania.
- Jeśli wyświetlana informacja nie dotyczy zadania, które ma zostać anulowane, najprawdopodobniej zadanie do anulowania zostało zapisane jako zadanie oczekujące na realizację. Naciśnij przycisk [WSTECZ] (), aby wyświetlić ekran wyboru statusu faksu i postępuj zgodnie z procedurą "Anulowanie zapisanego zadania transmisji" opisaną w sekcji "Anulowanie zapisanego zadania transmisji" (str. 94), aby anulować zadanie.



Jeśli wysyłanie nie będzie w trakcie, pojawi się okno stanu faksu.

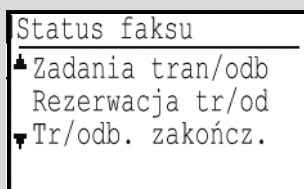

2 Naciśnij przycisk [C].

3 Naciśnij klawisz [OK].

Transmisja zostanie anulowana.



- Jeśli nie chcesz anulować transmisji, naciśnij przycisk [▼] na ekranie opisanym w punkcie 2, wybierz opcję "Nie" i naciśnij przycisk [OK].
- Informacje o anulowanym wysyłaniu można znaleźć w raporcie o przeprowadzanych operacjach. W kolumnie "TYP/INFO" wyświetli się napis "Anuluj". Podczas wysyłania na wyświetlaczu są widoczne dodatkowe informacje:

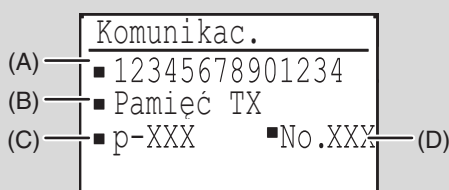

- (A) Nazwa miejsca docelowego
Jeśli zaprogramowano, wyświetli się nazwa miejsca docelowego.
- (B) Nazwa metody transmisji
W przypadku transmisji sterowanej timerem, przed nazwą metody transmisji wyświetla się ikona timera " ".
- (C) Liczba aktualnie transmitowanych stron
Wyświetla się podczas wysyłania.
- (D) Numer dokumentu
Jest to numer przyporządkowany w momencie skanowania, który wyświetla się w trybie transmisji z pamięci.

Anulowanie zapisanego zadania transmisji

Jeśli nie chcesz anulować zapisanego zadania transmisji, a jedynie sprawdzić jego status, naciśnij przycisk [WSTECZ] (↩) zamiast przycisku [C] w kroku 4, aby wyjść.

1 Naciśnij przycisk [STATUS FAKSU] (ℹ).

Wyświetli się ekran statusu zadania faksowania.



Jeśli wysyłanie będzie w trakcie, pojawi się informacja na temat bieżącego zadania. Naciśnij przycisk [WSTECZ] (↩), aby wyświetlić ekran wyboru statusu faksu.

```
Komunikac.
■12345678901234
■Tryb szer. poll.
■ /XXX
```

2 Wybierz opcję "REZERWACJA TR/OD" za pomocą przycisku [▼] lub [▲].

3 Naciśnij klawisz [OK].

Zostanie wyświetlona pierwsza zapisana transmisja.

Naciskaj przycisk [▼] lub [▲], dopóki nie wyświetli się zadanie transmisji, które chcesz anulować.

4 Naciśnij przycisk [C].

Zostanie wyświetlony ekran potwierdzenia anulowania transmisji.

5 Wybierz opcję "TAK" za pomocą przycisku [▼] lub [▲].

6 Naciśnij klawisz [OK].

Wybrane zadanie transmisji zostanie anulowane.

Aby anulować kolejne zadanie transmisji, powtórz czynności od 1 do 6.



Informacje o anulowanym zadaniu ponownego wybierania można znaleźć w raporcie operacji. W kolumnie "TYP/INFO" wyświetli się napis "Anuluj".

Treść ekranu zapisanego zadania (ekran czynności 3)

```
(A) — Czekanie XXX/XXX
(B) — ■12345678901234
(C) — ■Transmisja
(D) — ■p- XXX ■⌚No. XXX (E)
(F) — ■XX:XX
```

(A) Bieżący stan

Obok zapisanych zadań transmisji i zadań transmisji sterowanej timerem jest wyświetlany komunikat "Czekanie". Obok zadań trybu ponownego wybierania jest wyświetlany komunikat "Pon. wyb.".

(B) Miejsce docelowe

Jeśli zaprogramowano, wyświetli się nazwa miejsca docelowego.

(C) Nazwa metody transmisji

W przypadku transmisji sterowanej timerem przed nazwą metody transmisji wyświetla się ikona timera "⌚".

(D) Liczba zapisanych stron

W przypadku zapisanego zadania transmisji wyświetlany jest numer przypisany podczas skanowania.

(E) W przypadku transmisji sterowanej timerem wyświetla się numer zadania timera.

(F) W przypadku transmisji sterowanej timerem wyświetla się określony czas rezerwacji. Dla zapisanego zadania transmisji będzie wyświetlany komunikat "Gotowe".

Status zakończonych zadań

Aby sprawdzić status zakończonych zadań, w punkcie 2 wybierz opcję "TR/ODB. ZAKOŃCZ.", a w punkcie 3 naciśnij przycisk [OK].

ODBIÓR DOKUMENTÓW

Jeśli inne urządzenie będzie wysyłało faks do urządzenia użytkownika, wyemitowany zostanie sygnał dźwiękowy*, faks zostanie automatycznie odebrany, a następnie wydrukowany. (Operacja ta nosi nazwę automatycznego odbioru.)

Jeśli nie chcesz, żeby fakсы były natychmiast drukowane, użyj funkcji zawieszania wydruku, żeby zachować odebrane fakсы w pamięci, a następnie wydrukować je w dogodnym momencie (wszystkie odebrane fakсы zostaną wydrukowane równocześnie). Aby włączyć tę funkcję i drukować odebrane fakсы, zapoznaj się z sekcją "FUNKCJA WSTRZYMANIA DRUKU FAKSU" (str. 97).



- Podczas odbioru faksu można zaprogramować zadanie wysyłania. (Patrz sekcja "Zapisywanie zadań transmisji (transmisja z pamięci)" (str. 90)
- Aby wydrukować odebrany faks na dwóch stronach arkusza papieru, włącz opcję "Odb. 2-stronny" (str. 187) w ustawieniach systemowych.
- Jeśli zewnętrzny telefon nie jest podłączony do urządzenia, należy użyć ręcznego trybu odbioru.
- Jeżeli funkcja Przegl. Adresu (str. 186) jest włączona, możesz nacisnąć przycisk [GŁOŚNIK] (), gdy urządzenie emituje sygnał dźwiękowy i wybrać, czy faks ma zostać odebrany. Za pomocą przycisków [▼] i [▲] wybierz opcję "Tak", aby odebrać faks, lub opcję "Nie", aby odrzucić faks, a następnie naciśnij przycisk [OK].
- Żeby możliwe było odbieranie faksów, w podajniku musi się znajdować papier. Patrz sekcja "ŁADOWANIE PAPIERU" (str. 19), aby załadować odpowiedni papier.

ODBIÓR FAKSU

1 Urządzenie wyemituje sygnał dźwiękowy* i odbiór rozpocznie się automatycznie.

Zacnie świecić wskaźnik LINIA ().



Jeśli do urządzenia podłączony jest telefon dodatkowy, a odbierany faks wysłano za pomocą transmisji ręcznej (str. 119), przed rozpoczęciem odbioru faksu możesz podnieść słuchawkę i rozpocząć rozmowę.

*Liczba sygnałów dźwiękowych

Urządzenie jest zaprogramowane w ten sposób, by emitowało dwa sygnały dźwiękowe przed automatycznym rozpoczęciem odbioru. Liczbę sygnałów można zmieniać przy pomocy ustawień systemu - dostępne są ustawienia od 0 do 9. (Patrz sekcja "Il. dzw. W odb." (str. 187)).
Jeśli liczba sygnałów będzie ustawiona na 0, urządzenie rozpocznie odbiór bez wysyłania sygnału dźwiękowego.

2 Odbiór się zakończy.

- Po zakończeniu odbioru urządzenie wyemituje sygnał dźwiękowy.
- Jeśli zainstalowano opcjonalny zestaw tacy separatora prac, otrzymane fakсы będą umieszczane w separatorze prac.



Separator prac ma czujnik wykrywający zapelnienie tacy. Jeśli około 100 arkuszy zbierze się w separatorze, na wyświetlaczu wyświetli się komunikat i drukowanie faksu zostanie wstrzymane. W takim przypadku należy opróżnić separator prac. Drukowanie zostanie natychmiast dokończone.

Jeśli nie można wydrukować odebranych danych

Jeśli w urządzeniu skończy się papier lub toner, wystąpi zacięcie papieru lub urządzenie drukuje zadania drukowania lub kopiowania, odebrane fakсы będą przechowywane w pamięci, aż drukowanie stanie się możliwe. Odebrane fakсы są drukowane automatycznie, gdy drukowanie jest możliwe. Jeśli w pamięci przechowywane są odebrane fakсы, lampka FAKS [DANE] () miga. Można również użyć funkcji przekazywania, aby inny faks wydrukował odebrane fakсы. (Patrz sekcja "FUNKCJA PRZEKAZYWANIA" (str. 110)).



Żeby możliwe było odbieranie faksów, w podajniku musi się znajdować papier. Załaduj odpowiedni papier, jak wyjaśniono w punkcie "ŁADOWANIE PAPIERU" (str. 19).

- W przypadku odebrania faksu większego niż załadowany papier, ustawienie systemowe użyj funkcji "Warunki druku odebr. danych" (str. 187), aby go wydrukować w następujący sposób:

Jeśli ustawiono opcję "Redukcja", przed wydrukowaniem obraz zostanie automatycznie zmniejszony.*¹

Jeśli ustawiono opcję "Dział", obraz zostanie podzielony na kilka arkuszy papieru i wydrukowany na nich w rzeczywistym formacie.*¹

Jeśli ustawiono opcję "Aktualny format", obraz zostanie wydrukowany niepodzielony w rzeczywistym formacie.*²

*¹ Jeśli załadowany papier ma format B5 lub mniejszy, odebrany obraz może nie zostać wydrukowany w zależności od szerokości i długości danych obrazu.

*² Odebrany obraz nie zostanie wydrukowany, dopóki nie zostanie załadowany papier w formacie większym niż rzeczywisty format.

- W trybie faksu nie jest możliwe drukowanie w formatach B5 i A5. (Spośród formatów AB do drukowania może być używany tylko format A4).

(Jeśli urządzenie używa papieru w formatach AB, w trybie faksu nie można użyć formatu papieru 8-1/2" × 14". Spośród formatów AB do drukowania można użyć tylko formatów 8-1/2" × 11" i 8-1/2" × 11").

- Jeśli podczas drukowania faksu skończy się papier, drukowanie będzie automatycznie kontynuowane na papierze w najbardziej zbliżonym formacie znajdującym się w innym podajniku.
- Po zmianie formatu papieru załadowanego w podajniku zmień ustawienie formatu papieru w podajniku.
- Fakсы nie będą drukowane poprawnie, jeśli rzeczywisty format papieru różni się będzie od ustawienia formatu papieru. Zmień ustawienie formatu papieru w podajniku na format papieru załadowanego w podajniku. Na przykład jeśli otrzymasz faks w formacie B4 (11" × 17"), gdy w podajniku jest załadowany papier w formacie A4 (8-1/2" × 14"), a formatu papieru w podajniku jest ustawiony na B4 (11" × 17"), faks zostanie wydrukowany na papierze w formacie A4 (8-1/2" × 14") i część obrazu może zostać ucięta. Jeśli papier załadowany w podajniku jest większy niż ustawienie formatu papieru, zostanie użyty papier większy niż rozpoznany format faksu. (Wyświetli się komunikat z prośbą o sprawdzenie ustawienia formatu papieru w podajniku).
- Odebrane fakсы nie mogą być drukowane na papierze umieszczonym w podajniku bocznym.

RĘCZNY ODBIÓR FAKSU

Jeśli funkcja Przgl. Adresu (str. 186) jest włączona, możesz podjąć decyzję o odbiorze faksu (w niniejszej instrukcji nazywa się to "odbiorom ręcznym").

USTAWIENIE TRYBU ODBIORU

1 Naciśnij przycisk [UST. KOMUNIKACJI] () w początkowym stanie trybu faksu.



Ekran ustawień komunikacji można również wyświetlić na ekranie wyboru funkcji.

Naciśnij przycisk [FUNKCJA SPECJAL.] (Fn) () , aby wyświetlić ekran wyboru funkcji. Wybierz opcję "Ust. Komunikacji" za pomocą przycisków [▼] [▲], a następnie naciśnij przycisk [OK].

2 Wybierz opcję "Ręczna" i naciśnij przycisk [OK].



Aby powrócić do odbioru automatycznego, wybierz opcję "Auto" w punkcie 1 powyżej.

Ręczne odbieranie faksu

Gdy urządzenie emituje sygnał dźwiękowy, naciśnij przycisk [GŁOŚNIK] () . Aby odebrać faks, wybierz opcję "Tak". Jeśli nie chcesz odbierać faksu, wybierz opcję "Nie".

PRZYCISK FUNKCJI

Jest to ustawienie początkowe, które wyświetla się po naciśnięciu przycisku [FUNKCJA SPECJAL.] (Fn) w trybie faksu.

FUNKCJA WSTRZYMANIA DRUKU FAKSU

Faksy są zazwyczaj drukowane bezpośrednio po ich odebraniu.

Niniejsza funkcja służy do zapisywania odebranych faksów w pamięci, zamiast ich drukowania zaraz po odebraniu. Faksy przechowywane w pamięci są drukowane ręcznie wszystkie razem.

Ustawienia wymagane do wstrzymania druku

Jeśli odebrano faks, gdy włączyl się tryb automatycznego wyłączania zasilania ("WŁĄCZANIE I WYŁĄCZANIE ZASILANIA" (str. 15)), urządzenie powróci do normalnej pracy, aby wydrukować faks. Dlatego, jeżeli faksy są odbierane w regularnych odstępach, automatyczny wyłącznik zasilania będzie się na zmianę włączał i wyłączał, powodując zużycie energii.

Włącz funkcję wstrzymania druku, aby zmaksymalizować korzyści płynące z funkcji automatycznego wyłączania zasilania w nocy i w innych porach, w których drukowanie odebranych faksów nie jest od razu potrzebne. Po włączeniu funkcji wstrzymania druku odbieranie faksów nie spowoduje wyłączenia włączonego trybu automatycznego wyłączania zasilania.

Zaleca się włączanie i wyłączanie wstrzymywania druku w faksie w zależności od warunków stosowania, na przykład można włączać funkcję wstrzymywania druku na noc i wyłączać ją w ciągu dnia.



- Gdy funkcja wstrzymania druku jest włączona, a odebrane faksy są zapisywane w pamięci, wskaźnik DANE (DANE) nad przyciskiem [FAKS] (FAKS) na panelu operacyjnym miga i wyświetla się komunikat. (Gdy odebrane faksy są drukowane, wskaźnik przestaje migać, a komunikat znika).
- Jeśli pozostanie 0% wolnej pamięci, odbiór faksu będzie niemożliwy. Z tego powodu ważne jest, aby stale kontrolować ilość wolnej pamięci i często drukować odebrane faksy.
Procent pozostałej wolnej pamięci wyświetlany jest na ekranie podstawowym trybu faksu. (str. 81)

Wybierz funkcję "Wstrz.druk. faksu".

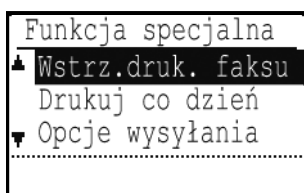

Włączanie funkcji wstrzymania druku faksu



Jeżeli funkcja wstrzymania druku faksu zostanie zablokowana w ustawieniach systemowych za pomocą opcji "Wyłącz wstrz. druku W faksie" (str. 185), jej włączenie będzie niemożliwe.

Drukowanie odebranych faksów przechowywanych w pamięci

Wybierz opcję "Wstrz.druk. faksu", a następnie wybierz opcję "Drukuj".

Wybierz opcję "Ustawienie", a następnie wybierz opcję "WŁ.".

Aby wyłączyć wstrzymanie druku faksu, wybierz opcję "WYŁ.".

AUTOMATYCZNA TRANSMISJA O OKREŚLONEJ GODZINIE

Funkcja ta pozwala z maksymalnie tygodniowym wyprzedzeniem ustawić transmisję lub polling, które zostaną wykonane automatycznie o określonej godzinie. Jest to wygodna opcja, gdy jesteś poza biurem lub chcesz przeprowadzić transmisję poza godzinami szczytu, nocą. Równocześnie można zapisać 50 zadań transmisji sterowanej timerem i transmisji z pamięci.



- Po zakończeniu transmisji sterowanej timerem informacje (obrazy, miejsca docelowe itp.) są automatycznie usuwane z pamięci.
- Aby przeprowadzić transmisję sterowaną timerem, oryginał musi być zeskanowany do pamięci. Nie jest możliwe pozostawienie oryginału w podajniku dokumentów lub na szybie i zeskanowanie go w określonym dla transmisji czasie.
- Data i godzina są ustawiane w urządzeniu za pomocą ustawień systemowych. (Patrz sekcja "Zaoszczędzony czas dzienny" (str. 176)).
- Równocześnie można ustawić tylko jedną operację pollingu sterowaną timerem. Jeśli chcesz skonfigurować wiele operacji pollingu sterowanych timerem, połącz urządzenia z pollingiem w jeden seryjny polling z ustawieniem timera (patrz sekcja "Tryb seryjnego pollingu" (str. 101)).

1 Wybierz opcję "Tryb timera" i naciśnij przycisk [OK].

Jeśli określono godzinę, przed opcją "Tryb timera" wyświetli się znak zaznaczenia. Aby anulować określoną godzinę, naciśnij przycisk [WYLOGUJ] (✕) na powyższym ekranie przy podświetlonej opcji "Tryb timera". Na ekranie wyświetli się aktualna godzina. Jeśli aktualna godzina jest nieprawidłowa, naciśnij przycisk [CA], aby anulować operację i zapoznaj się z sekcją "Zaoszczędzony czas dzienny" (str. 176), aby skorygować ustawienia godziny.

2 Za pomocą przycisku [▼] lub [▲] wybierz dzień tygodnia.

Wybrany dzień zostanie podświetlony. W przypadku wybrania opcji "Bez wyboru dni" transmisja będzie przeprowadzana gdy nadejdzie określona godzina. Aby powrócić do ekranu [UST. GODZINY], naciśnij przycisk [WSTECZ] (↩).



- Aby anulować operację sterowaną timerem po zakończeniu powyższej procedury, postępuj według procedury, którą zawiera sekcja "ANULOWANIE WYSYŁANIA FAKSU" (str. 93).
- Do operacji jest automatycznie przypisany numer zadania sterowanego timerem. Numeru tego można użyć, aby anulować zapisane zadanie. (Patrz ekran w uwadze do procedury Anulowanie zapisanego zadania transmisji (ekran dla punktu 3) na str. 94).
- Po ustawieniu operacji sterowanej timerem można wykonywać inne operacje. Jeśli o określonej godzinie w trakcie realizacji jest inna operacja, transmisja sterowana timerem rozpocznie się, gdy zadanie w toku zostanie zakończone.

WYSYŁANIE TEGO SAMEGO DOKUMENTU DO WIELU MIEJSC DOCELOWYCH PODCZAS JEDNEJ OPERACJI

Ta funkcja służy do wysyłania faksu do wielu odbiorców. Wysyłany oryginał jest skanowany do pamięci, a następnie kolejno transmitowany do wybranych odbiorców. Funkcja ta jest szczególnie użyteczna w takich przypadkach jak dystrybucja raportów do oddziałów firmy. Maksymalnie można wybrać 100 odbiorców.

Po przesłaniu dokumentu do wszystkich odbiorców dokument jest automatycznie usuwany z pamięci.



- Jeśli często używasz operacji rozsyłania do wysyłania faksów do tej samej grupy miejsc docelowych, warto zaprogramować te miejsca docelowe do wybierania grupowego. Procedurę programowania wybierania grupowego wyjaśniono na str. 103.
- Jeśli opcja wybierania grupowego jest używana do wysłania faksu, faks ten zostanie rozesłany (transmitowany) do miejsc docelowych zaprogramowanych dla opcji wybierania grupowego. Na przykład jeśli opcja wybierania grupowego ma zaprogramowanych pięć miejsc docelowych i przycisk zostanie naciśnięty w celu przeprowadzenia rozsyłania, rozsyłanie będzie miało pięć miejsc docelowych.

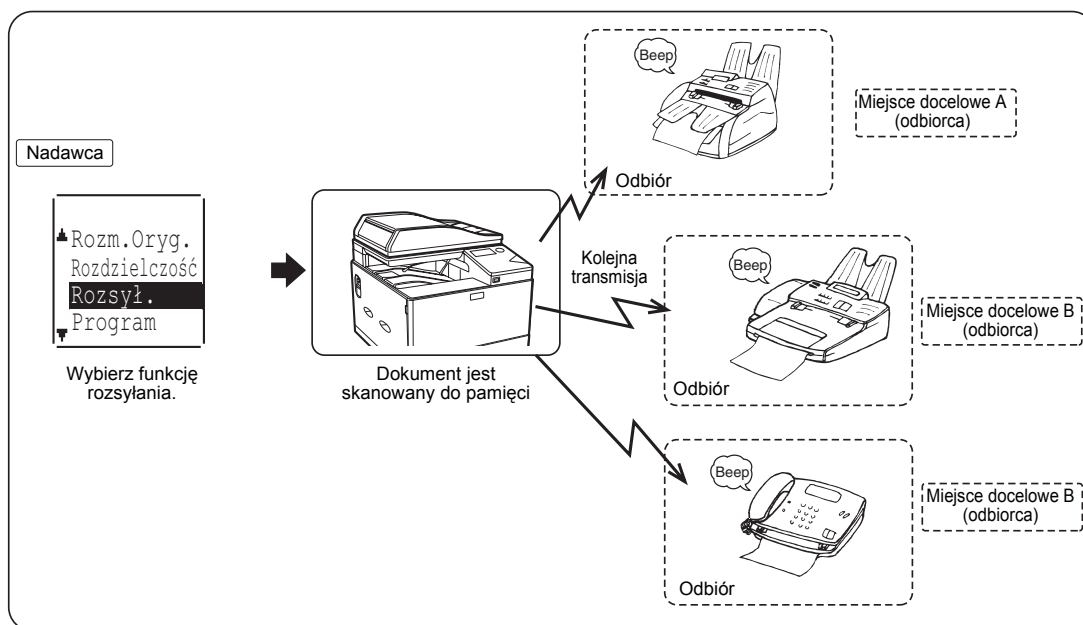

1 Wprowadź pełny numer faksu przy pomocy przycisków cyfrowych lub naciśnij przycisk automatycznego wybierania numerów (błyskawicznego, szybkiego lub grupowego), żeby wybrać pierwszego odbiorcę. (str. 87)

Pojawi się okno wyboru odbiorców. Jeśli podczas wprowadzania pełnego numeru przyciskami cyfrowymi popełnisz błąd, naciśnij przycisk [C], aby skasować ostatnią cyfrę. Miejsce docelowe wybrane za pomocą numeru wybierania skróconego lub grupowego jest oznaczone ikoną i numerem. Żeby anulować wybór, naciśnij przycisk [C].

2 Naciśnij przycisk [OK], a następnie wybierz kolejnego odbiorcę, wprowadzając pełen numer faksu lub naciskając przycisk wybierania automatycznego.

Po wprowadzeniu pełnego numeru za pomocą przycisków numerycznych naciśnij przycisk [OK], aby zakończyć wpis. Jeśli w punkcie 1 naciśnięto przycisk automatycznego wybierania, nie trzeba naciskać przycisku [OK]. Można od razu nacisnąć inny przycisk automatycznego wybierania dla następnego miejsca docelowego. Powtarzaj czynności 1 i 2, żeby wybrać pozostałych odbiorców.



- Jeśli chcesz usunąć wpis, który został już zatwierdzony przy pomocy przycisku [OK], należy użyć przycisku [◀] lub [▶] żeby wybrać żądaną pozycję, a następnie nacisnąć przycisk [C].
- Jeśli nie wszyscy wybrani odbiorcy będą się mieścili na ekranie, użyj przycisku [◀] lub [▶] żeby przewijać listę i sprawdzać jej zawartość.
- Odbiorców można również wybierać z katalogu adresów i za pomocą przycisku [REDIAL] (☐). Należy jednak pamiętać, że przycisk [REDIAL] (☐) służy tylko do wyboru pierwszego miejsca docelowego (przycisk ten musi zostać naciśnięty przed wybraniem innych miejsc docelowych).
- Jeśli użyto dwóch numerów wybierania grupowego, z których każdemu przyporządkowano po 50 stacji, całkowita liczba miejsc docelowych będzie wynosiła 100.

3 Kontynuuj od punktu 7 sekcji "PODSTAWOWA PROCEDURA WYSYŁANIA FAKSÓW" (str. 85).



Anulowanie dystrybucji

Żeby anulować operację dystrybucji podczas wybierania odbiorców, naciśnij przycisk [CA]. Aby anulować transmisję po zakończeniu procedury transmisji, postępuj według procedury "ANULOWANIE WYSYŁANIA FAKSU" (str. 93).

OPCJE WYSYŁANIA

Ta funkcja umożliwia opisywanemu urządzeniu wybrać numer innego faksu, w którym znajduje się dokument gotowy do wysłania, i zainicjować odbiór dokumentu. Istnieje również możliwość zaprogramowania zegara w ten sposób, by opisywana operacja odbyła się w nocy lub o innej żądanej godzinie. (Patrz sekcja "AUTOMATYCZNA TRANSMISJA O OKREŚLONEJ GODZINIE" (str. 98)).

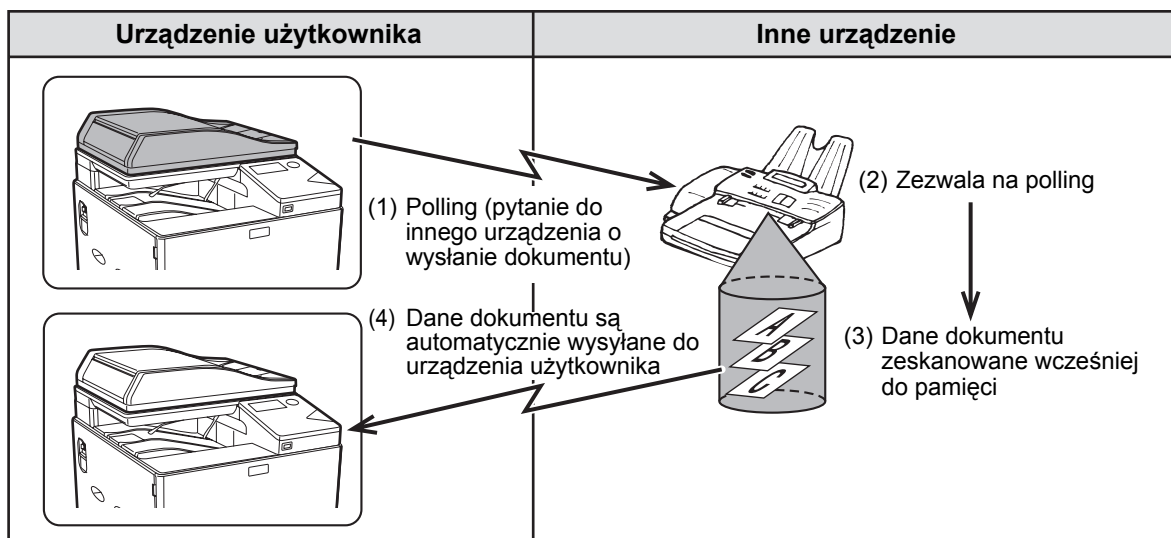

Do sukcesywnego pollingu wielu urządzeń podczas jednej operacji można używać wybierania grupowego oraz procedury "WYSYŁANIE TEGO SAMEGO DOKUMENTU DO WIELU MIEJSC DOCELOWYCH PODCZAS JEDNEJ OPERACJI" (str. 99) (operacja ta nosi nazwę "seryjny polling"). W czasie jednej operacji istnieje możliwość aktywacji transmisji w 100 urządzeniach.

W tym przypadku kolejność operacji na powyższym schemacie jest kolejno powtarzana dla każdego wybranego urządzenia wysyłającego.

Używając funkcji Skrzynka publiczna, nie ustawiaj trybu odbioru faksu na "Ręczny". (Patrz sekcja "RĘCZNY ODBIÓR FAKSU" (str. 96)).



Jeśli inne urządzenie używa zabezpieczenia pollingu (patrz sekcja "Ograniczenie dostępu do pollingu (zabezpieczenie pollingu)" (str. 103)), twój numer faksu (numer nadawcy) należy zaprogramować w ustawieniach systemowych (patrz sekcja "Ust. włas. hasła" (str. 184)), jak również w innym urządzeniu.

1 Wybierz opcję "Opcje wysyłania".

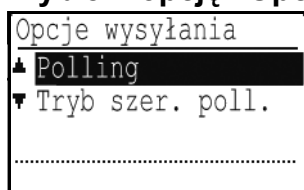

POLLING

2 Wybierz opcję "Polling".

3 Naciśnij przycisk [OK] i wprowadź numer faksu drugiego urządzenia za pomocą przycisków numerycznych, określ numer wybierania skróconego (opcja wybierania grupowego nie może być użyta).

4 Naciśnij klawisz [OK]. Naciśnij przycisk [START CZARNO-BIAŁE]. Na ekranie wyświetli się komunikat "Rezerwacja pollingu została ustawiona.". Po skomunikowaniu się z drugim urządzeniem, urządzenie wydrukuje odebrany faks.



Anulowanie operacji

Podczas komunikacji: Postępuj zgodnie z opisem w sekcji "Anulowanie wysyłania faksu" (str. 93).

Podczas zapisywania zadania: Postępuj zgodnie z opisem w sekcji "Anulowanie zapisanego zadania transmisji" (str. 94).

Tryb seryjnego pollingu

Ustawienie odbioru pollingu z kilku urządzeń.

Wybierz opcję "Seryjny polling", punkt od 1 do 2 procedury pollingu opisanej w sekcji "POLLING" (str. 100).

Przed naciśnięciem przycisku [START CZARNO-BIAŁE] w punkcie 3, powtórz punkty 1 i 2 dla każdego urządzenia, które ma odbierać polling.



Podczas pollingu opłatami za połączenie jest obciążany rachunek numeru urządzenia odbierającego.

POLLING PAMIĘCI

Ta funkcja umożliwia wysłanie z opisywanego urządzenia dokumentu uprzednio zeskanowanego do pamięci po uzyskaniu połączenia i odebraniu sygnału żądania transmisji z innego urządzenia.

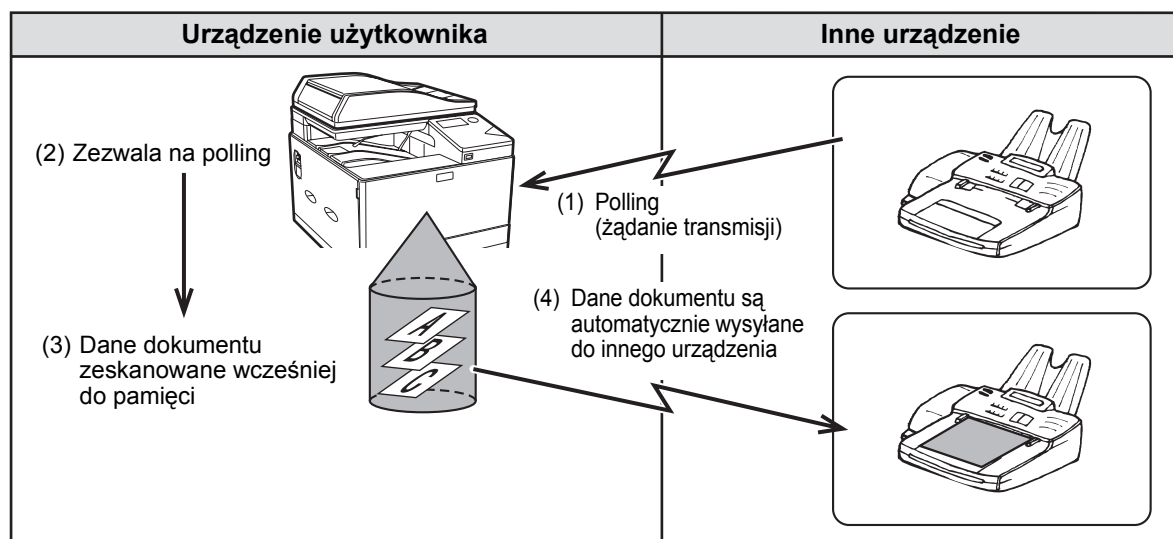

Podczas pollingu opłatami za połączenie jest obciążany rachunek numeru urządzenia inicjującego transmisję. Używając funkcji Skrzynka publiczna, nie ustawiaj trybu odbioru faksu na "Ręczny". (Patrz sekcja "RĘCZNY ODBIÓR FAKSU" (str. 96)).

Skanowanie dokumentu do pamięci pollingu

W niniejszej sekcji omówiono sposoby skanowania dokumentu do pamięci pollingu. Jeżeli inne dokumenty są już zapisane w pamięci pollingu, nowy dokument zostanie do nich dołączony. Jeśli poprzednie dokumenty nie są już potrzebne, można je zastąpić.

1 Wybierz opcję "Polling pamięci".

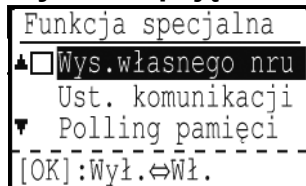

2 Naciśnij przycisk [OK] i wybierz opcję "1 Raz" lub "Powtórz".

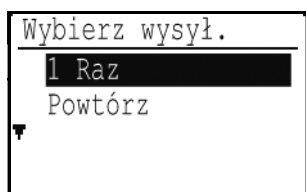

W przypadku wybrania opcji "1 Raz" dane dokumentu są automatycznie usuwane z urządzenia po jednorazowej transmisji. W przypadku wybrania opcji "Powtórz" danych dokumentu można używać wielokrotnie.

- Jeśli w pamięci pollingu nie ma żadnych zapisanych wcześniej dokumentów, zostanie wyświetlony powyższy ekran.
- Jeśli w pamięci pollingu są zapisane wcześniej dokumenty, zostanie wyświetlony ekran z czynnościami do wyboru.

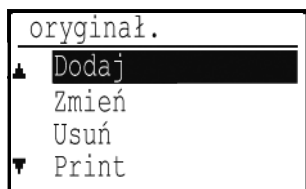

- (1) Aby dodać nowy dokument, wybierz opcję "Dodaj" za pomocą przycisku [▼] lub [▲], naciśnij przycisk [OK], a następnie przejdź do punktu 2.
- (2) Aby wymienić poprzedni dokument na nowy, wybierz opcję "Zmień" za pomocą przycisku [▼] lub [▲], naciśnij przycisk [OK], a następnie przejdź do punktu 2.

3 Naciśnij przycisk [OK], a następnie naciśnij przycisk [START CZARNO-BIAŁE].

- Rozpocznie się skanowanie.
- Jeśli skanujesz z szyby więcej niż jedną stronę, zmień stronę i naciśnij przycisk [START CZARNO-BIAŁE]. Powtarzaj do momentu zeskanowania wszystkich stron i naciśnij przycisk [KONIEC-ODCZYTU] (#).

4 Upewnij się, że tryb odbioru jest ustawiony jako odbiór automatyczny. ("USTAWIENIE TRYBU ODBIORU" (str. 96))

Transmisja rozpoczyna się po uzyskaniu połączenia i odebraniu sygnału żądania transmisji z innego urządzenia.



Anulowanie skanowania

Aby anulować skanowanie dokumentu w trakcie skanowania, naciśnij przycisk [C]. Aby wymazać dokumenty ze skrzynki publicznej, wykonaj procedurę "Usuwanie dokumentów z pamięci pollingu" (str. 103).

Drukowanie dokumentów z pamięci pollingu

Aby zaznaczyć i wydrukować dokument, który jest zapisany w skrzynce publicznej, wykonaj poniższe czynności.

1 Wykonaj punkt 1 procedury "Skanowanie dokumentu do pamięci pollingu" (str. 102), a następnie wykonaj poniższe czynności.

2 Wybierz opcję "Print" za pomocą przycisku [▼] lub [▲] i naciśnij przycisk [OK].

Drukowanie rozpocznie się automatycznie.

Usuwanie dokumentów z pamięci pollingu

Ta procedura służy do usuwania z pamięci pollingu dokumentów, które nie są już potrzebne.

- 1 Wybierz opcję "Usuń".**
- 2 Naciśnij klawisz [OK].**
Pojawi się ekran z prośbą o potwierdzenie usunięcia.
- 3 Wybierz opcję "Tak" za pomocą przycisku [▼] lub [▲] i naciśnij przycisk [OK].**
Dokumenty zostaną usunięte z pamięci pollingu.



Usunięcie nie jest możliwe, jeżeli pamięć pollingu jest używana.

Ograniczenie dostępu do pollingu (zabezpieczenie pollingu)

Aby uniemożliwić nieupoważnionym faksom pollingu urządzenia użytkownika, włącz funkcję zabezpieczenia pollingu. Gdy ta funkcja jest włączona, pozwolenie na polling będzie przyznawane, jeśli numer faksu urządzenia przeprowadzającego polling (zaprogramowany w takim urządzeniu jako numer nadawcy) jest zgodny z jednym z numerów faksu zaprogramowanych w urządzeniu użytkownika jako numer uprawniony do przeprowadzania pollingu. Można zaprogramować maksymalnie 10 numerów faksu uprawnionych do pollingu.

Aby włączyć funkcję zabezpieczenia pollingu i zaprogramować numery uprawnione do pollingu, zapoznaj się z sekcją "Tryb nrn hasła pollingu" (str. 189) w ustawieniach systemowych.





- Jeśli nie użyjesz funkcji zabezpieczenia pollingu, dokument zostanie wysłany do każdego faksu, który zażąda transmisji.
- Aby korzystać z pamięci pollingu z włączonym zabezpieczeniem pollingu, numer faksu aktywującego musi być zaprogramowany w tym faksie i urządzeniu użytkownika.

ZAPISYWANIE, EDYCJA I USUWANIE AUTOMATYCZNIE WYBIERANYCH NUMERÓW (NUMERY WYBIERANIA SKRÓCONEGO I WYBIERANIA GRUPOWEGO)

Numery wybierane automatycznie są zapisywane na ekranie zapisywania automatycznego wybierania. Wykonaj poniższe czynności, aby wyświetlić ekran zapisywania automatycznego wybierania, a następnie zapisz numer automatycznego wybierania.

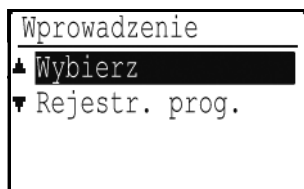
- 1 Wybierz opcję "Wprowadzenie" i naciśnij przycisk [OK].**
- 2 Za pomocą przycisku [▼] lub [▲] wybierz opcję "Wybierz".**



- 3 Wybierz opcję "Skrócone", "Grupowe" lub opcję "ZMIENI/USUŃ" za pomocą przycisku [▼] lub [▲].**
- 4 Naciśnij przycisk [SKRÓCONE] () i za pomocą przycisków numerycznych wprowadź numer faksu miejsca docelowego.**
 - Wprowadź wybrany numer Wyb. skrócone (od 000 do 299) za pomocą przycisków numerycznych.
 - Numer faksu może zawierać maksymalnie 50 cyfr. Aby wprowadzić pauzę między dowolnymi cyframi, naciśnij przycisk [REDIAL/PAUZA] (). Pauza zostanie wyświetlona jako znak łącznika (-). Aby ustawić długość pauzy, zapoznaj się z sekcją "Czas pauzy" (str. 184).
- 5 Wprowadź znaki wyszukiwania (patrz sekcja "WPROWADZANIE ZNAKÓW" (str. 24)).**

6 Aby zakończyć procedurę zapisywania, naciśnij przycisk [START CZARNO-BIAŁE]. Aby zaprogramować takie opcje, jak wybieranie połączone, prędkość transmisji lub tryb transmisji międzynarodowej, naciśnij przycisk [OK].

- Naciśnięcie przycisku [START CZARNO-BIAŁE] spowoduje powrót do punktu 3. Aby zapisać inny numer lub numer wybierania skróconego, powtórz czynności od 3 do 6. Po zakończeniu zapisywania numerów automatycznego wybierania naciśnij przycisk [WSTECZ] (↩).
- Jeśli naciśnięto przycisk [OK], przejdź do strony odpowiedniej dla opcji, którą chcesz zaprogramować.
- Aby wybrać opcję "WYBIER. POŁĄCZ.", przejdź do sekcji "Wybieranie połączone" (str. 104).
- Aby ustawić opcję "PRĘDKOŚĆ TRANSMISJI", przejdź do sekcji "Ustawienie prędkości transmisji" (str. 104).
- Aby ustawić "TRYB TRANS. MIĘDZYNAR.", przejdź do sekcji "Ustawienie trybu transmisji międzynarodowej" (str. 105).



Informacje o opcjach ustawień

Podczas zapisywania i edycji numerów wybierania skróconego możesz wybrać poniższe opcje ustawień. Opcja Wybierania połączonego nie może być łączona z żadną inną opcją ustawień.

Po wybraniu opcji ustawienia na ekranie opcji ustawienia pojawia się znak zaznaczenia.

- Wybieranie połączone
Możesz włączyć lub wyłączyć wybieranie połączone dla przycisku szybkiego wyboru lub numeru wybierania skróconego. (str. 104)
- Prędkość transmisji
Prędkość transmisji można ustawić na 33 600 bps (prędkość maksymalna), 14 400 bps (szybka prędkość), 9600 bps (średnia prędkość) lub 4800 bps (niska prędkość). Początkowo prędkość transmisji jest ustawiona na 33 600 bps (prędkość maksymalna). (str. 104)
- Tryb transmisji międzynarodowej
Tryb transmisji międzynarodowej można ustawić na "WYŁ." lub na jeden z trybów od 1 do 3. Początkowo tryb ten jest ustawiony na "WYŁ.". (str. 105)

● Wybieranie połączone

Aby ustawić numer wybierany automatycznie jako numer wybierania połączonego, wykonaj procedurę "Edycja i usuwanie numerów automatycznego wybierania" (str. 106).



Jeżeli numer jest ustawiony jako numer wybierania połączonego, numer faksu miejsca docelowego może mieć maksymalnie 48 cyfr.

1 Wybierz opcję "Wybier. łącz." za pomocą przycisku [▼] lub [▲] i naciśnij przycisk [OK].

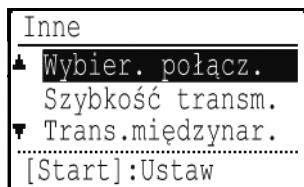

- Jeżeli po lewej stronie opcji "Wybier. łącz." wyświetla się znak zaznaczenia, opcja została już wybrana.
- Aby wyjść z ustawień, naciśnij przycisk [START CZARNO-BIAŁE].

2 Wybierz opcję "Wł." lub "Wył." przyciskiem [▼] lub [▲].

● Ustawienie prędkości transmisji

Aby ustawić prędkość transmisji, wykonaj procedurę "Edycja i usuwanie numerów automatycznego wybierania" (str. 106).



Prędkość transmisji można ustawiać tylko wtedy, kiedy wiadomo, jaka prędkość jest najbardziej odpowiednia, na przykład gdy wysyłasz faks za granicę, a jakość linii telefonicznej jest niska. Jeśli nie znasz jakości linii telefonicznej, nie zmieniaj tego ustawienia.

1 Wybierz opcję "Szybkość transm." za pomocą przycisku [▼] lub [▲] i naciśnij przycisk [OK].

2 Wybierz odpowiednią prędkość transmisji za pomocą przycisku [▼] lub [▲].



W przypadku wybrania prędkości innej niż 33 600 bps (prędkość maksymalna), znak zaznaczenia wyświetli się obok opcji "Szybkość transm." po powrocie do ekranu ustawień opcji. To ustawienie nie obowiązuje w przypadku transmisji pollingu.

Aby usunąć znak zaznaczenia i przywrócić ustawienie prędkości transmisji do "33 600 bps (prędkość maksymalna)", naciśnij przycisk [WYLOGUJ] (✖).

● Ustawienie trybu transmisji międzynarodowej

Aby ustawić tryb transmisji międzynarodowej, wykonaj procedurę "Edycja i usuwanie numerów automatycznego wybierania" (str. 106).



- Gdy wysyłasz faks do innego kraju, zakłócenia na linii telefonicznej mogą czasami zniekształcić faks lub przerwać transmisję. Wybór odpowiedniego trybu transmisji międzynarodowej może ograniczyć te problemy.
- Jeśli często pojawia się błąd podczas wysyłania faksu do innego kraju, wypróbuj każdy tryb od 1 do 3 i wybierz ten, który umożliwia najlepszą transmisję.

1 Wybierz opcję "Wybier. połącz." za pomocą przycisku [▼] lub [▲] i naciśnij przycisk [OK].

2 Wybierz żądany tryb przyciskiem [▼] lub [▲].

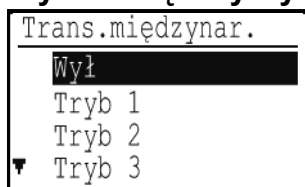

Wybranie ustawienia innego niż "Wył." powoduje, że obok opcji "Trans. międzynar." wyświetlany będzie znak zaznaczenia na ekranie ustawień opcji.

Aby usunąć znak zaznaczenia i przywrócić ustawienie trybu transmisji międzynarodowej do opcji "Wył.", naciśnij przycisk [WYLOGUJ] (✖).

● Zapisywanie numeru wybierania grupowego

Aby zapisać numer wybierania grupowego, na ekranie zapisywania numeru wybierania automatycznego wykonaj poniższe czynności.

1 Naciśnij przycisk [SKRÓCONE] (□□□).

Wprowadź wybrany numer wybierania grupowego (od 000 do 299) za pomocą przycisków numerycznych. W przypadku wybrania numeru, który już wcześniej został zapisany, wyświetli się komunikat ostrzegawczy.



Wybieranie grupowe jest funkcją automatycznego wybierania, w którym wiele miejsc docelowych przyporządkowano do jednego przycisku szybkiego wyboru. Jeśli często wysyłasz fakсы do tej samej grupy miejsc docelowych za pomocą funkcji rozsyłania, która służy do wysyłania tego samego dokumentu do wielu miejsc docelowych w ramach jednej operacji (str. 99), wygodnie jest przyporządkować te miejsca docelowe do jednego przycisku grupowego.

2 Wprowadź nazwę grupy (patrz sekcja "WPROWADZANIE ZNAKÓW" (str. 24)).

3 Zapisz miejsca docelowe za pomocą przycisków szybkiego wyboru, numerów wybierania skróconego i przycisków numerycznych.

- Aby zapisać numer wybierania skróconego, naciśnij przycisk [SKRÓCONE] (□□□), a następnie wprowadź wybrany numer wybierania skróconego (od 000 do 299) za pomocą przycisków numerycznych. W przypadku naciśnięcia niewłaściwego przycisku, naciśnij przycisk [C], a następnie prawidłowy przycisk.
- Nie można wybrać opcji wybierania połączonego, prędkości transmisji ani trybu transmisji międzynarodowej. Aby wybrać opcję miejsca docelowego, zapisz miejsce docelowe w numerze wybierania skróconego, a następnie zapisz to miejsce docelowe w numerze wybierania grupowego. Numer faksu może zawierać maksymalnie 50 cyfr. Aby wprowadzić pauzę między dowolnymi cyframi, naciśnij przycisk [REDIAL/PAUZA] (□). Pauza zostanie wyświetlona jako znak łącznika (-). Aby ustawić długość pauzy, zapoznaj się z sekcją "Czas pauzy" (str. 184). Po zakończeniu wprowadzania numeru faksu naciśnij przycisk [OK].

4 Powtórz punkt 3 dla wszystkich miejsc docelowych, które chcesz zapisać jako numer wybierania grupowego.

W wybieraniu grupowym można zapisać maksymalnie 100 miejsc docelowych.

● Edycja i usuwanie numerów automatycznego wybierania

Aby edytować lub usunąć numer automatycznego wybierania, postępuj zgodnie z punktami od 1 do 6 na str. 103, a następnie wykonaj poniższe czynności.



Numer wybierania skróconego, który jest używany w trwającej lub zapisanej transmisji, nie może być edytowany ani usunięty.

● Edycja przycisku szybkiego wyboru lub numeru wybierania skróconego

1 Wybierz opcję "SKRÓCONE" , a następnie opcję "ZMIEN" za pomocą przycisku [▼] lub [▲].

2 Naciśnij przycisk [SKRÓCONE] (□) i edytuj numer faksu miejsca docelowego za pomocą przycisków numerycznych.

- Naciśnij przycisk [SKRÓCONE] (□), a następnie wprowadź numer wybierania skróconego (od 000 do 299), który chcesz edytować, za pomocą przycisków numerycznych.
- Przesuń kursor w pole cyfry, którą chcesz edytować, za pomocą przycisku [◀] lub [▶], a następnie za pomocą przycisków numerycznych wprowadź prawidłowe cyfry.
- Aby usunąć cyfrę, przesuń kursor w pole cyfry, którą chcesz usunąć, za pomocą przycisku [◀] lub [▶], a następnie naciśnij przycisk [C].

3 Aby zakończyć procedurę zapisywania, naciśnij przycisk [START CZARNO-BIAŁE]. Aby zaprogramować takie opcje, jak tryb F-code, wybieranie połączone, prędkość transmisji lub tryb transmisji międzynarodowej, naciśnij przycisk [OK].

● Usuwanie numeru wybierania skróconego

1 Wybierz opcję "USUŃ" i naciśnij przycisk [SKRÓCONE] (□).

Naciśnij przycisk [SKRÓCONE] (□) a następnie wprowadź numer wybierania skróconego (od 000 do 299), który chcesz usunąć, za pomocą przycisków numerycznych.

2 Wybierz opcję "USUŃ" za pomocą przycisku [▼] lub [▲].



W przypadku wybrania opcji "Nie usuwaj" możesz nacisnąć przycisk (#), aby sprawdzić nazwę miejsca docelowego. Jeśli usuwasz miejsce docelowe, najpierw sprawdź jego nazwę, a następnie je usuń.

● Edycja i usuwanie numerów wybierania grupowego

Aby edytować lub usunąć numer wybierania grupowego, postępuj zgodnie z punktami od 1 do 3 w sekcji "ZAPISYWANIE, EDYCJA I USUWANIE AUTOMATYCZNIE WYBIERANYCH NUMERÓW (NUMERY WYBIERANIA SKRÓCONEGO I WYBIERANIA GRUPOWEGO)" (str. 103), a następnie wykonaj poniższe czynności.



Numeru wybierania grupowego nie można edytować ani usunąć w poniższych przypadkach.

- Numer wybierania grupowego jest zapisywany w programie.

● Edycja opcji wybierania grupowego

1 Wybierz opcję "GRUPA" i naciśnij przycisk [OK].

2 Naciśnij numer wybierania grupowego (jeden z przycisków szybkiego wyboru od [01] do [50]), który chcesz edytować, i edytuj nazwę grupy, znaki wyszukiwania.

3 Po zakończeniu edycji miejsc docelowych naciśnij przycisk [START CZARNO-BIAŁE].

● Usuwanie numeru wybierania grupowego

1 Wybierz opcję "USUŃ" za pomocą przycisku [▼] lub [▲] i naciśnij nazwę grupy, którą chcesz edytować.

2 Wybierz opcję "Usuń" za pomocą przycisku [▼] lub [▲].



W przypadku wybrania opcji "NIE USUWAJ" możesz nacisnąć przycisk (#), aby sprawdzić nazwę miejsca docelowego. Jeśli usuwasz miejsce docelowe, najpierw sprawdź jego nazwę, a następnie je usuń.

ZAPISYWANIE, EDYCJA I USUWANIE PROGRAMÓW

Możesz zapisać ustawienia adresów, metody transmisji, wprowadzonego rozmiaru oryginału, skanowania dwustronnego, rozdzielczości i ekspozycji, wysyłania własnego numeru i ustawienia transmisji.

Dzięki temu można używać ustawień transmisji za pomocą prostej operacji (patrz sekcja "UŻYWANIE USTAWIENÍ ZAPISANYCH JAKO PROGRAM" (str. 112)).

* Metody transmisji: transmisja zwykła, rozsyłanie, polling i seryjny polling.



W programie nie można zapisać ustawienia ekranu i ustawienia transmisji sterowanej timerem.

Aby zapisać program, postępuj zgodnie z punktami od 1 do 3 w sekcji "ZAPISYWANIE, EDYCJA I USUWANIE AUTOMATYCZNIE WYBIERANYCH NUMERÓW (NUMERY WYBIERANIA SKRÓCONEGO I WYBIERANIA GRUPOWEGO)" (str. 103), a następnie wykonaj poniższe czynności.

- 1 Wybierz opcję "Wprowadzenie" i opcję "Rejestr. prog." za pomocą przycisku [▼] lub [▲].
- 2 Wybierz opcję "Wprowadź", "Zmień" lub "Usuń" za pomocą przycisku [▼] lub [▲].

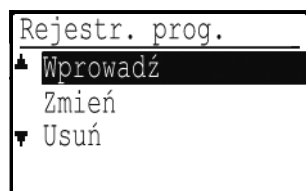

- Aby zapisać program, wybierz opcję "Wprowadź" i naciśnij przycisk [OK]. Kontynuuj od punktu 3.
- Aby edytować program, wybierz opcję "Zmień" i naciśnij przycisk [OK]. Następnie przejdź do procedury w sekcji "EDYCJA PROGRAMÓW" (str. 108).
- Aby usunąć program, wybierz opcję "Usuń" i naciśnij przycisk [OK]. Następnie przejdź do procedury w sekcji "USUWANIE PROGRAMÓW" (str. 108).

● ZAPISYWANIE PROGRAMU

- 3 Wybierz program, który chcesz zapisać, za pomocą przycisku [▼] lub [▲].

W przypadku wybrania programu, który już wcześniej został zapisany, wyświetli się komunikat. Wybierz program, który nie został jeszcze zapisany, lub usuń program, (str. 108) a następnie ponownie go wybierz.

- 4 Wybierz program, który chcesz zapisać, za pomocą przycisku [▼] lub [▲].

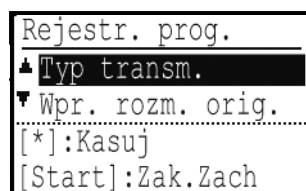

- Można zapisać metodę transmisji, okładkę/komunikat, ustawienia rozdzielczości/ekspozycji, tryb książkowy, nazwę nadawcy i ustawienia transmisji.
- Metoda transmisji musi zostać zapisana. Dopóki nie zostanie zapisana metoda transmisji, procedura zapisu nie zostanie zakończona.
- Aby uzyskać informacje o procedurach wyboru każdego ustawienia, przejdź do informacji o ustawieniach.
- Aby anulować wybór ustawienia, wybierz ustawienie, które chcesz anulować, a następnie naciśnij przycisk [*].
- Niektórych ustawień nie można używać w połączeniu z innymi. Jeśli wybierzesz niedozwoloną kombinację ustawień, na ekranie zostanie wyświetlony komunikat.

● EDYCJA PROGRAMÓW

Aby edytować wcześniej zapisane programy, postępuj zgodnie z poniższą procedurą.

3 Wybierz program, który chcesz edytować, za pomocą przycisku [▼] lub [▲].

4 Edytuj nazwę programu (patrz sekcja "WPROWADZANIE ZNAKÓW" (str. 24)).

- Patrz punkt 3 .
- Jeśli nie chcesz edytować nazwy programu, przejdź do następnego punktu.

5 Wybierz zapisane ustawienie, które chcesz edytować, za pomocą przycisków [▼] lub [▲].

- Patrz punkt 4 .
- Jeśli nie chcesz edytować zapisanych ustawień, naciśnij przycisk [START CZARNO-BIAŁE], a następnie przycisk [WSTECZ] (↶), aby wyjść.

● USUWANIE PROGRAMÓW

Przed usunięciem programu wydrukuj listę "Lista programów", aby sprawdzić zawartość. (str. 109)

Aby usunąć wcześniej zapisany program, postępuj zgodnie z poniższą procedurą.

3 Wybierz program, który chcesz usunąć, za pomocą przycisków [▼] lub [▲].

4 Za pomocą przycisku [▼] lub [▲] wybierz opcję "USUŃ".

DRUKOWANIE LIST Z ZAPROGRAMOWANYMI INFORMACJAMI I USTAWIENIAMI

Można wydrukować listy zawierające zaprogramowane informacje, ustawienia i operacje komunikacji.

Listy można drukować w sposób następujący:

- Listy M. docel.: Pokazują miejsca docelowe zapisane dla automatycznie wybieranych numerów w kolejności znaków wyszukiwania.
- Lista Grup: Pokazuje miejsca docelowe zapisane dla każdego numeru wybierania grupowego.
- Lista Program.: Pokazuje operacje zapisane w każdym programie.
- Lista Timera: Pokazuje transmisje sterowane timerem i transmisje ponownego wybierania.
- Lista poll. pam.: Pokazuje dokumenty zapisane w pollingu pamięci.

Inne listy, które można wydrukować, zawiera sekcja "Wydruk list" (str. 181).

- 1 Naciśnij przycisk [FUNKCJE SPECJAL.] (Fn).**
- 2 Wybierz opcję "Wydruk listy danych", a następnie opcję "Faks" za pomocą przycisków [▼] i [▲].**
- 3 Za pomocą przycisku [▼] lub [▲], wybierz listę, którą chcesz wydrukować.**
Patrz powyższe informacje o listach, które można wydrukować.

UMIESZCZANIE INFORMACJI O NADAWCY NA FAKSACH (WYSYŁANIE WŁASNEGO NUMERU)

Funkcja ta służy do drukowania daty, godziny, zaprogramowanej nazwy, zaprogramowanego numeru faksu i numeru transmitowanej strony w środkowej, górnej części każdej strony wysyłanego faksu. Informacje te znajdują się na wszystkich faksowanych stronach.

Przykład strony faksu wydrukowanej przez urządzenie odbierające

1-KW-2015-ŚR 03:00 PM ↑ (1)	WYDZ. PLANOWANIA SHARP ↑ (2)	NR FAKSU 0666211221 ↑ (3)	STR. 001/001 ↑ (4)
-----------------------------------	------------------------------------	---------------------------------	--------------------------

- (1) Data i godzina: Data i godzina zaprogramowane w ustawieniach systemowych (patrz sekcja "Zaoszczędzony czas dzienny" (str. 176)).
- (2) Nazwa nadawcy: zaprogramowana w ustawieniach systemowych (patrz sekcja "Ust. włas. hasła" (str. 184)).
- (3) Numer nadawcy: zaprogramowany w ustawieniach systemowych (patrz sekcja "Ust. włas. hasła" (str. 184)).
- (4) Numer transmitowanej strony: 3-cyfrowy numer w formacie "numer strony/łączna liczba stron".
(W przypadku transmisji ręcznej, transmisji bezpośredniej lub szybkiej transmisji online drukowany jest tylko numer strony).

Obszar informacji o nadawcy

W ustawieniach systemu można wybrać, czy informacja o nadawcy zostanie dodana poza obszarem danych dokumentu czy wewnątrz tego obszaru (patrz sekcja "Druk nru stacji na odb. danych" (str. 186)). Zgodnie z domyślnymi ustawieniami fabrycznymi informacja ta znajduje się poza obszarem danych dokumentu.

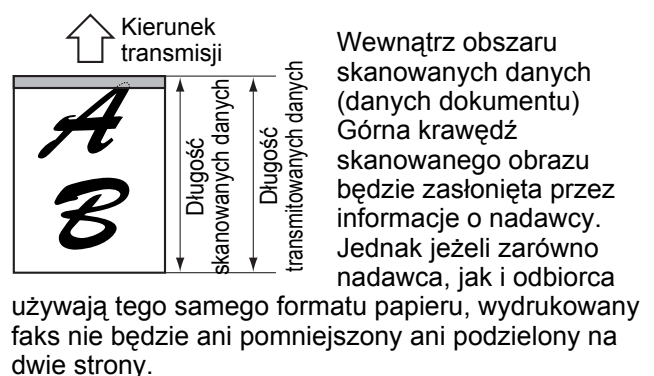
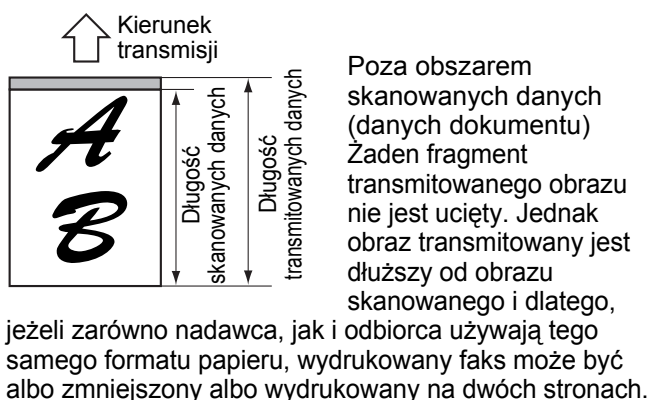

FUNKCJA PRZEKAZYWANIA

Gdy drukowanie jest niemożliwe, ponieważ skończył się papier, toner lub wystąpił inny problem, odebrane fakсы można przekazać do innego urządzenia, jeśli jego numer został prawidłowo zaprogramowany w urządzeniu użytkownika. Z tej funkcji można wygodnie korzystać w biurach lub innych miejscach pracy, w których jest inny faks podłączony do innej linii telefonicznej. Po odebraniu faksu do pamięci lampka FAKS [DANE] miga (patrz sekcja "Jeśli nie można wydrukować odebranych danych" (str. 96)).

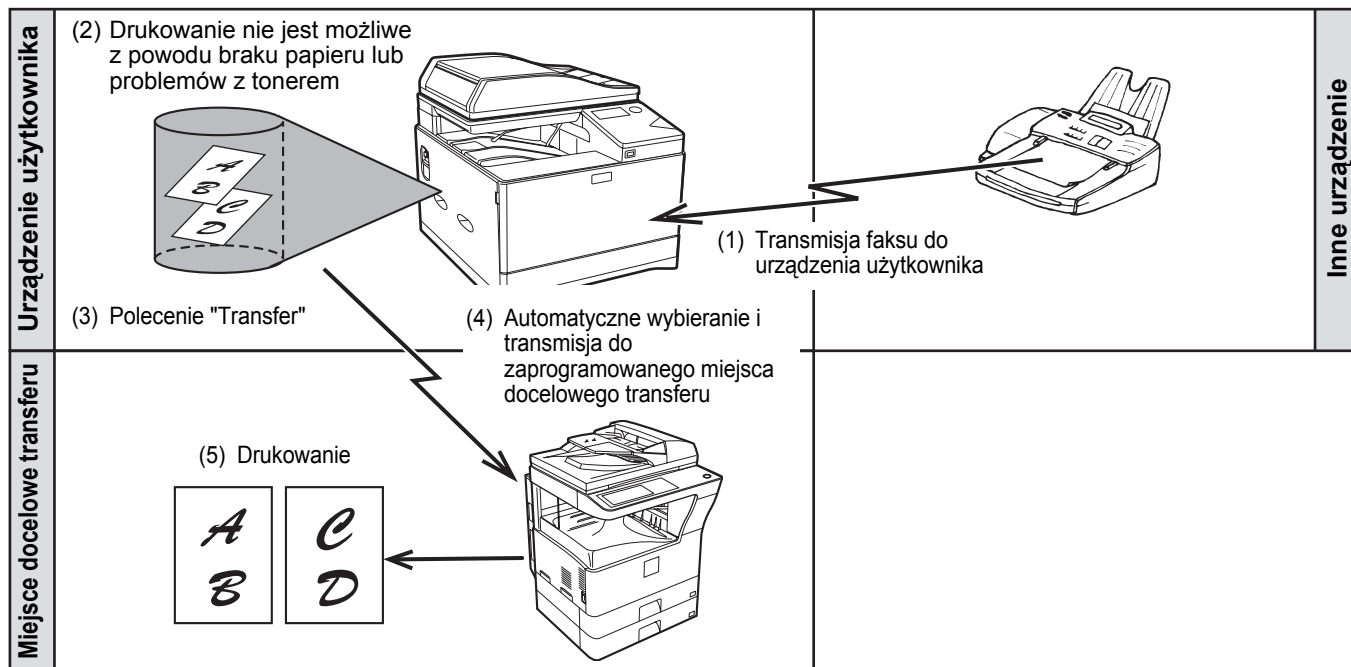

- Przekazywane są wszystkie odebrane fakсы. Nie ma możliwości wybrania konkretnego faksu, który ma zostać przekazany.
- Przekazywane są również fakсы, które zostały odebrane do pamięci w wyniku działania funkcji wstrzymania druku (str. 97).
- Wynik przekazywania jest oznaczony w raporcie operacji (patrz sekcja "RAPORT W REGULARNYCH ODSTĘPACH CZASU (RAPORT TRANSMISJI I ODBIORU)" (str. 121)).

KORZYSTANIE Z FUNKCJI PRZEKAZYWANIA DALEJ

Programowanie numeru faksu, na który mają być przekazane dokumenty

Numer faksu, na który mają być przekazywane dokumenty, można zaprogramować w pamięci urządzenia za pomocą ustawień systemu (patrz sekcja "Odebrane dane Przek. ust.stacji" (str. 188)). Można zaprogramować tylko jeden numer faksu. Funkcja przekazywania nie może być stosowana, jeżeli nie zaprogramowano numeru faksu.

Przekazywanie odebranych faksów

- 1 Wybierz opcję "Przek. dane odb." za pomocą przycisku [▼] lub [▲] i naciśnij przycisk [OK].

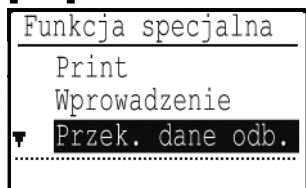

- 2 Wybierz opcję "Transfer" za pomocą przycisku [▼] lub [▲] i naciśnij przycisk [OK].

Urządzenie automatycznie wybierze numer zaprogramowany w ustawieniach systemowych i rozpocznie przekazywanie faksów.



• Anulowanie operacji przekazywania faksów

Naciśnij przycisk [STATUS FAKSU] () , a następnie anuluj przekazywanie w taki sam sposób, jak podczas zwykłej transmisji faksu. (Patrz sekcja "ANULOWANIE WYSYŁANIA FAKSU" (str. 93)).

Fakсы, które miały zostać przekazane, powrócą do kolejki oczekiwania na wydruk w urządzeniu użytkownika.

- Jeśli przekazywanie będzie niemożliwe, ponieważ inne urządzenie będzie zajęte lub wystąpi błąd w transmisji, ponowne próby przekazywania zostaną podjęte zgodnie z ustawieniem liczby prób ponownego wybierania. Jeśli po określonej liczbie prób ponownego wybierania przekazywanie się nie powiedzie, fakсы, które miały zostać przekazane, powrócą do kolejki oczekiwania na wydruk w urządzeniu użytkownika.
- Podczas operacji przekazywania przesyłane są wszystkie odebrane do tej pory fakсы znajdujące się w pamięci. Przekazana zostanie strona, podczas drukowania której wystąpił błąd, oraz wszystkie następujące po niej strony.
- Po przekazaniu faksu jego dane są automatycznie usuwane z pamięci urządzenia.

UŻYWANIE USTAWIEŃ ZAPISANYCH JAKO PROGRAM

Ta funkcja umożliwia zapisanie w programie etapów operacji, w tym miejsc docelowych i ustawień skanowania. Ta funkcja jest przydatna, jeśli często wysyłasz dokumenty, takie jak raport dobowy, w to samo miejsce docelowe. Można zapisać maksymalnie 9 programów do transmisji faksu.

Podczas zapisywania programu można do niego przypisać nazwę (maksymalnie 36 liter).

Informacje dotyczące zapisywania, edycji i usuwania programów zawiera sekcja "ZAPISYWANIE, EDYCJA I USUWANIE AUTOMATYCZNIE WYBIERANYCH NUMERÓW (NUMERY WYBIERANIA SKRÓCONEGO I WYBIERANIA GRUPOWEGO)" (str. 103).

W programie można zapisać następujące ustawienia:

- | | |
|--|--|
| (1) Ustawienie adresu | (3) Wpr. rozm. orig. |
| (2) Metoda transmisji | (4) Skanowanie dwustronne |
| Transmisja zwykła (str. 85), rozsyłanie (str. 99), | (5) Rozdzielczość i ekspozycja |
| polling (str. 100), seryjny polling (str. 101) | (6) Wysyłanie własnego numeru (str. 109) |
| | (7) Ustawienia transmisji (str. 89) |

Podczas zapisywania w programie rozsyłania lub seryjnego pollingu można zapisać maksymalnie 200 numerów faksu.



- Program różni się od transmisji sterowanej timerem tym, (str. 98) że po zakończeniu transmisji nie jest usuwany z pamięci. Dzięki temu program umożliwia wielokrotne przeprowadzanie tego samego rodzaju transmisji. Należy jednak pamiętać, że programy nie umożliwiają ustawienia timera sterującego transmisją.
- Podczas używania programu do transmisji nie można zmienić ustawienia, które może być zapisane w programie, nawet jeśli ustawienie nie zostanie zapisane w programie.
- Jedyne ustawienia, które można wybrać w czasie korzystania z programu, to wprowadzony rozmiar oryginału, skanowanie dwustronne i ustawienie timera.

KORZYSTANIE Z PROGRAMU

1 W trybie faksu ułóż oryginał i wybierz opcję "Program" za pomocą przycisku [▼] lub [▲].

2 Wybierz program, którego chcesz użyć.



Jeśli nie wszystkie litery w nazwie programu będą widoczne, naciśnij przycisk [KONIEC-ODCZYTU] (#), aby wyświetlić wszystkie litery. Naciśnij ponownie przycisk [KONIEC-ODCZYTU] (#), aby powrócić do ekranu początkowego.

3 W razie potrzeby wybierz format oryginału i inne ustawienia, a następnie naciśnij przycisk [START CZARNO-BIAŁE].

- Transmisja zostanie przeprowadzona zgodnie z programem.
- W przypadku wybrania programu, który nie zawiera metody transmisji, ustaw metodę transmisji i wybierane miejsca docelowe przed naciśnięciem przycisku [START CZARNO-BIAŁE].



Przed naciśnięciem przycisku [START CZARNO-BIAŁE] w punkcie 3 wybierz ustawienia, których nie można zapisać w programie. Te ustawienia to format papieru (patrz sekcja "WYBIERANIE FORMATU ORYGINAŁU" (str. 29)), skanowanie dwustronne (patrz sekcja "FAKSOWANIE DWUSTRONNEGO ORYGINAŁU" (str. 88)) i ustawienia timera (patrz sekcja "AUTOMATYCZNA TRANSMISJA O OKREŚLONEJ GODZINIE" (str. 98)).

PRZEKAZYWANIE DALEJ OTZYMANYCH DANYCH NA ADRES SIECIOWY (TRASOWANIE FAKSÓW PRZYCHODZĄCYCH)

Odebrane fakсы mogą być automatycznie przekazywane do określonego folderu współużytkowanego. Na przykład można używać tej funkcji do przekierowania odebranych faksów do określonego folderu bez drukowania.

Wszystkie ustawienia Przekierowania Wewnętrznego są konfigurowane na stronie sieci Web.

W poniższych objaśnieniach zostało założone, że na stronę sieci Web weszła osoba z uprawnieniami administratora.

Opis procedury uzyskiwania dostępu do stron internetowych zawiera sekcja "INFORMACJE NA TEMAT STRON SIECI WEB" (str. 190).

Aby włączyć Przekierowanie Wewnętrzne, przed określeniem urządzenia docelowego, należy skonfigurować ustawienia podstawowe.

W ramce menu, kliknij [Innkommende routing-innstillinger]. Po skonfigurowaniu ustawień kliknij przycisk [Prześlij].

KONFIGURACJA USTAWIENÍ PODSTAWOWYCH

Należy skonfigurować podstawowe ustawienia Przekierowania Wewnętrznego.

Włączanie funkcji Przekierowania Wewnętrznego

Wybierz [Włączyć] w [Trasowanie Przychodzące].

Zmiana stylu drukowania otrzymanych danych

Wybierz styl drukowania w [Ustawienia Stylu Wydruku].

Pozycja	Ustawienia	Opis
Trasowanie Przychodzące	Włączyć, Wyłączyć	Włącz lub wyłącz funkcję Przekierowania Wewnętrznego.
Ustawienia Stylu Wydruku	Zawsze Drukuj, Drukuj w Razie Błędu	Wybierz styl drukowania otrzymanych danych.

Ustaw nazwę pliku dla przekazywanych dalej otrzymanych danych

Wybierz z menu rozwijanego pozycje używane w nazwie pliku.

Aby dodać żądany ciąg tekstowy, zaznacz pole wyboru "Znaki" i wprowadź ciąg w "Ustawienie znaku" używając do 64 jednobajtowych znaków.

Wybierz pozycję, która ma zostać użyta jako nazwa pliku w "Ustawienia Nazwy Pliku".

Pozycja	Opis
Numer seryjny	Wybranie opcji "Numer seryjny" dodaje numer seryjny urz'wienia do nazwy pliku.
Nazwa nadawcy	Wybranie opcji "Nazwa Nadawcy" dodaje nazwê nadawcy do nazwy pliku.
Data i godzina	Wybranie opcji "Data i godzina" dodaje datê i godzinê do nazwy pliku.
Licznik stron sesji	Wybranie opcji "Licznik stron sesji" dodaje licznik do nazwy pliku.
Unikatowy identyfikator	Wybranie opcji "Unikatowy identyfikator" dodaje unikatowy identyfikator do nazwy pliku.
Znaki	Aby dodać ciąg znaków do nazwy pliku, zaznacz to pole wyboru i wprowadź ciąg tekstowy w polu "Ustawienie znaku", używając maksymalnie 64 znaków.
Ustawienie znaku	Wprowadź ciąg tekstowy, który będzie używany w polu "Znaki", stosując maksymalnie 64 znaków.

Ustawianie drukowania raportu z operacji

Wybierz, czy drukować raportu z operacji podczas przekazywania dalej otrzymanych danych.

Określ nazwę pliku w "Ustawienie Wyboru Raportu O Transakcjach".

Pozycja	Ustawienia	Opis
Ustawienie wyboru druku raportu transakcji	Zawsze Drukuj, Drukuj w Razie Błędu, Nie Drukuj	Wybierz styl druku raportu z operacji.

USTAWIENIA MIEJSCA DOCELOWEGO

Określ źródło wysyłania odebranych danych oraz folder sieciowy będący miejscem docelowym przekazywania, aby skonfigurować tabelę przekazywania.

Można skonfigurować do 10 tabeli przekazywania.

Dla każdej tabeli przekazywania, ustaw następujące rzeczy:

- **Warunek Przekazywania (przekazywanie włączone/wyłączone oraz warunki określające przekazywanie)**
- **Numer nadawcy (numer faksu)**
- **Miejsca docelowe przekazywania (folder sieciowy)**



- Nie można zmienić nazw numerów docelowych (Miejsce docelowe od 1 do 10).
- Miejscem docelowym przekazywania może być jedynie folder sieciowy. Nie można ustawić funkcji Skanuj do FTP, Skanowanie do komputera ani numeru faksu.

Podgląd list miejsc docelowych

1 Kliknij [Miejsce docelowe].

Wyświetli się lista miejsc docelowych.

Pozycja	Opis
Trasowanie Przychodzące	Wyświetla, czy funkcja Przekierowania Wewnętrznego jest włączona.
Numer	Wyświetla numer docelowy przesyłania dalej (Miejsce Docelowe Przekierowania 1 do 10). Kliknięcie tego spowoduje wyświetlenie się ekranu "Ustawianie miejsc docelowych do przesłania dalej".
Warunek Przekazywania	Wyświetla warunek przekazywania miejsca docelowego (włączanie/wyłączanie oraz określanie ustawień miejsca docelowego).
Przycisk [Usuń]	Aby usunąć zapisany w numerze miejsca docelowego warunek przekazywania, zaznacz pole wyboru "Numer" dla numeru miejsca docelowego i kliknij przycisk [Usuń].
Przycisk [Sprawdzone zerowanie]	Klikając to zostają usunięte zaznaczone wszystkie pola wyboru "Numer".

Ustawianie miejsca docelowego

1 Kliknij opcję [Miejsce docelowe] i kliknij numer miejsca docelowego, które ma być ustawione.

2 Wybierz opcję [Włączyć] dla pozycji "Warunek Przekazywania" i wybierz warunek określający przekazywanie.

Zaznacz [Przełącz (Wszystko)] lub [Przełącz (Nadawca)].

3 Jeśli chcesz przekazywać dane odebrane od określonego nadawcy, wprowadź numer faksu nadawcy w polu "Numer nadawcy".

Wprowadź numer faksu składający się z maksymalnie 20 cyfr. Aby wprowadzić numer faksu spośród zapisanych w urządzeniu adresów faksów, kliknij przycisk [Wybierz z Książki Adresowej]. Wyświetli się ekran "Miejsca docelowe Faksu", a numer nadawcy będzie można wybrać z listy adresów faksu.

4 Wprowadź folder sieciowy będący miejscem docelowym w polu "Miejsce Docelowe Przekierowania (Maks. 5)".

Jako miejsce docelowe można określić maksymalnie pięć folderów sieciowych.

Dostępne są dwie metody wprowadzania miejsca docelowego. Ustawiony folder sieciowy jest wyświetlany w polu "Ustawianie miejsc docelowych do przesłania dalej".

- Bezpośrednie wprowadzanie folderu sieciowego
Kliknij przycisk [Bezpośrednie Wprow.]. Gdy wyświetli się pole "Ustawianie miejsc docelowych do przesłania dalej (Bezpośrednie Wprow.)", wprowadź informacje o folderze sieciowym ("Nazwa hosta lub adres IP", "Nazwa Użytkownika", "Hasło") i kliknij przycisk [Prześlij].
- Wybór folderu sieciowego z książki adresowej
Kliknij przycisk [Wybierz z Książki Adresowej]. Wyświetli się ekran "Lista M. docel.", na którym możesz wybrać folder sieciowy z listy folderów sieciowych.



Aby usunąć ustawiony folder sieciowy, zaznacz pole wyboru po lewej stronie folderu sieciowego, który chcesz usunąć, a następnie kliknij przycisk [Usuń].

Warunek Przekazywania

Pozycja	Ustawienia	Opis
Warunek Przekazywania	Włączyć, Wyłączyć	Włącz lub wyłącz miejsce docelowe, które ma być ustawione na tym ekranie.
	Przełącz (Wsz) , Przełącz (Nadawca)	Wybierz warunek określający przekazywanie odebranych FAKSÓW.

Numer nadawcy

Pozycja	Opis
Nr faksu	Wprowadź numer faksu nadawcy, jeśli dla opcji "Warunek Przekazywania" wybrano ustawienie "Przełącz (Nadawca)". Można wprowadzić do 20 cyfr.
Przycisk [Wybierz z Książki Adresowej]	Kliknij ten przycisk, aby wybrać numer faksu spośród adresów faksu zapisanych w urządzeniu.

Miejsce Docelowe Przekierowania (Maksymalnie 5)

Pozycja	Opis
Ustawianie miejsc docelowych do przesłania dalej	Wyświetla zapisane miejsca docelowe. Jeśli nie ma zapisanego żadnego miejsca docelowego, wyświetli się "Nie ust."
Przycisk [Usuń]	Usuwa wybrane miejsca docelowe.
Przycisk [Wpis Bezpośredni]	Kliknij ten przycisk, aby bezpośrednio wprowadzić folder sieciowy.
Przycisk [Wybierz z Książki Adresowej]	Kliknij ten przycisk, aby wybrać folder sieciowy z listy adresów folderów sieciowych zapisanych w urządzeniu.

WYSYŁANIE FAKSU BEZPOŚREDNIO Z KOMPUTERA (PC-Faks)

Utworzony w komputerze dokument można przesłać za pośrednictwem opisywanego urządzenia jako faks. Wysyłanie faksów z użyciem funkcji PC-faks odbywa się w ten sam sposób, co drukowanie dokumentów. Wybierz w swoim komputerze sterownik PC-faks i ustaw go jako sterownik drukarki, a następnie w aplikacji wybierz rozkaz drukuj. Zostaną utworzone dane obrazu i wysłane faksem.



- Żeby możliwe było korzystanie z funkcji PC-faksu, w komputerze musi być zainstalowany sterownik PC-faksu. Więcej informacji zawiera Instrukcja instalacji oprogramowania.
- Z tej funkcji można korzystać wyłącznie na komputerach z systemem Windows.
- Opisywana funkcja może być używana wyłącznie do wysyłania. Faksów nie można odbierać w komputerze.

PODŁĄCZENIE DODATKOWEGO TELEFONU

Do urządzenia można podłączyć dodatkowy telefon i korzystać z niego do odbierania i wykonywania standardowych rozmów telefonicznych. Dodatkowy telefon może być również używany do aktywacji odbioru faksów. (operacja zdalna)

PODŁĄCZENIE DODATKOWEGO TELEFONU

Podłącz koniec kabla telefonu dodatkowego do odpowiedniego gniazdka telefonicznego, które znajduje się po lewej stronie urządzenia.

Gniazdko dodatkowego telefonu

Przy podłączaniu należy się upewnić, że zadziałał zatrzask wtyczki w gnieździe.

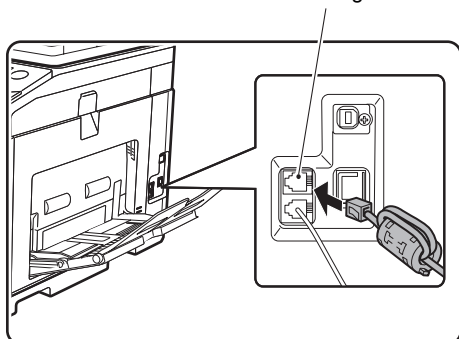

Używaj wyłącznie telefonu dodatkowego, który można podłączyć do gniazda modułowego.

Jeżeli kształt wtyczki kabla nie jest zgodny z kształtem gniazda, skontaktuj się ze sprzedawcą lub najbliższym centrum serwisowym firmy Sharp.

KORZYSTANIE Z TELEFONU DODATKOWEGO

Korzystanie z dodatkowego telefonu do przeprowadzania rozmów

Dodatkowy telefon podłączony do urządzenia może być używany do przeprowadzania i odbierania rozmów, tak samo jak w przypadku zwykłego telefonu.

Telefon dodatkowy może być używany w trakcie innego trybu (kopiowania itp.).



- Wykonanie połączenia może nie być możliwe podczas przerwy w dostawie prądu. Zależy to od typu linii telefonicznej (linia optyczna itp.).
- Jeśli wybrany zostanie automatyczny tryb odbioru faksów, żeby możliwe było przeprowadzenie rozmowy, należy podnieść słuchawkę telefonu, zanim urządzenie automatycznie rozpocznie odbiór. Urządzenie jest standardowo zaprogramowane w ten sposób, żeby odbierało połączenie po dwóch sygnałach. Liczba sygnałów może mieć w ustawieniach systemu wartość od 0 do 9. (Patrz sekcja "II. dzw. W odb." (str. 187)).
- Połączenia nie można zawiesić.

Włączanie odbioru faksu z telefonu dodatkowego (zdalny odbiór)

Po odebraniu połączenia z użyciem telefonu dodatkowego możesz włączyć odbiór faksu z telefonu dodatkowego. Operacja ta nosi nazwę "zdalnego odbioru". Po rozmowie lub po usłyszeniu sygnału faksu w telefonie dodatkowym, wykonaj poniższe czynności, nie odkładając słuchawki telefonu dodatkowego. (Jeśli połączenie zostało wykonane przez użytkownika, zdalny odbiór nie będzie możliwy).



Poniższa procedura nie jest możliwa, jeśli używana jest linia z wybieraniem impulsowym, a telefon dodatkowy nie generuje sygnałów tonowych. Aby dowiedzieć się, czy telefon dodatkowy generuje sygnały tonowe, zapoznaj się z instrukcją obsługi telefonu dodatkowego.

1 Jeśli używana jest linia z wybieraniem impulsowym, ustaw w telefonie wybieranie tonowe.

Informacje dotyczące ustawiania w telefonie wybierania tonowego zawiera instrukcja telefonu. Jeżeli w telefonie ustawiono już wybieranie tonowe, przejdź do następnego punktu.

2 Na telefonie dodatkowym naciśnij raz przycisk **5** i dwukrotnie przycisk *****.

Odbiór faksu został włączony.

3 Odłóż słuchawkę.



Cyfra używana do włączania odbioru faksu z telefonu dodatkowego (początkowo ustawiona na "5") nazywa się "numerem zdalnego odbioru". Numer ten można zmienić na dowolną cyfrę od 0 do 9 w ustawieniach systemowych. (Patrz sekcja "Zdalny odbiór" (str. 185)).

Wysyłanie faksu po rozmowie telefonicznej (transmisja ręczna)

Jeśli inny faks jest ustawiony na odbiór ręczny, wówczas można po rozmowie telefonicznej wysłać faks bez przerywania połączenia.



Jeśli linia jest zajęta, automatyczne ponowne wybranie numeru (str. 91) nie nastąpi.

- 1 Wykonaj punkty od 1 do 4 procedury "PODSTAWOWA PROCEDURA WYSYŁANIA FAKSÓW" (str. 85), a następnie wykonaj poniższe czynności.**
- 2 Podnieś słuchawkę telefonu dodatkowego.**
- 3 Wybierz numer drugiej strony.**
- 4 Przeprowadź rozmowę z drugą stroną.**
- 5 Kiedy druga strona włączy odbiór faksów, naciśnij przycisk [START CZARNO-BIAŁE].**
Rozpocznie się transmisja.



• Jeśli oryginał został ułożony na szybie, wówczas za pomocą transmisji ręcznej można przesłać tylko jedną stronę.

Anulowanie wysyłania faksu...

Naciśnij przycisk [C]. Wyświetli się ekran z prośbą o anulowanie transmisji. Wybierz opcję "Tak" za pomocą przycisków [▼] [▲], a następnie naciśnij przycisk [OK].

- 6 Odłóż słuchawkę.**

Odbieranie faksu po rozmowie telefonicznej (odbiór ręczny)

Jeśli telefon dodatkowy jest podłączony do urządzenia, a tryb odbioru jest ustawiony na ręczny (str. 96), wówczas można prowadzić rozmowę z osobą wysyłającą ręcznie faks i rozpocząć odbiór faksu bez przerywania połączenia.

GDY WYDRUKOWANY ZOSTANIE RAPORT TRANSAKCJI

Urządzenie zostało ustawione tak, aby automatycznie drukować raport transakcji w celu powiadamiania o nieudanej transmisji lub o wyniku użycia funkcji rozsyłania.

Gdy transmisja nie powiedzie się i zostanie wydrukowany raport transakcji podobny do poniższego, "NIE MOŻNA WYŚLAĆ PONIŻSZYCH DANYCH. PRZEKAŻ NINIEJSZY RAPORT DO: XXX.", przeczytaj go i podejmij odpowiednie działania.

Drukowanie raportu transakcji jest ustawione fabrycznie dla ustawień oznaczonych na szaro poniżej. Jednak ustawienia drukowania raportu można zmienić w ustawieniach systemowych. (Patrz sekcja "Ust. listy" (str. 183)).

- **Transmisja zwykła:** ZAWSZE DRUK. / TYLKO BŁĄD / NIE DRUKOWAĆ
- **Rosyłanie:** ZAWSZE DRUK. / TYLKO BŁĄD / NIE DRUKOWAĆ
- **Ust. druku obrazu oryginału*:** ZAWSZE DRUK. / TYLKO BŁĄD / NIE DRUKOWAĆ
- **Odbiór:** ZAWSZE DRUK. / TYLKO BŁĄD / NIE DRUKOWAĆ

Raport transakcji pokazuje datę transmisji, godzinę rozpoczęcia transmisji, nazwę drugiej strony, czas trwania operacji, liczbę stron, typ transmisji, wynik, dział i inne informacje.

* Możesz wybrać, czy część transmitowanego oryginału ma być wydrukowana z raportami transakcji, które są drukowane dla zwykłych transmisji i rozsyłania.



Licznik listy jest wyświetlany w kolumnie "#" raportu transakcji, a numer seryjny jest wyświetlany w kolumnie PLIK. (Numery te nie są powiązane z transakcją).

INFORMACJE POJAWIAJĄCE SIĘ W KOLUMNIE TYP/INFO

W kolumnie TYP/INFO, którą zawiera "RAPORT W REGULARNYCH ODSTĘPACH CZASU (RAPORT TRANSMISJI I ODBIORU)" (str. 121), widoczne są informacje o rodzaju transmisji i rodzaju błędu. Mogą pojawić się tam poniższe informacje.

Wynik wysyłania	Opis
OK	Wysyłanie zakończyło się pomyślnie.
ZAJĘTY	Wysyłanie nie doszło do skutku, ponieważ linia była zajęta.
KASUJ	Transmisja została anulowana w trakcie realizacji lub anulowano zapisane zadanie transmisji.
PRZ. ZASIL	W trakcie odbioru doszło do przerwy w zasilaniu.
NIE WYS. POLL	Żądanie pollingu zostało odrzucone, ponieważ urządzenie pollingu nie miało zaprogramowanego własnego numeru faksu.
HASŁO # BŁĄD	Żądanie pollingu zostało odrzucone, ponieważ numer faksu drugiego urządzenia nie był zapisany na liście urządzeń uprawnionych do przeprowadzania pollingu.
ORIG. BŁĄD	Podczas próby wysłania faksu z podajnika dokumentów w trybie transmisji bezpośredniej wystąpiło zacięcie papieru.
BŁĄDXXXXXX Pierwsze dwie cyfry Ostatnie cztery cyfry	Transmisja nie doszła do skutku z powodu złej jakości połączenia. Wyświetli się kod używany przez serwisantów.
XX-XX OK	W przypadku wybierania grupowego lub rozsyłania xxx- : Oznacza łączną liczbę transmisji. xxx OK: Oznacza zakończone transmisje.

Wynik odbioru	Opis
OK	Odbiór zakończył się pomyślnie.
PRZ. ZASIL	W trakcie odbioru doszło do przerwy w zasilaniu.
PAMIEC PELNA	W trakcie zastępczego odbioru do pamięci pamięć została zapelniona.
NAD DLUH.	Transmitowany dokument miał ponad 800 mm długości i dlatego nie można go było odebrać.
NIE ODB. ROLL	Gdy podjęto próbę aktywacji zdalnej (pollingu): (1) Numer Twojego faksu (numer nadawcy) nie był zapisany w jego pamięci. (2) Numer faksu nie był zaprogramowany jako numer uprawniony do przeprowadzania pollingu w pamięci innego urządzenia.
NIE NO POLL	Gdy podjęto próbę aktywacji zdalnej (pollingu): (1) Inne urządzenie nie obsługiwało funkcji pollingu. (2) Inne urządzenie nie miało zapisanego w pamięci dokumentu do wysłania.
BŁĄDXXXXXX Pierwsze dwie cyfry Ostatnie cztery cyfry	Transmisja nie doszła do skutku z powodu złej jakości połączenia. Wyświetli się kod używany przez serwisantów.
XX-XX OK	Gdy polling seryjny zakończył się normalnie: xxx- : Oznacza łączną liczbę transmisji. xxx OK: Oznacza zakończone transmisje.
NR. ID BŁĄD	Funkcja zabezpieczająca przed odbiorem niechcianych dokumentów przerwała połączenie i wygenerowała sygnał błędu.

RAPORT W REGULARNYCH ODSTĘPACH CZASU (RAPORT TRANSMISJI I ODBIORU)

Urządzenie przechowuje informacje o 50 najnowszych wykonanych transakcjach (zarówno transmisjach i odbiorach). Zapis zawiera datę transakcji, nazwę drugiej strony, czas trwania i wynik.

Raport można wydrukować automatycznie, gdy liczba transakcji przekroczy 50 lub o określonej godzinie. W ten sposób można sprawdzać wykonane operacje w regularnych odstępach czasu.

Drukowanie raportu początkowo (domyślne ustawienie fabryczne) nie jest ustawione. Aby wydrukować raport, zmień ustawienie w ustawieniach systemowych. (Patrz sekcja "Ust. listy" (str. 183)).



- Informacje pojawiające się w kolumnie TYP/INFO zawiera tabela w sekcji "GDY WYDRUKOWANY ZOSTANIE RAPORT TRANSAKCJI" (str. 120).
- Raport operacji można także drukować na żądanie. (Patrz sekcja "DRUKOWANIE LIST Z ZAPROGRAMOWANYMI INFORMACJAMI I USTAWIENIAMI" (str. 109)).

GDY SŁYCHAĆ SYGNAŁ DŹWIĘKOWY I WYŚWIETLANY JEST KOMUNIKAT OSTRZEGAWCZY

Jeśli w trakcie połączenia wystąpi błąd, urządzenie wyemituje sygnał dźwiękowy, a na wyświetlaczu pojawi się komunikat.

Jeśli widoczny będzie jeden z poniższych komunikatów, należy postępować według informacji w tabeli.

Jeśli wyświetli się inny komunikat, zapoznaj się z sekcją "WSKAŹNIKI I KOMUNIKATY WYŚWIETLACZA" (str. 151).

Komunikat (sygnał dźwiękowy)	Znaczenie komunikatu	Rozwiązanie	Strona
XXXXXX Błąd linii.	Błąd linii uniemożliwił zakończenie transmisji.	Spróbuj ponownie przeprowadzić transmisję.	–

FUNKCJA AUTODIAGNOSTYKI

Opisywane urządzenie wyposażone jest w funkcję samokontroli, która automatycznie je wyłącza, jeśli pojawi się usterka. Jeśli problem wystąpi podczas pracy w trybie faksu, wyświetli się poniższy komunikat.

Komunikat	Działanie
 Wezwij serwis. kod:xx xx. Kod główny Kod dodatkowy	Włącz i wyłącz zasilanie. Jeśli błąd pojawia się nadal, zanotuj 2-cyfrowy kod główny i 2-cyfrowy kod dodatkowy i skontaktuj się ze sprzedawcą.

KOMUNIKATY WYŚWIETLANE W NORMALNYM TRYBIE PRACY

Komunikat	Znaczenie komunikatu
WYSŁANE Nr 001 xx% P-xxx	Pojawia się po zakończeniu transmisji bezpośredniej ("xx" oznacza liczbę stron).
CZYTANIE Nr 001 xx% P-xxx	Oryginał jest skanowany do pamięci (podczas wysyłania z pamięci).
Stand-by. SIE 22 PT 10:25 100%	Urządzenie znajduje się w trybie gotowości.
WPROWADŹ WYB. NR	Ten komunikat pojawia się po naciśnięciu przycisku [GŁOŚNIK] (🔊).

INFORMACJE NA TEMAT FUNKCJI SKANERA

Za pomocą tego urządzenia dokument lub zdjęcie mogą być zostać zeskanowane jako plik obrazu. Instalacja zestawu rozbudowy sieci w urządzeniu umożliwia skanowanie dokumentów, zdjęć lub innych oryginałów i utworzyć plik danych. Można wtedy przesłać plik danych na serwer plików lub na komputer przy pomocy sieci wewnętrznej (Intranet) lub Internetu. Aby wysłać oryginały przy pomocy funkcji skanera, określ miejsce zapisania (nazwa informacji adresu dostawy) w panelu sterowania (wyświetlacz) urządzenia.

1. Skanowanie z poziomu aplikacji zgodnej z protokołem TWAIN

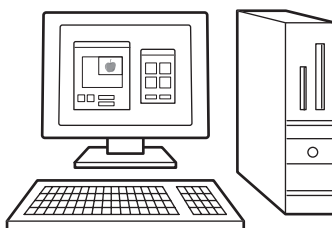

1. Przesyłanie zeskanowanego obrazu do pamięci USB



4. Wysyłanie zeskanowanych danych do komputera podłączonego do tej samej sieci.

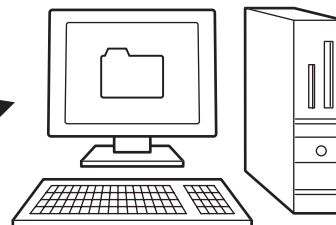

3. Wysyłanie zeskanowanych danych na serwer FTP.



5. Wysyłanie zeskanowanych danych przez E-mail.



1 Skanowanie z poziomu aplikacji zgodnej z protokołem TWAIN

Do skanowania dokumentów lub obrazów używana jest zgodna z protokołem TWAIN aplikacja na komputerze podłączonym do tej samej sieci, co urządzenie.

Aby można było korzystać z funkcji Skaner PC, musi być zainstalowany sterownik skanera pochodzący z płyty "Software CD-ROM" dołączonej do tego urządzenia.

Więcej informacji na temat skanowania z poziomu aplikacji zgodnej z protokołem TWAIN można znaleźć w sekcji "SKANOWANIE Z POZIOMU KOMPUTERA (SKANER PC)" (str. 135).

2 Przesyłanie zeskanowanego obrazu do pamięci USB

Zeskanowany obraz może zostać wysłany do pamięci USB zainstalowanej na urządzeniu. W tej instrukcji funkcja ta nazywa się "Skan do pam. USB". Więcej informacji na temat funkcji Skan do pam. USB można znaleźć w sekcji "SKANOWANIE DO PAMIĘCI USB" (str. 139).

3 Wysyłanie zeskanowanych danych na serwer FTP.

Zeskanowany obraz może zostać wysłany do urządzenia magazynującego w sieci (wyznaczonego katalogu na serwerze FTP). (W tej instrukcji funkcja ta nazywa się "Skanuj do FTP").

4 Wysyłanie zeskanowanych danych do komputera podłączonego do tej samej sieci.

Zeskanowany plik jest wysyłany do folderu współużytkowanego na komputerze z systemem Windows, który znajduje się w tej samej sieci, co urządzenie.

Zeskanowany plik jest wysyłany do określonego folderu na komputerze.

Aby można było używać funkcji Skanowanie do komputera, musi być zainstalowane oprogramowanie pochodzące z płyty CD-ROM "Sharpdesk/Network Scanner Utilities" dołączonej do tego urządzenia.

Wymagania systemowe oprogramowania można znaleźć w instrukcji (w formacie PDF) lub w pliku Readme na płycie CD-ROM. Procedury instalowania oprogramowania zawiera podręcznik "Sharpdesk Installation Guide".

5 Wysyłanie zeskanowanych danych przez E-mail.

Zeskanowany dokument można wysłać do odbiorcy poczty e-mail. (W tej instrukcji funkcja ta nazywa się "Skanowanie do E-mail").

EKRAN PODSTAWOWY TRYBU SKANERA

Ekran podstawowy trybu skanowania jest wyświetlany po naciśnięciu przycisku [SKANUJ] () na ekranie podstawowym trybu kopiowania lub trybu faksu.



Jeśli po naciśnięciu przycisku [SKANUJ] () wyświetlony zostanie ekran z pytaniem o typ używanego połączenia, za pomocą przycisków [▼][▲] wybierz opcję "SIEĆ" i naciśnij przycisk [OK].

Ekran podstawowy trybu skanowania

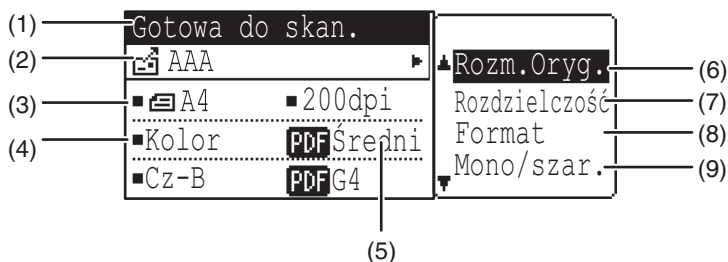

(1) Wyświetlacz komunikatów

Tutaj pojawiają się komunikaty informujące o bieżącym stanie urządzenia.

(2) Wyświetlacz miejsc docelowych

Pokazuje wybrane miejsce docelowe.

Istnieją następujące tryby transmisji skanera:

Skanowanie do E-mail, Skanuj do Folderu Sieciowego, Skanuj do FTP, Skanowanie do komputera i Skan do pam. USB.

Pokazuje aktualnie wybrane miejsce docelowe i tryb transmisji.

(3) Tryb skanowania oryginału / Wyświetlacz formatu oryginału

Pokazuje aktualnie wybrany tryb skanowania oryginału i format skanowania.

 : Skanowanie jednostronne w podajniku dokumentów.

 : Skanowanie dwustronne w podajniku dokumentów (modele obsługujące funkcję skanowania dwustronnego).

Brak: Szyba

(4) Wyświetlacz formatu pliku

Pokazuje typ pliku oraz metodę tworzenia pliku danych obrazu.

(5) Wyświetlacz rozdzielczości

Pokazuje rozdzielczość skanowania.

(6) Format oryginału (str. 130)

Umożliwia ustawienie formatu oryginału do przesłania.

(7) Rozdzielczość (str. 130)

Umożliwia wybór rozdzielczości skanowania.

(8) Format (str. 130)

Umożliwia wybór typu pliku oraz metody tworzenia pliku danych obrazu.

(9) Mono/szar (str. 131)

Umożliwia określenie, czy oryginał jest skanowany w trybie Mono2 lub w skali szarości po naciśnięciu przycisku [START CZARNO-BIAŁE].

WYSYŁANIE OBRAZU

PROCEDURA PRZESYŁANIA PODSTAWOWEGO

1 Upewnij się, że urządzenie znajduje się w trybie skanowania.

Wskaźnik SKANUJ świeci, gdy urządzenie znajduje się w trybie skanowania. Jeśli wskaźnik nie świeci, należy nacisnąć przycisk [SKANUJ] (📄). Jeśli w ustawieniach systemu został włączony tryb kontroli dostępu dla funkcji skanowania, przy przełączaniu do trybu skanowania wyświetlony zostanie monit o wprowadzenie numeru konta. Wprowadź Twój numer konta (pięć cyfr) za pomocą przycisków numerycznych. (str. 178)

2 Ułóż oryginał(y) w podajniku dokumentów lub na szybie.

- Aby użyć podajnika dokumentów, zapoznaj się z informacjami na str. 27.
- Aby użyć szyby, zapoznaj się z informacjami na str. 27.

Jeśli korzystając z szyby chcesz wysłać kilka stron, ułóż najpierw pierwszą stronę.



Nie można umieścić oryginałów na tacy podajnika dokumentów i na szybie oryginału, i wysłać ich podczas jednej transmisji.

3 Sprawdź rozmiar oryginału.

Aby zmienić format oryginału, wykonaj czynności opisane w sekcji "USTAWIANIE FORMATU SKANOWANIA" (str. 130).

4 W razie potrzeby wybierz ustawienie rozdzielczości (str. 130).

Początkowe ustawienie fabryczne to [200 dpi].

5 W razie potrzeby wybierz format (str. 131).

Początkowe ustawienie fabryczne

Kolor / Skala Szarości: PDF M

Cz-B: PDF G4

6 Jeśli wybrana została opcja "Cz-B", w razie potrzeby dostosuj ekspozycję w trybie Cz-B. (str. 131)

Początkowe ustawienie fabryczne to [Cz-B].

7 Naciśnij przycisk [ADRES] (📍).

8 Wybierz metodę wyboru miejsca docelowego (str. 128).

Wybierz jedną z następujących metod wyboru miejsca docelowego:

- "KSIĄŻKA ADRESOWA" (str. 128)

Wybierz jedno z zachowanych miejsc docelowych bezpośrednio w panelu obsługi.

- "POLE ADRESU" (str. 128)

Wprowadź bezpośrednio adres e-mail. (Tylko w przypadku funkcji Skanowanie do E-mail).

- "WYSZUK. ADRESU" (str. 128)

Przejdź do bazy danych katalogów w Internecie lub intranecie i wyszukaj adres e-mail miejsca docelowego. Podczas globalnego wyszukiwania adresu można wprowadzać wiele adresów w celu wykonania transmisji grupowej.



- Informacje o miejscu docelowym mogą być przechowywane na stronie WWW.
- Zwykle ustawiana jest nazwa nadawcy przechowywana w opcji "Adres E-mail dla odpowiedzi" ("Konfiguracja SMTP") na stronie WWW.

Po zakończeniu wyszukiwania miejsca docelowego nastąpi powrót do poniższego ekranu podstawowego.

Korzystanie z podajnika dokumentów

9 Naciśnij przycisk [START KOLOR] lub [START CZARNO-BIAŁE].

Rozpocznie się skanowanie.

Jeśli skanowanie zostanie zakończone prawidłowo, na chwilę wyświetli się odpowiedni ekran, a następnie wyświetli się ekran podstawowy.

Korzystanie z szyby

9 Naciśnij przycisk [START KOLOR] lub [START CZARNO-BIAŁE].

Rozpocznie się skanowanie.

10 Jeśli jest jeszcze strona do zeskanowania, zmień strony, a następnie naciśnij przycisk [START KOLOR] lub [START CZARNO-BIAŁE].

- Powtarzaj tę czynność, dopóki wszystkie strony nie zostaną zeskanowane.
- Jeśli w ciągu jednej minuty nie zostanie wykonana żadna czynność (nie zostanie naciśnięty przycisk [START KOLOR] ani [START CZARNO-BIAŁE]), skanowanie kończy się automatycznie i rozpoczyna się transmisja.

11 Po zeskanowaniu pierwszej strony oryginału naciśnij przycisk [KONIEC-ODCZYTU] (#).

Otwórz podajnik dokumentów i zdejmij dokument. Po zdjęciu oryginału lub naciśnięciu dowolnego przycisku na wyświetlaczu pojawi się okno podstawowe.



Anulowanie przesyłania

- Aby anulować transmisję w trakcie wyświetlania komunikatu "Czytanie" lub przed naciśnięciem przycisku [KONIEC-ODCZYTU] (#), naciśnij przycisk [C] lub [CA].
- Jeśli podczas skanowania dokumentu z podajnika dokumentów zostanie wyłączone zasilanie lub nastąpi awaria zasilania, urządzenie zostanie zatrzymane i nastąpi zacięcie papieru. Po przywróceniu zasilania należy usunąć zacięcie oryginału w sposób wyjaśniony w sekcji "USUWANIE ZACIĘĆ" (str. 153).
- Podczas przeprowadzania transmisji Skanowanie do E-mail należy zwrócić uwagę na następujące kwestie: Nie należy wysyłać zbyt dużych plików obrazów. Administrator serwera pocztowego mógł nałożyć ograniczenia w zakresie ilości danych, które mogą być wysłane w jednej wiadomości. Jeżeli limit zostanie przekroczony, wiadomość nie zostanie dostarczona do odbiorcy. Nawet w przypadku braku limitów i pomyślnego dostarczenia wiadomości duże pliki danych mogą powodować wydłużenie czasu odbierania wiadomości oraz przeciążenie sieci odbiorcy (lub połączenia z Internetem), zależnie od jej wydajności. W przypadku częstego wysyłania dużych plików danych przeciążenie sieci może spowodować spowolnienie innych transmisji, a w niektórych przypadkach awarię sieci lub serwera pocztowego. W przypadkach, gdy konieczne okaże się wysyłanie dużego pliku lub wielu obrazów można spróbować obniżyć rozdzielczość lub rozmiar zeskanowanego oryginału.

WYBIERANIE ODBIORCY (ZA POMOCĄ PRZYCISKU [ADRES]) (👤)

Miejsce docelowe można wybierać przy użyciu jednej z następujących metod: Korzystanie z opcji "KSIĄŻKA ADRESOWA", "POLE ADRESU" lub "WYSZUK. ADRESU".



- W przypadku funkcji Skanowanie do E-mail można wybrać wiele miejsc docelowych. (Maksymalnie 20).
- W przypadku funkcji Skanuj do folderu sieciowego, Skanuj do FTP lub Skanowanie do komputera można wybrać tylko jedno miejsce docelowe.

KSIĄŻKA ADRESOWA

- 1 Naciśnij przycisk [ADRES] (👤) i wybierz opcję "Książka Adresowa".
- 2 Za pomocą przycisków [◀] i [▶] wybierz karty, a za pomocą przycisków [▼] i [▲] określ żądane miejsce docelowe.



Naciskając przycisk [KONIEC-ODCZYTU] (#), można przełączać się między informacjami o wybranym miejscu docelowym i listą miejsc docelowych.

- 3 Naciśnij przycisk [KONIEC-ODCZYTU] (#).

Obok wybranego miejsca docelowego wyświetlony zostanie znacznik wyboru. Aby anulować wybór, naciśnij przycisk [KONIEC-ODCZYTU] (#) jeszcze raz. Spowoduje to usunięcie znacznika. Aby wybrać wiele miejsc docelowych, powtórz te kroki.

POLE ADRESU

- 1 Naciśnij przycisk [ADRES] (👤) i wybierz opcję "Pole Adresu" za pomocą przycisku [▼], a następnie naciśnij przycisk [OK].
- 2 Wprowadź adres miejsca docelowego.
- 3 Naciśnij klawisz [OK].



WYSZUK. ADRESU

- 1 Naciśnij przycisk [ADRES] (👤) i wybierz opcję "Globalne Wyszuk. Adresu" za pomocą przycisku [▼], a następnie naciśnij przycisk [OK].
- 2 Wprowadź znaki wyszukiwania.
- 3 Wybierz żądanego odbiorcę przy pomocy przycisku [▼] lub [▲].
- 4 Naciśnij klawisz [OK].

PRZESYŁANIE ORYGINAŁU DWUSTRONNEGO

W polu oryginału na wyświetlaczu widoczny jest format skanowania oryginału.

Bieżące ustawienie trybu skanowania oryginału jest wskazywane za pomocą ikony.

-  : Skanowanie jednostronne w podajniku dokumentów.
 : Skanowanie dwustronne w podajniku dokumentów (modele obsługujące funkcję skanowania dwustronnego).

Brak: Szyba

Aby automatycznie przesłać oryginał dwustronny, wykonaj poniższe czynności. (Tylko modele obsługujące funkcję skanowania dwustronnego).

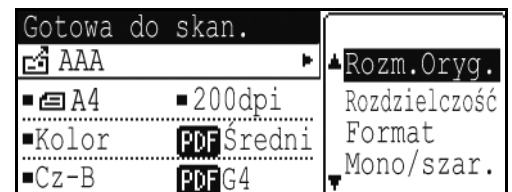

Można używać wyłącznie następujących formatów dokumentów dwustronnych:

Formaty standardowe

A4, B5, A5, 8-1/2" × 14", 8-1/2" × 13-1/2", 8-1/2" × 13-2/5", 8-1/2" × 13", 8-1/2" × 11", 5-1/2" × 8-1/2"

Formaty niestandardowe

Formaty AB — X: od 170 do 356 mm, Y: od 140 do 216 mm

Formaty wyrażone w calach — X: od 6-3/4 do 14 cali, Y: od 5-1/2 do 8-1/2 cali

1 Umieść oryginały na tacy podajnika dokumentów i sprawdź format oryginału.

Informacje na temat umieszczania oryginału można znaleźć w rozdziale "4. FUNKCJE KOPIOWANIA" w instrukcji "Instrukcja obsługi (kopiarka i informacje ogólne)".

2 Naciśnij przycisk [DUPELKS] (📄) i wybierz opcję "2-Stronna" za pomocą przycisków [▼][▲], a następnie naciśnij przycisk [OK].

3 Wybierz opcję "Orient. pionowa-Broszura", "Orient. pionowa-Tablet", "Orient. pozioma-Broszura" lub "Orient. pozioma-Tablet" za pomocą przycisków [▼][▲] i naciśnij przycisk [OK].

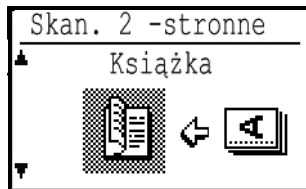

4 Naciśnij klawisz [OK].



- Broszury i tablety — dwustronne oryginały z grzbietem z boku to broszury (książki), a z grzbietem na górze to tablety (notatniki).
- Po zakończeniu przesyłania tryb skanowania dwustronnego jest wyłączany. Tryb skanowania dwustronnego można również anulować, naciskając przycisk [CA].
- Skanowanie dwustronne jest możliwe tylko w przypadku korzystania z podajnika dokumentów (modele obsługujące funkcję skanowania dwustronnego). Automatyczne skanowanie obu stron oryginału jest niemożliwe, gdy używana jest szyba.
- Skanowanie dwustronne oryginałów dłuższych od formatu A4 (8-1/2" × 11") jest niemożliwe.
- Aby anulować skanowanie dwustronne, w kroku 2. wybierz opcję "JEDNOSTRONNE", a następnie naciśnij przycisk [OK].

BROSZURA



TABLET

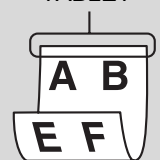

ZAPISYWANIE USTAWIEŃ SKANOWANIA

Zestawy ustawień skanowania (format skanowania, rozdzielczość, typ pliku itp.) można zmieniać na potrzeby użycia w różnych aplikacjach do skanowania.

USTAWIANIE FORMATU SKANOWANIA

Domyślnym formatem skanowania jest A4. (W przypadku wybrania funkcji "SKANOWANIE WIZYTÓWEK" (str. 133) format skanowania jest ustawiony na rozmiar wizytówki).

Aby zmienić format oryginału, wykonaj poniższe czynności po umieszczeniu oryginału w podajniku dokumentów lub na szybie (str. 27).

- 1 Wybierz opcję "Format oryg." za pomocą przycisków [▼][▲], a następnie wybierz format oryginału.

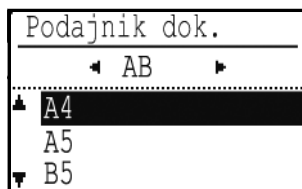

Aby wybrać format wyrażony w calach, naciśnij przycisk [▶].

Format skanowania oryginału można ustawić ręcznie.

Na ekranie wyboru formatu AB oryginału wybierz opcję [Pole Rozmiaru] i naciśnij przycisk [OK], aby wyświetlić poniższy ekran.

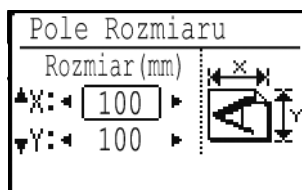

Wybierz opcję szerokości (X) lub długości (Y) za pomocą przycisków [▼][▲] i za pomocą przycisków [◀][▶] ustaw wartości z przyrostem 1 mm lub 1/8".

Zakres wejściowy

X: od 140 do 356 mm* / od 5-1/2" do 14"

Y: od 140 do 216 mm / od 5-1/2" do 8-1/2"

* od 140 do 297 mm / 5-1/2" x 11-5/8", jeśli używana jest szyba



Aby anulować ręczne ustawianie rozmiaru oryginału, naciśnij przycisk [CA].

Jeśli nie można wybrać rzeczywistego rozmiaru oryginału, wybierz rozmiar większy od rzeczywistego rozmiaru oryginału.

Jeśli wybrany zostanie rozmiar mniejszy, część oryginału nie zostanie przesłana.

WYBIERANIE ROZDZIELCZOŚCI

Istnieje możliwość wyboru rozdzielczości skanowania. Po wybraniu trybu skanowania i umieszczeniu oryginału (kroki od 1 do 3 na str. 126) wykonaj poniższą procedurę.

Domyślnym ustawieniem fabrycznym rozdzielczości jest "200 dpi".

Aby zmienić rozdzielczość, wykonaj poniższe czynności.

- 1 Wybierz opcję "Rozdzielczość" za pomocą przycisków [▼][▲], a następnie wybierz rozdzielczość.
- 2 Naciśnij klawisz [OK].



Rozdzielczość

- Domyślnym ustawieniem rozdzielczości jest 200 dpi. W przypadku typowych dokumentów rozdzielczość 200 dpi lub 300 dpi umożliwi uzyskanie wystarczająco czytelnych danych obrazu. (Rozdzielczość 200 dpi odpowiada używanej zwykle w trybie faksu opcji "WYSOKA". Dlatego ustawienia 600 dpi należy używać jedynie w przypadkach, gdy wymagane jest odwzorowanie obrazu o wysokiej jakości, na przykład oryginału zawierającego zdjęcia lub ilustracje).
- Podczas skanowania oryginału z maksymalną rozdzielczością (600 dpi) format oryginału, tryb kolorów i inne ustawienia mogą spowodować zmianę rozdzielczości.
- Ustawienie domyślne można zmienić w ustawieniach systemowych. (str. 189)

WYBIERANIE FORMATU PLIKÓW

Po wybraniu trybu skanowania i umieszczeniu oryginału (kroki od 1 do 3 na str. 126) wykonaj poniższą procedurę. Fabryczne ustawienia domyślne to "PDF" jako typ plików i "Wiele" dla metody tworzenia plików (wiele zeskanowanych obrazów jest łączonych w jeden plik).

Aby zmienić format plików, wykonaj poniższe czynności.

- 1 Wybierz opcję "Format" za pomocą przycisków [▼][▲], wybierz opcję "Kolor/Szarości" lub "Cz-B" i naciśnij przycisk [OK].
- 2 Wybierz typ pliku za pomocą przycisków [▼][▲] i wybierz metodę tworzenia pliku.

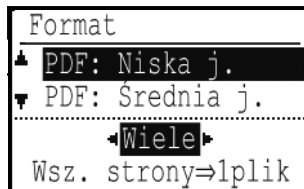

Jeśli wybrana została opcja "POJEDYN.", dla zeskanowanego obrazu tworzony jest plik jednostronicowy. Jeśli wybrana została opcja "Wiele", wszystkie zeskanowane obrazy można połączyć w jednym pliku.

- 3 Naciśnij klawisz [OK].



- Gdy typ pliku jest ustawiony na "TIFF", można wybrać tylko metodę tworzenia pliku.
- Aby możliwe było otwarcie zeskanowanego obrazu bez użycia oprogramowania znajdującego się na dołączonej płycie CD-ROM, odbiorca musi mieć zainstalowaną przeglądarkę umożliwiającą otwieranie formatu obrazu (typu pliku) wybranego w sposób wyjaśniony powyżej. Jeśli odbiorca nie może otworzyć obrazu, należy wysłać obraz w innym formacie.

REGULACJA SKALI SZAROŚCI TRYBU CZARNO-BIAŁEGO

Umożliwia określenie, czy czarno-biały oryginał jest skanowany w trybie Mono2 lub w skali szarości po naciśnięciu przycisku [START CZARNO-BIAŁE].

Wybierz tryb skanowania, umieść oryginał (kroki od 1 do 3 na str. 126) i wykonaj poniższą procedurę.

Cz-B (CZARNO-BIAŁY)

Kolory oryginału zostają zeskanowane jako czarny lub biały.

Skala szarości

Kolory oryginału zostają zeskanowane w czerni i bieli w postaci różnych odcieni szarości (skala szarości).

- 1 Przy pomocy przycisku [▼] lub [▲] wybierz opcję "Mono2/sk.szarości".
- 2 Za pomocą przycisku [▼] lub [▲] wybierz opcję "Cz-B" lub "Sk.szarości".

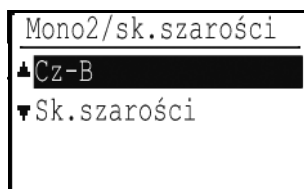

- 3 Naciśnij klawisz [OK].

REGULACJA EKSPOZYCJI SKANOWANIA

Istnieje możliwość regulacji ekspozycji obrazu. Im większa jest wartość, tym ciemniejszy jest obraz. Wybierz tryb skanowania, umieść oryginał (kroki od 1 do 3 na str. 126) i wykonaj poniższą procedurę. Domyślnym ustawieniem fabrycznym ekspozycji skanowania jest "Txt/Dr. foto. Auto".

- 1** Naciśnij przycisk [EKSPOZYCJA] (☉) za pomocą przycisków [▼][▲] i wybierz opcję typu oryginału "Tekst", "Txt/Dr. foto." lub "Foto".
- 2** Aby wybrać, zmień poziom (dostępne są 5 poziomy) za pomocą przycisków [◀][▶] i naciśnij przycisk [OK].
- 3** Naciśnij klawisz [OK].

WŁĄCZANIE MARGINESÓW SKANOWANIA (PUSTY OBSZAR)

Włączenie tej funkcji powoduje utworzenie marginesów (pustych obszarów, które nie są skanowane) wokół krawędzi maksymalnego obszaru skanowania urządzenia.

Wybierz tryb skanowania, umieść oryginał (kroki od 1 do 3 na str. 126) i wykonaj poniższą procedurę.

Domyślnym ustawieniem fabrycznym dla pustego obszaru jest "Wył." (wyłączone).

Aby zmienić ustawienie pustego obszaru, wykonaj poniższe czynności.

Pusty obszar: 2,5 mm (7/64") od krawędzi górnej i dolnej
3,0 mm (1/8") od krawędzi lewej i prawej

- 1** Naciśnij przycisk [FUNKCJA SPECJAL.] (Fn), aby wybrać opcję "Pusty obszar" za pomocą przycisków [▼][▲].
- 2** Wybierz opcję "Wł." lub "Wył." za pomocą przycisków [▼][▲].
- 3** Naciśnij klawisz [OK].

WYBIELANIE ZBYT JASNYCH KOLORÓW NA KOPIACH (USUŃ TŁO)

Więcej informacji na temat WYBIELANIA ZBYT JASNYCH KOLORÓW NA KOPIACH (usuwania tła) można znaleźć w sekcji "WYBIELANIE ZBYT JASNYCH KOLORÓW NA KOPIACH (Usuń tło)" (str. 36).

REGULACJA OSTROŚCI OBRAZU (OSTROŚĆ)

Więcej informacji na temat REGULACJI OSTROŚCI OBRAZU (ostrości) można znaleźć w sekcji "REGULACJA OSTROŚCI OBRAZU (Ostrość)" (str. 36).

SKANOWANIE WIZYTÓWEK

(modele obsługujące funkcję skanowania dwustronnego)

Istnieje możliwość skanowania wizytówek.

Skanowanie wizytówek z wykorzystaniem automatycznego podajnika dokumentów jest możliwe tylko za pomocą tej funkcji.

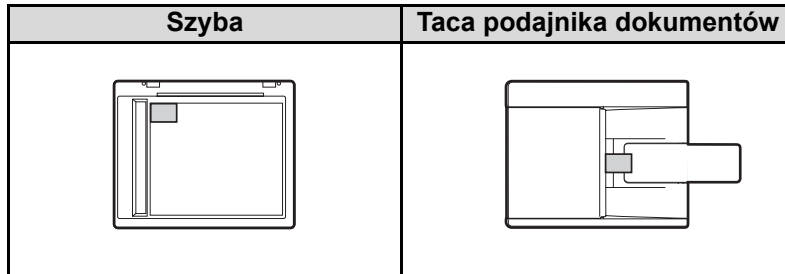

- 1 Naciśnij przycisk [FUNKCJA SPECJAL.] (Fn), a następnie za pomocą przycisków [▼] i [▲] wybierz opcję "Skan wizytówki".

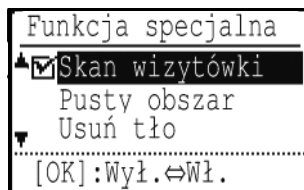

Format oryginału zostanie ustawiony na rozmiar wizytówki (niestandardowy).

- 2 Naciśnij klawisz [OK].





- Gdy wybrany jest tryb skanowania wizytówek, nie można zmienić formatu oryginału.
- Gdy wybrany jest tryb skanowania wizytówek, nie można używać funkcji skanowania dwustronnego.
- Podczas korzystania z automatycznego podajnika dokumentów poprawne podanie lub odczytanie wizytówki może nie być możliwe, w zależności od jej stanu, materiału, kształtu lub metody przetwarzania.

ORIENTACJA OBRAZU I ORIENTACJA UMIESZCZANIA ORYGINAŁU STANDARDOWEGO

W przypadku korzystania z szyby oryginał dokument powinien zostać umieszczony stroną do skanowania skierowaną w dół, w lewym dalszym rogu, z górną krawędzią wyrównaną do lewej krawędzi szyby.

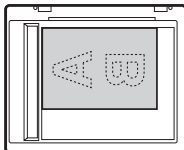
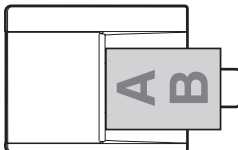
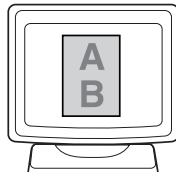
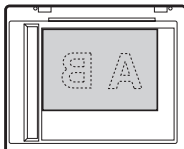
Podczas korzystania z podajnika dokumentów należy umieścić oryginał stroną zadrukowaną do góry na środku tacy podajnika dokumentów, z górną krawędzią wyrównaną do prawej krawędzi podajnika.

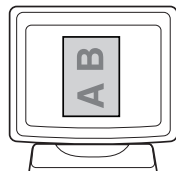
Document glass	Podajnik dokumentów	Wynik skanowania
		
		

ZAPISYWANIE I EDYTOWANIE/USUWANIE PROGRAMU

Ta funkcja umożliwia zapisywanie adresów transmisji i ustawień skanowania. Podczas skanowania dokumentu można ułatwić sobie pracę i wywołać adres oraz ustawienia. Można zapisać maksymalnie dwa programy skanowania.

W programie można zapisać ustawienia następujących opcji: • Ustawienie Adresu • Wpr. rozm. orig. • Rozdzielczość • Format • Ekspozycja • Tryb skanowania oryginału.

1 Naciśnij przycisk [FUNKCJA SPECJAL.] (Fn) i wybierz opcję "Rejestr. prog." za pomocą przycisków [▼][▲] i naciśnij przycisk [OK].

2 Wybierz opcję "Wprowadź", "Zmień", "Usuń" i naciśnij przycisk [OK].

- Rejestrowanie programu

1 Wybierz pozycję "Nie zachowane" i naciśnij przycisk [OK].

2 Wybierz program, który chcesz zapisać, za pomocą przycisków [▼][▲] i naciśnij przycisk [OK].

Wyświetlony zostanie każdy ekran ustawień.

3 Naciśnij przycisk [OK], aby wprowadzić wymagane ustawienia.

Powrót do kroku 2.

4 Naciśnij przycisk [START].

Programy zostają zapisane.

- Zmiana programu

Wybierz program, który chcesz zmienić, i naciśnij przycisk [OK].

Operacja zmiany ustawień przebiega tak samo, jak operacja rejestrowania.

- Usuwanie programu

1 Wybierz program, który chcesz usunąć, i naciśnij przycisk [OK].

2 Wybierz opcję "Usuń" i naciśnij przycisk [OK].

KORZYSTANIE Z ZAPISANYCH USTAWIEŃ (PROGRAM)

Naciśnij przycisk [Program 1] lub [Program 2] (☰ 1 / ☰ 2). Patrz sekcja "PROCEDURA PRZESYŁANIA PODSTAWOWEGO" (str. 126).

SKANOWANIE Z POZIOMU KOMPUTERA (SKANER PC)

Urządzenie obsługuje standard TWAIN, co umożliwia skanowanie z poziomu aplikacji zgodnych ze standardem TWAIN.

SKANOWANIE Z POZIOMU APLIKACJI ZGODNEJ ZE STANDARDEM TWAIN

Skanowanie w trybie skanera PC jest możliwe tylko wtedy, gdy sterownik skanera został zainstalowany z płyty "Software CD-ROM" przy użyciu zintegrowanego instalatora. Procedury instalowania sterownika skanera oraz konfigurowania ustawień można znaleźć w Instrukcji instalacji oprogramowania.

- Umieść oryginały, które chcesz skanować, na szybie lub w podajniku dokumentów. Naciśnij przycisk [FUNKCJA SPECJAL.] (Fn) i wybierz opcję "SKANER PC".**

- Po uruchomieniu aplikacji zgodnej ze standardem TWAIN kliknij menu "Plik" i wybierz menu skanowania.**



Metoda uzyskiwania dostępu do menu w celu wyboru skanera zależy od używanej aplikacji. Dodatkowe informacje zawiera instrukcja obsługi lub plik pomocy aplikacji.

- Wybierz opcję "SHARP MFP TWAIN V" i kliknij przycisk "Wybierz".**



W zależności od używanego systemu operacyjnego, na powyższym ekranie "Wybieranie źródła" może być dostępna pozycja "SHARP MFP TWAIN V 1.0 (32-32)".

- Wybierz polecenie przechwytywania obrazu z menu "Plik" aplikacji.**

Zostanie wyświetlone okno konfiguracji sterownika skanera.
"Ustawienia sterownika skanera" (str. 137)

- W menu "Obszar skanowania" określ lokalizację oryginału wybraną w kroku 2.**

Jeśli do podajnika dokumentów zostanie włożony oryginał jednostronny, należy wybrać opcję "SPF (simpleks)".

Tylko podczas korzystania z podajnika dokumentów (modele obsługujące funkcję skanowania dwustronnego):

Jeśli w podajniku dokumentów znajduje się oryginał dwustronny (modele obsługujące funkcję skanowania dwustronnego), należy wybrać opcję "SPF (dupleks-książka)" lub "SPF (dupleks-tablet)" zgodnie z miejscem zszywania oryginału.



Po wybraniu pozycji "SPF (dupleks-książka)" lub "SPF (dupleks-tablet)" z menu "Źródło skanowania" określ, czy orientacja ułożonego oryginału to "Najpierw podawana krawędź prawa" czy "Kartka podawana od górnej krawędzi".

6 Kliknij przycisk "Podgląd".

Zostanie wyświetlony obraz podglądu.



- Jeśli pochylenie obrazu jest nieprawidłowe, należy zmienić ułożenie oryginału i ponownie kliknąć przycisk "Podgląd".
- Jeśli orientacja obrazu podglądu jest nieprawidłowa, należy kliknąć przycisk "Obróć" w oknie podglądu. Spowoduje to obrócenie obrazu podglądu o 90 w prawo, co pozwala na uzyskanie prawidłowej orientacji bez konieczności zmiany ułożenia oryginału. "Ekran podglądu" (str. 138)
- Jeśli do podajnika dokumentów włożono kilka kartek, urządzenie wyświetli podgląd tylko pierwszej strony oryginałów, a następnie prześle ją do obszaru odbioru oryginałów. Przed rozpoczęciem skanowania należy ponownie umieścić w podajniku dokumentów oryginał, którego podgląd został wyświetlony.

7 Określ obszar skanowania i ustaw preferencje skanowania.

Informacje na temat określania obszaru skanowania i ustawiania preferencji skanowania zawiera pomoc sterownika skanera.

"Ustawienia sterownika skanera" (str. 137)



Skanowanie dużego obszaru przy wysokiej rozdzielczości powoduje powstanie dużej ilości danych i wydłuża czas skanowania. Zaleca się ustawienie preferencji skanowania odpowiednich dla typu skanowanego oryginału, np. strona WWW (monitor), zdjęcie, FAKS lub OCR.

8 Po ustawieniu opcji skanowania kliknij przycisk "Skanowanie".

Skanowanie zostanie rozpoczęte, a obraz zostanie pobrany do używanej aplikacji.

Z poziomu aplikacji przypisz nazwę pliku i zapisz plik.



Aby anulować zadanie skanowania po kliknięciu przycisku "Skanowanie", naciśnij klawisz [Esc] na klawiaturze lub przycisk [C] bądź [CA] na panelu operacyjnym.

9 Naciśnij przycisk [WSTECZ] (↩) na panelu operacyjnym.

Ustawienia sterownika skanera

Okno konfiguracji sterownika skanera składa się z dwóch ekranów: "Ekran konfiguracji" umożliwia wybranie ustawień skanowania, a "Ekran podglądu" przedstawia zeskanowany obraz. Aby uzyskać szczegóły dotyczące ustawień skanowania, należy kliknąć przycisk "Pomoc" w oknie podglądu.

Ekran konfiguracji

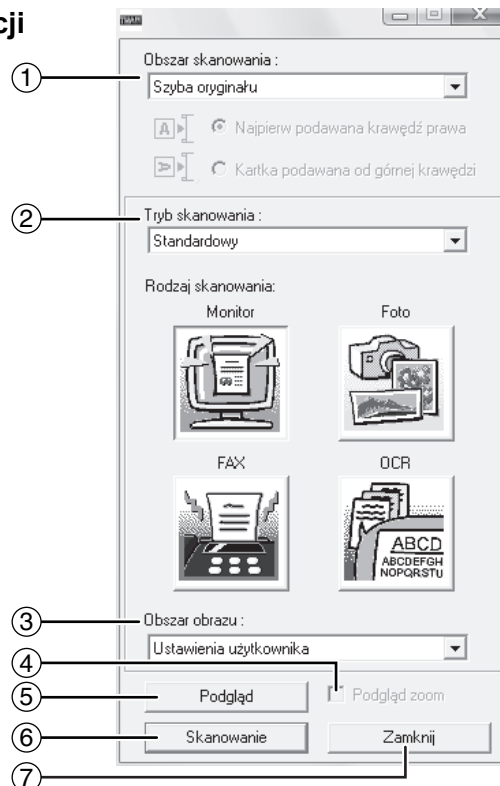

(1) Menu "Obszar skanowania" (w niektórych regionach "Źródło skanowania")

Wybierz położenie, w jakim umieszczony jest oryginał. Do wyboru są opcje "Szyba oryginału" (szyba oryginału), "SPF(simpleks)", "SPF(dupleks-książka)" lub "SPF(dupleks-tablet)". "SKANOWANIE Z POZIOMU APLIKACJI ZGODNEJ ZE STANDARDEM TWAIN" (str. 135)



W urządzeniach bez podajnika dokumentów to ustawienie jest zablokowane na opcji "Szyba oryginału".

(2) Menu "Tryb skanowania"

Wybierz opcję "Standardowy" lub "Profesjonalny" dla trybu skanowania.

Ekran "Standardowy" umożliwia wybranie typu oryginału, a także monitora, zdjęcia, faksu lub OCR, w zależności od celu skanowania.

Aby zmienić ustawienia domyślne dla tych czterech przycisków lub aby wybrać ustawienia niestandardowe takie jak typ i rozdzielczość obrazu przed skanowaniem, przejdź do ekranu "Profesjonalny".

Jeśli potrzebujesz szczegóły dot. ustawień, kliknij przycisk "Pomoc" w oknie podglądu, aby wyświetlić pomoc.

(3) Menu "Obszar obrazu"

Określa obszar skanowania. Aby skanować oryginalny rozmiar wykryty przez urządzenie, wybierz "Automatycznie".

Obszar skanowania można również określić dowolnie w oknie podglądu.

(4) Pole wyboru "Podgląd zoom"

Jeśli jest zaznaczone, wybrana część podglądu zostanie powiększona po kliknięciu przycisku "Podgląd".

Aby powrócić do normalnego widoku, należy usunąć zaznaczenie.



Opcja [Podgląd zoom] nie może być użyta, gdy w menu "Obszar skanowania" wybrana jest opcja [SPF].

(5) Przycisk "Podgląd"

Wyświetla podgląd dokumentu.



Jeśli funkcja [Podgląd] zostanie anulowana przez natychmiastowe naciśnięcie klawisza [Esc] na klawiaturze, na ekranie podglądu nic nie zostanie wyświetlone.

(6) Przycisk "Skanowanie" (w niektórych regionach "Skanuj")

Kliknij, aby zeskanować oryginał używając wybranych ustawień. Przed kliknięciem przycisku "Skanowanie", upewnij się, że ustawienia są prawidłowe.



Aby anulować zadanie skanowania po kliknięciu przycisku "Skanowanie", naciśnij klawisz [Esc] na klawiaturze.

(7) Przycisk "Zamknij"

Kliknij go, aby zamknąć okno konfiguracji sterownika skanera.

Ekran podglądu

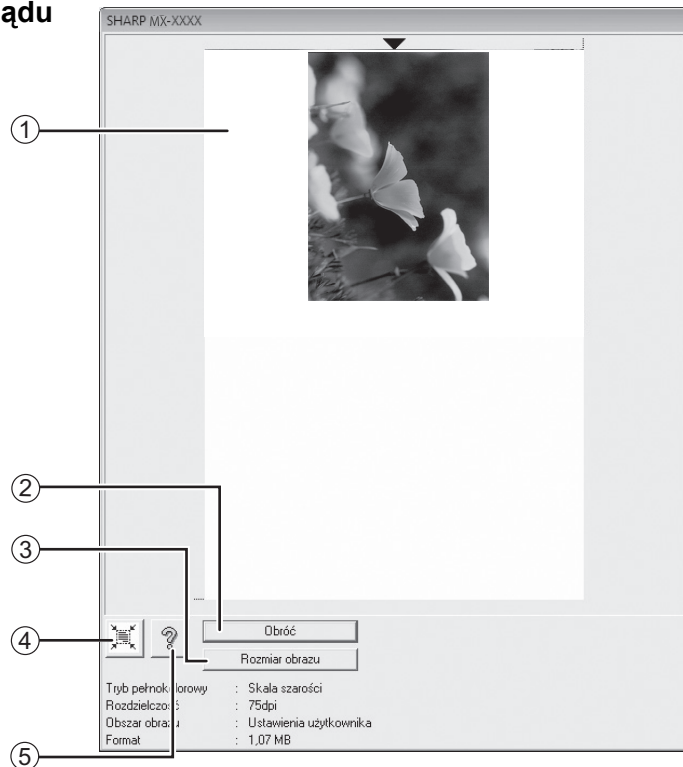
**(1) Ekran podglądu**

Kliknięcie przycisku "Podgląd" w oknie konfiguracji powoduje wyświetlenie zeskanowanego obrazu. Obszar skanowania można określić, przeciągając myszą wewnątrz okna. Wnętrze ramki utworzonej po przeciągnięciu myszą to obszar skanowania. Aby anulować określony obszar skanowania i usunąć ramkę, należy kliknąć w dowolnym miejscu poza nią.

(2) Przycisk "Obróć"

Kliknięcie powoduje obrót obrazu podglądu o 90 w prawo. Pozwala to na uzyskanie prawidłowej orientacji bez konieczności zmiany ułożenia oryginału. Po zeskanowaniu obraz w pliku będzie miał orientację widoczną na ekranie podglądu.

(3) Przycisk "Rozmiar obrazu"

Kliknięcie powoduje otwarcie okna dialogowego umożliwiającego określenie obszaru skanowania przez wprowadzenie wartości liczbowych. Jako jednostki wprowadzanych wartości można wybrać piksele, milimetry lub cale. Po określeniu obszaru skanowania można wprowadzić wartości liczbowe w celu jego zmiany; stałym punktem odniesienia jest prawy górny róg.

(4) Przycisk "Automatyczne określenie obszaru skanowania"

Kliknięcie po wyświetleniu ekranu podglądu powoduje automatyczne ustawienie obszaru skanowania na cały obraz widoczny na podglądzie.



Kliknij przycisk "Automatyczne określenie obszaru skanowania", aby jako ustawić obszar skanowania był automatycznie ustawiany cały obraz podglądu.
Obraz w podglądzie
Ekran podglądu

(5) Przycisk "Pomoc"

Kliknięcie powoduje wyświetlenie pliku pomocy sterownika skanera.

SKANOWANIE DO PAMIĘCI USB

KORZYSTANIE Z FUNKCJI SKANOWANIA DO PAMIĘCI USB

Zeskanowany obraz można wysłać (zapisać) do pamięci USB (dostępna w sprzedaży), która została podłączona do urządzenia.

1 Upewnij się, że urządzenie znajduje się w trybie skanowania.

Wskaźnik SKANUJ świeci, gdy urządzenie znajduje się w trybie skanowania. Jeśli wskaźnik nie świeci, należy nacisnąć przycisk [SKANUJ] (). Jeśli w ustawieniach systemu został włączony tryb kontroli dostępu dla funkcji skanowania, przy przełączaniu do trybu skanowania wyświetlony zostanie monit o wprowadzenie numeru konta. Wprowadź Twój numer konta (pięć cyfr) za pomocą przycisków numerycznych. (str. 178)

2 Ułóż oryginał(y) w podajniku dokumentów lub na szybie.

Szczegółowe informacje na temat umieszczania oryginału można znaleźć w rozdziale "UKŁADANIE ORYGINAŁU" (str. 27)".

Jeśli korzystając z szyby chcesz wysłać kilka stron, ułóż najpierw pierwszą stronę.



Nie można umieścić oryginałów na tacy podajnika dokumentów i na szybie oryginału, i wysłać ich podczas jednej transmisji.

3 Naciśnij przycisk [ADRES] ().

4 Wybierz opcję "Skan do pam. USB" za pomocą przycisku [▼] i naciśnij przycisk [OK].

Wybór M-ca docel.
▲ Ks. Adresowa
Pole Adresu
Wyszuk. adresu
▼ Skan do pam. USB

5 Podłącz pamięć USB do urządzenia.

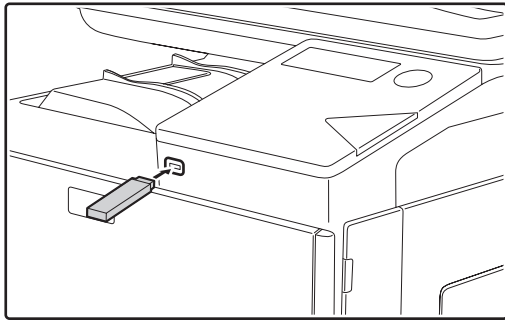

Jeśli pamięć USB zostanie podłączona przed krokiem 4, zostanie wyświetlony poniższy ekran.

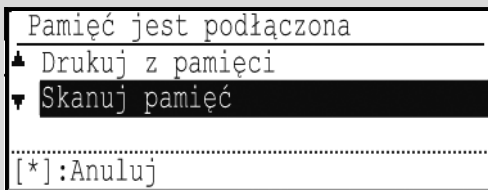

Zamiast wykonywać kroki 3 i 4, można wybrać na powyższym ekranie opcję "Skanuj pamięć" za pomocą przycisków [▼][▲] i nacisnąć przycisk [OK], aby wybrać pamięć USB jako miejsce docelowe.

Korzystanie z podajnika dokumentów

6 Naciśnij przycisk [START KOLOR] lub [START CZARNO-BIAŁE].

Rozpocznie się skanowanie.

Po normalnym zakończeniu skanowania na wyświetlaczu pojawia się na chwilę komunikat "Zakończony", a następnie zostaje wyświetlony ekran podstawowy.

Korzystanie z szyby

6 Naciśnij przycisk [START KOLOR] lub [START CZARNO-BIAŁE].

Rozpocznie się skanowanie.

7 Jeśli jest jeszcze strona do zeskanowania, zmień strony, a następnie naciśnij przycisk [START KOLOR] lub [START CZARNO-BIAŁE].

- Powtarzaj tę czynność, dopóki wszystkie strony nie zostaną zeskanowane.
- Jeśli w ciągu jednej minuty nie zostanie wykonana żadna czynność (nie zostanie naciśnięty przycisk [START]), skanowanie zostanie automatycznie zakończone i rozpoczęta zostanie transmisja.

8 Po zeskanowaniu pierwszej strony oryginału naciśnij przycisk [READ-END] (#).

Otwórz podajnik dokumentów i zdejmij dokument. Po zdjęciu oryginału lub naciśnięciu dowolnego przycisku na wyświetlaczu pojawi się okno podstawowe.

Ten rozdział omawia rozwiązywanie problemów i usuwanie zacięć.

Jeżeli w czasie korzystania z urządzenia napotkasz trudności, zanim zadzwonisz po serwis przeczytaj instrukcję rozwiązywania problemów. Jeśli nie jesteś w stanie usunąć problemu z pomocą niniejszej instrukcji, wyłącz zasilanie urządzenia, wyjmij wtyczkę przewodu zasilającego z gniazdka i skontaktuj się ze sprzedawcą urządzenia.

Jeżeli napotykaś na trudności w czasie korzystania z urządzenia, przeczytaj instrukcję rozwiązywania problemów zanim zadzwonisz po serwis. Wiele problemów może być w prosty sposób rozwiązanych przez użytkownika. Jeśli nie jesteś w stanie usunąć problemu przy pomocy niniejszej instrukcji, wyłącz zasilanie urządzenia i wyjmij wtyczkę z gniazdka.

"**_**" oznacza kod składający się z cyfr i liter. Kontaktując się ze sprzedawcą, należy go poinformować o wyświetlanym kodzie.

ROZWIĄZYWANIE PROBLEMÓW

PROBLEMY SIECIOWE

Urządzenie nie łączy się z siecią.....	143
--	-----

PROBLEMY Z URZĄDZENIEM/KOPIOWANIEM

Urządzenie nie działa.....	143
Zasilanie jest włączone, ale nie następuje kopiowanie.....	143
Kopie są zbyt ciemne lub zbyt jasne.....	143
Podczas wykonywania kopii tekst jest rozmazany.....	144
Puste kopie.....	144
Część obrazu jest obcięta lub jest dużo pustego miejsca.....	144
Na papierze pojawiają się zmarszczki lub miejscami znika obraz.....	144
Zacięcie papieru.....	144
Kopie są brudne lub rozmazane.....	145
Białe lub czarne linie pojawiają się na kopiach.....	145
Nie można ustawić formatu w podajniku papieru.....	145
Praca kopiowania zatrzymuje się przed zakończeniem.....	145
Wyłączy się wyświetlacz.....	145
Mruga oświetlenie.....	145

PROBLEMY Z DRUKOWANIEM/SKANOWANIEM

Urządzenie nie drukuje. (Wskaźnik ONLINE (☐) nie miga).....	146
Urządzenie nie drukuje. (Wskaźnik ONLINE (☐) migał).....	146
Wolne drukowanie.....	146
Wydruki są jasne i niewyraźne.....	147
Wydruki są zabrudzone.....	147
Wydrukowany obraz jest przekreślony lub wychodzi poza obręb papieru.....	147
Niska jakość skanowania.....	148
Nie można skanować.....	148
Odbiorca nie otrzymuje wysyłanych danych.....	148
Odbiorca nie otrzymuje danych wysłanych pocztą elektroniczną (Skanowanie do E-mail).....	149
Transmisja zajmuje dużo czasu.....	149
Wskaźnik [START KOLOR] lub [START CZARNO-BIAŁE] nie świeci się w trybie Skan do pam. USB.....	149
Podczas skanowania w trybie Skan do pam. USB wyświetla się komunikat "Sprawdź pamięć USB". ...	149
Wyświetla się komunikat "Pamięć jest pełna. Zadanie zostało anulowane." podczas skanowania w trybie Skan do pam. USB.....	149

PROBLEMY Z FAKSEM

Urządzenie nie działa.....	149
Nie można wybrać numeru.	149
Nie można wysłać faksu.	150
Wysyłany dokument jest drukowany jako pusta kartka w urządzeniu odbierającym.	150
Przesłany obraz jest zniekształcony.	150
Na przesłanym obrazie pojawiają się białe lub czarne linie.	150
Transmisja nie jest przeprowadzana o ustawionej godzinie.	150
Po odebraniu dokumentu obraz nie jest drukowany.	150
Odebrany faks jest drukowany jako pusta kartka.	150
Odebrany obraz jest zbyt jasny.....	150
Odebrany obraz jest zniekształcony.	150
Przez głośnik nie słychać sygnału wybierania.	151
Urządzenie nie dzwoni.	151
Nie można wybrać numeru.	151

WSKAŹNIKI I KOMUNIKATY WYŚWIETLACZA..... 151**JEŚLI POCZTA E-MAIL JEST ZWRACANA DO NADAWCY 152****USUWANIE ZACIĘĆ 153**

ZACIĘCIE W PODAJNIKU DOKUMENTÓW.....	153
ZACIĘCIA W PODAJNIKU BOCZNYM	155
ZACIĘCIA W URZĄDZENIU.....	156
ZACIĘCIE W PODAJNIKU PAPIERU 1.....	159
ZACIĘCIE W PODAJNIKU PAPIERU 2.....	159

WYMIANA POJEMNIKA Z TONEREM..... 160**WYMIANA POJEMNIKA NA ZUŻYTY TONER 161**

ROZWIĄZYWANIE PROBLEMÓW

PROBLEMY SIECIOWE

Problem	Przyczyna i rozwiązanie	Strona
Urządzenie nie łączy się z siecią.	Kabel sieci LAN jest odłączony. → Upewnij się, że kabel sieci LAN jest dobrze włożony w złącza w urządzeniu i komputerze. Aby podłączyć kabel, patrz "Instrukcja instalacji oprogramowania".	9
	Czy urządzenie zostało skonfigurowane do używania tej samej sieci co komputer? → Nie można użyć urządzenia, ponieważ nie jest podłączone do tej samej sieci co komputer, lub nie jest skonfigurowane na używanie tej samej sieci. Więcej informacji można uzyskać od administratora sieci.	–

PROBLEMY Z URZĄDZENIEM/KOPIOWANIEM

Niniejsze problemy są związane z ogólną obsługą urządzenia i kopiowaniem.





Problem	Przyczyna i rozwiązanie	Strona
Urządzenie nie działa.	Urządzenie nie jest podłączone do sieci. → Podłącz urządzenie do uziemionego gniazdka.	–
	Włącznik zasilania wyłączony. → Ustaw wyłącznik zasilania w pozycję ON (ZAŁ.).	15
	Urządzenie rozgrzewa się. → Po włączeniu urządzenie potrzebuje czasu, żeby się rozgrzać. W czasie nagrzewania, można dokonać ustawień kopiowania, ale samo kopiowanie nie jest możliwe. Czekaj aż pojawi się komunikat "Gotowa do kopiiow.".	15
	Pokrywa przednia lub boczna nie jest dobrze zamknięta. → Zamknij pokrywę przednią lub boczną.	–
	Urządzenie znajduje się w trybie automatycznego wyłączenia zasilania. → Gdy aktywny jest tryb automatycznego wyłączenia zasilania, miga wyłącznie wskaźnik [OSZCZ. ENERGII] (☾), a wszystkie inne wskaźniki i wyświetlacz są wyłączone. Urządzenie powraca do normalnego trybu pracy po naciśnięciu przycisku [OSZCZ. ENERGII] (☾), po odebraniu zadania drukowania lub faksu albo po rozpoczęciu skanowania z komputera. * Nie dotyczy przypadku, gdy funkcja wstrzymywania wydruków faksów jest włączona.	15
	Powstało zacięcie. → Aby usunąć, zobacz "USUWANIE ZACIĘĆ".	153
	Zabrakło papieru w podajniku. → Załaduj papier.	19
Zasilanie jest włączone, ale nie następuje kopiowanie.	→ Naciśnij przycisk [KOPIA] (☰), aby wybrać tryb kopiowania.	–
Kopie są zbyt ciemne lub zbyt jasne.	Nie wybrano odpowiedniej ekspozycji dla oryginału. → Wybierz odpowiedni tryb ekspozycji za pomocą przycisku [EKSPOZYCJA] (☉) i ustaw odpowiedni poziom ekspozycji za pomocą przycisków [◀] lub [▶]. → Jeśli kopia jest zbyt jasna lub ciemna, mimo że wybrano opcję "AUTO" za pomocą przycisku [EKSPOZYCJA] (☉), ustaw poziom ekspozycji ręcznie za pomocą przycisków [◀] i [▶].	28

Problem	Przyczyna i rozwiązanie	Strona
Podczas wykonywania kopii tekst jest rozmazany.	Wybierz odpowiedni tryb ekspozycji oryginału na ekranie ekspozycji kopii. → Zmień ekspozycję na "Tekst" za pomocą przycisku [EKSPOZYCJA] (☉).	28
Puste kopie.	Oryginał nie jest ułożony stroną zadrukowaną do góry w podajniku dokumentów lub stroną zadrukowaną do dołu na szybie. → Ułóż oryginał stroną zadrukowaną do góry w podajniku dokumentów lub stroną zadrukowaną do dołu na szybie.	27
Część obrazu jest obcięta lub jest dużo pustego miejsca.	Nieprawidłowo ułożony oryginał. → Ułóż oryginał prawidłowo.	27
	Format papieru załadowany w podajniku został zmieniony bez zmiany ustawienia formatu? → Zmieniaj ustawienie formatu papieru w podajniku gdy zmieniasz format papieru.	22
Na papierze pojawiają się zmarszczki lub miejscami znika obraz.	Papier nie jest odpowiedniego formatu i gramatury. → Użyj odpowiedniego papieru.	19
	Papier zwinięty lub wilgotny. → Nie używaj zwiniętego lub pogniecionego papieru. Wymień go na suchy. Gdy maszyna nie jest używana przez długi okres czasu, wyjmij papier z podajnika i przechowuj w ciemnym miejscu, w opakowaniu zapobiegającym absorpcji wilgoci.	–
	Dźwignie zwalniające zespołu utrwalania nie zostały ustawione na swoich miejscach. → Jeżeli dźwignie zwalniające zespołu utrwalania nie zostaną ustawione na swoich miejscach, toner może mieć słabą przyczepność, mogą pojawić się linie i rozmazania. Upewnij się, że obydwie dźwignie powróciły do pierwotnej pozycji, naciskając je w górę.	157
Zacięcie papieru.	Papier nie jest odpowiedniego formatu i gramatury. → Użyj odpowiedniego papieru.	16
	Papier zwinięty lub wilgotny. → Nie używaj zwiniętego lub pogniecionego papieru. Wymień go na suchy. Gdy maszyna nie jest używana przez długi okres czasu, wyjmij papier z podajnika i przechowuj w ciemnym miejscu, w opakowaniu zapobiegającym absorpcji wilgoci.	–
	Papier nie jest załadowany prawidłowo. → Upewnij się, że papier jest prawidłowo załadowany.	19
	Kawałki papieru w środku urządzenia. → Usuń wszystkie kawałki zaciętego papieru.	153
	Posklejane kartki. → Dobrze przekartkuj papier przed załadowaniem.	19
	W podajniku wystąpiło zacięcie papieru. → Odwróć papier na drugą stronę i/lub obróć, po czym włóż go ponownie.	19
	Za dużo papieru w podajniku. → Jeśli papieru jest więcej niż linia wskazująca w podajniku, usuń część papieru tak, aby papier nie przekraczał linii.	19
	Prowadnice podajnika bocznego nie pasują do szerokości papieru. → Ustaw prowadnice aby pasowały do szerokości papieru. Jeżeli prowadnica papieru zbyt mocno naciska na papier, może wystąpić zacięcie. Ustaw prowadnicę tak, aby lekko dotykała papieru.	20
	Przedłużenie podajnika bocznego nie jest wyciągnięte. → Podczas ładowania papieru otwórz przedłużenie.	20

Problem	Przyczyna i rozwiązanie	Strona
Zacięcie papieru.	Rolka podająca podajnika bocznego jest zabrudzona. → Wyczyść rolkę.	164
Kopie są brudne lub rozmazane.	Szyba lub spód podajnika dokumentów są zabrudzone. → Należy czyścić je regularnie.	163
	Oryginał zamazany lub zaplamiony. → Użyj czystego oryginału.	–
Białe lub czarne linie pojawiają się na kopiach.	Szyba skanera w podajniku dokumentów jest zabrudzona. → Wyczyść długą, wąską szybę skanera.	164
Nie można ustawić formatu w podajniku papieru.	Naciśnij przycisk [KOPIA] (☐), aby wybrać tryb kopiowania.	–
	Jest wykonywane kopiowanie lub drukowanie. → Po zakończeniu kopiowania ustaw rozmiar papieru.	11
	Urządzenie zatrzymało się z powodu braku papieru lub zacięcia. → Załaduj papier lub usuń zacięcie, a następnie ustaw format papieru.	19, 153
Praca kopiowania zatrzymuje się przed zakończeniem.	Taca wyjścia jest zapełniona. → Wyjmij kopie z tacy odbiorczej i naciśnij przycisk [START KOLOR] lub przycisk [START CZARNO-BIAŁE], aby wznowić kopiowanie.	9
	Zabrakło papieru w podajniku. → Załaduj papier.	19
Wyłączy się wyświetlacz.	Wyłączą się wszystkie pozostałe wskaźniki. → Jeśli inne wskaźniki się świecą, urządzenie jest w "Tryb wstępnego nagrzewania". Przyciśnij jakikolwiek przycisk aby wznowić normalną obsługę.	15
	Wskaźnik [OSZCZ. ENERGII] (☾) miga. → Urządzenie znajduje się w trybie automatycznego wyłączenia zasilania. Naciśnij przycisk [OSZCZ. ENERGII] (☾), aby wznowić normalny tryb pracy.	15
Mruga oświetlenie.	Urządzenie jest podłączone do tego samego gniazdka, co oświetlenie. → Podłącz urządzenie do gniazdka, do którego nie są podłączone inne odbiorniki energii elektrycznej.	–

PROBLEMY Z DRUKOWANIEM/SKANOWANIEM

Poza tą częścią informacje na temat rozwiązywania problemów można także znaleźć w plikach README oprogramowania. Aby wyświetlić plik README, zobacz "INSTRUKCJĘ INSTALACJI OPROGRAMOWANIA".

Problem	Przyczyna i rozwiązanie	Strona
Urządzenie nie drukuje. (Wskaźnik ONLINE () nie miga).	Urządzenie jest w trybie off-line? → Jeśli wskaźnik ONLINE () nie jest włączony, naciśnij przycisk [FUNKCJA SPECJAL.] (), aby włączyć tryb drukarki, a następnie za pomocą przycisku [▲] wybierz opcję "ONLINE/OFFLINE".	76
	Urządzenie nie jest prawidłowo podłączone z komputerem. → Sprawdź oba końce kabla drukarki i upewnij się, że połączenie jest poprawne. Spróbuj dobry znany Ci kabel. Informacje dotyczące kabli zawiera rozdział "DANE TECHNICZNE (INSTRUKCJA INSTALACJI)".	9
	Kopiowanie jest wykonywane? → Poczekaj aż zakończy się kopiowanie.	–
	Twoje urządzenie nie jest prawidłowo wybrane z aplikacji do drukowania. → Gdy wybierasz opcję "Druk" z menu "Plik" w aplikacji, wybierz drukarkę "SHARP MX-XXXX" (gdzie XXXX jest nazwą modelu urządzenia) wyświetloną w oknie dialogowym "Druk".	–
	Sterownik nie został prawidłowo zainstalowany. → Postępuj jak poniżej aby sprawdzić, czy sterownik drukarki został zainstalowany. <ol style="list-style-type: none"> Kliknij przycisk "Start", a następnie opcję "Urządzenia i drukarki". W systemie Windows Vista kliknij przycisk "Start", a następnie opcję "Panel sterowania" i "Drukarka". W systemie Windows XP kliknij przycisk "Start", a następnie kliknij opcję "Drukarki i faksy". W systemie Windows 2000 kliknij przycisk "Start", wybierz opcję "Ustawienia", a następnie kliknij opcję "Drukarki". Jeżeli ikona sterownika drukarki "SHARP MX-XXXX" jest wyświetlana, a mimo to nie można drukować, sterownik drukarki mógł zostać zainstalowany nieprawidłowo. W tym wypadku usuń oprogramowanie i zainstaluj ponownie. 	–
	Ustawienie portu nie jest prawidłowe. → Drukowanie nie jest możliwe, gdy ustawienia portu sterownika drukarki są nieprawidłowe. Ustaw port prawidłowo. Więcej informacji zawiera Instrukcja instalacji oprogramowania.	9
	Drukowanie jest wyłączone. → Jeśli opcja "ANULUJ ZADANIA NIEWŁAŚC. KONT." jest włączona w ustawieniach systemu, drukowanie nie będzie możliwe. Skonsultuj się z administratorem.	178
Urządzenie nie drukuje. (Wskaźnik ONLINE () migał).	Ustawienia podajników są inne w urządzeniu i inne w sterowniku drukarki. → Sprawdź, czy w urządzeniu i sterowniku drukarki ustawiono ten sam podajnik papieru. Aby w urządzeniu zmienić ustawienie formatu papieru w podajniku, zapoznaj się z sekcją "ZMIANA USTAWIENIA FORMATU PAPIERU PODAJNIKA" (str. 22) lub Instrukcją instalacji oprogramowania w celu wprowadzenia zmiany w sterowniku drukarki.	22
	Wybrany format papieru nie został załadowany. → Załaduj wybrany format papieru w podajniku.	19
Wolne drukowanie.	Jednocześnie otwarte dwie lub więcej aplikacji. → Rozpocznij drukowanie po zamknięciu wszystkich programów, które nie są używane.	–

Problem	Przyczyna i rozwiązanie	Strona
Wydruki są jasne i niewyraźne.	<p>Papier jest tak załadowany aby wydruk następował na przedniej stronie papieru. → Niektóre typy papieru mają przednią i tylną stronę. Jeśli papier jest tak załadowany, że drukowane będą tylne strony, toner nie będzie dobrze przylegał do papieru i nie osiągnie się dobrej jakości wydruku.</p>	19
Wydruki są zabrudzone.	<p>Używasz papieru niewłaściwego formatu i gramatury. → Użyj odpowiedniego papieru.</p>	16
	<p>Papier zwinięty lub wilgotny. → Nie używaj zwiniętego lub pogniecionego papieru. Wymień go na suchy. Gdy maszyna nie jest używana przez długi okres czasu, wyjmij papier z podajnika i przechowuj w ciemnym miejscu, w opakowaniu zapobiegającym absorpcji wilgoci.</p>	–
	<p>Nie ustawiłeś wystarczających marginesów w ustawieniach papieru Twojej aplikacji. → Góra i dół arkusza mogą być zabrudzone jeśli marginesy są ustawione poza obszarem dobrej jakości wydruku. → Ustaw marginesy w aplikacji tak, aby znalazły się wewnątrz obszaru wydruku dobrej jakości.</p>	–
	<p>Na wydruku są czarne kropki lub smugi. → Uruchom tryb czyszczenia. Na kartce papieru zostanie wydrukowana litera "V", a zespół utrwalania zostanie oczyszczony.</p>	179
Wydrukowany obraz jest przekreślony lub wychodzi poza obręb papieru.	<p>W podajniku papieru jest ustawiony inny format papieru niż w sterowniku. → Sprawdź czy opcja "Format papieru" w sterowniku odpowiada formatowi papieru w podajniku urządzenia. Jeżeli ustawienie "Dopasuj do formatu papieru" jest włączone, upewnij się, że format papieru wybrany z listy rozwijanej jest taki sam, jak format papieru w urządzeniu.</p>	–
	<p>Orientacja ustawienia dokumentu nie jest prawidłowa. → Kliknij zakładkę "Główne" w oknie konfiguracji sterownika drukarki i upewnij się, że opcja "Orientacja Obrazu" jest ustawiona zgodnie z wymaganiami.</p>	–
	<p>Papier nie jest załadowany prawidłowo. → Nie używaj zwiniętego lub pogniecionego papieru.</p>	19
	<p>Nie określiłeś prawidłowo marginesów w aplikacji. → Sprawdź położenie marginesów dokumentu i ustawienia formatu papieru w aplikacji, którą używasz. Sprawdź również czy ustawienia są odpowiednio dobrane do formatu papieru.</p>	–

Problem	Przyczyna i rozwiązanie	Strona
Niska jakość skanowania.	Szyba lub spód podajnika dokumentów są zabrudzone. → Należy czyścić je regularnie.	163
	Oryginał zamazany lub zaplamiony. → Użyj czystego oryginału.	–
	Nie ustawiłeś odpowiedniej rozdzielczości. → Upewnij się, że rozdzielczość ustawiona w sterowniku skanera jest odpowiednia do oryginału.	–
	Nie wybrano odpowiedniej wartości dla ustawienia "Próg czarno-biały". → W wypadku skanowania za pomocą aplikacji zgodnej ze standardem TWAIN należy użyć odpowiedniej wartości ustawienia "Próg czarno-biały". Większa wartość progu powoduje że prace są ciemniejsze, a mniejsza, że jaśniejsze. Aby ustawić próg automatycznie, kliknij przycisk "Auto Próg" w zakładce "Obraz" na ekranie "Profesjonalny".	–
	Nieodpowiednie ustawienia kontrastu i jasności. → Jeśli skanujesz z aplikacji zgodnej ze standardem TWAIN i zeskanowany obraz ma nieodpowiednią jasność lub kontrast (np. jest za jasny), kliknij przycisk "Automatyczna regulacja jasności/kontrastu" w zakładce "Kolor" na ekranie "Profesjonalny". Oglądając zeskanowany obraz na monitorze, kliknij przycisk "Jasność/Kontrast", aby dopasować jasność i kontrast.	–
	Oryginał nie jest ułożony stroną zadrukowaną do góry w podajniku dokumentów lub stroną zadrukowaną do dołu na szybie. → Ułóż oryginał stroną zadrukowaną do góry w podajniku dokumentów lub stroną zadrukowaną do dołu na szybie.	27
	Nieprawidłowo ułożony oryginał. → Ułóż oryginał prawidłowo.	27
Nie można skanować.	Aplikacja nie jest zgodna ze standardem TWAIN. → Jeśli aplikacja nie jest zgodna ze standardem TWAIN, skanowanie nie będzie możliwe. Upewnij się, że aplikacja jest zgodna ze standardem TWAIN.	–
	Nie wybrałeś w aplikacji sterownika skanera Twojego urządzenia. → Upewnij się, że sterownik skanera urządzenia został wybrany w aplikacji zgodnej ze standardem TWAIN.	–
	Nie określono prawidłowo wszystkich preferencji skanowania. → Skanowanie dużego obszaru z wysoką rozdzielczością powoduje powstanie dużej ilości danych i wydłuża czas skanowania. Preferencje skanowania należy ustawić odpowiednio do typu skanowanego oryginału, np. tekstu, tekstu i grafiki lub zdjęcia.	–
Odbiorca nie otrzymuje wysyłanych danych.	W informacjach o zachowanym miejscu docelowym wystąpił błąd lub wybrano nieprawidłowe miejsce docelowe. → Sprawdź, czy zachowano prawidłowe informacje o miejscu docelowym. Jeśli informacje są błędne, popraw je. * W przypadku problemów z przesyłaniem obrazów za pośrednictwem poczty elektronicznej (Skanowanie do E-mail) do administratora wysłany może zostać komunikat o błędzie dotyczący niedostarczenia poczty. Informacja ta może być pomocna podczas poszukiwania przyczyny problemu.	195

Problem	Przyczyna i rozwiązanie	Strona
Odbiorca nie otrzymuje danych wysłanych pocztą elektroniczną (Skanowanie do E-mail).	Sprawdź, czy na stronie WWW ustawiono limit wielkości dla plików obrazów wysyłanych przy użyciu funkcji Skanowanie do E-mail (ustawieniem domyślnym jest "Bez ograniczeń"). Limit może wynosić od 1 MB do 10 MB. Wielkość ustawianego limitu należy skonsultować z administratorem strony WWW.	195
	Ilość danych, jaką można wysłać podczas jednej transmisji e-mail, jest czasami ograniczona przez administratora serwera poczty. Jeśli rozmiar pliku zawiera się w limicie, o którym mowa powyżej, ale przekracza limit ustawiony przez administratora serwera poczty, dane nie będą dostarczane do odbiorcy. Zmniejsz ilość wysyłanych danych w danej transmisji e-mail (zmniejsz liczbę skanowanych stron). (Aby uzyskać informacje o limicie danych dla jednej transmisji e-mail, skontaktuj się z administratorem).	–
Transmisja zajmuje dużo czasu.	Jeśli ilość informacji obrazu jest duża, dane pliku są również duże a transmisja zabiera dużo czasu.	–
Wskaźnik [START KOLOR] lub [START CZARNO-BIAŁE] nie świeci się w trybie Skan do pam. USB.	Nie rozpoznana lub nie włożona pamięć USB lub inne urządzenie niż pamięć USB zostało włożone do portu USB. → Sprawdź port USB.	–
Podczas skanowania w trybie Skan do pam. USB wyświetla się komunikat "Sprawdź pamięć USB".	Inne urządzenie niż pamięć USB jest włożone do portu USB, pamięć USB jest chroniona przed zapisem lub została odłączona podczas skanowania w trybie Skan do pam. USB. → Sprawdź pamięć USB i użyj ją prawidłowo.	–
Wyświetla się komunikat "Pamięć jest pełna. Zadanie zostało anulowane." podczas skanowania w trybie Skan do pam. USB.	Pamięć urządzenia USB jest pełna. → Użyj urządzenia USB w wystarczającej ilości pamięci.	–

PROBLEMY Z FAKSEM

Jeśli podczas korzystania z funkcji faksu wystąpi problem, należy najpierw sprawdzić informacje w poniższej tabeli. W tej części instrukcji opisane są wyłącznie problemy związane z funkcją faksu. Problemy związane z ogólnym działaniem urządzenia omówiono w rozdziale "ROZWIĄZYWANIE PROBLEMÓW" w Instrukcji Obsługi urządzenia.

Problem	Przyczyna i rozwiązanie	Strona
Urządzenie nie działa.	Czy zasilanie urządzenia jest włączone? → Ustaw wyłącznik zasilania w pozycję ON (ZAŁ).	15
	Czy na wyświetlaczu nie widać komunikatu o błędzie? → Usuń błąd zgodnie ze wskazówkami na wyświetlaczu.	120
Nie można wybrać numeru.	Czy ustawiony jest odpowiedni tryb wybierania dla linii? → Sprawdź linię i ustaw odpowiedni tryb wybierania.	184
	Czy kabel telefoniczny jest prawidłowo podłączony? → Sprawdź podłączenia.	79
	Czy zasilanie urządzenia jest włączone? → Ustaw wyłącznik zasilania w pozycję ON (ZAŁ).	15
	Czy urządzenie znajduje się w trybie faksu? → Naciśnij przycisk [FAKS] () , żeby przełączyć urządzenie na tryb faksu.	85

Problem	Przyczyna i rozwiązanie	Strona
Nie można wysłać faksu.	Czy w urządzeniu odbierającym jest papier? → Skonsultuj się z osobą obsługującą urządzenie odbierające.	–
	Czy urządzenie odbierające jest gotowe do odbioru? → Skonsultuj się z osobą obsługującą urządzenie odbierające.	–
	Czy używasz oryginału o dopuszczalnym formacie? → Sprawdź dopuszczalne formaty.	82
	Czy format oryginału został prawidłowo wykryty? → Sprawdź format oryginału.	82
	Pojawia się komunikat "Odczyt anulowany. Proszę ponowić wysyłanie." → Jeśli podjęta zostanie próba wysyłania, gdy będzie widoczny komunikat "Rozgrzewanie.", wysyłanie może przebiegać nieprawidłowo. Ponów transmisję.	–
Wysyłany dokument jest drukowany jako pusta kartka w urządzeniu odbierającym.	Czy oryginał został ułożony w ten sposób, że skanowana jest właściwa strona? → Upewnij się, że oryginał jest prawidłowo ułożony.	27
	Jeśli w urządzeniu odbierającym używany jest papier termiczny, należy się upewnić, że został on prawidłowo zainstalowany. → Skonsultuj się z osobą obsługującą urządzenie odbierające.	–
Przesłany obraz jest zniekształcony.	Czy na linii nie było zakłóceń np. z powodu burzy? → Spróbuj ponownie przeprowadzić transmisję.	–
	Czy rozdzielczość i kontrast zostały właściwie ustawione? → Sprawdź ustawienia rozdzielczości i kontrastu.	–
Na przesłanym obrazie pojawiają się białe lub czarne linie.	Czy szyba lub okienko skanera w podajniku dokumentów (długa, wąska szyba) są brudne? → Wyczyść szybę lub okienko skanera w podajniku dokumentów.	163
Transmisja nie jest przeprowadzana o ustawionej godzinie.	Czy zegar urządzenia pokazuje prawidłową godzinę? → Ustaw prawidłową godzinę.	176
Po odebraniu dokumentu obraz nie jest drukowany.	Czy na wyświetlaczu widać komunikat o błędzie dotyczący braku papieru, braku toneru lub zacięciu? (Oznacza to, że drukowanie jest niemożliwe.) → Przywróć możliwość drukowania, postępując zgodnie z instrukcjami na wyświetlaczu. Drukowanie się rozpocznie.	122
	Czy włączono Trasowanie faksów przychodzących? → Jeśli potrzebne jest drukowanie faksów, zgłoś to administratorowi. Jeśli dla stron internetowych włączono funkcję Przekier. wewn., odebrane fakсы zostaną automatycznie przekazane do ustawionego adresata. Jeśli włączono "Drukuj w razie błędu" przy aktywnym Trasowaniu faksów przychodzących, drukowanie nastąpi tylko w razie pojawienia się błędu transmisji.	–
Odebrany faks jest drukowany jako pusta kartka.	Czy oryginał nie jest zbyt jasny? → Skonsultuj się z osobą obsługującą urządzenie wysyłające.	–
Odebrany obraz jest zbyt jasny.	Czy oryginał nie jest zbyt jasny? → Poproś drugą stronę o ponowne przesłanie dokumentu z odpowiednimi ustawieniami kontrastu.	–
Odebrany obraz jest zniekształcony.	Czy na linii nie było zakłóceń np. z powodu burzy? → Poproś drugą stronę o ponowne przesłanie dokumentu.	–

Problem		Przyczyna i rozwiązanie	Strona
Telefon	Przez głośnik nie słychać sygnału wybierania.	Czy nie został ustawiony poziom głośności "NISKA"? → Ustaw poziom głośności głośnika na "ŚREDNIA" lub "WYSOKA".	184
	Urządzenie nie dzwoni.	Czy dzwonek nie został wyłączony? → Ustaw poziom głośności dzwonka na "NISKA", "ŚREDNIA" lub "WYSOKA".	184
	Nie można wybrać numeru.	Czy kabel telefoniczny jest prawidłowo podłączony? → Sprawdź podłączenia.	79

WSKAŹNIKI I KOMUNIKATY WYŚWIETLACZA

Jeśli jeden z poniżej wymienionych komunikatów pojawi się na wyświetlaczu, podejmij działanie opisane w tabeli.

Komunikat	Działanie
Konserwacja	Nadszedł czas przeglądu. Skontaktuj się ze swoim autoryzowanym serwisem.
⚠ Wymagana konserwacja. Wezwij serwis.	Wkrótce trzeba będzie przeprowadzić konserwację. Skontaktuj się ze swoim autoryzowanym serwisem.
⚠ Wezwij serwis. *-*-*	Włącz i wyłącz zasilanie. Jeśli komunikat nie zniknął, zapisz 2 cyfry kodu i 2 cyfry subkodu ("*-*-*"), wyłącz zasilanie i skontaktuj się jak najszybciej ze swoim autoryzowanym serwisem.
Uzyskaj toner na wymianę.	Wkrótce trzeba będzie wymienić toner.
⚠ Sprawdź pojemnik z tonerem.	Zajrzyj czy pojemnik z tonerem został właściwie zainstalowany.
Wymnij kasetę z tonerem i potrz. nią w górę i w dół. Zainstaluj ponownie i zamknij pokrywę przednią.	Wymnij pojemnik z tonerem zgodnie z instrukcją zawartą w sekcji "WYMIANA POJEMNIKA Z TONEREM" (str. 160), potrząśnij pojemnikiem, a następnie ponownie go zainstaluj.
Wymień pojemnik na zużyty toner.	Wymień pojemnik na zużyty toner zgodnie z instrukcją zawartą w sekcji "WYMIANA POJEMNIKA NA ZUŻYTY TONER" (str. 161).
Wymień pojemnik z tonerem.	Wymień pojemnik z tonerem zgodnie z instrukcją zawartą w sekcji "WYMIANA POJEMNIKA Z TONEREM" (str. 160).
⚠ Wymnij papier z podajnika środkowego.	Ilość arkuszy papieru na tacy wyjścia osiągnęła limit. Wymnij papier.
⚠ Załaduj papier <*> do podajnika <*>.	Format papieru ustawiony w podajniku jest inny niż załadowany papier. (str. 22)

<*>: Numer podajnika

<*>: Format papieru jaki powinien być załadowany

Jeśli jeden z poniższych kodów błędu pojawi się na wyświetlaczu w przypadku błędu komunikacji podczas wysyłania zeskanowanego obrazu, wykonaj odpowiednie czynności opisane poniżej.

Kod błędu	Rozwiązanie	Strona
CE-00 CE01	Włącz i wyłącz zasilanie. Skontaktuj się z administratorem sieci, aby upewnić się, że problem nie dotyczy sieci ani serwera. Jeśli po wyłączeniu i włączeniu zasilania problem występuje nadal, wyłącz urządzenie i skontaktuj się ze sprzedawcą.	–
CE-02 CE-04	Zeskanowany obraz nie został wysłany, ponieważ nie można nawiązać połączenia z serwerem. Sprawdź, czy ustawienia serwera SMTP i miejsca docelowego dla funkcji Skanowanie do FTP na stronie WWW są prawidłowe. Procedurę konfigurowania serwera SMTP omówiono w części "Konfigurowanie ustawień serwerów SMTP, DNS i LDAP", a procedurę edytowania informacji o miejscu docelowym na potrzeby funkcji Skanowanie do FTP — w części "Edycja i usuwanie zaprogramowanych miejsc docelowych przesyłania".	200, 203
CE-03	Zeskanowany obraz nie został wysłany, ponieważ serwer był zajęty lub ruch w sieci był zbyt duży. Odczekaj chwilę i spróbuj ponownie.	–
CE-05	Zeskanowany obraz nie został wysłany, ponieważ katalog docelowego serwera FTP był nieprawidłowy. Sprawdź, czy na stronie WWW zostały skonfigurowane prawidłowe informacje dotyczące serwera FTP.	200
CE-06	Nie można wysłać zeskanowanych danych na adres e-mail zapisany na liście miejsc docelowych, ponieważ jest on niepoprawny. Sprawdź, czy zapisane informacje o miejscu docelowym są poprawne.	200
CE-09	Wielkość pliku zeskanowanego obrazu przekracza limit ustawiony przy użyciu opcji "Maksymalna pojemność załącznika E-mail" na stronie WWW. Zmniejsz liczbę stron oryginału skanowanego do pliku lub zmień limit ustawiony przy użyciu opcji "Maksymalna pojemność załącznika E-mail". Wielkość pliku może również przekraczać limit ustawiony na serwerze poczty. Zmniejsz wielkość oryginału lub zmień rozdzielczość bądź tryb kolorów, aby wielkość zeskanowanego pliku była mniejsza.	201
CE-11	Podczas skanowania zabrakło pamięci. Zmniejsz liczbę stron, obniż rozdzielczość lub zmień tryb kolorów w celu zmniejszenia wielkości pliku i spróbuj ponownie.	130, 131
CE-12	Maksymalna liczba miejsc docelowych dla globalnego wyszukiwania adresu została przekroczona. Zwiększ liczbę znaków wyszukiwania, aby zawęzić zakres globalnego wyszukiwania adresu.	128
CE-14	Sprawdź, czy pamięć USB nie jest chroniona przed zapisem.	–
CE-15	Sprawdź, czy pamięć USB ma wystarczająco miejsca do zapisania skanowanych danych.	–
CE-16	Sprawdź, czy pamięć USB działa poprawnie.	–
CE-17	Sprawdź, czy długość nazw poszczególnych plików zapisanych w pamięci USB nie przekracza 256 znaków lub czy pamięć USB działa poprawnie.	–

JEŚLI POCZTA E-MAIL JEST ZWRACANA DO NADAWCY

Jeśli podczas korzystania z funkcji Skanowanie do E-mail przesyłanie nie powiodło się, na adres zwrotny skonfigurowany na serwerze SMTP wysyłana jest wiadomość e-mail z odpowiednią informacją. W takim przypadku odczytaj wiadomość e-mail w celu określenia przyczyny błędu, a następnie powtórz przesyłanie.

USUWANIE ZACIĘĆ

Gdy wystąpi zacięcie w czasie kopiowania, pojawi się komunikat " ⚠ czyść tor papieru" i miejsce zacięcia. Sprawdź miejsce i usuń zacięcie.



W czasie wyjmowania papier może się porwać. W tym przypadku upewnij się, że usunąłeś wszystkie kawałki papieru z urządzenia.

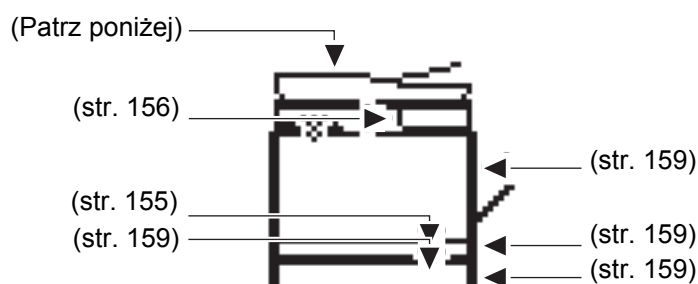

ZACIĘCIE W PODAJNIKU DOKUMENTÓW

1 Usuń zacięty oryginał.

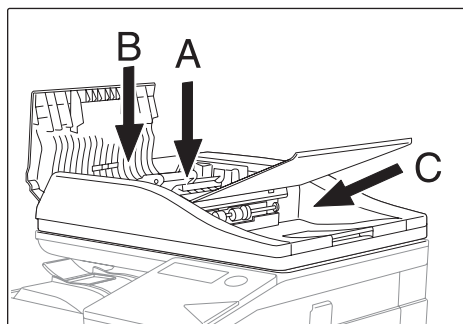

Wyjmij oryginał z podajnika dokumentów. Sprawdź obszary A, B, i C pokazane na ilustracji po lewej (zobacz następna strona) i usuń zacięty oryginał.

Obszar A

Popchnij dźwignię odblokowującą w górę i usuń zacięty oryginał z tacy podajnika dokumentów. Pociągnij w dół dźwignię zwalniającą.

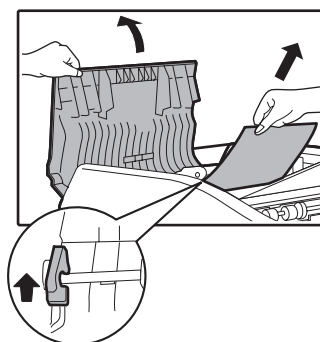

Obszar B

Otwórz podajnik dokumentów i obróć rolkę zwalniającą w kierunku wskazywanym przez strzałkę, aby wysunąć oryginał. Zamknij podajnik dokumentów, a następnie wyjmij oryginał.

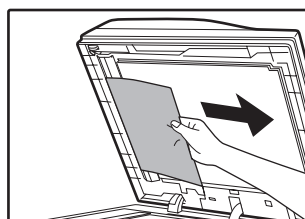
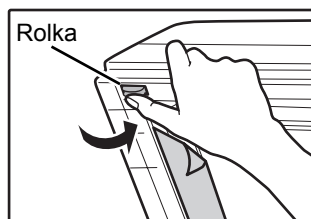

Jeśli nie możesz usunąć oryginału, wyjmij go z obszaru C.

Obszar C

Usuń zacięty oryginał z obszaru wyjścia.

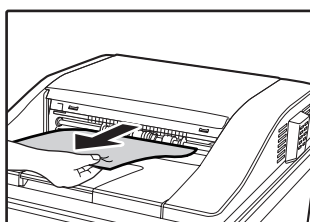

Jeśli oryginał zaciął się w zespole nawrotu, otwórz obszar wyjścia dokumentu z zespołu i delikatnie wyjmij zacięty oryginał.

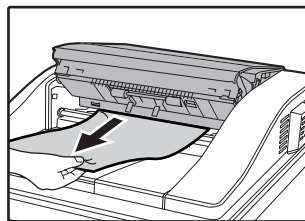
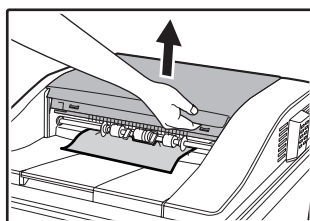

- 2** Naciśnij przycisk [OK], aby wskaźnik lokalizacji zacięcia przestał migać
- 3** Umieść z powrotem w podajniku dokumentów oryginały oznaczone cyfrą na wyświetlaczu i naciśnij przycisk [START KOLOR] lub [START CZARNO-BIAŁE].
Kopiowanie oryginałów, które nie zostały skopiowane zostanie dokończzone.

ZACIĘCIA W PODAJNIKU BOCZNYM

- 1** Usuń papier znajdujący się w podajniku bocznym.

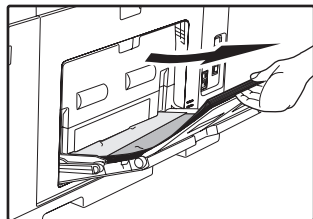

- 2** Delikatnie wyciągnij zacięty papier z podajnika bocznego.

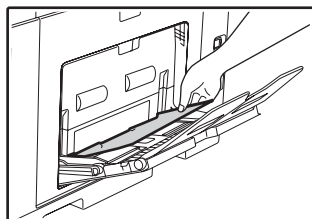

Jeśli można usunąć zacięty papier

- 3** Zamknij dodatkowy podajnik, a następnie podajnik boczny, chwyc uchwyty otwierania/zamykania pokrywy bocznej i delikatnie otwórz, a następnie zamknij pokrywę boczną.

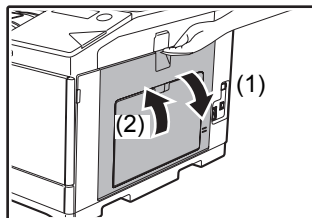

Komunikat " ⚠ czyść tor papieru." zniknie i kopiowanie będzie możliwe.

Jeśli nie można usunąć zaciętego papieru

- 3** Chwyc uchwyty otwierania/zamykania pokrywy bocznej i delikatnie otwórz pokrywę boczną.

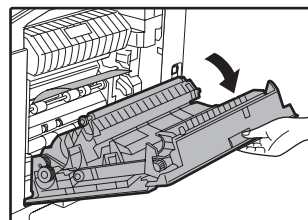

- 4** Przekręć pokrętko podawania papieru i wysuń papier znajdujący się wewnątrz. ("Zacięcie w strefie podawania papieru A" (str. 156))

- 5** Zamknij pokrywę boczną.

Komunikat " ⚠ czyść tor papieru." zniknie i kopiowanie będzie możliwe.

ZACIĘCIA W URZĄDZENIU

Aby wyjąć papier zacięty wewnątrz urządzenia, otwórz pokrywę boczną, sprawdź w którym z obszarów "A", "B" lub "C" przedstawionych poniżej papier się zaciął i postępuj zgodnie z procedurą usuwania zacięcia.

1 Otwórz podajnik boczny i pokrywę boczną.

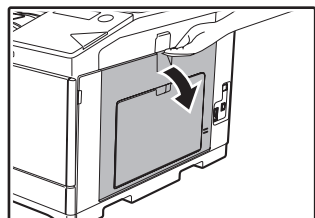

Info

Jeśli w podajniku bocznym znajduje się papier, usuń go.

2 Znajdź miejsce zacięcia. Usuń zacięty papier korzystając z instrukcji dla każdego miejsca, na ilustracji poniżej.

Obszar B

Jeśli zacięty papier jest widoczny tutaj, przejdź do "Zacięcie w strefie utrwalania B" (str. 157).

Obszar A

Jeśli papier zaciął się tutaj, przejdź do sekcji "Zacięcie w strefie podawania papieru A" (str. 156).

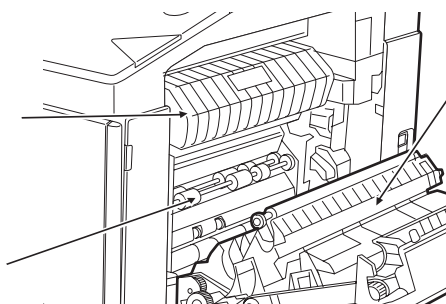

Obszar C

Jeśli papier zaciął się tutaj, przejdź do sekcji "Zacięcie w strefie transportu C" (str. 158).

Zacięcie w strefie podawania papieru A

1 Ostrożnie wyjmij zacięty papier. Przekręć pokrętło rolki w kierunku wskazanym przez strzałki.

Pokrętło rolki Moduł utrwalania

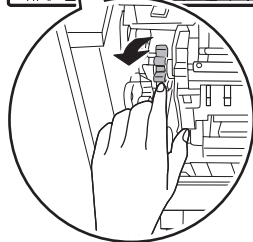
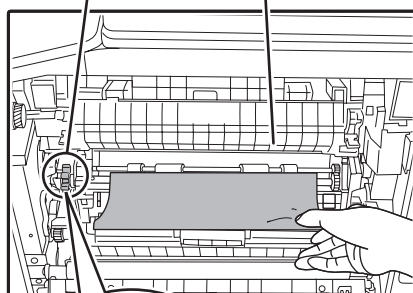

Ostrożnie usuwaj papier aby go nie podrzeć.



Ostrożnie

Zespół utrwalania jest gorący. Nie dotykaj zespołu utrwalającego w czasie usuwania zacięcia. Może to spowodować poparzenie.



Uwaga

Podczas usuwania zaciętego papieru nie dotykaj ani nie niszcz pasa transferowego.

2 Zamknij pokrywę boczną.

Komunikat " ⚠️ czyść tor papieru." zniknie i kopiowanie będzie możliwe.



- W czasie zamykania pokrywy bocznej naciśnij w okolicach uchwytu.
- Jeśli komunikat nie zniknie, poszukaj podartych kawałków papieru w urządzeniu.

Zacięcie w strefie utrwalania B

- 1 Opuść dźwignie zwalniające zespołu utrwalania, aby łatwiej było wyjąć zespół.

Fusing unit release levers

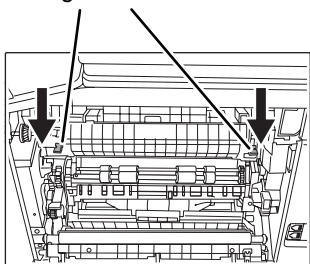

- 2 Obniż część z zieloną naklejką, wystającą z prowadnicy papieru zespołu utrwalającego i otwórz prowadnicę papieru zespołu utrwalającego.

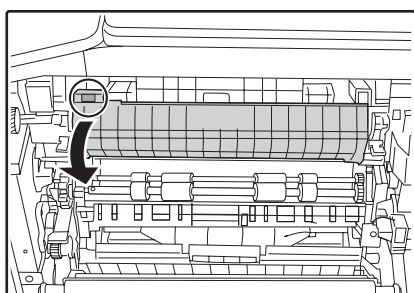

- 3 Usuń zacięty papier.

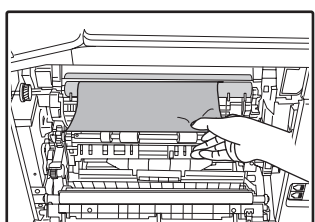

Ostrożnie usuwaj papier aby go nie podrzeć.



Ostrożnie

Zespół utrwalania jest gorący. Nie dotykaj zespołu utrwalającego w czasie usuwania zacięcia. Może to spowodować poparzenie.



Uwaga

- Podczas usuwania zaciętego papieru nie dotykaj ani nie niszczonego pasa transferowego.
- Uważaj, aby nie pobrudzić rąk czy ubrania tonerem.

- 4 Jeśli zaciętego papieru nie można wyjąć, usuń papier pociągając go do obszaru wyjścia papieru.

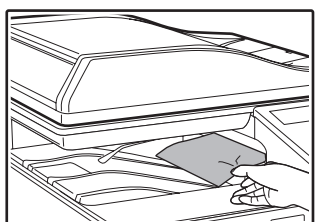

Ostrożnie usuwaj papier aby go nie podrzeć.

- 5 Unieś część z zieloną naklejką, wystającą z prowadnicy papieru zespołu utrwalającego i zamknij prowadnicę papieru zespołu utrwalającego.
- 6 Unieś dźwignie zwalniające zespołu utrwalania i ustaw je w pozycji roboczej.

7 Zamknij pokrywę boczną.

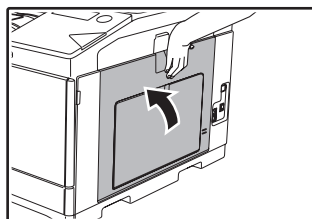

Komunikat " ⚠ czyść tor papieru." zniknie i kopiowanie będzie możliwe.



- W czasie zamykania pokrywy bocznej, przyciskaj uchwyt do dołu.
- Jeśli podał się papier, upewnij się, że żadne kawałki nie pozostały wewnątrz urządzenia.
- Jeśli komunikat nie zniknie, poszukaj podartych kawałków papieru w urządzeniu.

Zacięcie w strefie transportu C

1 Unieś dźwignię przenośnika dupleksu i otwórz zespół nawrotu.

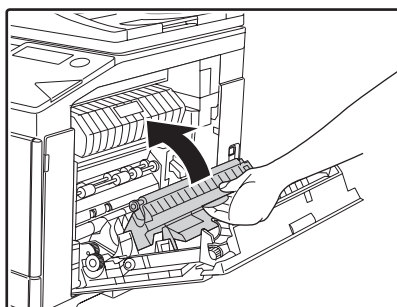

2 Usuń zacięty papier.

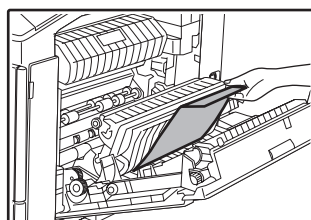

3 Ustaw dźwignię przenośnika dupleksu na swoim oryginalnym miejscu i zamknij pokrywę boczną.

Komunikat " ⚠ czyść tor papieru." zniknie i kopiowanie będzie możliwe.



- W czasie zamykania pokrywy bocznej naciśnij w okolicach uchwytu.
- Jeśli podał się papier, upewnij się, że żadne kawałki nie pozostały wewnątrz urządzenia.
- Jeśli komunikat nie zniknie, poszukaj podartych kawałków papieru w urządzeniu.

ZACIĘCIE W PODAJNIKU PAPIERU 1



Upewnij się, że nie ma zaciętego papieru w podajniku zanim go otworzysz. (str. 156)

1 Otwórz pokrywę boczną i wyciągnij zacięty papier. (str. 156)

2 Unieś i wyciągnij górny podajnik i usuń zacięty papier.

Ostrożnie usuwaj papier aby go nie podrzeć.

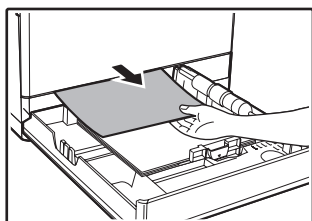

3 Delikatnie wsuń podajnik do urządzenia.

Wepchnij podajnik do końca.

4 Otwórz i zamknij pokrywę boczną.

Komunikat " ⚠ czyść tor papieru." zniknie i kopiowanie będzie możliwe.

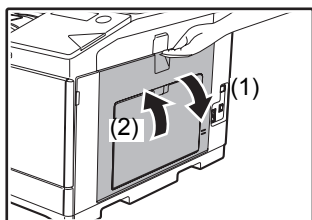

- W czasie zamykania pokrywy bocznej, przyciskaj uchwyt do dołu.
- Jeśli komunikat nie zniknie, poszukaj podartych kawałków papieru w urządzeniu.

ZACIĘCIE W PODAJNIKU PAPIERU 2

1 Otwórz dolną pokrywę boczną.

Złap za uchwyt aby otworzyć.

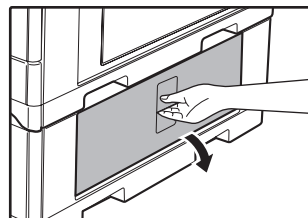

2 Usuń zacięty papier.

Ostrożnie usuwaj papier aby go nie podrzeć.

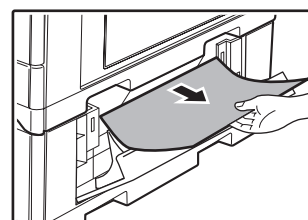

3 Zamknij dolną pokrywę boczną.

Komunikat " ⚠ czyść tor papieru." zniknie i kopiowanie będzie możliwe.

4 Jeśli zaciętego papieru nie widać w kroku 2, unieś i wyciągnij podajnik znajdujący się niżej i usuń zacięty papier.

Ostrożnie usuwaj papier aby go nie podrzeć.

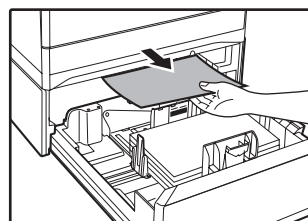

5 Zamknij dolny podajnik.

Wepchnij podajnik do końca.



Jeśli komunikat nie zniknie, poszukaj podartych kawałków papieru w urządzeniu.

WYMIANA POJEMNIKA Z TONEREM

Jeżeli wyświetla się komunikat "Przygotuj nowy toner.", w tonerze jest mało tuszu.

Pojemnik z tonerem należy wymienić po wyświetleniu się komunikatu "Zmień kasetę z tonerem."

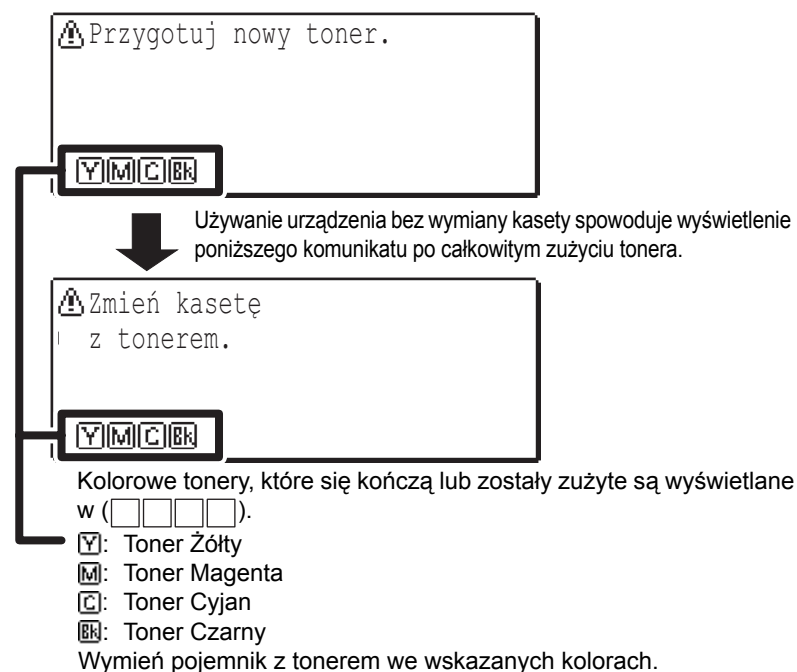

- Jeśli którykolwiek z tonerów się skończy (włącznie z tonerem czarnym), drukowanie nie będzie możliwe. Jeżeli zabraknie tonera Y, M lub C, ale toner Bk będzie dostępny, możliwe będzie drukowanie czarno-białe.
- Upewnij się, że zainstalowano 4 pojemniki z tonerami (Y/M/C/Bk).



- **Nie wrzucaj pojemnika z tonerem do ognia. Toner może się rozpryskać i spowodować oparzenia.**
- **Pojemniki z tonerami należy przechowywać poza zasięgiem małych dzieci.**

1 Otwórz pokrywę przednią.

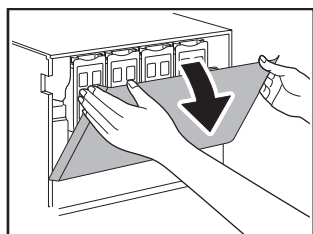

Przyciśnij pokrywę przednią na obu końcach i otwórz ją.

Położenia pojemników z kolorowymi tonerami

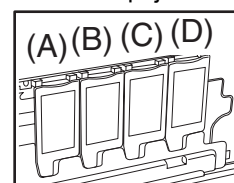

- (A) Żółty
(B) Magenta
(C) Cyjan
(D) Czarny

2 Chwyć górny i dolny uchwyt pojemnika z tonerem i wyciągnij pojemnik.

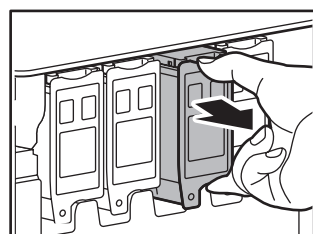

Uwaga Po usunięciu pojemnika nie potrząśnij nim. Toner może się wysypywać z pojemnika. Włóż niezwłocznie stary pojemnik do torby znajdującej się w pudełku z nowym tonerem.



Info Zachowaj pojemniki z tonerami w plastikowej torbie (nie wyrzucaj ich). Serwisant zabierze zużyte pojemniki z tonerami.

3 Wyjmij nowy pojemnik z tonerem. Potrząśnij nim w pionie pięć lub sześć razy.

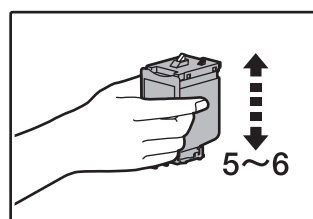

Uwaga Trzymając pojemnik z tonerem, nie dotykaj zatyczki. Mogłoby to spowodować wyciek tonera.

4 Wprowadzaj pojemnik z tonerem po prowadnicach aż zostanie zablokowany.

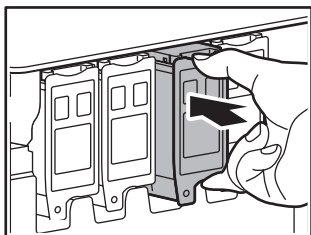

Jeśli na pojemniku znajduje się kurz lub inne zanieczyszczenie usuń je przed zainstalowaniem pojemnika.



Nie można zainstalować pojemnika z tonerem w innym kolorze. Upewnij się, że zainstalowano pojemnik z tonerem w tym samym kolorze.

5 Naciskaj środek pojemnika z tonerem, aż pojemnik zablokuje się w odpowiednim położeniu.

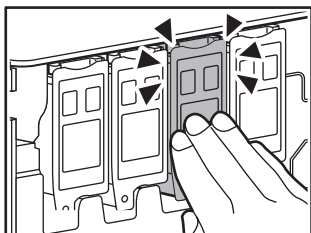

6 Zamknij pokrywę przednią.

Ikona wymiany tonera () zniknie i będzie możliwe kopiowanie.



- Nawet po wymianie pojemnika z tonerem, wskaźnik wymiany pojemnika z tonerem () może w dalszym ciągu się świecić, wskazując, że kopiowanie nie może być kontynuowane (zbyt mało jest zadozowanego toneru w wywoływaczu). W tym przypadku otwórz i zamknij pokrywę przednią. Urządzenie będzie dozować toner przez około dwie minuty, po czym kopiowanie będzie mogło być kontynuowane.
- Przed zamknięciem pokrywy przedniej upewnij się, że pojemnik z tonerem jest prawidłowo zainstalowany.
- W czasie zamykania pokrywy przedniej, delikatnie trzymaj oba końce.

WYMIANA POJEMNIKA NA ZUŻYTY TONER

W niniejszym rozdziale omówiono procedurę wymiany pojemnika na zużyty toner.

Pojemnik na zużyty toner gromadzi nadmiar tonera pozostały po drukowaniu. Gdy pojemnik na zużyty toner zostanie zapełniony, wyświetli się komunikat "Wymień pojemnik na zużyty toner".



- Nie wrzucaj pojemnika na zużyty toner do ognia. Toner może się rozpryskać i spowodować oparzenia.
- Pojemnik na zużyty toner należy przechowywać poza zasięgiem dzieci.

1 Wsuń podajnik papieru 1.

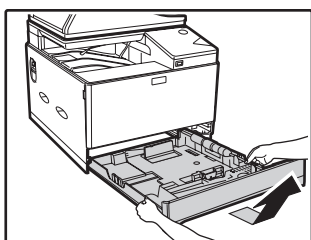

Trzymaj podajnik dwiema rękami i powoli pociągnij go pod niewielkim kątem w górę.

Aby wyciągnąć pojemnik na zużyty toner, należy najpierw wyciągnąć podajnik 1.

2 Otwórz pokrywę przednią.

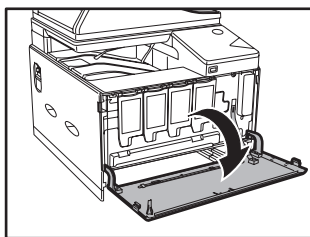

3 Wysuń pojemnik na zużyty toner.

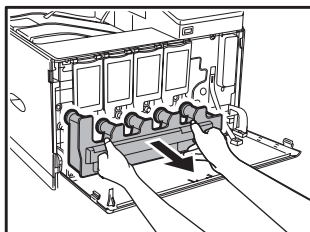

Powoli wysuń pojemnik na zużyty toner, trzymając go dwiema rękami.



Aby w łatwy sposób wyjąć pojemnik na zużyty toner, należy go wyciągnąć najpierw z jednej, a następnie z drugiej strony.

4 Umieść pojemnik na zużyty toner na płaskiej powierzchni.

Rozłóż gazetę przed położeniem pojemnika na zużyty toner.



- Nie przechylać otworu pojemnika w dół, ponieważ zużyty toner się wyleje.
- Nie wyrzucać pojemnika na zużyty toner. Umieścić go w plastikowej torbie i zachować. Serwisant zabierze pojemnik na zużyty toner podczas następnej wizyty konserwacyjnej.

5 Zainstaluj nowy pojemnik na zużyty toner.

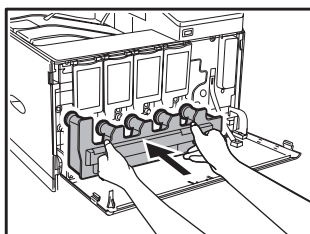

Wsuń całkowicie pojemnik na zużyty toner.

6 Zamknij pokrywę przednią



Dopóki pojemnik na zużyty toner nie zostanie zamocowany, pokrywę przedniej nie można zamknąć.

7 Wymień podajnik 1.

W niniejszym rozdziale omówiono sposoby prawidłowego korzystania z urządzenia, m. in. sprawdzanie licznika kopii i czyszczenie urządzenia.

SPRAWDZANIE LICZNIKA ŁĄCZNEJ LICZBY WYDRUKÓW I ILOŚCI TONERA

Aby sprawdzić łączną liczbę stron wydrukowanych w trybie kopiowania, drukowania i faksowania, przytrzymaj przycisk [KOPIA] (), gdy urządzenie jest w stanie czuwania. Licznik pojawi się gdy przycisk będzie ciągle przyciskany. Licznik łącznej liczby wydruków może być używany jako wskazówka do czyszczenia. Jeżeli łączna liczby wydruków przekroczy wartość "99 999 999", licznik się wyzeruje. Poziom tonera jest wyświetlany w dolnej części ekranu.

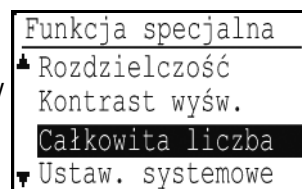

- Licznik można również sprawdzić, naciskając przycisk [FUNKCJA SPECJAL.] (Fn) i wybierając opcję "Całkowita liczba" na ekranie menu funkcyjnego.
- Dwustronnie drukowana strona jest liczona jako 2 strony.
- Czyste kopie i wydruki są zliczane na licznik.
- Jeśli ostatnia strona zadania dwustronnego drukowania jest czysta, nie będzie ona zliczona na licznik.

KONSERWACJA



Nie czyścić urządzenia środkiem czyszczącym w rozpylaczu. Gaz z rozpylacza może zetknąć się z wewnętrznymi podzespołami elektrycznymi lub nagrzewającymi się podzespołami modułu utrwalacza, co grozi porażeniem prądem.

CZYSZCZENIE SZYBY I PODAJNIKA DOKUMENTÓW

Jeżeli szyba, spód podajnika dokumentów lub skaner oryginałów pobieranych z podajnika dokumentów (długa, wąska szybka po lewej stronie szyby) ulegną zabrudzeniu, zanieczyszczenia mogą być widoczne na kopiach. Części te należy zawsze utrzymywać w czystości.

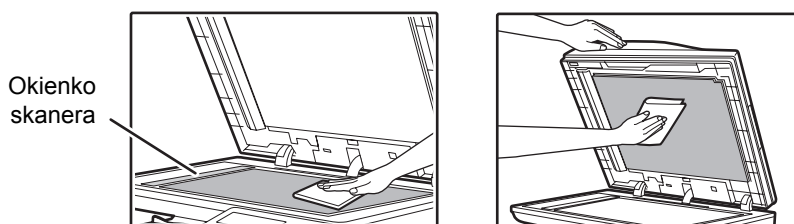

Plamy lub zabrudzenia znajdujące się na szybie lub podajniku dokumentów również zostaną skopiowane. Miękką i czystą ściereczką przetrzyj szybę, spód podajnika dokumentów i okienko skanera. W razie potrzeby należy zwilżyć ściereczkę wodą. Nie należy używać rozcieńczalnika, benzenu ani podobnych lotnych środków czyszczących.

CZYSZCZENIE OKIENKA SKANERA (TYLKO WTEDY, GDY ZAINSTALOWANO PODAJNIK DOKUMENTÓW)

Jeżeli na kopiach wykonanych za pośrednictwem podajnika dokumentów widoczne są białe lub czarne linie, użyj miękkiej i czystej ściereczki, aby wyczyścić okienko skanera.

(Jeżeli białe lub czarne linie widoczne są na kopiach lub wydrukowanych stronach, gdy nie użyto podajnika dokumentów, zapoznaj się z sekcją "CZYSZCZENIE MODUŁU LASERA").

Przykład



Czarne linie



Białe linie

CZYSZCZENIE ROLKI PODAJĄCEJ PODAJNIKA BOCZNEGO

Jeśli zacięcia występują często przy podawaniu kopert, grubego papieru itp. z podajnika bocznego. Przed rozpoczęciem czyszczenia wyciągnij papier z podajnika bocznego. Wyłącz zasilanie, wyjmij pokrywę rolki z podajnika bocznego i przetrzyj rolkę podającą papier w otworze podajnika bocznego miękką, czystą szmatką nasączoną alkoholem lub wodą.

Po zakończeniu czyszczenia rolki podającej papier umieść pokrywę rolki w podajniku bocznym, a następnie włącz zasilanie urządzenia.

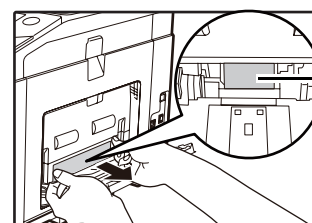

Rolka podająca papier



Podczas czyszczenia rolek należy uważać, aby nie poranić rąk.



Nie dotykać powierzchni rolki brudnymi rękami.

CZYSZCZENIE ROLEK AUTOMATYCZNEGO PODAJNIKA DOKUMENTÓW

Jeśli oryginały podawane przez automatyczny podajnik dokumentów zacięły się lub są zabrudzone przez rolki, wyjmij rolki i je wyczyść. Jeśli zacięcia lub zanieczyszczenia będą nadal występować, wymień rolki. Przed rozpoczęciem usuń oryginały z automatycznego podajnika dokumentów.

- 1 Wyłącz zasilanie.**
- 2 Otwórz pokrywę przenośnika dokumentu w automatycznym podajniku dokumentów.**

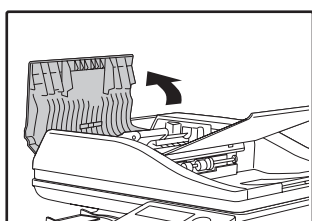

3 Aby wyczyścić wyjęte rolki, przetrzyj każdą z nich czystą szmatką.

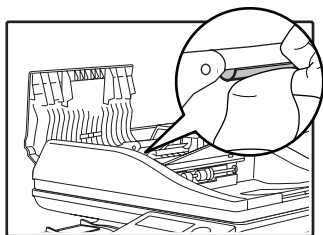

Podczas czyszczenia rolek należy uważać, aby nie poranić rąk.



Nie dotykać powierzchni rolki brudnymi rękami.

4 Zamknij pokrywę przenośnika dokumentu w automatycznym podajniku dokumentów.



Zamykając pokrywę, uważaj, aby nie przytrzasnąć sobie palców.

5 Włącz zasilanie.

ČZYSZCZENIE GŁÓWNEJ ELEKTRODY BĘBNA ŚWIATŁOCZUŁEGO MC

Jeżeli po wyczyszczeniu szyby i automatycznego podajnika dokumentów nadal widoczne są czarne lub kolorowe linie, wyczyść główną elektrodę przyrądem do czyszczenia elektrod.

- 1 Procedura "WYMIANA POJEMNIKA NA ZUŻYTY TONER" (str. 161), odblokuj pojemnik na zużyty toner.
- 2 Chwyć zieloną gałkę, aby zwolnić blokadę i delikatnie usuń przyrząd do czyszczenia elektrod.

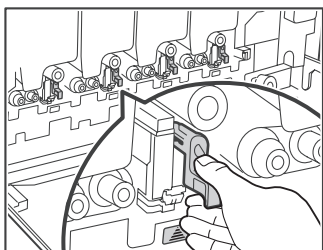

3 Ostrożnie wepchnij przyrząd do czyszczenia elektrod całkowicie do środka.

4 Powtórz czynność 2 i 3 dla każdej z pozostałych elektrod głównych.

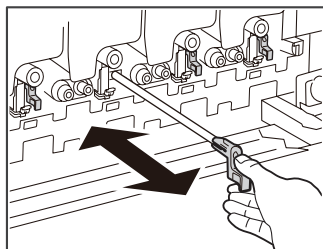

5 Procedura "WYMIANA POJEMNIKA NA ZUŻYTY TONER" (str. 161), wsuń pojemnik na zużyty toner do urządzenia.



- Jeśli to nie rozwiąże problemu, wyciągnij gałkę i wepchnij ją z powrotem jeszcze 2 razy.
- Podczas wyciągania i wpychania gałki w celu wyczyszczenia elektrody powoli wyciągaj i wpychaj pokrętko z jednego skrajnego położenia do drugiego.
- Dotknięcie wylotu zużytego tonera lub pojemnika na zużyty toner może zabrudzić ręce i ubranie. Podczas czyszczenia elektrody zachowaj ostrożność.

CZYSZCZENIE MODUŁU LASERA LSU

Jeżeli moduł lasera wewnątrz urządzenia zabrudzi się, na wydrukowanym obrazie mogą powstać wzory liniowe (kolorowe linie). Identyfikowanie linii (kolorowych linii) wywołanych zabrudzeniem modułu lasera.

W przypadku pojawienia się powyższych problemów wyczyść moduł lasera, wykonując poniższe czynności.

- 1 Wyłącz zasilanie.**
- 2 Procedura "WYMIANA POJEMNIKA NA ZUŻYTY TONER" (str. 161).**
- 3 Wyciągnij narzędzie do czyszczenia modułu lasera.**

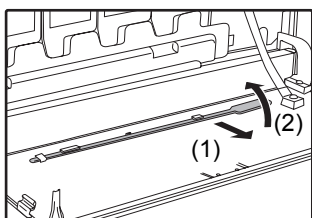

Narzędzie do czyszczenia jest przymocowane do przedniej pokrywy. Pociągnij prawą stronę narzędzia i odepnij je z zaczepu.

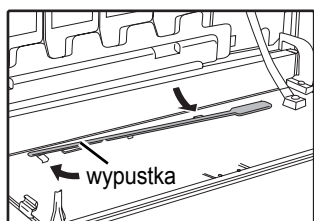

- 4 Wyczyść moduł lasera.**

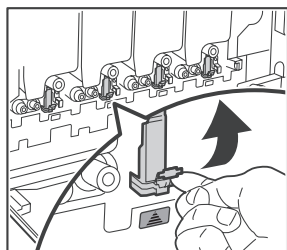

(1) Naciśnij w górę i otwórz pokrywę modułu lasera (kolor szary).

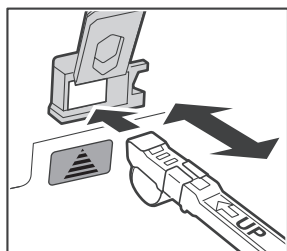

(2) Skieruj narzędzie do czyszczenia w dół i delikatnie wepchnij do środka przyrząd do czyszczenia elektrod.

(3) Ostrożnie wyciągnij przyrząd do czyszczenia elektrod.

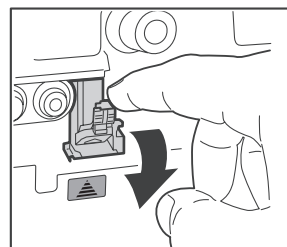

(4) Naciśnij w dół i zamknij pokrywę modułu lasera.

5 Powtórz czynność 4, aby wyczyścić wszystkie otwory w module lasera (4 otwory).

Łącznie są 4 miejsca, które należy wyczyścić w module lasera, w tym otwór czyszczony w kroku 4. Wyczyść wszystkie otwory.

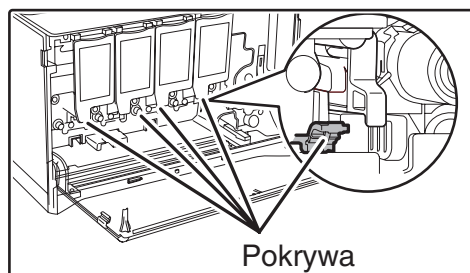

6 Zamocuj ponownie narzędzie do czyszczenia.

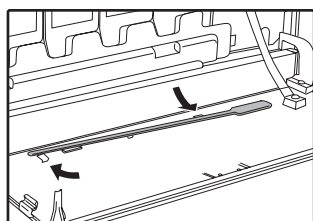

- (1) Po umieszczeniu przyrządu do czyszczenia elektrod na wypustce obróć go i zahacz jego krawędź (po stronie nieposiadającej uchwytu) o zaczep po lewej stronie. Zamocuj przyrząd do czyszczenia elektrod czystą stroną skierowaną do góry.
- (2) Umieść prawą część przyrządu do czyszczenia elektrod po wewnętrznej stronie i przesun nad zaczepem.
- (3) Zahacz przyrząd do czyszczenia elektrod o zaczep.

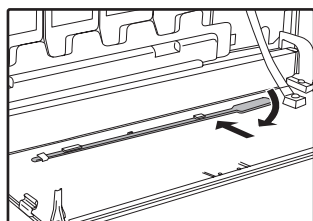

7 Procedura "WYMIANA POJEMNIKA NA ZUŻYTY TONER" (str. 161), wsuń pojemnik na zużyty toner do urządzenia.

REGULACJA KONTRASTU WYŚWIETLACZA

Kontrast wyświetlacza może być regulowany następująco.

- 1 Naciśnij przycisk [FUNKCJA SPECJAL.] (Fn).
- 2 Wybierz opcję "KONTRAST WYŚW." za pomocą przycisku [▼] lub [▲].
- 3 Naciśnij przycisk [OK].

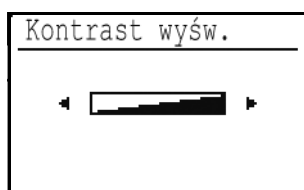

- 4 Ustaw kontrast przyciskiem [◀] lub [▶].

Aby powrócić do ustawienia domyślnego, naciśnij przycisk [C].

- 5 Naciśnij przycisk [FUNKCJA SPECJAL.] (Fn).

Powrócisz do ekranu podstawowego.

CEL USTAWIEŃ SYSTEMU

Ustawienia systemu są używane przez głównego operatora (administratora urządzenia) do dopasowania pewnych funkcji urządzenia do potrzeb użytkowników.

Ta instrukcja omawia tylko ustawienia systemu, które są wspólne dla wszystkich funkcji urządzenia (funkcje kopiowania i drukowania) oraz ustawienia specyficzne dla funkcji kopiowania.

PROGRAMY ZWIĄZANE ZE WSZYSTKIMI FUNKCJAMI URZĄDZENIA

Te programy są używane do włączania trybu autoryzacji użytkownika, regulacji poboru energii i zarządzania urządzeniami peryferyjnymi.

Tryb autoryzacji użytkownika można włączyć osobno na potrzeby kopiowania. Gdy dla danej funkcji jest aktywny tryb autoryzacji użytkownika, aby można było korzystać z tej funkcji, musi zostać wprowadzony prawidłowy numer konta. (Jeśli nie wprowadzimy ważnego numeru konta, nie możemy korzystać z danej funkcji.)

Gdy tryb autoryzacji użytkownika jest włączony dla funkcji drukowania, numer konta musi zostać wprowadzony na komputerze użytkownika po wybraniu polecenia drukowania. (W zależności od ustawień systemu, zadanie może zostać wydrukowane nawet jeśli niewłaściwy numer został wprowadzony i dlatego należy zwrócić uwagę na ustawienie w trybie kontroli dostępu.) Jeśli funkcja "Zabl. druk przy bł. użyt." jest włączona w ustawieniach systemowych, drukowanie nie nastąpi po wprowadzeniu nieprawidłowego numeru konta.

PROGRAMOWANIE HASŁA ADMINISTRATORA

Kodem głównego operatora jest 5-cyfrowy numer, który musi być wprowadzony, aby wejść do programów głównego operatora. Główny operator (administrator urządzenia) powinien zmienić fabryczne ustawienie kodu. Zapamiętaj nowy kod, abyś mógł go wprowadzić za każdym razem gdy wchodzisz w programy. (Może zostać zaprogramowany tylko jeden kod głównego operatora)

Patrz Przewodnik Szybki Start aby uzyskać hasło administratora ustawione fabrycznie.

Aby zmienić kod, przeczytaj PROGRAMOWANIE HASŁA ADMINISTRATORA" (str. 169).

PROGRAMOWANIE HASŁA ADMINISTRATORA

1 Naciśnij przycisk [FUNKCJA SPECJAL.] (Fn).

Pojawi się ekran funkcji specjalnej.

2 Wybierz opcję "USTAW. SYSTEMOWE" przyciskiem [▼] lub [▲].

3 Naciśnij klawisz [OK].

Pojawi się ekran wprowadzania hasła admina.

4 Za pomocą przycisków numerycznych wprowadź pięciocyfrowy kod hasła admina.

- Jeśli pierwszy raz wchodzisz w ustawienia systemu, wprowadź domyślny kod fabryczny. (Patrz przewodnik Szybki Start)
- "*" pojawia się za każdą wprowadzoną cyfrę.
- Pojawi się ekran trybów specjalnych z wybranym "Zmień hasło adm."

5 Naciśnij klawisz [OK].

Pojawi się ekran zmiany hasła admina.

6 Wprowadź nowy 5-cyfrowy kod hasła admina.

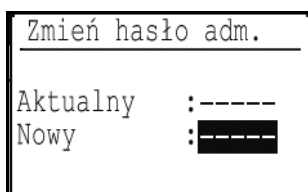

Zmień hasło adm.

Aktualny :-----

Nowy :-----

Pojawi się ekran zmiany hasła admina.

7 Naciśnij przycisk [OK].

- Poprzedni kod hasła admina jest zastąpiony nowym.
- Przyciśnij [CA] aby powrócić do ekranu podstawowego.

LISTA USTAWIEŃ SYSTEMU

Poniżej znajduje się lista ustawień systemowych urządzenia.

Programy dla urządzenia

Nazwa programu	Strona
Zmień hasło adm.	
Zmień hasło adm.	176
Ustawienia Standardowe	
Ust. daty i godz.	176
Zaoszczędzony czas dzienny	176
Sieć	
Potwierdzenie sieci	176
Typ połączenia	176
Ustawienia sieci kablowej	176
Bezprzewodowo (infrastrukt.)	177
Bezprzewodowo (punkt dost.)	177
Kontrola konta	
Identyfikacja użytkownika	178
Rejestracja użytkownika.	178
Ustawienia limitu funkcji	178
Ustawienia limitu konta	178
Wyświetl. stany użytk.	178
Skasuj stany użytkowników	178
Ostrzeżenie przy bł. log.	178
Zabl. druk przy bł. użytk.	178
Kontrola urządz.	
Sterowanie fuser	179
Czysz. zesp. utrw	179
Dostosowanie rejestracji	179
Ustaw. operacji	
Autom. usuwanie	179
Wyłącz czasowe gaszenie wyśw.	179
Ustawien. języka	179
Czas komunikatu	179
Dźwięk klawiszy	180
Dźwięk klawiszy przy rozpoczęciu	180
Czas nac. klaw.	180
Wyłącz auto powt. klaw.	180
Wyłącz ust. rozm. papieru	180
Oszcz. energii	
Automat. Timer wyłącznika mocy	180
Tryb nagrzew.	180
Po zakończeniu pracy zdalnej wyłącz. autom.	181
Tryb osz. tonera (Kopia)	181
Tryb osz. tonera (Druk)	181

Nazwa programu	Strona
Wydruk list	
Ust. faksu	181
Trasowanie Przychodzące	181
Lista użyt. kont	181
Raport operacji	181
Lis.nrów spam F.	181
Drukuj info użytk	181
Auto. kalib. kol.	
Auto. kalib. kol.	181
Ochrona Danych	
Ustawienia IPsec	182
Inicjalizacja prywatnych danych w urządzeniu	182

Programy dla kopiowania

Nazwa programu	Strona
Kopiarka	
Ust. dow. os.	182
Ust. fab. Card Shot	182
Ust. fabr. tacy	182
Par. fabr. naśw.	182
Autom.wyb.sort.	183
Limit kopii	183

Programy trybu drukarki

Nazwa programu	Strona
Drukarka	
Strona uwag	183

Programy trybu faksu

Nazwa programu	Strona
Ust. listy	
Wybór druku	183
Aut. lista	184
Ust. początkowe	
Tryb wybierania	184
Czas pauzy	184
Ust. włas. hasła	184
Ust. głośność	184
Dźw. zak.tr/odb.	185
Dług. dźw. zak.	185
Zdalny odbiór	185
Tryb ust. PBX	185
Wyłącz wstrz. druku W faksie	185
Funkcja wysyłania	
Wpr. rozm. orig.	186
Ust. rozdziel.	186
Tryb wysyłania	186
Szybka tr.online	186
Druk nru stacji na odb. danych	186
Przepl. Adresu	186
Ust. pon. wyb. (zajęty)	186
Pon. wyb.(błąd)	186
Koniec dzwonka w aut. wys.	186
Funkcja odbioru	
II. dźw. W odb.	187
II.dzw.odbioru	187
Wybór tacy	187
Warunki druku odebr. danych	187
Aut.red. odb. do stand. wymiaru	187
Odb. 2-stronny	187
Red. druku odb. 8 1/2×11	188
Przek. dane odb.	188
Odebrane dane Przek. ust.stacji	188
Anty spam faks	188
Wpr.nr spam faks	188
Zabezp. pollingu	
Zabezp. pollingu	188
Tryb nru hasła pollingu	189

Programy trybu skanera

Nazwa programu	Strona
Wył. skanow. USB	189
Nowe ust.domyślne	189

MENU USTAWIENIA ADMINISTRATORA

Dostęp do ustawień systemowych uzyskuje się za pośrednictwem poniższej struktury menu.

Podczas włączania lub wyłączania ustawień, które zostały wyjaśnione począwszy od str. 176, należy odwoływać się do tego menu.

Niektóre ustawienia mogą zawierać dodatkowy poziom ustawień (ekran ustawień).

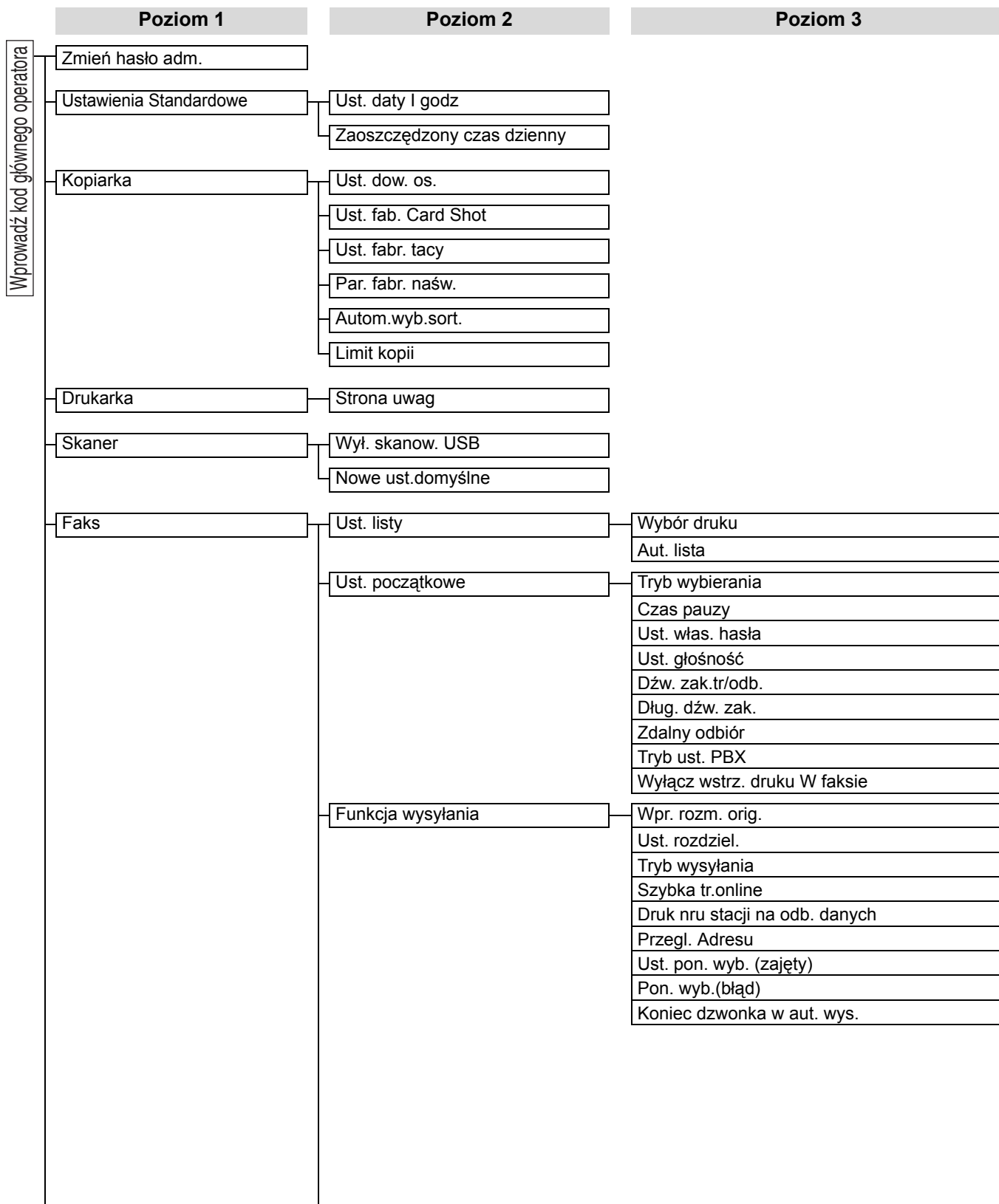

Poziom 1	Poziom 2	Poziom 3
	Funkcja odbioru	Il. dzw. W odb. Il.dzw.odbioru Wybór tacy Warunki druku odebr. danych Aut.red. odb. do stand. wymiaru Odb. 2-stronny Red. druku odb. 8 1/2×11 Przek. dane odb. Odebrane dane Przek. ust.stacji Anty spam faks Wpr.nr spam faks
	Zabezp. pollingu	Zabezp. pollingu Tryb nru hasła pollingu
Sieć	Potwierdzenie sieci	
	Typ połączenia	Przewodowa Bezprzewodowo: infrastrukt. AP: kablowy + bezprzewodowy
	Ustawienia sieci kablowej	Ustawienia IPv4 Ustawienia IPv6
	Bezprzewodowo (infrastrukt.)	Ręcznie wprowadź SSID
	Bezprzewodowo (punkt dost.)	Ustawienia SSID Ochrona Danych Ustawienie adresu IP urz. Ust. kanału Ust. wysyłania wyjściowego Ustawienia łącza Zakres rozkładu adresów IP
Kontrola konta	Identyfikacja użytkownika	
	Rejestracja użytkownika.	
	Ustawienia limitu funkcji	
	Ustawienia limitu konta	
	Wyświetl. stany użytk.	
	Skasuj stany użytkowników	
	Ostrzeżenie przy bł. log.	
	Zabl. druk przy bł. użytk.	
Kontrola urządz.	Sterowanie fuser	
	Czysz. zesp. utrw	
	Dostosowanie rejestracji	

Poziom 1	Poziom 2	Poziom 3
Ustaw. operacji	Autom. usuwanie	
	Wyłącz czasowe gaszenie wyśw.	
	Ustawien. języka	
	Czas komunikatu	
	Dźwięk klawiszy	
	Dźwięk klawiszy przy rozpoczęciu	
	Czas nac. klaw.	
	Wyłącz auto powt. klaw.	
	Wyłącz ust. rozm. papieru	
Oszcz. energii	Automat. Timer wyłącznika mocy	
	Tryb nagrzew.	
	Po zakończeniu pracy zdalnej wyłącz. autom.	
	Tryb osz. tonera (Kopia) Tryb osz. tonera (Druk)	
Wydruk list	Ust. faksu	
	Trasowanie Przychodzące	
	Lista użyt. kont	
	Raport operacji	
	Lis.nrów spam F.	
	Drukuj info użytk	
Auto. kalib. kol.		
Ochrona Danych	Ustawienia IPsec	
	Inicjalizacja prywatnych danych w urządzeniu	

KORZYSTANIE Z USTAWIENÍ SYSTEMOWYCH

- 1 Naciśnij przycisk [FUNKCJE SPECJAL.] (Fn).
- 2 Wybierz opcję "USTAW. SYSTEMOWE" za pomocą przycisku [▼] lub [▲] i naciśnij przycisk [OK].
- 3 Wprowadź kod hasła admina.

Wprow. hasło
admina.
Hasło admina:

- "✖" pojawia się za każdą wprowadzoną cyfrę.
- Pojawia się ekran wyboru trybu.

- 4 Wybierz żądany tryb przyciskiem [▼] lub [▲].

Wybór trybu
▲ Zmień hasło adm.
Kopiarka
Drukarka
▼ Skaner

- 5 Naciśnij klawisz [OK].
- 6 Wybierz żądane ustawienie przy pomocy przycisku [▼] lub [▲].
- 7 Naciśnij przycisk [OK] i postępuj zgodnie z instrukcjami wyświetlanymi na ekranie ustawienia.

Przed niektórymi ustawieniami znajdują się pola wyboru. Aby włączyć funkcję (zaznaczenie pola), przyciśnij [OK]. Aby wyłączyć ustawienie, naciśnij przycisk [OK] jeszcze raz w celu usunięcia zaznaczenia. Aby skonfigurować ustawienie z polem wyboru, przejdź do kroku 8.

- 8 Aby użyć innego ustawienia na potrzeby tego samego trybu, wybierz żądane ustawienie za pomocą przycisku [▼] lub [▲].

Aby użyć ustawienia dla innego trybu, naciśnij przycisk [WSTECZ] (↩) i wybierz żądany tryb. Aby wyjść z ustawień systemowych, naciśnij przycisk [CA].

Zmień hasło adm.

Ta funkcja umożliwia zmianę hasła administratora. Aby zmienić kod, przeczytaj PROGRAMOWANIE HASŁA ADMINISTRATORA" (str. 169).

Ustawienia Standardowe

Można skonfigurować ustawienia domyślne działania urządzenia. Wybierz opcję [Ustawienia standardowe], aby skonfigurować te ustawienia.

Ust. daty i godz

Umożliwia ustawienie daty i godziny wskazywanych przez wbudowany zegar urządzenia.

Zaoszczędzony czas dzienny

Umożliwia włączenie czasu letniego.

Sieć

Ustawienia sieci zostały opisane poniżej. Wybierz przycisk [Sieć], aby skonfigurować te ustawienia.

Sieć
▲ Potwierdzenie sieci
Typ połączenia
Ustawienia sieci kablowej
▼ Bezprzewodowo (infrastrukt.)

Potwierdzenie sieci

Umożliwia potwierdzenie ustawień sieci.

Typ połączenia

Można zmienić typ połączenia urządzenia z siecią.

Ustawienia sieci kablowej

Ustawienia IPv4

Kiedy urządzenie jest używane w sieci TCP/IP (IPv4), można za pomocą tego ustawienia skonfigurować adres IP urządzenia. Ustawienia te wymieniono poniżej.

Włącz DHCP

To ustawienie umożliwia automatyczne uzyskiwanie adresu IP z użyciem protokołu DHCP (Dynamic Host Configuration Protocol). Gdy to ustawienie jest włączone, ręczne wprowadzanie adresu IP nie jest konieczne.

Adres IPv4

Wprowadź adres IP urządzenia.

Maska podsieci

Wprowadź maskę podsieci.

Bramka domyślna

Wprowadź bramkę domyślną.

Ustawienia IPv6

Kiedy urządzenie jest używane w sieci TCP/IP (IPv6), można za pomocą tego ustawienia skonfigurować adres IP urządzenia. Ustawienia te wymieniono poniżej.

Włącz IPv6

Włącz ten program.

Włącz DHCPv6

To ustawienie umożliwia automatyczne uzyskiwanie adresu IP z użyciem protokołu DHCP (Dynamic Host Configuration Protocol). Gdy to ustawienie jest włączone, ręczne wprowadzanie adresu IP nie jest konieczne.

Ręczne Podanie Adresu

Wprowadź adres IP urządzenia.

Długość prefiksu

Wprowadź długość prefiksu (od 0 do 128 znaków).

Bramka domyślna

Wprowadź adres IP bramki.



- Kiedy używany jest protokół DHCP, adres IP przypisany do urządzenia może się automatycznie zmienić. W przypadku zmiany adresu IP drukowanie nie jest możliwe.
- W środowisku IPv6 urządzenie może korzystać z protokołu LPD.

Bezprzewodowo (infrastrukt.)

(Tylko w modelach obsługujących bezprzewodową sieć LAN)

Umożliwia ustawienie trybu infrastruktury bezprzewodowej.

Ręcznie wprowadź SSID

Wprowadź identyfikator SSID o maksymalnej długości 32 znaków o połowie szerokości.

Typ zabezpieczeń

Wybierz typ zabezpieczeń. (Brak/WEP/WPA Personal/WPA2 Personal)

Ust. Szyfrowania

Wybierz metodę szyfrowania zależną od ustawienia "Ustawienia typu zabezpieczeń".
(Brak/WEP/TKIP/AES)

Ustawienia klucza zabezp.

Ustaw klucz zabezpieczeń używany w połączeniu bezprzewodowym.

WEP	5 cyfr o połowie szerokości, 10 cyfr szesnastkowych (64-bitowe), 13 cyfr o połowie szerokości, lub 26 cyfr szesnastkowych (128-bitowe)
WPA Personal	Od 8 do 63 cyfr o połowie szerokości lub 64 cyfry szesnastkowe
WPA2 Personal	

Bezprzewodowo (punkt dost.)

(Tylko w modelach obsługujących bezprzewodową sieć LAN)

Umożliwia ustawienie połączenia z użyciem trybu punktu dostępu bezprzewodowego.

Ustawienia SSID

Wprowadź identyfikator SSID o maksymalnej długości 32 znaków o połowie szerokości.

Ochrona Danych**• Typ zabezpieczeń**

Wybierz typ zabezpieczeń. (Brak/WEP/WPA Personal/WPA2 Personal)

• Ust. Szyfrowania

Wybierz metodę szyfrowania zależną od ustawienia "Ustawienia typu zabezpieczeń".
(Brak/WEP/TKIP/AES)

• Ustawienia klucza zabezp.

Ustaw klucz zabezpieczeń używany w połączeniu bezprzewodowym.

WEP	5 cyfr o połowie szerokości, 10 cyfr szesnastkowych (64-bitowe), 13 cyfr o połowie szerokości, lub 26 cyfr szesnastkowych (128-bitowe)
WPA Personal	Od 8 do 63 cyfr o połowie szerokości lub 64 cyfry szesnastkowe
WPA2 Personal	

Ustawienie adresu IP urz.

Ustaw adres IP punktu dostępu.

Ust. kanału

Ustaw kanał używany na potrzeby punktu dostępu.

Ust. wysyłania wyjściowego

Ustaw wyjście transmisji punktu dostępu.

Ustawienia łącza

Ustaw pasmo częstotliwości punktu dostępu.

Zakres rozkładu adresów IP

Ustaw zakres dzierżawy i okres dzierżawy adresu IP używanego na potrzeby punktu dostępu.

Kontrola konta

Kontrola użytkownika umożliwia skonfigurowanie ustawień autoryzacji użytkownika. Wybierz opcję [Kontrola Użytkownika], aby skonfigurować ustawienia.

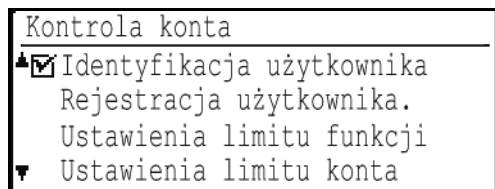

Identyfikacja użytkownika

Te ustawienia umożliwiają włączenie lub wyłączenie autoryzacji użytkownika oraz określenie metody autoryzacji.

Gdy autoryzacja użytkownika jest włączona, każdy użytkownik urządzenia jest zarejestrowany. Gdy użytkownik loguje się, zastosowane zostają jego ustawienia.

Rejestracja użytkownika.

Użytkowników można dodawać, usuwać i zmieniać.



- Podczas wprowadzania numeru użytkownika przycisk [OK] staje się aktywny dopiero po wprowadzeniu 5 cyfr.
- Jeśli podczas wprowadzania numeru użytkownika naciśnięty zostanie przycisk [Kasuj], wyświetlany numer użytkownika zmienia się na "-----".

Ustawienia limitu funkcji

Ustaw funkcje, które mogą być używane przez wszystkich użytkowników lub tylko przez określonego.

- Kopie (kolor)/Kopie (cz.-b.)
- Drukarka (kolor)/Drukarka (cz.-b.)/Bezpośredni wydr. z USB
- Skaner
- Faks

Ustaw limity papieru dla kopiowania (w kolorze, w czerni i bieli) oraz drukowania (w kolorze, w czerni i bieli).

Ustawienia limitu konta

Limity papieru dotyczące kopiowania i drukowania można ustawić dla wszystkich lub dla określonych użytkowników.

Wyświetl. stany użytk.

To ustawienie służy do wyświetlania liczników stron każdego konta w trybach kopiowania, drukowania i skanowania, a także limitów wykorzystania dla trybów kopiowania i drukowania. Zacięcia stron nie są uwzględniane przez liczniki stron.

W przypadku funkcji skanera sieciowego wyświetlana jest liczba przesłanych stron.

Wybierz opcję "Wyświetl. stany użytk." i naciśnij przycisk [OK]. Za pomocą przycisków [▼][▲] można przełączać się na liczniki stron w innych trybach dla tego samego konta oraz na limity stron.

Za pomocą przycisków [◀][▶] można przejść do innego numeru konta.

Skasuj stany użytkowników

To ustawienie służy do zerowania liczników stron kopiowania, drukowania i skanowania poszczególnych lub wszystkich kont.

Ostrzeżenie przy bł. log.

Gdy to ustawienie jest włączone, urządzenie uniemożliwia działanie przez jedną minutę po trzech kolejnych nieudanych próbach wprowadzenia numeru konta. W tym czasie na wyświetlaczu widoczny jest komunikat: "Ta operacja jest wyłączona. Skontaktuj się z głównym operatorem."

Zabl. druk przy bł. użytk.

Gdy to ustawienie jest włączone, zadanie drukowania jest anulowane, jeśli nie wprowadzono numeru konta lub wprowadzony numer konta jest nieprawidłowy. To ustawienie obowiązuje tylko wtedy, gdy w trybie drukowania włączona jest opcja "Autoryzacja Użytkownika".

Funkcja w ustawieniu początkowym jest wyłączona (fabryczne ustawienie domyślne).



Strony wydrukowane przy wprowadzonym nieprawidłowym numerze konta są dodawane do licznika stron "INNE" (numer konta).

Kontrola urzadz.

Te ustawienia służą do konfigurowania ustawień funkcji sprzętowych urządzenia. Aby uzyskać dostęp do jednego z tych ustawień, wybierz opcję "Kontrola urzadz." na ekranie wyboru trybu, wybierz żądane ustawienie na ekranie kontroli urządzenia i naciśnij przycisk [OK].

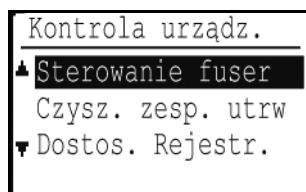

Sterowanie fuser

Temperatura utrwalania tonera jest ustawiana odpowiednio do gramatury używanego papieru.



- Należy pamiętać, aby używać wyłącznie papieru o gramaturze mieszczącej się w zakresie gramatury ustawionym w tym miejscu. Nie należy dodawać innego papieru standardowego, którego gramatura nie mieści się w ustawionym zakresie.
- Zmiany ustawień zaczynają obowiązywać po ponownym uruchomieniu urządzenia. Aby ponownie uruchomić urządzenie, zapoznaj się z sekcją "WŁĄCZANIE I WYŁĄCZANIE ZASILANIA" (str. 15).

Czysz. zesp. utr

Ta funkcja umożliwia czyszczenie modułu utrwalania urządzenia, gdy na zadrukowanej stronie papieru pojawiają się kropki lub inne zabrudzenia. Podczas wykonywania tej funkcji drukowana jest strona papieru wypełniona literami "V", co powoduje oczyszczenie modułu utrwalania.



W przypadku braku zauważalnej zmiany po pierwszym użyciu tej funkcji należy spróbować przeprowadzić czyszczenie ponownie.

Dostosowanie rejestracji

Jeśli kolory nanoszone są w niewłaściwych miejscach na powierzchni do zadrukowania podczas drukowania w kolorze, można dostosować ustawienie nanoszenia kolorów.

Wybierz opcję "Dostos. Rejestr." i naciśnij przycisk [OK], aby rozpocząć automatyczną rejestrację. Wyświetlenie odpowiedniego komunikatu potwierdza zakończenie rejestracji.



W zależności od stanu urządzenia może się wyświetlić komunikat o błędzie dotyczący dostosowania. W takim przypadku ponownie dostosuj rejestrację.

Ustaw. operacji

Te ustawienia służą do konfigurowania różnych opcji związanych z panelem operacyjnym. Aby uzyskać dostęp do jednego z tych ustawień, wybierz opcję "Ustaw. operacji" na ekranie wyboru trybu, wybierz żądane ustawienie na ekranie ustawień operacji i naciśnij przycisk [OK].

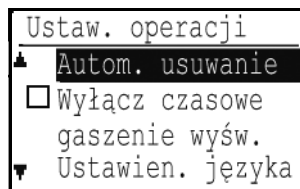

Autom. usuwanie

Ta funkcja przywraca standardowe ustawienia kopiowania, jeśli panel operacyjny nie jest używany po zakończeniu kopiowania przez czas ustawiony w tym ustawieniu. Wybór czasu to "0 sek.", "10 sek.", "20 sek.", "60 sek.", "90 sek." i "120 sek.".

Domyślnym ustawieniem fabrycznym jest 60 sekund. Wybierz opcję "Autom. usuwanie" i naciśnij przycisk [OK]. Pojawi się następujący ekran.

Wybierz żądany czas przyciskiem [◀] lub [▶]. Jeśli nie chcesz aby automatyczne kasowanie działało, wybierz "0".



Funkcja automatycznego usuwania jest wyłączona, gdy skanowane dane są zapisywane w następującym statusie: Jeśli ostatnia strona nie została zeskanowana podczas procesu kopiowania 2 W 1 lub 4 W 1 (jedna strona została zeskanowana dla ustawienia dwustronicowego lub trzy strony zostały zeskanowane dla ustawienia czterostronicowego) lub tylko jedna strona została zeskanowana w procesie kopiowania dowodu tożsamości.

Wyłącz czasowe gaszenie wyśw.

To ustawienie jest używane do określenia, czy wyświetlacz ma automatycznie powracać do ekranu podstawowego, jeśli żadne przyciski na panelu operacyjnym nie są przyciskane przez minutę w trybie skanowania lub faksowania.

Domyślnym ustawieniem fabrycznym jest automatyczny powrót do ekranu podstawowego.

Ustawien. języka

To ustawienie jest używane do wyboru języka wyświetlacza.

Wybierz opcję "Ustawien. języka", naciśnij przycisk [OK] i wykonaj poniższe kroki.

Czas komunikatu

To ustawienie jest używane do określania czasu wyświetlania komunikatu pojawiającego się na wyświetlaczu (dotyczy to komunikatów pojawiających się na pewien czas, a potem automatycznie znikających). Wybierz opcję "Krótki (3 s.)", "Normalny (6 s.)" lub "Długi (9 s.)".

Domyślnym ustawieniem fabrycznym jest "Normalny (6 s.)".

Dźwięk klawiszy

To ustawienie jest używane do ustawiania długości dźwięku dotknięcia przycisku, słyszanego za każdym razem, gdy przycisk jest naciskany.

Początkowym ustawieniem fabrycznym jest "Krótki". Wybierz żądaną długość przy pomocy przycisku [▼] lub [▲].

Aby wyłączyć dźwięk przycisku, wybierz "WYŁ."

Dźwięk klawiszy przy rozpoczęciu

W tym ustawieniu można określić, czy wybranie ustawienia wstępnego będzie potwierdzone specjalnym dźwiękiem po naciśnięciu przycisku w celu wybrania ustawienia.

Domyślne ustawienie fabryczne to brak dźwięku.

Czas nac. klaw.

To ustawienie jest używane do określania czasu, przez jaki przycisk musi być naciśnięty, aby ustawienie zaczęło obowiązywać.

Dłuższy czas zapobiega dokonywaniu przypadkowych ustawień. Należy jednak zwracać uwagę na to, czy ustawienie zostało zarejestrowane.

Początkowym ustawieniem fabrycznym jest "Minimum".

Wyłącz auto powt. klaw.

To ustawienie jest używane do wyłączenia ciągłej zmiany ustawienia, gdy przycisk [▼] lub [▲] jest naciśnięty i przytrzymywany, na przykład przy ustawianiu skali powiększenia lub formatu oryginału (automatyczne powtarzanie klawisza nie będzie działać). Gdy to ustawienie jest włączone, przycisk należy nacisnąć kilkakrotnie, a nie nacisnąć i przytrzymywać.

Automatyczne powtarzanie przyciskania działa w ustawieniu początkowym (domyślne ustawienie fabryczne).

Wyłącz ust. rozm. papieru

To ustawienie jest używane do wyłączenia opcji "Ust. formatu pap." w menu funkcji specjalnych. Gdy jest wyłączone, opcja "Ust. formatu pap." nie może być używana, gdy naciśnięty jest przycisk [Funkcja specjal.] (Fn), co zapobiega łatwej zmianie ustawień formatu papieru przez użytkowników innych niż administrator.

Opcja "Wyłącz ust. rozm. papieru" jest początkowo wyłączona (domyślne ustawienie fabryczne).

Oszcz. energii

Te ustawienia są używane do konfigurowania opcji oszczędzania energii. Aby wejść do jednego z tych ustawień, wybierz opcję "Oszcz. energii" na ekranie wyboru trybu i wybierz żądane ustawienie na ekranie oszczędzania energii, a następnie naciśnij przycisk [OK].

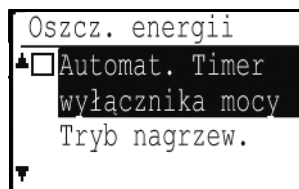

Automat. Timer wyłącznika mocy

To ustawienie jest używane do określania czasu, po jakim włącza się tryb automatycznego wyłączania zasilania, gdy panel operacyjny nie jest używany. Ta funkcja redukuje koszty zużycia energii i jednocześnie pomaga zachować zasoby naturalne i zmniejszyć zanieczyszczenie środowiska.

Czas może zostać wybrany spośród następujących wartości: "1 min.", "3 min.", "5 min.", "10 min.", "15 min.", "30 min.", "45 min." lub "60 min.". Wybierz ustawienie odpowiadające Twoim warunkom pracy.

Tryb nagrzew.

To ustawienie jest używane do określania czasu, po jakim tryb wstępnego nagrzewania, który automatycznie obniża temperaturę modułu utrwalania, aktywuje się, gdy nie jest używany panel operacyjny. Ta funkcja redukuje koszty zużycia energii i jednocześnie pomaga zachować zasoby naturalne i zmniejszyć zanieczyszczenie środowiska. Czas może zostać wybrany spośród następujących wartości: "1 min.", "3 min.", "5 min.", "10 min.", "15 min.", "30 min.", "45 min." lub "60 min.". Wybierz ustawienie odpowiadające Twoim warunkom pracy.

Po zakończeniu pracy zdalnej wyłącz. autom.

Ta funkcja działa w trybie automatycznego wyłączenia zasilania. Gdy urządzenie zakończy zadanie drukowania odebrane z komputera lub wydrukuje odebrane dane faksu, natychmiast wraca do trybu automatycznego wyłączenia zasilania.

Tryb osz. tonera (Kopia)

Tryb osz. tonera (Druk)

Można zmniejszyć ilość tonera używanego do kopiowania/drukowania.



Tryb oszczędzania tonera (Drukowanie) jest efektywny tylko wtedy, gdy nie jest używany sterownik drukarki urządzenia. Gdy używany jest sterownik drukarki, jego ustawienie ma pierwszeństwo. Ta funkcja może nie działać w niektórych aplikacjach i systemach operacyjnych.

Wydruk list

To ustawienie jest używane do drukowania list i raportów przeznaczonych wyłącznie do użytku administratora urządzenia.

Wybierz opcję [Druk listy], aby skonfigurować te ustawienia.

Ust. faksu	Pokazuje bieżący stan ustawień systemowych, jak również nazwę nadawcy, numer nadawcy, numery hasła pollingu i numery przekazywania.
Trasowanie Przychodzące	Pokazuje log poprzednich połączeń zrealizowanych przez urządzenie (data połączenia, nazwa drugiej strony, wymagany czas, wynik itp.).
Lista użyć. kont	Pokazuje ustawienia ruchu przychodzącego związanego z przekierowaniem odebranych faksów w sieci użytkownika.
Raport operacji	Pokazuje czas komunikacji i liczbę stron przesłanych przez poszczególnych użytkowników.
Lis.nrów spam F.	Pokazuje zapisane numery faksów, których odbiór jest zablokowany w funkcji "Anty spam faks" (str. 188).
Drukuj info użytk	Można wydrukować następujące informacje o każdym użytkowniku: nazwa użytkownika, numer użytkownika, zużyty papier, limity papieru i ustawienia uprawnień funkcji. *Nie można wydrukować, jeśli nie zarejestrowano żadnego użytkownika.

Auto. kalib. kol.

To ustawienie jest używane do przeprowadzania automatycznej korekty kolorów, gdy kolor na kopiach kolorowych jest niepoprawny. Urządzenie drukuje szablon testowy, szablon ten zostaje zeskanowany, po czym przeprowadzana jest automatyczna korekta koloru.

Po naciśnięciu przycisku [OK] i wydrukowaniu szablonu testowego zostaje wyświetlony monit dotyczący rozpoczęcia automatycznej kalibracji. Umieść szablon testowy na szybie w sposób przedstawiony poniżej (tak aby jasna linia na brzegu papieru znajdowała się z lewej strony).

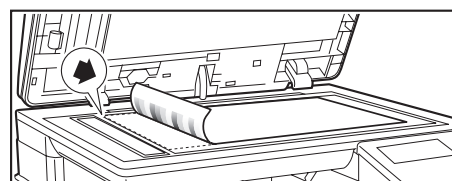

Ułóż lewy górny narożnik oryginału na wysokości znacznika ▲.

Ułóż lewy górny narożnik oryginału na wysokości znacznika.

Połóż papier do kopiowania (około pięciu arkuszy) tego samego formatu, co szablon testowy, na leżącym szablonie testowym, delikatnie zamknij automatyczny podajnik dokumentów i naciśnij przycisk [OK].



- Przed wykonaniem automatycznej kalibracji koloru sprawdź, czy rejestracja jest prawidłowo dostosowana. Jeśli rejestracja jest nieprawidłowo dostosowana, wykonaj czynności opisane w sekcji "Dostosowanie rejestracji" (str. 179).
- Jeśli po wykonaniu automatycznej kalibracji kolory są wciąż niepoprawne, przeprowadź automatyczną kalibrację koloru jeszcze raz. Powtórzenie kalibracji może poprawić kolory.

Ochrona Danych

Poniższe ustawienia są związane z bezpieczeństwem. Wybierz opcję [Ustawienia zabezpieczeń], aby skonfigurować te ustawienia.

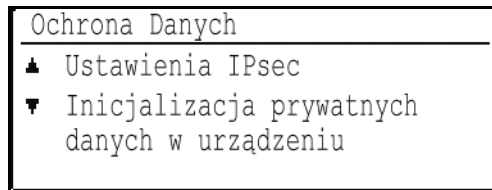

Ustawienia IPsec

Do transmisji/odbierania danych w sieci można używać protokołu IPsec.

Ustawienia IKEv1

Skonfiguruj ustawienia protokołu IKEv1.

Inicjalizacja prywatnych danych w urządzeniu

Po usunięciu danych zapisanych w urządzeniu można przywrócić domyślny stan fabryczny wartości ustawionych w systemie.

- Wszystkie informacje wyświetlane w statusie faksu
- Dane obrazu w blokach pamięci
- Dane niewysłanych faksów
- Bieżące wartości ustawień systemowych
- Bieżące wartości ustawień sieci
- Informacje o użytkowniku > Informacje rejestracyjne o użytkowniku
- Informacje o użytkowniku > Limity papieru
- Informacje o użytkowniku > Ograniczenia użycia funkcji
- Informacje o użytkowniku > Liczniki użytkownika
- (Oprócz użytkowników domyślnych)
- Adresy faksu / skanera
- Grupy
- Indeks użytkowników (skaner)
- Programy
- Automatyczne przekazywanie odebranych faksów
- Dane skrzynek publicznych
- Informacje o nadawcy
- Numery odrzucania odbioru
- Informacje o przekazywaniu
- Klucz produktu

Kopiarka

Te ustawienia są używane do włączania różnych funkcji kopiowania. Aby wejść do jednego z tych programów, wybierz opcję "Kopiarka" na ekranie wyboru trybu, wybierz żądane ustawienie na ekranie ustawień kopiowania i naciśnij przycisk [OK].

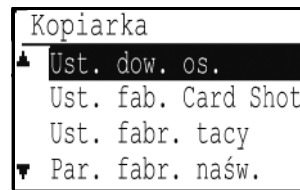

Ust. dow. os.

Podczas trwania procesu kopiowania dowodu tożsamości można zmienić wzór układu kopiowania dowodu tożsamości.

Dostępne wzory układu można znaleźć na ilustracji w sekcji "KOPIOW. DOW. OS." (str. 32).

Ust. fab. Card Shot

To ustawienie jest używane do określania domyślnych wymiarów, które są widoczne na ekranie wprowadzania rozmiaru card shot.

Fabrycznym ustawieniem domyślnym jest szerokość (X) 86 mm i długość (Y) 54 mm.

Wybierz opcję X lub Y i za pomocą przycisków [◀][▶] skoryguj odpowiednią wartość domyślną.

Ust. fabr. tacy

To ustawienie jest używane do określania podajnika papieru, który jest wybierany domyślnie.

Podajniki jakie się pojawią do wyboru będą zależały od zainstalowanych opcjonalnych podajników.

Domyślnym ustawieniem fabrycznym jest "Podajnik 1".

Par. fabr. naśw.

To ustawienie jest używane do wyboru typu oryginału i trybu ekspozycji, który jest początkowo wybrany po naciśnięciu przycisku [EKSPozycja] (●).

Dostępne są trzy tryby ekspozycji: "Tekst", "Txt/Dr. foto." i "Foto".

W zależności od ustawień należy wybrać opcję "Auto" lub jeden z pięciu poziomów ekspozycji.

Należy wybrać typ oryginału za pomocą przycisków [▼][▲], w razie potrzeby dostosować ekspozycję za pomocą przycisków [◀][▶] i nacisnąć przycisk [OK].

Autom.wyb.sort.

To ustawienie jest używane do wyboru domyślnego trybu wyjściowego, gdy do kopiowania używany jest automatyczny podajnik dokumentów.

Początkowym ustawieniem fabrycznym jest "Sortowanie".

Limit kopii

To ustawienie jest używane do określania limitu liczby kopii, jaki można ustawić (i który pojawia się na wyświetlaczu) dla jednego zadania kopiowania.

Fabrycznym ustawieniem domyślnym jest "999 kopii".

Drukarka

Można skonfigurować ustawienia związane z funkcją drukarki.

Wybierz opcję [Drukarka], aby skonfigurować te ustawienia.

Strona uwag

Wskaż, czy należy drukować stronę uwag, gdy drukowanie nie jest realizowane ze względu na błąd, taki jak zapelnienie pamięci.

Faks

Poniżej omówione są ustawienia systemowe związane z funkcją faksu.

Ust. listy

To ustawienie umożliwia drukowanie list zawierających bieżące ustawienia systemowe i inne zaprogramowane informacje.

Wybierz opcję [Ust. listy], aby skonfigurować te ustawienia.

Wybór druku

To ustawienie umożliwia wybór warunków drukowania raportów transakcji dotyczących transmisji zwykłych, rozsyłania, drukowania i odbioru oryginałów.

Transmisja	Rozsyłanie	Ust. druku obrazu oryginału
Zawsze druk.	Zawsze druk.	Zawsze druk.
Tylko błąd	Tylko błąd	Tylko błąd
Nie drukować	Nie drukować	Nie drukować
Odbiór		
Zawsze druk.		
Tylko błąd		
Nie drukować		

Ustawienia oznaczone powyżej kolorem  są zazwyczaj zaznaczone.

Można wybrać opcje "Transmisja", "Rozsyłanie", "Ust. druku obrazu oryginału" lub "Odbiór".

- Jeśli wybrana jest opcja "Transmisja", wybierz opcję "Zawsze druk.", "Tylko błąd" lub "Nie drukować".
- Jeśli wybrana jest opcja "Rozsyłanie", wybierz opcję "Zawsze druk.", "Tylko błąd" lub "Nie drukować".
- Jeśli wybrana jest opcja "Ust. druku obrazu oryginału", wybierz opcję "Zawsze druk.", "Tylko błąd" lub "Nie drukować".
- Jeśli wybrana jest opcja "Odbiór", wybierz opcję "Zawsze druk.", "Tylko błąd" lub "Nie drukować".



Opcja "Ust. druku obrazu oryginału" umożliwia wydrukowanie w raporcie transakcji części pierwszej strony przesyłanego dokumentu. To ustawienie nie obowiązuje, jeśli raport transakcji jest ustawiony na niedrukowanie.

Aut. lista

To ustawienie umożliwia drukowanie w regularnych odstępach czasu raportu operacji zapisanego w pamięci urządzenia.

Można wybrać opcję automatycznego drukowania raportu za każdym razem, gdy liczba zapisanych transakcji przekroczy 50, lub drukowania codziennie o określonej godzinie (tylko raz na dobę). Można również włączyć obie metody drukowania.

Standardowym ustawieniem jest niedrukowanie raportu. Aby ustawić automatyczne drukowanie raportu, gdy liczba zapisanych transakcji (łącznie suma transmisji i odbiorów) przekroczy 50, wybierz opcję "Auto powt. druku W limicie (50)".

Aby drukować raport o określonej godzinie, włącz opcję "Ust. godz. druku" i wprowadź żądaną godzinę.

- Gdy ustawienie jest włączone, w polu wyboru widoczne jest zaznaczenie.
- Wykonanie tej procedury, gdy ustawienie jest włączone, powoduje usunięcie zaznaczenia i wyłączenie ustawienia.



- Aby anulować ustawienie "Ust. godz. druku", należy wybrać opcję "ANULUJ":
- Wybierz opcję "ANULUJ" za pomocą przycisku [▼] lub [▲] i naciśnij przycisk [OK].
- Jeśli opcja "Auto powt. druku W limicie (50)" nie jest włączona, a liczba zarejestrowanych transakcji przekroczy 50, każda nowa transakcja będzie usuwać najstarszą.
- Raport operacji można także drukować na żądanie. (Patrz sekcja "DRUKOWANIE LIST Z ZAPROGRAMOWANYMI INFORMACJAMI I USTAWIENIAMI" (str. 109)).

Ust. początkowe

Te ustawienia służą do zmieniania ustawień domyślnych (ustawionych fabrycznie) różnych funkcji faksu na takie, które lepiej spełniają potrzeby użytkownika.

Wybierz opcję [Ust. początkowe], aby skonfigurować te ustawienia.

Tryb wybierania

To ustawienie służy do wyboru trybu wybierania odpowiedniego do linii podłączonej do urządzenia.

Ustaw wybieranie tonowe dla linii z wybieraniem tonowym lub wybieranie impulsowe dla linii z wybieraniem impulsowym.

Czas pauzy

To ustawienie umożliwia wybór czasu trwania pauz wstawianych do numerów faksów docelowych.

Ustawieniem standardowym są 2 sekundy, co oznacza, że każde naciśnięcie przycisku [PAUZA] () podczas wybierania lub zapisywania numeru faksu powoduje wstawienie pauzy o długości 2 sekund. Czas pauzy można ustawić na dowolną liczbę sekund z zakresu od 1 do 15.

Ust. włas. hasła

To ustawienie umożliwia określenie numeru faksu urządzenia oraz nazwy użytkownika.

Zaprogramowana nazwa i numer są drukowane u góry każdej strony wysłanego faksu. Ten numer jest używany także jako hasło podczas wykonywania odbioru pollingu ("OPCJE WYSYŁANIA" (str. 100)).

Zaprogramowaną nazwę oraz numer można sprawdzić za pomocą funkcji "Wydruk list" (str. 181).

W numerze faksu można zapisać maksymalnie 20 cyfr.

- Zapisana nazwa może mieć długość maksymalnie 18 liter.



Aby skasować zaprogramowany numer faksu i nazwę, wykonaj następujące czynności:

- (1) Wybierz opcję "USUŃ", a następnie naciśnij przycisk [OK].
- (2) Wybierz opcję "USUŃ" za pomocą przycisku [▼] lub [▲] i naciśnij przycisk [OK].

Ust. głośność

To ustawienie umożliwia określenie głośności dźwięku przy odłożonej słuchawce, głośności dzwonka, głośności sygnału linii, głośności dźwięku zakończenia transmisji/odbioru, głośności dźwięku zakończenia skanowania oryginału oraz głośności sygnałów tonowych. Początkową wartością wszystkich ustawień głośności jest "Średni".

- Ustawienie głośności przy odłożonej słuchawce może mieć wartości "Wysoki", "Średni" lub "Niski".
- Ustawienie opcji głośności inne niż przy odłożonej słuchawce może mieć wartości "Wysoki", "Średni", "Niski" lub "Wył.".

Dzw. zak.tr/odb.

To ustawienie umożliwia wybór wzorca dźwięku sygnalizującego zakończenie transmisji lub odbioru. Możliwe są wartości "Wzorzec 1", "Wzorzec 2" lub "Wzorzec 3". Przed naciśnięciem przycisku [OK] w celu zapisania wybranego wzorca można nacisnąć przycisk , aby go wysłuchać.

Dług. dżw. zak.

To ustawienie umożliwia określenie długości dźwięku zakończenia w sekundach. Możliwe wartości to "2,0 s", "2,5 s", "3,0 s", "3,5 s" i "4,0 s". Standardowo wybrana jest wartość "3,0 s".

Zdalny odbiór

(Tylko wtedy, gdy podłączony jest telefon dodatkowy)

Kiedy odbierane jest połączenie za pomocą telefonu dodatkowego podłączonego do urządzenia, można aktywować odbiór faksu, wprowadzając numer zawierający tylko jedną cyfrę i naciskając dwukrotnie przycisk  na klawiaturze telefonu. Ten zawierający jedną cyfrę numer jest nazywany numerem zdalnego odbioru i można go ustawić na dowolny numer z zakresu od "0" do "9". Standardowo numer zdalnego odbioru jest ustawiony na wartość "5".





Jeśli numer zdalnego odbioru został zapisany wcześniej, nowo wprowadzony numer zastępuje stary.

Tryb ust. PBX

(Różni się w zależności od kraju i regionu)

To ustawienie umożliwia kierowanie faksów domyślnie na linię zewnętrzną, kiedy urządzenie jest podłączone do centrali PBX. Domyślnie to ustawienie jest wyłączone.

Aby aktywować to ustawienie, zaznacz pole wyboru POŁĄCZENIE PBX, a następnie wybierz metodę łączenia z linią zewnętrzną przez wybranie przycisku "Flash" lub "ID".

Jeśli połączenie z linią zewnętrzną jest nawiązywane przez wykonanie połączenia zarejestrowanego, wybierz przycisk "Flash". Jeśli połączenie z linią zewnętrzną jest nawiązywane przez wybieranie numeru, wybierz przycisk "ID". Jeśli wybrany jest przycisk "ID", wprowadź numer, który jest wybierany w celu nawiązania połączenia z linią zewnętrzną (maksymalnie 3 cyfry). Numer wprowadza się, wybierając pola wprowadzania poszczególnych cyfr i wprowadzając za pomocą przycisków   odpowiednią cyfrę w każdym polu. Numer należy koniecznie wprowadzać, zaczynając od pola znajdującego się po lewej stronie. W polu z lewej strony można wprowadzić dowolną cyfrę od 0 do 9, a w polach środkowym i prawym — cyfry z zakresu od 0 do 9 i znak "-". Jeśli numer linii zewnętrznej jest dwucyfrowy, należy wprowadzić znak "-" w polu z prawej strony, a jeśli numer linii zewnętrznej jest jednocyfrowy, należy wprowadzić znaki "-" w polach środkowym i prawym.

Jeśli włączona jest opcja POŁĄCZENIE PBX, na ekranie podstawowym trybu faksu wyświetlany jest przycisk "R". Przycisk ten można nacisnąć, aby przełączyć na transmisję faksu w centrali PBX. Jeśli numer zapisany na jednym z tych ekranów znajduje się w centrali PBX, naciśnij przycisk "R" przed wprowadzeniem numeru, aby automatycznie kierować transmisje faksów do centrali PBX po wybraniu numeru.



Przycisk "R" jest niedostępny w Wielkiej Brytanii, Belgii i Holandii.

Wyłącz wstrz. druku W faksie

To ustawienie umożliwia wyłączenie funkcji wstrzymywania druku faksu, która powoduje wstrzymywanie odebranych faksów w pamięci zamiast ich drukowania po odebraniu. (str. 97)
Standardowo funkcja wstrzymywania druku faksów jest wyłączona.

- Gdy ustawienie jest włączone (funkcja wstrzymywania druku faksu jest wyłączona), w polu wyboru widoczne jest zaznaczenie.
- Wykonanie tej procedury, gdy ustawienie jest włączone, powoduje usunięcie zaznaczenia i wyłączenie ustawienia (funkcja wstrzymywania druku faksu zostaje włączona).

Funkcja wysyłania

Te ustawienia służą do zmieniania ustawień domyślnych (ustawionych fabrycznie) różnych funkcji transmisji faksu na takie, które lepiej spełniają potrzeby użytkownika.

Wybierz opcję [Funkcja wysyłania], aby skonfigurować te ustawienia.

Wpr. rozm. orig.

Ustaw format oryginałów skanowanych na szybie. Standardowo ustawiony jest format A4.

Ust. rozdziel.

To ustawienie umożliwia regulację poziomu ekspozycji podczas skanowania oryginału, który ma zostać wysłany faksem. Ustawieniem początkowym jest standardowa rozdzielczość i tryb automatycznej ekspozycji.

Tryb wysyłania

To ustawienie umożliwia wybór domyślnego trybu wysyłania faksów: transmisja z pamięci lub transmisja bezpośrednia.

Ustawieniem początkowym jest "PAMIĘĆ TX".

Szybka tr.online

To ustawienie umożliwia określenie, czy podczas transmisji z pamięci ma miejsce szybka transmisja online (transmisja przeprowadzana w czasie, gdy strony oryginału są skanowane do pamięci).

Gdy szybka transmisja online jest wyłączona, transmisja rozpoczyna się dopiero po zeskanowaniu wszystkich stron oryginału do pamięci.

Standardowo szybka transmisja online jest włączona.

Gdy ta funkcja jest wyłączona, transmisja rozpoczyna się dopiero po zeskanowaniu wszystkich stron dokumentu. Należy zwrócić uwagę, że to ustawienie nie stosuje się do transmisji ręcznej. (Patrz sekcja "Zapisywanie zadań transmisji (transmisja z pamięci)" (str. 90)).

- Gdy szybka transmisja online jest włączona, w polu wyboru widoczne jest zaznaczenie.
- Wykonanie tej procedury, gdy szybka transmisja online jest włączona, powoduje usunięcie zaznaczenia i wyłączenie tej funkcji.

Druk nru stacji na odb. danych

To ustawienie pozwala wybrać położenie (wewnątrz lub na zewnątrz obrazu oryginału) daty i informacji o nadawcy, które są drukowane u góry każdej strony wysyłanego faksu. Standardowo wybrane jest położenie na zewnątrz obrazu oryginału. Aby nazwa i numer były drukowane wewnątrz obrazu oryginału, należy wybrać opcję "W Danych".

Bardziej szczegółowe informacje o położeniu określonym przez poszczególne ustawienia można znaleźć w sekcji "UMIESZCZANIE INFORMACJI O NADAWCY NA FAKSACH (WYSYŁANIE WŁASNEGO NUMERU)" (str. 109).

Przegl. Adresu

Można określić, czy podczas wysyłania faksu wyświetlany jest ekran potwierdzenia odbiorcy.



Jeśli zaznaczone jest pole wyboru "Stosuj tylko do bezp. wpraw.", ekran Przegl. Adresu jest wyświetlany tylko wtedy, gdy numer faksu jest wprowadzany za pomocą przycisków numerycznych lub przycisku [REDIAL] (☐).

Ust. pon. wyb. (zajęty)

To ustawienie umożliwia określenie liczby prób ponownego wyboru numeru oraz odstępu czasu między próbami, gdy transmisja zakończy się niepowodzeniem ze względu na zajętą linię lub z innego powodu.

Standardowo urządzenie wykonuje 2* próby ponownego wyboru numeru w odstępach co 3* minuty. Aby wyłączyć opcję ponawiania prób wyboru numeru, należy ustawić liczbę prób na wartość "0".

* Różni się w zależności do kraju i regionu.



Nawet gdy to ustawienie jest włączone, urządzenie nie ponawia prób nawiązania połączenia, jeśli faks jest wysyłany ręcznie.

Pon. wyb.(błąd)

Podczas wysyłania faksu to ustawienie umożliwia określenie, czy urządzenie podejmuje automatycznie ponowną próbę nawiązania połączenia w przypadku niepowodzenia transmisji spowodowanego błędem linii. Standardowo urządzenie wykonuje 1* próbę ponownego wyboru numeru po 1* minucie.

Aby wyłączyć opcję ponawiania prób wyboru numeru, należy ustawić liczbę prób na wartość "0".

* Różni się w zależności do kraju i regionu.



- Jeśli interwał ponownego wybierania wynosi "0", wówczas urządzenie natychmiast ponowi próbę nawiązania połączenia w przypadku zerwania połączenia spowodowanego błędem linii.
- Nawet gdy to ustawienie jest włączone, urządzenie nie ponawia prób nawiązania połączenia, jeśli faks jest wysyłany ręcznie.

Koniec dzwonka w aut. wys.

Podczas automatycznej transmisji faksu (patrz sekcja "Zapisywanie zadań transmisji (transmisja z pamięci)" (str. 90)) to ustawienie umożliwia określenie czasu, przez który urządzenie oczekuje, zanim przerwie połączenie, gdy inne urządzenie nie odpowiada na zgłoszenie. Jeśli drugie urządzenie nie odpowie w określonym czasie, połączenie zostaje automatycznie przerwane.

Wybór czasu to "30 Sek.", "45 Sek." i "60 Sek."

Ustawieniem standardowym jest "45 Sek."

Funkcja odbioru

Te ustawienia służą do zmieniania ustawień domyślnych (ustawionych fabrycznie) różnych funkcji odbierania faksu na takie, które lepiej spełniają potrzeby użytkownika.

Wybierz opcję [Funkcja odbioru], aby skonfigurować te ustawienia.

II. dzw. W odb.

Kiedy tryb odbioru jest ustawiony na automatyczny, to ustawienie umożliwia wybór liczby sygnałów, po których urządzenie przyjmuje połączenie i rozpoczyna odbiór faksu. (Patrz sekcja "ODBIÓR FAKSU" (str. 95)).

- Można wybrać dowolną liczbę sygnałów z zakresu od 0 do 15.*
- * Ustawienia opcji "II. dzw. W odb." dostępne w każdym kraju przedstawia poniższa tabela.

	Liczba sygnałów
Wielka Brytania, Francja, Niemcy, Szwecja, Włochy, Hiszpania, Holandia, Tajlandia, Hongkong, Arabia Saudyjska, RPA, Węgry, Czechy, Słowacja, Polska, Grecja, Rosja, Filipiny, Indonezja	Od 0 do 9
Australia, Nowa Zelandia	Od 2 do 4
Singapur	Od 0 do 3
Malezja, Indie, Kanada, Tajwan	Od 0 do 15

- W przypadku popełnienia pomyłki przesuń kursor w miejsce niepoprawnej wartości za pomocą przycisków [◀] [▶] i wprowadź ją ponownie.



- Jeśli liczba sygnałów będzie ustawiona na 0, urządzenie rozpocznie odbiór bez wysyłania sygnału dźwiękowego.
- Kiedy liczba sygnałów jest ustawiona na 14 lub 15, odbiór może być niemożliwy w zależności od funkcji i ustawień drugiego urządzenia.

II.dzw.odbiorku

Można ustawić liczbę sygnałów, po których urządzenie przechodzi na automatyczny odbiór w przypadku przychodzącego połączenia faksowego w trybie odbioru ręcznego.

Wybór tacy

To ustawienie umożliwia wybór tac odbiorczych używanych na potrzeby odbieranych faksów.

Początkowo wszystkie tace odbiorcze są włączone.

- Gdy wybrana taca jest włączona, w polu wyboru widoczne jest zaznaczenie.
- Wykonanie tej procedury, gdy taca jest włączona, powoduje usunięcie zaznaczenia i wyłączenie tacy.



- To, które tace można włączać, jest zależne od zainstalowanych opcji.
- Nie można wyłączyć wszystkich tac.

Warunki druku odebr. danych

To ustawienie określa warunek wyboru papieru podczas drukowania odebranych dokumentów. Można wybrać jeden z trzech poniższych warunków. Ustawieniem standardowym jest "Redukcja".

- Redukcja**
Gdy to możliwe, każdy odebrany obraz jest drukowany w formacie rzeczywistym. Kiedy nie jest to możliwe, przed wydrukowaniem obraz jest automatycznie zmniejszany.
- Dział**
Każdy odebrany obraz jest drukowany w formacie rzeczywistym.
W razie potrzeby obraz jest dzielony na wiele arkuszy papieru.
- Aktualny format**
Odebrany obraz faksu jest drukowany w rzeczywistym formacie (bez dzielenia na wiele arkuszy papieru).
Jeśli papier o formacie takim samym jak dokument lub większym nie będzie dostępny w urządzeniu, faks zostanie odebrany do pamięci i nie zostanie wydrukowany, dopóki użytkownik nie załaduje papieru odpowiedniego formatu.

Aut.red. odb. do stand. wymiaru

Gdy odebrany faks zawiera nazwę i numer nadawcy, jego obraz jest trochę większy od formatu standardowego*. To ustawienie umożliwia wybór, czy odebrany obraz jest przed wydrukowaniem automatycznie zmniejszany do formatu standardowego. Standardowo ustawienie to jest włączone.

* Formaty standardowe są to formaty takie, jak A4 i B5.



- Gdy to ustawienie jest wyłączone (brak zmniejszania), a warunek druku odebranych danych jest ustawiony na podział, obraz może być przycięty.
- Gdy automatyczne zmniejszanie przy odbiorze jest wyłączone, obraz większy od standardowego formatu zostanie obcięty. Obraz będzie jednak wyraźniejszy, gdyż zostanie wydrukowany w takim samym formacie, jak oryginał.

Odb. 2-stronny

To ustawienie umożliwia wybór, czy odbierane fakсы są drukowane na obu stronach arkusza papieru. Gdy drukowanie dwustronne jest włączone, a odbierany faks ma dwie lub więcej stron (strony muszą mieć taki sam format), faks zostanie wydrukowany na obu stronach arkusza papieru.

Nawet jeśli strony różnią się orientacją, zostaną odpowiednio obrócone, aby umożliwić wydrukowanie na obu stronach arkusza papieru.

- Gdy to ustawienie jest włączone (fakсы są drukowane na obu stronach papieru), w polu wyboru widoczne jest zaznaczenie.
- Wykonanie tej procedury, gdy ustawienie jest włączone, powoduje usunięcie zaznaczenia i wyłączenie ustawienia.

Red. druku odb. 8 1/2×11

(Ta opcja może być niedostępna w niektórych regionach).

To ustawienie umożliwia wybór, czy odebrane fakсы o formacie 8-1/2" × 11" są zmniejszane. Gdy odbierany jest faks o formacie 8-1/2" × 11", część dokumentu jest zwykle obcinana. To ustawienie można włączyć, aby zmniejszać fakсы o formacie 8-1/2" × 11", dopasowując je do formatu A4.

To ustawienie jest początkowo wyłączone.

- Gdy ustawienie jest włączone, w polu wyboru widoczne jest zaznaczenie.
- Wykonanie tej procedury, gdy ustawienie jest włączone, powoduje usunięcie zaznaczenia i wyłączenie ustawienia.



Gdy to ustawienie jest wyłączone, część obrazu może być obcięta.

Przek. dane odb.

To ustawienie umożliwia wybór, czy odbierane fakсы są przekazywane do urządzenia zaprogramowanego w sposób opisany w sekcji "Odebrane dane Przek. ust.stacji" (str. 188) w sytuacji, gdy urządzenie użytkownika nie może drukować faksov. To ustawienie jest początkowo wyłączone.

- Gdy ustawienie jest włączone, w polu wyboru widoczne jest zaznaczenie.
- Wykonanie tej procedury, gdy ustawienie jest włączone, powoduje usunięcie zaznaczenia i wyłączenie ustawienia.



To ustawienie jest stosowane tylko wtedy, gdy numer faksu urządzenia, które ma odbierać przekazywane fakсы, jest zaprogramowany.

Odebrane dane Przek. ust.stacji

Gdy występuje problem uniemożliwiający urządzeniu wydrukowanie odebranego faksu, można skorzystać z funkcji przekazywania faksu (str. 111) w celu przekazania faksu do innego urządzenia. To ustawienie umożliwia określenie numeru faksu urządzenia docelowego. Można zaprogramować tylko jeden numer faksu (maksymalnie 50 cyfr).



Aby usunąć ten numer, wykonaj następujące czynności:

- (1) Wybierz opcję "USUŃ", a następnie naciśnij przycisk [OK].
- (2) Wybierz opcję "USUN" za pomocą przycisku [▼] lub [▲] i naciśnij przycisk [OK].

Anty spam faks

Gdy to ustawienie jest włączone, odbiór faksov z numerów zaprogramowanych za pomocą ustawienia "Wpr.nr spam faks", jest zablokowany.

To ustawienie jest standardowo wyłączone.

- Gdy ustawienie jest włączone, w polu wyboru widoczne jest zaznaczenie.
- Wykonanie tej procedury, gdy ustawienie jest włączone, powoduje usunięcie zaznaczenia i wyłączenie ustawienia.

Wpr.nr spam faks

To ustawienie umożliwia zaprogramowanie numerów faksu, z których odbiór ma być zablokowany. Można zapisać maksymalnie 50 numerów faksu (maksymalnie 20 cyfr w każdym). Aby blokować odbiór z zaprogramowanych numerów faksu, ustawienie "Anty spam faks" musi być włączone.



Aby usunąć numer, należy wykonać poniższe czynności. Przed usunięciem numeru należy za pomocą funkcji "Ust. listy" (str. 183) sprawdzić numer kontrolny identyfikujący numer faksu (od 01 do 50), który ma zostać usunięty. Aby usunąć numer faksu, należy wprowadzić numer kontrolny. (Numer faksu nie jest wyświetlany na ekranie. Jeśli przypadkowo zostanie wprowadzony niepoprawny numer kontrolny, usunięty zostanie numer faksu inny niż ten, który miał zostać usunięty).

- (1) Wybierz opcję "USUŃ", a następnie naciśnij przycisk [OK].
- (2) Wybierz 2-cyfrowy numer kontrolny (od 01 do 50) identyfikujący numer faksu, który ma zostać usunięty, za pomocą przycisków [▼][▲] i naciśnij przycisk [OK].
- (3) Wybierz opcję "USUŃ" za pomocą przycisku [▼] lub [▲] i naciśnij przycisk [OK].

Zabezp. pollingu

Te ustawienia są używane w przypadku skrzynek publicznych.

Wybierz opcję [Zabezp. pollingu], aby skonfigurować te ustawienia.

Zabezp. pollingu

Podczas wykonywania pollingu pamięci to ustawienie służy do dokonania wyboru, czy urządzenie użytkownika może być sondowane przez wszystkie urządzenia, czy tylko przez te zaprogramowane w urządzeniu użytkownika. Standardowo ustawienie to jest włączone.

- Gdy ustawienie jest włączone, w polu wyboru widoczne jest zaznaczenie.
- Wykonanie tej procedury, gdy ustawienie jest włączone, powoduje usunięcie zaznaczenia i wyłączenie ustawienia.

Tryb nru hasła pollingu

Gdy włączona jest funkcja "Zabezp. pollingu", to ustawienie umożliwia zaprogramowanie (lub usunięcie) numerów faksu urządzeń, które mogą sondować urządzenie użytkownika. Zaprogramowane numery faksu są nazywane hasłami. Można zaprogramować maksymalnie 10 numerów faksu. Aby sprawdzić zaprogramowane numery, należy użyć funkcji "Wydruk list" (str. 181).

W przypadku pomyłki przesunij kursor na błędny numer za pomocą przycisków [◀][▶] i wprowadź poprawną wartość.



Aby skasować numer hasła, wykonaj następujące czynności:

- (1) Wybierz opcję "USUŃ", a następnie naciśnij przycisk [OK].
- (2) Wprowadź numer kontrolny identyfikujący numer, który ma zostać skasowany, a następnie naciśnij przycisk [OK].
- (3) Wybierz opcję "USUŃ" za pomocą przycisku [▼] lub [▲] i naciśnij przycisk [OK].

Skaner

Poniżej omówione są ustawienia systemowe związane z funkcją skanera.

Wybierz opcję [Skaner], aby skonfigurować te ustawienia.

Wył. skanow. USB

Umożliwia wybór, czy skanowanie z poziomu komputera lub skanowanie z poziomu urządzenia są wyłączone, gdy używane jest połączenie USB. Ustawieniem standardowym jest "Nie" (wyłączone).

Nowe ust.domyślne

Umożliwia zmianę ustawień domyślnych formatu oryginału, rozdzielczości, formatu i ekspozycji skanowania w trybie czarno-białym. (Szczegóły można znaleźć w sekcji "ZAPISYWANIE USTAWIEŃ SKANOWANIA" (str. 130)).

- Szczegóły dotyczące poszczególnych ustawień można znaleźć na poniższych stronach.
 - "Wpr. rozm. orig." (str. 130)
 - "Rozdzielczość" (str. 130)
 - "Format" (str. 131)
 - "Mono2/sk.szarości" (str. 131)

INFORMACJE NA TEMAT STRON SIECI WEB

Urządzenie zawiera wbudowany serwer sieci Web. Dostęp do serwera sieci Web uzyskuje się poprzez przeglądarkę sieci Web w komputerze. Strony sieci Web zawierają zarówno strony dla użytkowników jak i strony dla administratora. Na stronach WWW użytkowników można monitorować urządzenie i wybierać ustawienia konfiguracji drukarki. Na stronach sieci Web administratora, administrator może konfigurować ustawienia e-mail urządzenia, ustawienia drukowania poprzez e-mail oraz hasła. Jedynie administrator może konfigurować te ustawienia.

JAK UZYSKAĆ DOSTĘP DO STRONY SIECI WEB

Aby korzystać ze stron WWW urządzenia, należy wykonać poniższe czynności. W dolnej części ramki menu można kliknąć opcję [Pomoc], aby wyświetlić informacje o ustawieniach różnych funkcji, które można zdalnie konfigurować poprzez sieć za pomocą stron WWW urządzenia. Aby uzyskać informacje na temat każdej funkcji, patrz wyjaśnienia w obszarze Pomoc.

1 Otwórz przeglądarkę internetową na komputerze.

Obsługiwane przeglądarki:

Internet Explorer: 6.0 lub nowsza (Windows®)

Netscape Navigator: 9 (Windows®)

Firefox: 2.0 lub nowsza (Windows®)

2 W polu "Adres" przeglądarki sieci Web wprowadź adres IP skonfigurowany w urządzeniu.

Po nawiązaniu połączenia strona sieci Web zostanie wyświetlona w przeglądarce internetowej.
"INFORMACJE NA TEMAT STRON SIECI WEB (DLA UŻYTKOWNIKÓW)" (str. 191)

3 Po zakończeniu zamknij strony sieci Web.

Po zakończeniu korzystania ze stron sieci Web, kliknij przycisk  (zamykania) w prawym górnym rogu strony.

INFORMACJE NA TEMAT STRON SIECI WEB (DLA UŻYTKOWNIKÓW)

Po uzyskaniu dostępu do stron użytkownika w urządzeniu w przeglądarce zostaną wyświetlone następujące strony. Menu znajduje się po lewej stronie. Po kliknięciu pozycji menu, w ramce po prawej stronie wyświetlany jest ekran umożliwiający skonfigurowanie ustawień dla tego elementu.

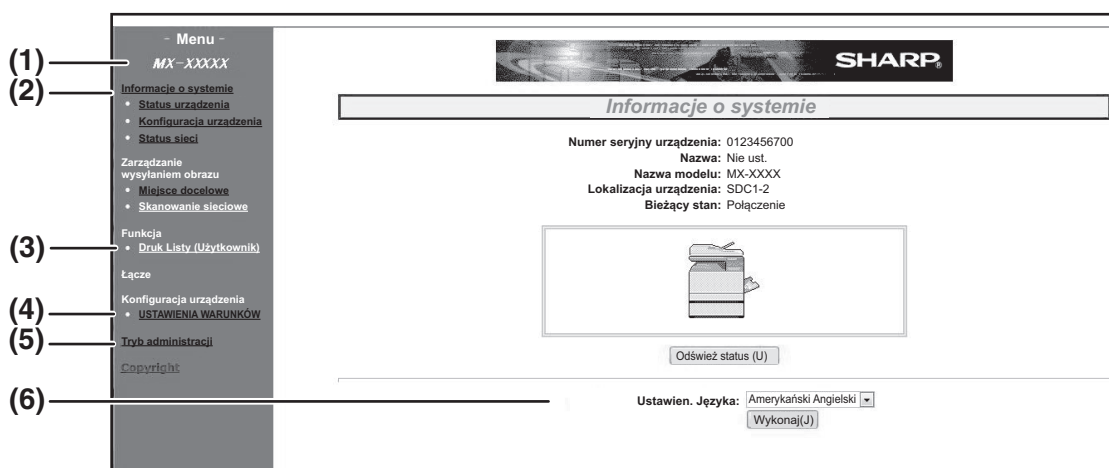

(1) Ramka menu

Kliknij ustawienie w menu, aby je skonfigurować.

(2) Informacje o systemie

Pokazuje bieżący status urządzenia i nazwę modelu.

- Status urządzenia
Pokazuje bieżący status urządzenia, podajników papieru, tac odbiorczych, tonera i innych materiałów eksploatacyjnych, a także liczniki stron. Ostrzeżenia o braku papieru i inne wyświetlane są w kolorze czerwonym.
- Konfiguracja urządzenia
Pokazuje, jakie opcje są zainstalowane.
- Status sieci
Pokazuje status sieci. Informacje "Zagadnienia ogólne" i "TCP/IP" pokazane są na odpowiednich stronach.

(3) Wydruk listy danych

Różne ustawienia, które zostały wybrane, można wydrukować.

(4) Ustawienia warunków

Konfigurowanie podstawowych ustawień drukarki i ustawienia języka drukarki.

"KONFIGUROWANIE USTAWIENI WARUNKÓW DRUKARKI" (str. 192)

(5) Tryb administracji

Aby otworzyć strony sieci Web dla administratora, kliknij tutaj, a następnie wprowadź nazwę użytkownika będącego administratorem i hasło.

"INFORMACJE NA TEMAT STRON SIECI WEB (DLA ADMINISTRATORA)" (str. 202)

"OCHRONA INFORMACJI ZAPROGRAMOWANYCH NA STRONIE WWW ([Hasła])" (str. 204)

(6) Ustawienie Języka Na Wyświetlaczu

Wybierz żądane ustawienia języka z rozwijanego menu.

KONFIGUROWANIE USTAWIEŃ WARUNKÓW DRUKARKI

Ustawienia warunków drukarki pozwalają na konfigurację podstawowych ustawień drukarki. Można ustawić następujące ustawienia:

- "Ustawienia standardowe" (str. 193): Ustawienia podstawowe, które są głównie używane, gdy sterownik drukarki nie jest używany.
- "Ustawienia PCL" (str. 194): Zestaw znaków PCL, czcionka, kod końca wiersza i inne ustawienia.



Gdy sterownik drukarki jest używany i te same ustawienia zostaną skonfigurowane zarówno w sterowniku drukarki jak i na powyższych ekranach, ustawienia sterownika drukarki zastępują ustawienia powyższych ekranów. Jeśli ustawienie jest dostępne w sterowniku drukarki, należy użyć sterownika drukarki do konfigurowania ustawień.

JAK SKONFIGUROWAĆ USTAWIENIA

Aby wyświetlić ekran Ustawienia Warunków, kliknij opcję [Ustawienia Warunków] w ramce menu.

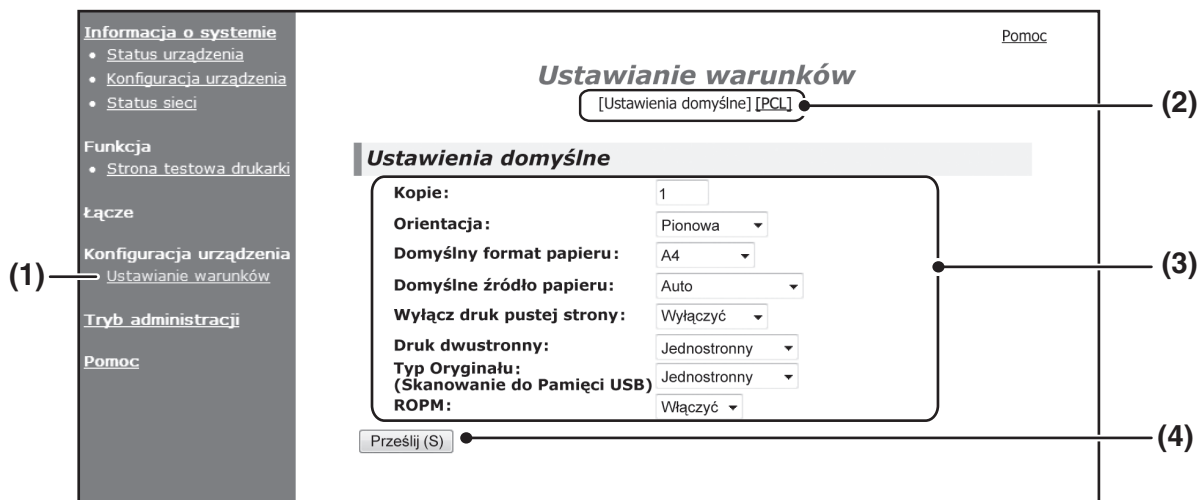

(1) Ustawianie warunków

Spowoduje to wyświetlenie się strony konfigurowania ustawień warunków drukarki.

(2) Ustawienia domyślne/PCL/PS

Należy wybrać typ ustawienia warunków, które mają zostać skonfigurowane.

(3) Ustawienia

Zostaną wyświetlone ustawienia domyślne. Żądane ustawienia należy zmienić poprzez wybranie ich z rozwijanej listy oraz bezpośrednie ich wprowadzenie.

Informacje dotyczące ustawień zawiera sekcja "USTAWIENIA WARUNKÓW DRUKARKI" (str. 193).

(4) Prześlij

Kliknij, aby zapisać ustawienia strony sieci Web w urządzeniu.

MENU USTAWIEŃ WARUNKÓW DRUKARKI

Ustawianie warunków	
Ustawienia domyślne	Ustawienia domyślne
Orientacja	Pionowa
Stand. Format Papieru	A4
Stand. Rodzaj Papieru	Standard
Domyślna rozdzielczość	600 dpi (Wysoka Jakość)
Wył. Drukowania Pustych Arkuszy	WYŁ.
Wydruk 2-Stronny	Jednostronny
Tryb Kolorowy	Auto
Dop. do str.	WŁ.

Ustawianie warunków	
Ustawienia PCL	Ustawienia domyślne
Zestaw znaków PCL	PC-8
Czcionka	0: Courier (czcionka wewnętrzna)
Kod Prowadzenia Linii	CR=CR; LF=LF; FF=FF
Ustawienia PS	Ustawienia domyślne
Druk błędów PS	Wyłączyć

USTAWIENIA WARUNKÓW DRUKARKI

Ustawienia domyślne zaznaczono pogrubionym drukiem.

Ustawienia standardowe

Pozycja	Opcje	Opis
Orientacja	Orient. pionowa , Orient. pozioma	Powoduje ustawienie orientacji drukowanej strony. Wybierz opcję [Orient. pionowa], gdy obraz jest dłuższy w kierunku pionowym, lub opcję [Orient. pozioma], gdy obraz jest dłuższy w kierunku poziomym.
Stand. Format Papieru	A4 , B5, A5, Letter, Invoice, Executive	Powoduje to ustawienie domyślnego formatu papieru używanego do drukowania.
Stand. Rodzaj Papieru	Standard , Papier Firmowy, Pre-Print, Dziurkowany, Ekologiczny, Kolorowy	Ustawianie typu papieru używanego do drukowania.
Domyślna rozdzielczość	600 dpi, 600 dpi (Wysoka Jakość)	Ustawianie rozdzielczości drukowania.
Wył. Drukowania Pustych Arkuszy	WŁ., WYŁ.	Określenie tej opcji uniemożliwia drukowanie pustych arkuszy bez danych.
Wydruk 2-Stronny	1-Stronna , 2-Stronna (Książka), Druk dwustronny (tablet)	Wybranie opcji [2-Stronna (Książka)] powoduje drukowanie dwustronne, umożliwiające połączenie arkuszy przy lewej krawędzi. Wybranie opcji [2-Stronna (Tablet)] powoduje drukowanie dwustronne, umożliwiające połączenie arkuszy przy górnej krawędzi. (Tylko modele obsługujące druk dwustronny.)
Tryb Kolorowy	Auto , Czarno-białe	Ustawia tryb kolorowy drukowania.
Dop. do str.	WŁ. , WYŁ.	Ustawienie dopasowania drukowanego obrazu do formatu papieru.

Ustawienia PCL

Pozycja	Opcje	Opis
Zestaw znaków PCL	Wybór jednego z 35 zbiorów.	Określanie znaków narodowych (zestawu symboli PCL) przypisanych do niektórych symboli na liście kodów znaków. Domyślnym ustawieniem fabrycznym jest [PC-8].
Czcionka	Wybierz jedną czcionkę wewnętrzną.	Określanie czcionki PCL używanej do drukowania. Można określić tylko jedną czcionkę spośród czcionek wewnętrznych. Domyślnym ustawieniem fabrycznym jest [0: Courier].
Kod Prowadzenia Linii	CR=CR; LF=LF; FF=FF, CR=CR+LF; LF=LF; FF=FF, CR=CR; LF=CR+LF; FF=CR+FF, CR=CR+LF; LF=CR+LF; FF=CR+FF	Przy użyciu tej opcji określa się kod podziału wiersza, który jest kombinacją kodu "CR" (powrót), "LF" (podział wiersza) i "FF" (podział strony). Ustawienie domyślne jest oparte na przekazanym kodzie. Ustawienie to można zmieniać, wybierając jedną z czterech kombinacji.

Ustawienia PostScript

Pozycja	Ustawienia	Opis
Druk błędów PS	Włączyć, Wyłączyć	Jeśli to ustawienie jest włączone, zawsze gdy wystąpi błąd PostScript, drukowany jest opis błędu.

KONFIGUROWANIE USTAWIEŃ WARUNKÓW SKANERA

ZAPISYWANIE MIEJSC DOCELOWYCH

Aby zachować miejsca docelowe skanowania, kliknij opcję [Miejsca docelowe] w ramce menu na stronie WWW urządzenia. Ten ekran może służyć także do edytowania i usuwania zachowanych miejsc docelowych. (str. 200)

Zapisać można maksymalnie 200 miejsc docelowych* (adresów e-mail, folderów sieciowych FTP, komputerów i grup).
* W grupie można zapisać wiele adresów e-mail (maks. Należy zwrócić uwagę, że może to spowodować zmniejszenie maksymalnej liczby miejsc docelowych (standardowo 200), które można zapisać.

Należy kliknąć, aby zachować miejsca docelowe.

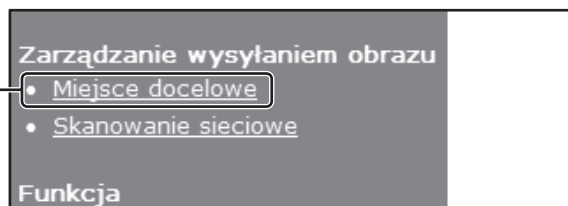

Zapisywanie miejsc docelowych na potrzeby funkcji Skanowanie do E-mail

Kliknij opcję [E-mail] i wprowadź informacje o miejscu docelowym.

Zarządzanie miejscami docelowymi skanera

[Poczta] [FTP] [Komputer PC] [Grupa (e-mail)] [Faks] [Wybieranie skrócone] [Grupa (faks)]

Zarządzanie skanowaniem do wiadomości pocztowych

Nazwa (Wymagana)

Inicjały (opcjonalne)

Indeks własny Użytkownik

Adres e-mail (Wymagana)

Informacje o poszczególnych ustawieniach można uzyskać w tabeli poniżej.



Aby możliwe było korzystanie z funkcji Skanowanie do E-mail, wcześniej należy skonfigurować ustawienia serwera SMTP. (str. 203)

Informacje o docelowym adresie e-mail

Pozycja	Opis
Nazwa (Wymagana)	Wprowadź nazwę miejsca docelowego (do 36 znaków).
Inicjały (opcjonalne)	Wprowadź tekst inicjału dla miejsca docelowego (maksymalnie 10 znaków). Tekst inicjału służy do grupowania miejsc docelowych po wyświetleniu listy miejsc docelowych na ekranie obsługi miejsc docelowych.
Indeks własny	Nazwy można przypisywać do indeksów własnych według potrzeb (str. 191), dzięki czemu można dogodnie grupować miejsca docelowe. Lista rozwijana do dołu: Wybierz indeks własny zachowywanego miejsca docelowego. Pole wyboru użytkownika: Jeśli to pole zostanie zaznaczone, miejsce docelowe zostanie zachowane na karcie użytkownika w książce adresowej. (str. 128)
Adres e-mail (Wymagana)	Wprowadź adres e-mail miejsca docelowego (do 64 znaków). W przypadku korzystania z serwera LDAP można kliknąć przycisk [Poszukiwanie adresu globalnego] w celu wyszukania adresu na serwerze LDAP.

Zapisywanie miejsc docelowych funkcji Skanowanie do FTP

Kliknij opcję [FTP] i wprowadź informacje o miejscu docelowym.

Informacje o ustawieniach można uzyskać w tabeli poniżej.

Informacje o miejscu docelowym FTP

Pozycja	Opis
Nazwa (Wymagana)	Wprowadź nazwę miejsca docelowego (do 36 znaków).
Inicjały (opcjonalne)	Wprowadź tekst inicjału dla miejsca docelowego (maksymalnie 10 znaków). Tekst inicjału służy do grupowania miejsc docelowych po wyświetleniu listy miejsc docelowych na ekranie obsługi miejsc docelowych.
Indeks własny	Nazwy można przypisywać do indeksów własnych według potrzeb (str. 191), dzięki czemu można dogodnie grupować miejsca docelowe. Lista rozwijana do dołu: Wybierz indeks własny zachowywanego miejsca docelowego. Pole wyboru użytkownika: Jeśli to pole zostanie zaznaczone, miejsce docelowe zostanie zachowane na karcie użytkownika w książce adresowej. (str. 128)
Nazwa hosta lub adres IP (Wymagana)*	Wprowadź adres IP lub nazwę hosta dla serwera FTP (maksymalnie 127 znaków).
Nazwa użytkownika (Opcjonalne)	Wprowadź nazwę użytkownika na potrzeby logowania dla serwera FTP (maksymalnie 32 znaki).
Hasło (Opcjonalne)	Wprowadź hasło logowania dla serwera FTP (maksymalnie 32 znaki).
Katalog (Opcjonalny)	Aby określić katalog docelowy na serwerze FTP, wprowadź nazwę katalogu (maksymalnie 200 znaków).

* Jeśli w polu "Nazwa hosta lub adres IP" została wprowadzona nazwa hosta, należy wprowadzić ustawienia serwera DNS. (str. 203)

Zapisywanie miejsc docelowych dla opcji Folder sieciowy

Kliknij opcję [Folder sieciowy] i wprowadź informacje o miejscu docelowym.

Zarządzanie miejscami docelowymi skanera
[Poczta] [FTP] [Komputer PC] [Katalog Siec.] [Grupa (e-mail)] [Wybieranie skrócone] [Grupa (Wybieranie skrócone)]

Zarządzanie skanowaniem do folderu sieciowego

Nazwa (Wymagana)

Inicjały (opcjonalne)

Indeks własny Użytkownik

Ścieżka Folderu (Wymagana)

Nazwa Użytk. (opcjonalne)

Hasło (opcjonalne)

Informacje o ustawieniach można uzyskać w tabeli poniżej.

Informacje o miejscu docelowym folderu sieciowego

Pozycja	Opis
Nazwa (Wymagana)	Wprowadź nazwę miejsca docelowego (do 36 znaków).
Inicjały (Opcjonalne)	Wprowadź tekst inicjału dla miejsca docelowego (maksymalnie 10 znaków). Tekst inicjału służy do grupowania miejsc docelowych po wyświetleniu listy miejsc docelowych na ekranie obsługi miejsc docelowych.
Indeks własny	Nazwy można przypisywać do indeksów własnych według potrzeb (str. 191), dzięki czemu można dogodnie grupować miejsca docelowe. Lista rozwijana do dołu: Wybierz indeks własny zachowywanego miejsca docelowego. Pole wyboru użytkownika: Jeśli to pole zostanie zaznaczone, miejsce docelowe zostanie zachowane na karcie użytkownika w książce adresowej. (str. 128)
Nazwa hosta lub adres IP (wymagane)*	Wprowadź adres IP lub nazwę hosta dla folderu sieciowego (maksymalnie 127 znaków).
Nazwa użytkownika (Opcjonalna)	Wprowadź nazwę użytkownika (login) dla folderu sieciowego (maksymalnie 32 znaki).
Hasło (Opcjonalne)	Wprowadź hasło dla folderu sieciowego (maksymalnie 32 znaki).

* Jeśli w polu "Nazwa hosta lub adres IP" została wprowadzona nazwa hosta, należy wprowadzić ustawienia serwera DNS. (str. 203)

Zapisywanie miejsc docelowych funkcji Skanowanie do komputera

Miejsce docelowe dla funkcji Skanowanie do komputera jest zachowywane przez kreatora Sharp Network Scanner Tool Setup Wizard podczas instalowania oprogramowania "Network Scanner Tool" na komputerze. Z tego względu zachowywanie miejsca docelowego dla funkcji Skanowanie do komputera na stronie WWW nie jest wymagane. (Oprogramowanie Network Scanner Tool znajduje się na płycie CD-ROM "Sharpdesk").

Informacje o wymaganiach systemowych dotyczących funkcji Skanowanie do komputera, instalowaniu oprogramowania Network Scanner Tool i zapisywaniu miejsc docelowych zawiera "Instrukcja instalacji Sharpdesk". Standardowo komputer jest zapisywany jako miejsce docelowe przy użyciu powyższej metody.

Po wybraniu z ramki menu opcji [Miejsce docelowe], a następnie [Komputer PC], wyświetlana jest poniższa strona zachowywania informacji na potrzeby funkcji Skanowanie do komputera. Strona ta jest używana głównie przez administratora systemu w następujących okolicznościach:

- Jeśli do sieci zostanie dodane inne urządzenie z zestawem rozszerzenia sieciowego i obraz zeskanowany na tym nowym urządzeniu ma zostać wysłany do miejsca docelowego na istniejącym urządzeniu.

Wybierz urządzenie o miejscu docelowym dla funkcji Skanowanie do komputera (patrz sekcja "Edycja i usuwanie zaprogramowanych miejsc docelowych przesyłania" (str. 200)), które mają być użyte w nowym urządzeniu, i wprowadź informacje wyświetlane na tym ekranie do nowego urządzenia. (Po wprowadzeniu wszystkich informacji kliknij przycisk [Prześlij].) Jeśli chcesz używać kilku miejsc docelowych na nowym komputerze, ponownie wykonaj te czynności.

Jeśli wprowadzone tutaj dane będą się różnić od informacji wprowadzonych na komputerze hosta, przesyłanie i odbiór nie będą możliwe. Informacje o ustawieniach można uzyskać w tabeli poniżej.

Informacje o miejscu docelowym Skanowania do komputera

Pozycja	Opis
Nazwa (Wymagana)	Wprowadź nazwę miejsca docelowego (do 36 znaków).
Inicjały (Opcjonalne)	Wprowadź tekst inicjału dla miejsca docelowego (maksymalnie 10 znaków). Tekst inicjału służy do grupowania miejsc docelowych po wyświetleniu listy miejsc docelowych na ekranie obsługi miejsc docelowych.
Indeks własny	Nazwy można przypisywać do indeksów własnych według potrzeb (str. 191), dzięki czemu można dogodnie grupować miejsca docelowe. Lista rozwijana do dołu: Wybierz indeks własny zachowywanego miejsca docelowego. Pole wyboru użytkownika: Jeśli to pole zostanie zaznaczone, miejsce docelowe zostanie zachowane na karcie użytkownika w książce adresowej. (str. 128)
Nazwa hosta lub adres IP (Wymagane)*	Wprowadź adres IP lub nazwę hosta dla serwera FTP (maksymalnie 127 znaków).
Numer portu (Wymagany)	Wprowadź numer portu (od 0 do 65535) dla oprogramowania narzędziowego skanera sieciowego komputera.
Katalog roboczy (Opcjonalny)	Wprowadź nazwę katalogu docelowego dla pliku (maksymalnie 200 znaków). Plik będzie po odebraniu przetwarzany w tym katalogu.
Nazwa użytkownika (Opcjonalna)	Wprowadź nazwę użytkownika na potrzeby logowania dla oprogramowania narzędziowego skanera sieciowego (maksymalnie 32 znaki).
Hasło (Opcjonalne)	Wprowadź hasło logowania dla oprogramowania narzędziowego skanera sieciowego (maksymalnie 32 znaki).

* Jeśli w polu "Nazwa hosta lub adres IP" została wprowadzona nazwa hosta, należy wprowadzić ustawienia serwera DNS. (str. 203)

Zapisywanie grup (Skanowanie do E-mail)

Zeskanowany obraz można wysłać do wielu miejsc docelowych e-mail przy użyciu jednej operacji Skanowanie do E-mail. W przypadku częstego wysyłania do stałej grupy miejsc docelowych można te miejsca zachować jako grupę.



W jednej grupie można zapisać maksymalnie 100 miejsc docelowych.

Kliknij opcję [Grupa (e-mail)] i wprowadź informacje o miejscu docelowym.

Informacje o ustawieniach można uzyskać w tabeli poniżej.

Zachowywanie grupy miejsc docelowych

Pozycja	Opis
Nazwa (Wymagana)	Wprowadź nazwę grupy (do 36 znaków).
Inicjały (Opcjonalne)	Wprowadź tekst inicjału dla miejsc docelowych (maksymalnie 10 znaków). Tekst inicjału służy do grupowania miejsc docelowych po wyświetleniu listy miejsc docelowych na ekranie obsługi miejsc docelowych.
Indeks własny	Nazwy można przypisywać do indeksów własnych według potrzeb (str. 191), dzięki czemu można dogodnie grupować miejsca docelowe. Lista rozwijana do dołu: Wybierz indeks własny zachowywanego miejsca docelowego. Pole wyboru użytkownika: Jeśli to pole zostanie zaznaczone, miejsce docelowe zostanie zachowane na karcie użytkownika w książce adresowej. (str. 128)
Adres(y) (Wymagane)	W polu listy "Poczta" wybierz adres każdego miejsca docelowego. Na każdej liście miejsc docelowych wyświetlane są zaprogramowane miejsca docelowe e-mail. Aby wybrać wiele miejsc docelowych, kliknij każdy adres trzymając naciśnięty klawisz [Ctrl] na klawiaturze. Aby anulować wybrany adres, kliknij ten adres ponownie, trzymając naciśnięty klawisz [Ctrl]. W przypadku korzystania z serwera LDAP można kliknąć przycisk [Poszukiwanie adresu globalnego] w celu wyszukania adresu na serwerze LDAP. Można wprowadzać wiele adresów e-mail. Adresy e-mail można rozdzielać przecinkami (,), średnikami (;), spacją () lub dwukropkiem (:).

Edycja i usuwanie zaprogramowanych miejsc docelowych przesyłania

Aby edytować lub usuwać zaprogramowane miejsca docelowe, w ramce menu na stronie WWW urzędu kliknij opcję [Miejsce docelowe].

Aby dokonać edycji wybranego miejsca docelowego, kliknij przycisk [Edytuj] na dole listy miejsc docelowych.

<input type="checkbox"/> AAA	Poczta
<input type="checkbox"/> BBB	Poczta
<input type="checkbox"/> DDD	Komputer PC
<input type="button" value="Edytuj (M)"/> <input type="button" value="Usuń (C)"/> <input type="button" value="Sprawd"/>	
<input type="button" value="Drukuj listę grupową (G)"/>	

Wyświetli się ekran programowania miejsca docelowego. Edytuj informacje w taki sam sposób, jak wówczas, gdy były one zapisywane po raz pierwszy.

Aby usunąć wybrane miejsca docelowe, kliknij przycisk [Usuń] na dole listy miejsc docelowych.

<input type="checkbox"/> BBB	Poczta
<input type="checkbox"/> DDD	Komputer
<input type="button" value="Edytuj (M)"/> <input type="button" value="Usuń (C)"/> <input type="button" value="Sprawd"/>	
<input type="button" value="Drukuj listę grupową (G)"/>	



Jeśli w poniższych sytuacjach nastąpi próba usunięcia zaprogramowanego miejsca docelowego, wyświetlone zostanie ostrzeżenie i usunięcie nie będzie możliwe.

- jeśli dane miejsce docelowe wchodzi w skład grupy.

Jeśli dane miejsce docelowe jest używane dla bieżącej transmisji, anuluj transmisję lub zaczekaj, aż zostanie zakończona, a następnie usuń miejsce docelowe. Jeśli miejsce docelowe zostało włączone do grupy, najpierw należy usunąć miejsce docelowe z grupy, a następnie usunąć miejsce docelowe.

Drukowanie list zaprogramowanych miejsc docelowych

Listy z zaprogramowanymi miejscami docelowymi można drukować.

Listy można drukować w sposób następujący:

- Lista M. docel.: Pokazuje informacje zaprogramowane dla miejsc docelowych e-mail, FTP, komputera i grup.
- Drukuj listę grupową: Pokazuje tylko informacje zaprogramowane dla miejsc docelowych grup (e-mail).

Aby wydrukować listę indywidualną, kliknij opcję [Drukuj listę indywidualną] na dole listy miejsc docelowych.

c.com	001
arp.co.jp	002
111.222	003
<input type="button" value="Drukuj listę indywidualną (I)"/>	

Aby wydrukować listę grupową, kliknij opcję [Drukuj listę grupową] na dole listy miejsc docelowych.

<input type="checkbox"/> AAA	Poczta	A
<input type="checkbox"/> BBB	Poczta	E
<input type="checkbox"/> DDD	Komputer PC	1
<input type="button" value="Edytuj (M)"/> <input type="button" value="Usuń (C)"/> <input type="button" value="Sprawdź"/>		
<input type="button" value="Drukuj listę grupową (G)"/>		

USTAWIENIA PODSTAWOWE FUNKCJI SKANOWANIA SIECIOWEGO (DLA ADMINISTRATORA)

Aby użyć funkcji Skanowanie sieciowe, wymagane jest skonfigurowanie ustawień za pomocą strony WWW urządzenia.

Kliknij ramkę menu i skonfiguruj wymagane ustawienia. Aby wyświetlić ten ekran wymagane jest hasło dostępu. Te ustawienia powinny być konfigurowane tylko przez administratora sieci.

1 W ramce menu kliknij opcję [Skanowanie sieciowe].

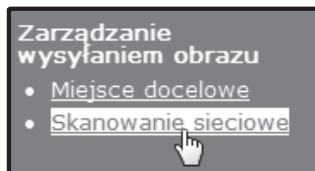

Zostanie wyświetlona strona konfiguracji funkcji Skanowanie sieciowe.

2 Wybierz tryb skanera.

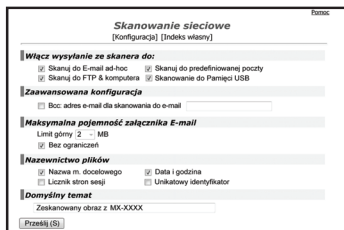

W polu "Włącz wysyłanie ze skanera do:", kliknij w pole wyboru tak, aby pojawił się w nim znak zaznaczenia.

3 Wybierz metodę przypisywania nazwy pliku zeskanowanego obrazu.

Wybierz metodę przypisywania nazwy pliku zeskanowanego obrazu. W polu "Nazewnictwo plików" kliknij elementy, które mają zostać użyte w nazwie pliku. Początkowo zaznaczona jest opcja "Data i godzina".

4 Kliknij przycisk [Prześlij].

Po wprowadzeniu ustawień należy je zapisać, klikając przycisk [Prześlij].

INFORMACJE NA TEMAT STRON SIECI WEB (DLA ADMINISTRATORA)

Oprócz menu wyświetlanych dla użytkownika, na stronach sieci Web administratora wyświetlane są inne menu, które mogą być używane jedynie przez administratora. Menu znajduje się po lewej stronie. Po kliknięciu pozycji menu, w ramce po prawej stronie wyświetlany jest ekran umożliwiający skonfigurowanie ustawień dla tego elementu. Omówiono tu jedynie ustawienia, które mogą być modyfikowane przez administratora.

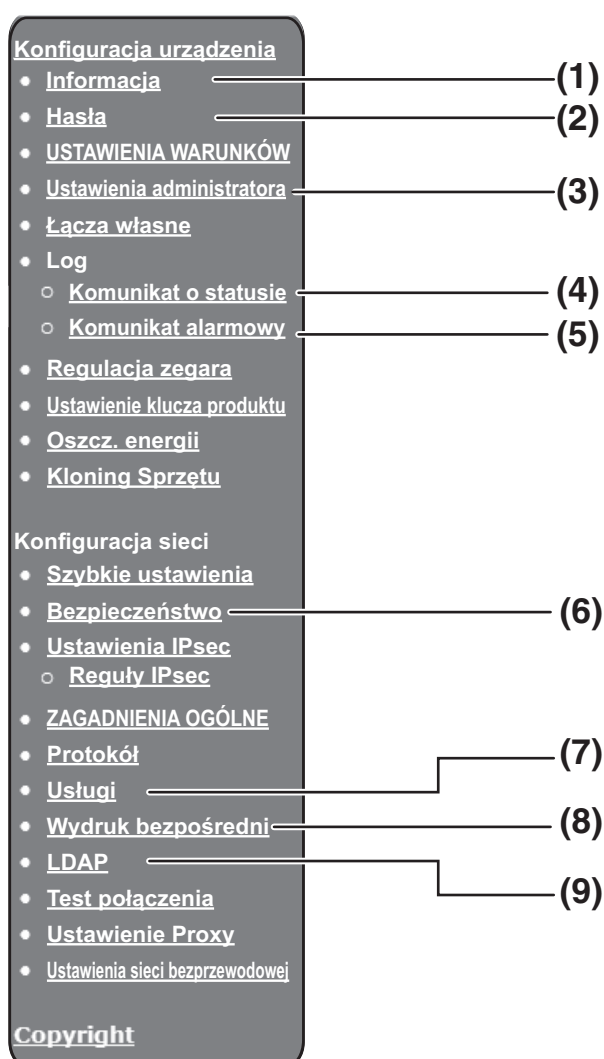

(1) Informacja

Konfigurowanie informacji identyfikacyjnych urządzenia na potrzeby funkcji wysyłania informacji o stanie i alarmów pocztą e-mail. "KONFIGURACJA INFORMACJI" (str. 206)

(2) Hasła

Aby ochronić stronę sieci Web, administrator systemu może określić hasła. Wprowadź hasło, które ma zostać ustawione i kliknij przycisk [Prześlij]. Można określić jedno hasło dla administratora i jedno hasło dla użytkowników. "OCHRONA INFORMACJI ZAPROGRAMOWANYCH NA STRONIE WWW ([Hasła])" (str. 204)

(3) Ustawienia administratora

Zmiana ustawień może być zabroniona i skonfigurowane mogą zostać ustawienia interfejsu. "USTAWIENIA ADMINISTRATORA" (str. 205)

(4) Komunikat o statusie

Skonfiguruj parametry wymagane do wysłania komunikatów o stanie, takie jak adresy docelowe i harmonogramy. "KONFIGURACJA KOMUNIKATU O STATUSIE" (str. 207)

(5) Komunikat alarmowy

Przechowywanie adresów odbiorców komunikatów o alertach. "KONFIGURACJA KOMUNIKATU ALARMOWEGO" (str. 207)

(6) Bezpieczeństwo

Nie używane porty mogą zostać wyłączone w celu zapewnienia większego bezpieczeństwa, a numery portów mogą zostać zmienione.

(7) Usługi

Konfigurowanie informacji o systemie poczty e-mail. "KONFIGURACJA SERWERA SMTP" (str. 206)

(8) Wydruk bezpośredni

Konfiguracja ustawień LPD i druku Raw.

(9) LDAP

Konfiguruj ustawienia dla LDAP.

KONFIGUROWANIE USTAWIENÍ SERWERÓW SMTP, DNS I LDAP

W niniejszej części objaśniono procedury korzystania z opcji [Szybkie ustawienia]. Opcja [Szybkie ustawienia] umożliwia szybkie konfigurowanie tylko ustawień wymaganych dla serwerów "SMTP", "DNS" i "LDAP". Ustawienia te są zwykle konfigurowane jako pierwsze.

- Serwer SMTP:** Serwer SMTP służy do przesyłania poczty elektronicznej wysyłanej przy użyciu funkcji Skanowanie do E-mail.
Aby korzystać z tych metod transmisji, należy skonfigurować ustawienia serwera SMTP.
- Serwer DNS:** Jeśli w obszarze "SMTP" w polach "Podstawowy serwer SMTP" lub "Dodatkowy serwer SMTP" została wprowadzona nazwa hosta, należy także skonfigurować ustawienia serwera DNS. Jeśli podczas zapisywania miejsc docelowych dla funkcji Skanowanie do komputera w polu "Nazwa hosta lub adres IP" wprowadzone zostaną nazwy hostów, wówczas również należy skonfigurować ustawienia serwera DNS.
- Serwer LDAP:** Jeśli adresy e-mail są zarządzane w sieci przez serwer LDAP, używając funkcji Skanowanie do E-mail można korzystać z adresów przechowywanych na serwerze LDAP. Aby urządzenie korzystało z adresów e-mail przechowywanych na serwerze LDAP, na stronie WWW należy skonfigurować ustawienia tego serwera.

5 W ramce menu kliknij opcję [Szybkie ustawienia].

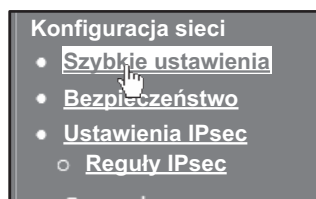

6 Wprowadź wymagane dane dla ustawień "SMTP", "DNS" i "LDAP".

7 Po wprowadzeniu wszystkich informacji kliknij przycisk [Prześlij].

Wprowadzone ustawienia zostaną zapisane.



Aby skonfigurować ustawienia zaawansowane serwerów SMTP, DNS i LDAP, należy wykonać poniższe procedury.

- Konfigurowanie ustawień serwerów SMTP i DNS
Kliknij opcję [Usługi] w ramce menu, aby wyświetlić ekran konfiguracji usług. Wybierz żądany serwer, a następnie skonfiguruj dla tego serwera wymagane parametry.
- Konfigurowanie ustawień serwera LDAP
Kliknij opcję [LDAP] w ramce menu, aby wyświetlić ekran konfiguracji serwera LDAP. Skonfiguruj wymagane parametry.

OCHRONA INFORMACJI ZAPROGRAMOWANYCH NA STRONIE WWW ([Hasła])

Hasła można ustawić (kliknij opcję [Hasła] w ramce menu), aby ograniczyć dostęp do stron WWW i chronić ustawienia.

Administrator musi zmienić hasło z domyślnego ustawienia fabrycznego. Administrator musi również zapamiętać nowe hasło. Przy kolejnej próbie dostępu do stron sieci Web należy podać nowe hasło.

Istnieje możliwość ustawienia hasła administratora oraz haseł dla innych użytkowników.

1 W ramce menu kliknij opcję [Hasła].

2 Wprowadź aktualne hasło w opcji "Hasło administratora".

Podczas ustawiania hasła po raz pierwszy w polu "Hasło administratora" wpisz "administrator".



Upewnij się, że słowo "administrator" zostało napisane małymi literami (hasła rozróżniają wielkość liter).

3 Wprowadź hasła w polach "Hasło Użytkownika" i "Hasło administratora".

- Każde hasło może składać się z maksymalnie 7 znaków i/lub cyfr (w hasłach rozróżniana jest wielkość liter).
- Należy upewnić się, że to samo hasło zostało wprowadzone w polu "Potwierdź hasło", jak i w polu "Nowe hasło".

4 Po zakończeniu wprowadzania wszystkich pozycji kliknij przycisk [Prześlij].

Wprowadzone hasło jest zapisywane.

Po ustawieniu hasła wyłącz i włącz urządzenie.



Po wyświetleniu monitu o podanie hasła użytkownik powinien wpisać "użytkownicy", a administrator powinien wpisać "administrator" w polu "Nazwa Użytkownika". W polu "Hasło" należy wprowadzić hasło odpowiednie dla wprowadzonej nazwy użytkownika.

USTAWIENIA ADMINISTRATORA

Ustawienia administratora są używane w celu uniemożliwienia wprowadzenia zmian w opcji [Ustawienia Warunków] i konfiguracji ustawień interfejsu.

- "Ustawienia domyślne": Należy wybrać ustawienia, w których zmiany mają być uniemożliwione.
- "Sterowanie fuser" : Temperatura utrwalania tonera jest ustawiana odpowiednio do gramatury używanego papieru.
- "Ustawienia interfejsu": Umożliwienie monitorowania danych wysyłanych do portu sieciowego i ustawienie ograniczeń.

KONFIGUROWANIE USTAWIENIA W USTAWIENIACH ADMINISTRATORA

1 W ramce menu kliknij opcję [Ustawienia administratora].

Wyświetli się ekran "Ustawienia standardowe" opcji [Ustawienia administratora]. Aby wybrać ustawienia na ekranie "Ustawienia standardowe", przejdź do czynności 3.

2 Kliknij wybraną opcję i wybierz ustawienie na ekranie, który się wyświetli.

Patrz "USTAWIENIA ADMINISTRATORA", aby uzyskać opisy ustawień.

3 Kliknij przycisk [Prześlij], aby zapisać wprowadzone informacje.

USTAWIENIA ADMINISTRATORA

Gdy wartość "TAK, NIE" zostanie wyświetlona w kolumnie "Ustawienia", opcja "TAK" jest wybierana, jeżeli znak zaznaczenia jest wyświetlany w polu wyboru elementu; opcja "NIE", jeżeli znak zaznaczenia nie występuje.

Ustawienia domyślne

Pozycja	Ustawienia	Opis
Wyłącz drukowanie strony testowej	TAK, NIE	To ustawienie jest używane w celu uniemożliwienia drukowania strony testowej drukarki.
Wył. możliwość zmian ust. domyślnych	TAK, NIE	To ustawienie jest używane w celu uniemożliwienia zmiany domyślnych warunków ustawień.
Wyłączenie regulacji zegara.	TAK, NIE	To ustawienie jest używane w celu uniemożliwienia zmiany domyślnych warunków ustawień.

Sterowanie fuser

Pozycja	Ustawienia	Opis
Sterowanie fuser	60 - 89 g/m ² , 90 - 105 g/m ²	Temperatura utrwalania tonera jest ustawiana odpowiednio do gramatury używanego papieru.

Ustawienia interfejsu

Pozycja	Ustawienia	Opis
Limit Czasu I/O	1- 60 - 999 (sekund)	Podczas odbierania zadania drukowania, jeśli pozostałe dane nie zostaną odebrane po upływie podanego tu czasu, połączenie portu jest przerywane i rozpoczyna się następne zadanie.
Sposób Przeł. Portów	Przełącz Po Zakończ. Zadania , Przełącz Po Lim. Czasu I/O	Wybierz metodę przełączania portów sieciowych.
Przełączanie emulacji	Auto* , PostScript, PCL	Wybierz język drukarki. Gdy wybrana jest opcja [Auto], język jest automatycznie wybierany na podstawie danych wysyłanych do drukarki. Jeśli często nie występują błędy, nie należy zmieniać ustawienia [Auto] na inne.

USTAWIENIA WYSYŁANIA INFORMACJI O STANIE I ALARMÓW POCZTĄ E-MAIL

Te funkcje służą do wysyłania informacji dotyczących pracy urządzenia (liczby wydruków, liczby kopii itd.) i błędów (zacięć papieru, braku papieru, braku tonera itd.) pocztą e-mail do administratora lub sprzedawcy urządzenia.

KONFIGURACJA INFORMACJI

Dane identyfikacyjne urządzenia na potrzeby funkcji przesyłania komunikatów o statusie i komunikatów alarmowych na adres e-mail konfiguruje się na ekranie "Konfiguracja informacji". Wprowadzone informacje znajdują się w wiadomościach e-mail z informacjami o stanie i alarmami.

- 1 W ramce menu kliknij opcję [Informacja].**
Zostanie wyświetlony ekran "Konfiguracja informacji".
- 2 Wprowadź informacje o urządzeniu.**
Aby uzyskać więcej informacji, kliknij opcję [Pomoc] w prawym górnym rogu okna.
- 3 Kliknij przycisk [Prześlij], aby zapisać wprowadzone informacje.**

KONFIGURACJA SERWERA SMTP

Do wysyłania wiadomości e-mail funkcja przesyłania komunikatów o statusie i komunikatów alarmowych na adres e-mail używa serwera SMTP (Simple Mail Transport Protocol). Poniżej przedstawiono czynności, które należy wykonać, aby skonfigurować środowisko pocztowe. Czynności te powinien wykonać administrator systemu lub inna osoba znająca zagadnienia związane z sieciami.

- 1 W ramce menu kliknij opcję [Usługi].**
Zostanie wyświetlony ekran "Konfiguracja usług".
- 2 Kliknij opcję [SMTP].**
- 3 Wprowadź informacje potrzebne do skonfigurowania środowiska pocztowego.**
Aby uzyskać więcej informacji, kliknij opcję [Pomoc] w prawym górnym rogu okna.
- 4 Kliknij przycisk [Prześlij], aby zapisać wprowadzone informacje.**

KONFIGURACJA KOMUNIKATU O STATUSIE

Funkcja wysyłania wiadomości z informacjami o stanie służy do wysyłania informacji, takich jak liczba kopii, liczba wydruków i suma zadań wykonanych za pomocą urządzenia, zgodnie z określonym harmonogramem. Można skonfigurować adresy dla administratorów i sprzedawców.

Aby skonfigurować komunikat z informacjami o stanie, wykonaj następujące czynności:

1 W ramce menu kliknij opcję [Komunikat o statusie].

Zostanie wyświetlony ekran "Konfiguracja komunikatu o statusie".

2 Wprowadź niezbędne informacje, w tym adresy docelowe i harmonogram.

3 Kliknij przycisk [Prześlij], aby zapisać wprowadzone informacje.

Po skonfigurowaniu ustawień funkcji wysyłania wiadomości e-mail z informacjami o stanie, informacje na temat liczby zadań wykonanych na drukarce będą wysyłane okresowo pod podane adresy e-mail.



Jeśli przeglądarka zostanie zamknięta przed kliknięciem przycisku [Prześlij], ustawienia zostaną anulowane. Aby wysłać informacje o drukarce bezpośrednio pod wybrany adres e-mail, kliknij przycisk [Wyślij teraz].

KONFIGURACJA KOMUNIKATU ALARMOWEGO

Funkcja wysyłania komunikatu alarmowego służy do wysyłania ostrzeżeń o takich problemach, jak pusta kaseta z tonerem lub brak papieru, bądź zacięcie papieru, pod określone adresy. Można skonfigurować adresy dla administratorów i sprzedawców.

Aby skonfigurować wiadomość z alarmem, należy wykonać poniższe czynności.

1 W ramce menu kliknij opcję [Komunikat alarmowy].

Zostanie wyświetlony ekran "Konfiguracja komunikatu alarmowego".

2 Wprowadź adresy.

3 Kliknij przycisk [Prześlij], aby zapisać wprowadzone informacje.

Po ustawieniu parametrów informacje o zdarzeniu (jeśli takie zdarzenie będzie mieć miejsce) zostaną przesłane pod wskazane adresy pocztą e-mail. Poniżej przedstawiono komunikaty alarmowe oraz informacje o ich znaczeniu.

(Przykład)

Zacięcie papieru:	Wystąpiło zacięcie papieru.
Mało tonera:	Poziom tonera jest niski.
Brak tonera:	Uzupełnij toner.
Brak papieru:	Włóż papier do podajnika.



Jeśli przeglądarka zostanie zamknięta przed kliknięciem przycisku [Prześlij], ustawienia zostaną anulowane.

Informacje dotyczące Licencji na oprogramowanie dla tego produktu

Elementy składowe oprogramowania

Oprogramowanie tego produktu składa się z różnych elementów, z których każdy jest chroniony prawami autorskimi należącymi do SHARP lub stron trzecich.

Oprogramowanie opracowane przez SHARP oraz oprogramowanie open source

Elementy oprogramowania oraz dokumenty dołączone do produktu opracowane lub stworzone przez SHARP są chronione prawem autorskim należącym do SHARP i podlegają ustawie o prawie autorskim, traktatom międzynarodowym i innym przepisom prawa. Produkt ten wykorzystuje wolne oprogramowanie i elementy oprogramowania chronione prawami autorskimi należącymi do stron trzecich. Do tego rodzaju oprogramowania zalicza się elementy podlegające licencji GNU General Public License (dalej: GPL), GNU Lesser General Public License (dalej: LGPL) lub innej umowie licencyjnej.

Uzyskiwanie kodu źródłowego

Niektórzy licencjodawcy oprogramowania open source wymagają od dystrybutora podania kodu źródłowego wraz z oprogramowaniem wykonywalnym. Podobne wymagania są określone w licencjach GPL i LGPL. Więcej informacji dotyczących uzyskiwania kodu źródłowego dla oprogramowania open source oraz informacje dotyczące licencji GPL, LGPL i innych umów licencyjnych można znaleźć na stronie internetowej:

<http://sharp-world.com/products/copier/source/download/index.html>

Nie jesteśmy w stanie udzielać odpowiedzi na pytania dotyczące kodu źródłowego dla oprogramowania open source. Kod źródłowy dla oprogramowania chronionego prawem autorskim należącym do SHARP nie podlega dystrybucji.

INFORMACJE DOT. ZNAKÓW TOWAROWYCH

Poniższe znaki towarowe i zastrzeżone znaki towarowe są używane w połączeniu z urządzeniem, jego urządzeniami peryferyjnymi i akcesoriami.

- Microsoft®, Windows®, Windows® XP, Windows Server® 2003, Windows Vista®, Windows Server® 2008, Windows® 7, Windows® 8, Windows Server® 2012 oraz Internet Explorer® są znakami towarowymi lub zastrzeżonymi znakami towarowymi firmy Microsoft Corporation w Stanach Zjednoczonych lub innych krajach.
- Intel® jest znakiem towarowym firmy Intel Corporation w Stanach Zjednoczonych i/lub innych krajach.
- Adobe, logo Adobe, PostScript, Acrobat, logo Adobe PDF, Reader oraz Flash są znakami towarowymi lub zastrzeżonymi znakami towarowymi firmy Adobe Systems Incorporated w Stanach Zjednoczonych lub innych krajach.
- Apple, Macintosh, Mac OS, AppleTalk, EtherTalk oraz LaserWriter są zastrzeżonymi znakami towarowymi firmy Apple Inc.
- Netscape Navigator jest znakiem towarowym firmy Netscape Communications Corporation.
- PCL jest zastrzeżonym znakiem towarowym firmy Hewlett-Packard Company.
- IBM, PC/AT oraz PowerPC są znakami towarowymi firmy International Business Machines Corporation.
- Sharpdesk jest znakiem towarowym firmy Sharp Corporation.
- Wszystkie pozostałe znaki towarowe i prawa autorskie są własnością odpowiednich właścicieli.

Candid i Taffy są znakami towarowymi firmy Monotype Imaging, Inc. zastrzeżonymi w Biurze Patentów i Znaków Towarowych Stanów Zjednoczonych. Mogą one być zastrzeżone w niektórych krajach. CG Omega, CG Times, Garamond Antiqua, Garamond Halbfett, Garamond Kursiv, Garamond oraz Halbfett Kursiv są znakami towarowymi firmy Monotype Imaging, Inc. i mogą być zastrzeżone w niektórych krajach. Albertus, Arial, Coronet, Gill Sans, Joanna oraz Times New Roman CE są znakami towarowymi firmy Monotype Corporation zastrzeżonymi w Biurze Patentów i Znaków Towarowych Stanów Zjednoczonych. Mogą one być zastrzeżone w innych krajach. Avant Garde, ITC Bookman, Lubalin Graph, Mona Lisa, Zapf Chancery oraz Zapf Dingbats są znakami towarowymi firmy International Typeface Corporation zastrzeżonymi w Biurze Patentów i Znaków Towarowych Stanów Zjednoczonych. Mogą one być zastrzeżone w innych krajach. Clarendon, Eurostile, Arial CE, Optima, Palatino, Stempel Garamond, Times oraz Univers są znakami towarowymi firmy Heidelberger Druckmaschinen AG i mogą być zastrzeżone w niektórych krajach. Używane są na wyłącznej licencji firmy Linotype Library GmbH, będącej spółką zależną firmy Heidelberger Druckmaschinen AG. Apple Chancery, Chicago, Geneva, Monaco oraz New York są znakami towarowymi firmy Apple Inc. i mogą być zastrzeżone w niektórych krajach. HGGothicB, HGMInchoL, HGPGothicB oraz HGPMinchoL są znakami towarowymi firmy Ricoh Company Ltd. i mogą być zastrzeżone w niektórych krajach. Wingdings jest zastrzeżonym znakiem towarowym firmy Microsoft Corporation w Stanach Zjednoczonych i innych krajach. Marigold i Oxford są znakami towarowymi firmy Arthur Baker i mogą być zastrzeżone w niektórych krajach. Antique Olive jest znakiem towarowym znakiem towarowym firmy Marcel Olive i może być zastrzeżony w niektórych krajach. Hoefler Text jest znakiem towarowym firmy Johnathan Hoefler i może być zastrzeżony w niektórych krajach. ITC jest znakiem towarowym firmy International Typeface Corporation zastrzeżonym w Biurze Patentów i Znaków Towarowych Stanów Zjednoczonych. Może on być zastrzeżony w niektórych krajach. Agfa jest znakiem towarowym firmy Agfa-Gevaert Group i może być zastrzeżony w niektórych krajach. Intellifont, MicroType i UFST są znakami towarowymi firmy Monotype Imaging Inc. zastrzeżonymi w Biurze Patentów i Znaków Towarowych Stanów Zjednoczonych. Mogą one być zastrzeżone w niektórych krajach. Macintosh i TrueType są znakami towarowymi firmy Apple Inc. zastrzeżonymi w Biurze Patentów i Znaków Towarowych Stanów Zjednoczonych oraz w innych krajach. PostScript jest znakiem towarowym firmy Adobe Systems Incorporated i może być zastrzeżony w niektórych krajach. HP, PCL, FontSmart i LaserJet są znakami towarowymi firmy Hewlett-Packard Company i mogą być zastrzeżone w niektórych krajach. Procesor Type 1 zainstalowany w produkcie Monotype Imaging's UFST jest na licencji firmy Electronics For Imaging Inc. Wszelkie inne znaki towarowe są własnością odpowiednich właścicieli.

INSTRUKCJA OBSŁUGI

SHARP[®]

SHARP CORPORATION