



# LASERJET ENTERPRISE FLOW MFP M830

Podręcznik użytkownika



M830z





# Urządzenie wielofunkcyjne HP LaserJet Enterprise Flow M830

Podręcznik użytkownika

## **Prawa autorskie i licencja**

© Copyright 2017 HP Development Company, L.P.

Powielanie, adaptacja lub tłumaczenie bez wcześniejszej pisemnej zgody jest zabronione, z wyjątkiem przypadków dozwolonych przez prawo autorskie.

Przedstawione tu informacje mogą ulec zmianie bez wcześniejszego powiadomienia.

Jedynymi gwarancjami na produkty i usługi firmy HP są gwarancje wyrażone w formie oświadczeń dołączonych do tych produktów i usług. Żaden zapis w niniejszym dokumencie nie może być interpretowany jako gwarancja dodatkowa. Firma HP nie ponosi żadnej odpowiedzialności za jakiegokolwiek braki techniczne lub błędy redakcyjne w niniejszym dokumencie.

Edition 2, 8/2017

## **Znaki towarowe**

Adobe®, Adobe Photoshop®, Acrobat® i PostScript® są znakami towarowymi firmy Adobe Systems Incorporated.

Apple i logo Apple są znakami towarowymi firmy Apple Computer Inc. zarejestrowanymi w Stanach Zjednoczonych i innych krajach/regionach. iPod jest znakiem towarowym firmy Apple Computer Inc. iPod służy do kopiowania materiału dozwolonego lub na zasadach określonych przez posiadacza praw autorskich. Nie kradnij muzyki.

Microsoft®, Windows®, Windows® XP i Windows Vista® są znakami towarowymi firmy Microsoft Corporation zastrzeżonymi w Stanach Zjednoczonych.

UNIX® jest zastrzeżonym znakiem towarowym organizacji The Open Group.

---

# Spis treści

<b>1 Wprowadzenie</b> .....	<b>1</b>
Porównanie urządzeń .....	2
Widoki urządzenia .....	4
Widok urządzenia z przodu .....	5
Widok produktu z tyłu .....	6
Porty interfejsów .....	7
Widok panelu sterowania .....	7
Moduł wykańczania .....	10
Zszywacz/układacz .....	10
Zszywacz/układacz z modułem dziurkowania .....	11
Urządzenie do tworzenia broszur .....	12
Konfiguracja sprzętu i instalacja oprogramowania .....	13
<b>2 Podajniki papieru</b> .....	<b>15</b>
konfiguracja podajnika odpowiednio dla rodzaju i formatu papieru .....	16
Konfigurowanie podajnika podczas ładowania papieru .....	16
Konfigurowanie podajnika, aby pasował do ustawień zlecenia drukowania .....	16
Konfigurowanie podajnika za pomocą panelu sterowania .....	16
Ładowanie podajnika 1 .....	17
Włóż podajnik 2 i 3 .....	21
Włóż podajnik 4 i 5 .....	25
Konfiguracja domyślnego umiejscowienia zszywek .....	27
Konfiguracja domyślnej lokalizacji modułu dziurkowania .....	27
<b>3 Części, materiały eksploatacyjne i akcesoria</b> .....	<b>29</b>
Zamawianie części, akcesoriów i materiałów eksploatacyjnych .....	30
Zamawianie .....	30
Części i materiały eksploatacyjne .....	30
Akcesoria .....	32
Wymiana kasy z tonerem .....	33

<b>4 Drukowanie .....</b>	<b>37</b>
Zadania drukowania w systemie Windows .....	38
Sposób drukowania (system Windows) .....	38
Automatyczne drukowanie po obu stronach (Windows) .....	39
Ręczne drukowanie po obu stronach (Windows) .....	41
Drukowanie wielu stron na jednym arkuszu (Windows) .....	43
Wybór rodzaj papieru (Windows) .....	45
Zadania drukowania w systemie Mac OS X .....	48
Sposób drukowania drukowania (Mac OS X) .....	48
Automatyczne drukowanie na obu stronach (Mac OS X) .....	48
Ręczne drukowanie na obu stronach (Mac OS X) .....	48
Drukowanie wielu stron na jednym arkuszu (Mac OS X) .....	48
Wybór rodzaju papieru (Mac OS X) .....	49
Przechowywanie zadań drukowania w pamięci urządzenia .....	50
Tworzenie przechowywanego zadania (Windows) .....	50
Tworzenie przechowywanego zlecenia (Mac OS X) .....	52
Drukowanie zapisanego zadania .....	53
Usuwanie zapisanego zadania .....	53
Drukowanie dla urządzeń przenośnych .....	54
HP ePrint: .....	54
oprogramowanie HP ePrint .....	54
AirPrint .....	55
Drukowanie z portu USB .....	56
Włączanie portu USB w celu drukowania .....	56
Drukowanie dokumentów z USB .....	56
<b>5 Kopiuj .....</b>	<b>57</b>
Kopiowanie .....	58
Kopiowanie po obu stronach (dwustronne) .....	60
Automatyczne kopiowanie obu stron .....	60
Ręczne kopiowanie po obu stronach .....	60
Optymalizacja kopii pod względem tekstu lub obrazów .....	61
<b>6 Skanowanie/wysyłanie .....</b>	<b>63</b>
Konfigurowanie funkcji skanowania/wysyłania .....	64
Tworzenie szybkiego zestawu .....	66
Wysyłanie zeskanowanego dokumentu do folderu sieciowego .....	68
Wysyłanie zeskanowanych dokumentów na jeden lub wiele adresów e-mail .....	71
Używanie książki adresowej przy wysłaniu wiadomości e-mail .....	74
Dodawanie kontaktów do książki adresowej z poziomu panelu sterowania .....	74

Wysyłanie dokumentu w wiadomości e-mail przy użyciu książki adresowej .....	76
<b>7 Faksowanie .....</b>	<b>79</b>
Konfigurowanie faksu .....	80
Pierwsze włączenie urządzenia z zainstalowanym faksem .....	80
Po początkowej konfiguracji sprzętu .....	80
Zmiana konfiguracji faksu .....	81
Ustawienia wybierania numeru faksu .....	81
Ogólne ustawienia wysyłania faksu .....	82
Ustawienia odbierania faksu .....	83
Wysyłanie faksu .....	85
<b>8 Zarządzanie urządzeniem .....</b>	<b>87</b>
Wbudowany serwer internetowy HP .....	88
Dostęp do wbudowanego serwera internetowego HP .....	88
HP Utility dla systemu Mac OS X .....	89
Otwieranie aplikacji HP Utility .....	89
Funkcje HP Utility .....	89
Korzystanie z oprogramowania HP Web Jetadmin .....	91
Ustawienia ekonomiczne .....	92
Drukowanie przy użyciu ustawienia EconoMode .....	92
Konfiguracja trybu uśpienia .....	92
Ustawianie harmonogramu uśpienia .....	93
Funkcje zabezpieczające urządzenia .....	94
Oświadczenia o bezpieczeństwie .....	94
Protokół IPsec .....	94
Logowanie do urządzenia .....	94
Przypisanie hasła systemu .....	94
Obsługa szyfrowania: Bezpieczne wysokowydajne dyski twarde firmy HP .....	95
Aktualizacje oprogramowania lub oprogramowania sprzętowego .....	96
<b>9 Rozwiązywanie problemów .....</b>	<b>97</b>
Przywracanie domyślnych ustawień fabrycznych .....	98
System pomocy panelu sterowania .....	99
Na panelu sterowania drukarki wyświetlany jest komunikat „Niski poziom tuszu w kasecie” lub „Bardzo niski poziom tuszu w kasecie” .....	100
Zmiana ustawień „Niski poziom tuszu w kasecie” .....	100
Urządzenia z funkcją faksu .....	100
Zamawianie materiałów eksploatacyjnych .....	101
Urządzenie nie pobiera papieru lub podaje go nieprawidłowo. ....	102

Urządzenie nie pobiera papieru .....	102
Urządzenie pobiera kilka arkuszy papieru .....	102
Podajnik dokumentów zacina się, marszczy papier lub pobiera na raz więcej arkuszy papieru .....	102
Usuwanie zacięcia .....	104
Automatyczna nawigacja dla usuwania zacięć .....	104
Czy masz do czynienia z częstymi lub powtarzającymi się zacięciami papieru? .....	104
Usuwanie zacięć przy prawych drzwiczkach .....	105
Usuwanie zacięć w podajniku 1 .....	108
Usuwanie zacięć przy prawej osłonie .....	111
Usuwanie zacięć w podajniku 2 i 3 .....	114
Usuwanie zacięć w podajniku 4 i 5 .....	116
Usuwanie zacięć papieru w obszarze dupleksera .....	120
Usuwanie zacięć za lewą osłoną (obszar utrwalacza) .....	125
Usuwanie zacięć w zszywaczu/układaczu .....	129
Usuwanie zacięć w zszywaczu/układaczu .....	129
Usuwanie zacięć w obszarze połączeń .....	130
Usuwanie zacięć zszywek 1 .....	131
Usuwanie zacięć w zszywaczu/układaczu z modułem dziurkowania .....	135
Usuwanie zacięć w obszarze lewych górnych drzwiczek zszywacza/układacza z modułem dziurkowania .....	135
Usuń zacięcie w obszarze zszywacza/układacza z modułem dziurkowania .....	138
Usuwanie zacięć zszywek 1 .....	142
Usuwanie zacięć w urządzeniu do tworzenia broszur .....	146
Usuwanie zacięć przy lewych przednich drzwiczkach urządzenia do tworzenia broszur .....	146
Usuwanie zacięć w obszarze połączeń .....	148
Usuwanie zacięć zszywek 1 .....	149
Usuwanie zacięć zszywek w urządzeniu do tworzenia broszur .....	152
Usuwanie zaciętego papieru z podajnika dokumentów .....	157
Poprawianie jakości druku .....	161
Drukowanie dokumentu z innego programu .....	161
Sprawdzanie ustawienia typu papieru dla zlecenia druku .....	161
Sprawdzenie ustawienia rodzaju papieru (Windows) .....	161
Sprawdzenie ustawienia rodzaju papieru (Mac OS X) .....	162
Sprawdzanie stanu kasety z tonerem .....	162
Drukowanie strony czyszczącej .....	163
Sprawdzanie wizualne kasety z tonerem .....	163
Sprawdzenie papieru i środowiska drukowania .....	163
Należy używać tylko papieru zgodnego ze specyfikacjami firmy HP .....	163
Sprawdzanie środowiska pracy .....	164
Sprawdź ustawienia trybu EconoMode .....	164



Używanie innego sterownika druku .....	165
Ustawianie wyrównania poszczególnych podajników papieru .....	165
Popraw jakość kopiowania obrazu .....	167
Sprawdzanie czystości szyby skanera (kurz i smugi) .....	167
Kalibracja skanera .....	168
Sprawdzenie ustawień papieru .....	168
Sprawdź konfigurację formatu i rodzaju papieru .....	168
Wybierz, który podajnik będzie używany do tworzenia kopii. ....	169
Sprawdzanie ustawień regulacji obrazu .....	169
Optymalizacja kopii pod względem tekstu lub obrazów .....	169
Kopiowanie od krawędzi do krawędzi .....	169
Czyszczenie rolek pobierających i wkładki rozdzielającej podajnika dokumentów .....	170
Poprawianie jakości skanowania obrazu .....	171
Sprawdzanie czystości szyby skanera (kurz i smugi) .....	171
Zmiana ustawień rozdzielczości .....	172
Sprawdzanie ustawień regulacji obrazu .....	172
Optymalizacja skanowania dla tekstu lub obrazów .....	173
Sprawdzanie ustawień jakości wydruków .....	173
Czyszczenie rolek pobierających i wkładki rozdzielającej podajnika dokumentów .....	174
Poprawianie jakości obrazu faksu .....	175
Sprawdzanie czystości szyby skanera (kurz i smugi) .....	175
Sprawdzenie ustawienia rozdzielczości faksów wysyłanych .....	176
Sprawdzanie ustawień regulacji obrazu .....	177
Optymalizacja faksów dla tekstu lub obrazów .....	177
Sprawdzanie ustawień poprawiania błędów .....	177
Wysłanie do innego urządzenia faksowego .....	178
Czyszczenie rolek pobierających i wkładki rozdzielającej podajnika dokumentów .....	178
Sprawdzenie ustawienia dopasowania do strony .....	179
Sprawdzenie urządzenia faksowego nadawcy .....	179
Rozwiązywanie problemów z siecią przewodową .....	180
Złe połączenie fizyczne .....	180
Komputer używa błędnego adresu IP urządzenia .....	180
Komputer nie może skomunikować się z urządzeniem .....	180
Urządzenie korzysta z nieodpowiednich ustawień łącza i dupleksu dla komunikacji z siecią .....	181
Nowe programy mogły spowodować problemy ze zgodnością .....	181
Komputer lub stacja robocza mogą być błędnie skonfigurowane .....	181
Urządzenie zostało wyłączone lub w inne ustawienia sieci są błędne .....	181
Rozwiązywanie problemów z faksem .....	182
Lista kontrolna przy rozwiązywaniu problemów z faksem .....	182
Jakiego typu linia telefoniczna jest używana? .....	182
Czy stosowane jest urządzenie zapobiegające przepięciom? .....	182

Czy stosowany jest system poczty głosowej lub automatyczna sekretarka? .....	183
Czy linia telefoniczna ma funkcję połączeń oczekujących? .....	183
Sprawdzenie stanu przystawki faksującej .....	183
Ogólne problemy z faksem .....	184
Faks nie został wysłany. ....	184
Komunikat o błędzie Brak pamięci wyświetla się na panelu sterowania urządzenia. ....	184
Jakość druku fotografii jest niska lub fotografia jest drukowana jako szara ramka. ....	184
Dotknąłeś przycisku Stop, aby anulować faks, ale faks nie odpowiada. ....	184
Przycisk książki adresowej faksu nie jest wyświetlany. ....	184
Nie można znaleźć pozycji Ustawienia faksu w programie HP Web Jetadmin. ....	184
Nagłówek jest dołączany u góry strony, gdy włączono funkcję nakładki. ....	184
W polu odbiorców pojawiają się zarówno nazwiska, jak i numery. ....	184
Jednostronicowy faks jest drukowany na dwóch stronach. ....	185
Dokument zatrzymuje się w podajniku w połowie wysyłania faksu. ....	185
Dźwięki wydawane przez przystawkę faksującą są zbyt głośne lub zbyt ciche. ....	185
<b>Indeks .....</b>	<b>187</b>

---

# 1 Wprowadzenie

- [Porównanie urządzeń](#)
- [Widoki urządzenia](#)
- [Moduł wykańczania](#)
- [Konfiguracja sprzętu i instalacja oprogramowania](#)

## Informacje dodatkowe:

Na obszarze Stanów Zjednoczonych: przejdź do strony [www.hp.com/support/ljflowMFPM830](http://www.hp.com/support/ljflowMFPM830).

Poza obszarem Stanów Zjednoczonych: przejdź do strony [www.hp.com/support](http://www.hp.com/support). Wybierz kraj/region. Kliknij opcję **Wsparcie produktu i rozwiązywanie problemów**. Wprowadź nazwę produktu, a następnie wybierz opcję **Szukaj**.

Pełne wsparcie HP dla urządzenia obejmuje następujące informacje:

- Instalacja i konfiguracja
- Nauka i użytkowanie
- Rozwiązywanie problemów
- Pobieranie aktualizacji oprogramowania
- Dołączanie do forów pomocy technicznej
- Znajdowanie informacji o gwarancji i przepisach

## Porównanie urządzeń

		Konfiguracja A	Konfiguracja B	Konfiguracja C
<b>Obsługa papieru</b>	Podajnik 1 (podajnik na 100 arkuszy)	✓	✓	✓
	Podajnik 2 i 3 (pojemność 500 arkuszy każdy)	✓	✓	✓
	Podajnik 4 i 5 (łącznie pojemność 3500 arkuszy)	✓	✓	✓
	2-pojemnikowy zszywacz/układacz	✓		
	2-pojemnikowy zszywacz/układacz z modułem dziurkowania		✓	
	Urządzenie do tworzenia broszur			✓
	Automatyczne drukowanie dwustronne	✓	✓	✓
	<b>Złącza</b>	Połączenie ethernetowe 10/100/1000 sieci LAN z udziałem protokołów Pv4 i IPv6	✓	✓
	Łatwo dostępny port USB do drukowania i skanowania bez komputera oraz do uaktualniania oprogramowania układowego	✓	✓	✓
	Moduł bezprzewodowego drukowania bezpośredniego do „dotykowego” drukowania z urządzeń przenośnych (opcja w przypadku niektórych drukarek)	✓	✓	✓
<b>Przechowywanie</b>	Bezpieczny dysk twardy HP o dużej wydajności	✓	✓	✓
<b>Wyświetlacz panelu sterowania i wprowadzania</b>	Panel sterowania z ekranem dotykowym	✓	✓	✓
	Klawiatura rozkładana	✓	✓	✓
<b>Drukuj</b>	Drukuje 55 stron na minutę (ppm) na papierze formatu A4 oraz Letter	✓	✓	✓
	Funkcja drukowania z łatwo dostępnego USB (bez komputera)	✓	✓	✓
	Moduł bezprzewodowego drukowania bezpośredniego do „dotykowego” drukowania z urządzeń przenośnych (opcja w przypadku niektórych drukarek)	✓	✓	✓

		Konfiguracja A	Konfiguracja B	Konfiguracja C
	Drukowanie mobilne za pomocą:	✓	✓	✓
	<ul style="list-style-type: none"> <li>• HP ePrint</li> <li>• oprogramowania HP ePrint<sup>1</sup></li> <li>• HP ePrint Enterprise</li> <li>• HP ePrint Home &amp; Biz</li> <li>• HP Printer Control</li> <li>• Google Cloud Print</li> <li>• AirPrint</li> </ul>			
<b>Faksowanie</b>		✓	✓	✓
<b>Kopiowanie i skanowanie</b>	Kopiuje i skanuje 55 stron formatu A4 i Letter na minutę	✓	✓	✓
	Funkcja kopiowania i skanowania z łatwo dostępnego USB (bez komputera)	✓	✓	✓
	Podajnik dokumentów na 200 arkuszy z elektronicznym kopiowaniem i skanowaniem dwustronnym oraz wykrywaniem pobierania kilku arkuszy naraz	✓	✓	✓
<b>Dystrybucja cyfrowa</b>	Opcje wysyłania: <a href="#">E-mail</a> , <a href="#">Zapisz na USB</a> , <a href="#">Zapisz w folderze sieciowym</a> i <a href="#">Zapisz w SharePoint®</a>	✓	✓	✓
<b>Obsługiwane systemy operacyjne<sup>23</sup></b>	Windows XP z dodatkiem SP2 lub nowszy, wersja 32- i 64-bitowa	✓	✓	✓
	<b>UWAGA:</b> Instalator oprogramowania nie obsługuje wersji 64-bitowej, ale sterownik druku ją obsługuje.			
	<b>UWAGA:</b> Firma Microsoft zawiesiła ogólne wsparcie dla systemu Windows XP w kwietniu 2009 r. Firma HP będzie się starać zapewnić najlepsze możliwe wsparcie dla systemu XP, którego produkcja już się zakończyła.			
	Windows Vista (wersja 32-bitowa i 64-bitowa)	✓	✓	✓
	<b>UWAGA:</b> System Windows Vista Starter nie jest obsługiwany przez instalatora oprogramowania ani sterownik druku.			
	Windows 7, 32- i 64-bitowy	✓	✓	✓
	Windows 8, 32- i 64-bitowy	✓	✓	✓
	<b>UWAGA:</b> UPD PCL 5 nie jest obsługiwany w systemie Windows 8.			

	Konfiguracja A	Konfiguracja B	Konfiguracja C
Windows 2003 Server z dodatkiem SP1 lub nowszy, 32- i 64-bitowy	✓	✓	✓
<b>UWAGA:</b> Instalator oprogramowania nie obsługuje wersji 64-bitowej, ale sterownik druku ją obsługuje.			
<b>UWAGA:</b> Firma Microsoft zawiesiła ogólne wsparcie dla systemu Windows Server 2003 w czerwcu 2010 r. Firma HP będzie się starała zapewnić najlepsze możliwe wsparcie dla systemu Server 2003, którego produkcja już się zakończyła.			
Windows Server 2008, 32- i 64-bitowy	✓	✓	✓
Windows Server 2008 R2, 64-bitowy	✓	✓	✓
Windows Server 2012 (wersja 64-bitowa)	✓	✓	✓
<b>UWAGA:</b> UPD PCL 5 nie jest obsługiwany w systemie Windows Server 2012.			
Mac OS X 10.6, 10.7 Lion i 10.8 Mountain Lion	✓	✓	✓

- <sup>1</sup> Oprogramowanie HP ePrint obsługuje następujące systemy operacyjne: Windows® XP SP2 lub nowszy (32-bitowy) do oprogramowania ePrint w wersji 3; Windows Vista® (32-bitowy i 64-bitowy); Windows 7 (32-bitowy i 64-bitowy); Windows 8 (32-bitowy i 64-bitowy) oraz Mac OS X w wersjach 10.6, 10.7 Lion i 10.8 Mountain Lion.
- <sup>2</sup> Lista obsługiwanych systemów operacyjnych dotyczy sterowników Windows PCL 6, UPD PCL 6, UPD PCL 5, UPD PS oraz sterowników druku Mac, a także dysku instalacyjnego CD dostarczanego wraz z urządzeniem. Aktualną listę obsługiwanych systemów operacyjnych można znaleźć na stronie [www.hp.com/support/ljflowMFP\\_M830](http://www.hp.com/support/ljflowMFP_M830), gdzie znajdują się szczegółowe informacje wsparcia technicznego dla tego urządzenia. Jeżeli przebywasz poza USA, przejdź do strony [www.hp.com/support](http://www.hp.com/support), wybierz kraj/region, kliknij opcję **Product Support & Troubleshooting** (Pomoc techniczna i rozwiązywanie problemów), a następnie wybierz opcję **Search** (Szukaj).
- <sup>3</sup> Płyta z instalatorem oprogramowania HP dla systemów Windows i Mac instaluje ukryty sterownik HP PCL 6 oraz oprogramowanie .NET 3.5 SP1 dla systemów operacyjnych Windows, oprogramowanie .NET 4.0 dla systemów operacyjnych Windows 8 i Windows Server 2012, a także sterownik Mac i narzędzie Mac Utility dla systemów operacyjnych Mac. Płyta instalacyjna CD zawiera też inne opcjonalne oprogramowanie.

## Widoki urządzenia

- [Widok urządzenia z przodu](#)
- [Widok produktu z tyłu](#)
- [Porty interfejsów](#)
- [Widok panelu sterowania](#)

## Widok urządzenia z przodu

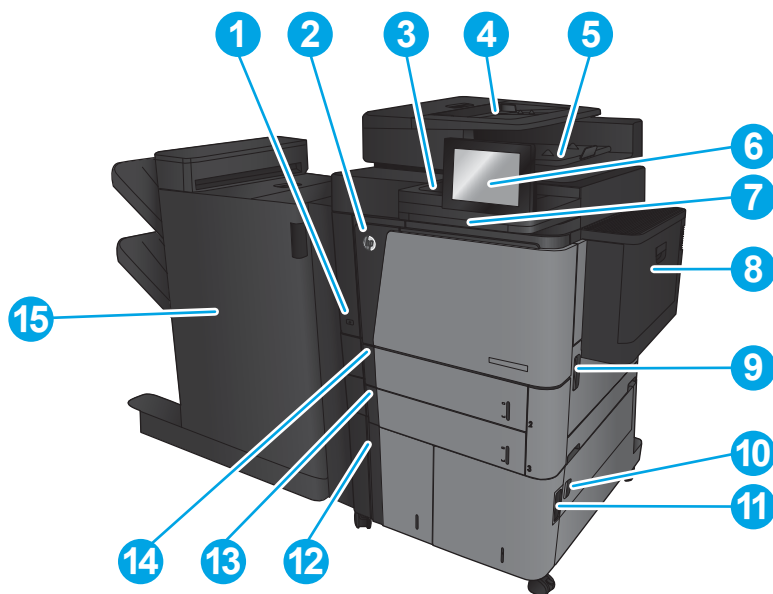

1	Przycisk wł./wyt.
2	Przednie drzwiczki (dostęp do kasety z tonerem)
3	Kieszne integracji sprzętu (do podłączania akcesoriów i urządzeń innych producentów)
4	Podajnik dokumentów
5	Pojemnik wyjściowy podajnika dokumentów
6	Panel sterowania z kolorowym wyświetlaczem dotykowym (możliwość przechylenia do łatwiejszego oglądania)
7	Klawiatura (aby skorzystać z klawiatury, wyciągnij ją do siebie)
8	Podajnik 1
9	Prawe drzwiczki (dostęp przy usuwaniu zacięć papieru)
10	Prawa dolna osłona (dostęp do usuwania zacięć)
11	Podajnik 4
12	Podajnik 5
13	Podajnik 3
14	Podajnik 2
15	Moduł wykańczania (w zależności od konfiguracji urządzenia)

## Widok produktu z tyłu

 **UWAGA:** Urządzenie jest przedstawione bez podłączonego modułu wykańczania.

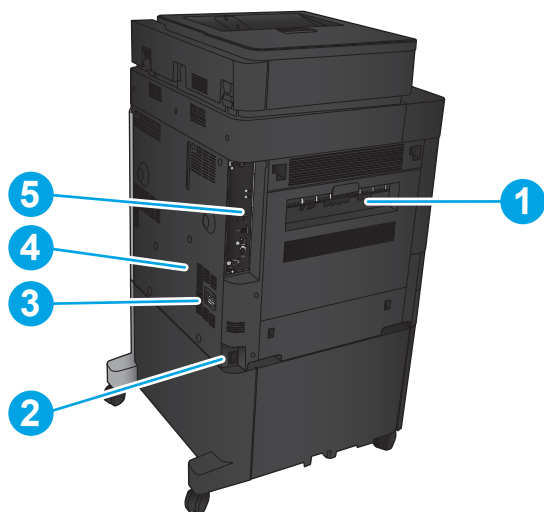

- |   |  |
|---|--|
| 1 | Lewe drzwiczki (dostęp do utrwalacza i dupleksera) |
| 2 | Połączenie zasilania                               |
| 3 | Podłączenie dla modułu wykańczania                 |
| 4 | Etykieta z numerem modelu i numerem seryjnym       |
| 5 | Formatyzator (zawiera porty interfejsów)           |



## Porty interfejsów

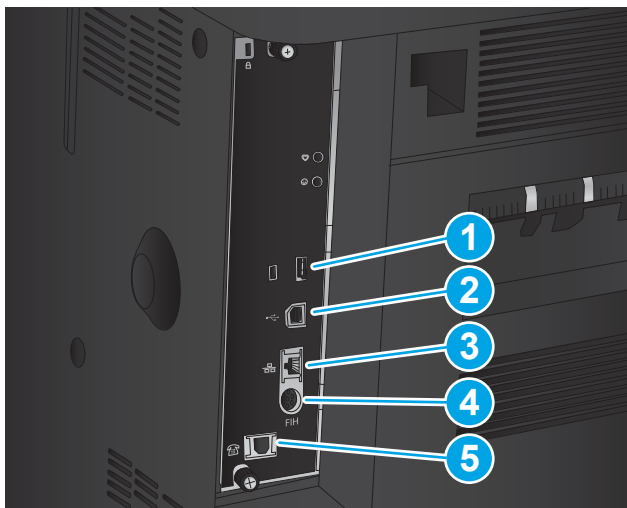

1 Port USB do podłączania zewnętrznych urządzeń USB (ten port może być zakryty)

2 Port drukowania USB 2.0 Hi-Speed

**UWAGA:** W celu drukowania z użyciem łatwo dostępnego portu USB korzystaj z portu USB znajdującego się obok panelu sterowania.

3 Port sieci lokalnej LAN typu Ethernet (RJ-45)

4 Zewnętrzny interfejs do podłączania urządzeń innych producentów

5 Port faksu

## Widok panelu sterowania

Z poziomu Ekranu głównego można uzyskać dostęp do funkcji urządzenia. Na ekranie wyświetlany jest też aktualny stan urządzenia.

Możesz powrócić do ekranu głównego w każdej chwili, dotykając przycisku Ekran główny po lewej stronie panelu sterowania. Istnieje też możliwość dotknięcia przycisku Ekran główny w lewym górnym rogu większości ekranów.

 **UWAGA:** HP regularnie aktualizuje funkcje dostępne w oprogramowaniu sprzętowym urządzenia. Aby skorzystać z najnowszych funkcji, należy uaktualnić oprogramowanie sprzętowe urządzenia. Aby pobrać najnowszy plik aktualizacyjny oprogramowania sprzętowego, przejdź do strony [www.hp.com/support/ljflowMFPM830](http://www.hp.com/support/ljflowMFPM830), gdzie znajdują się szczegółowe informacje wsparcia technicznego dla tego urządzenia. Jeżeli przebywasz poza USA, przejdź do strony [www.hp.com/support](http://www.hp.com/support), wybierz kraj/region, kliknij opcję **Product Support & Troubleshooting** (Pomoc techniczna i rozwiązywanie problemów), a następnie wybierz opcję **Search** (Szukaj).

 **UWAGA:** Funkcje wyświetlane na Ekranie głównym mogą się różnić w zależności od konfiguracji urządzenia.



1	Przycisk ekranu głównego	Dotknij, aby powrócić do ekranu głównego urządzenia.
2	Przycisk Odśwież	Dotknij przycisku Odśwież, aby usunąć wszystkie zmiany i przywrócić ustawienia domyślne.
3	Przycisk <b>Zaloguj</b> lub <b>Wyloguj</b>	Dotknij przycisku <b>Zaloguj</b> , aby uzyskać dostęp do funkcji zabezpieczonych.  Dotknij przycisku <b>Wyloguj</b> , aby wylogować się z urządzenia, jeżeli wcześniej zalogowałeś się w celu uzyskania dostępu do funkcji zabezpieczonych. Po wylogowaniu urządzenie przywraca ustawienia domyślne wszystkich opcji.
4	Logo HP lub przycisk Ekran główny	Na dowolny ekranie, innymi niż główny, logo HP zmienia się w przycisk Ekran główny . Dotknij przycisku Ekran główny , aby powrócić do ekranu głównego.
5	Przycisk Stop	Dotknij przycisku Stop, aby zatrzymać bieżące zadanie. Zostanie wyświetlony ekran <b>Stan zadania</b> , na którym możesz anulować lub kontynuować zadanie.
6	Przycisk Start	Dotknij przycisku Start, aby rozpocząć zadanie kopiowania.
7	Stan urządzenia	Wiersz stanu pokazuje informacje dotyczące ogólnego stanu urządzenia.
8	Przycisk wyboru języka	Dotknij przycisku wyboru języka, aby wybrać język używany na panelu sterowania urządzenia.
9	Przycisk uśpienia	Dotknij przycisku uśpienia, aby włączyć tryb uśpienia.
10	Przycisk sieci	Dotknij przycisku sieci, aby wyświetlić informacje na temat połączenia sieciowego.
11	Przycisk Pomoc	Dotknięcie przycisku Pomoc powoduje otwarcie wbudowanego systemu pomocy.
12	Pole <b>Kopie</b>	Pole <b>Kopie</b> wskazuje liczbę kopii do wykonania, którą ustawiono w urządzeniu.
13	Pasek przewijania	Dotknięcie strzałki do góry lub strzałki w dół pozwala obejrzeć pełną listę dostępnych funkcji.

14	Funkcje	<p>W zależności od konfiguracji urządzenia na ekranie głównym mogą być wyświetlane następujące funkcje:</p> <ul style="list-style-type: none"> <li>• Szybkie zestawy</li> <li>• Kopiuj</li> <li>• E-mail</li> <li>• Faksowanie</li> <li>• Zapisz na USB</li> <li>• zapisz w folderze sieciowym</li> <li>• Zapisz w pamięci urządzenia</li> <li>• Pobierz z USB</li> <li>• Pobierz z pamięci urządzenia</li> <li>• Zapisz na SharePoint®</li> <li>• Stan zlecenia</li> <li>• Materiały eksploatacyjne</li> <li>• Podajniki</li> <li>• Administracja</li> <li>• Konserwacja urządzenia</li> </ul>
15	Klawiatura	<p>Urządzenie jest wyposażone w fizyczną klawiaturę. Układ klawiszy tej klawiatury jest identyczny z układem klawiatury wirtualnej panelu sterowania produktu. Jeśli wybierzesz inny układ znaków dla klawiatury wirtualnej, klawisze w wersji fizycznej zostaną przypisane w taki sposób, aby odzwierciedlić wprowadzenie nowych ustawień.</p>
16	Łatwo dostępny port USB	<p>Włóż dysk flash USB w celu drukowania i skanowania bez użycia komputera lub do aktualizacji oprogramowania sprzętowego produktu.</p> <p><b>UWAGA:</b> Administrator musi włączyć ten port przed użyciem. Patrz <a href="#">Drukowanie z portu USB na stronie 56</a>.</p>

## Moduł wykańczania

- [Zszywacz/układacz](#)
- [Zszywacz/układacz z modułem dziurkowania](#)
- [Urządzenie do tworzenia broszur](#)

### Zszywacz/układacz

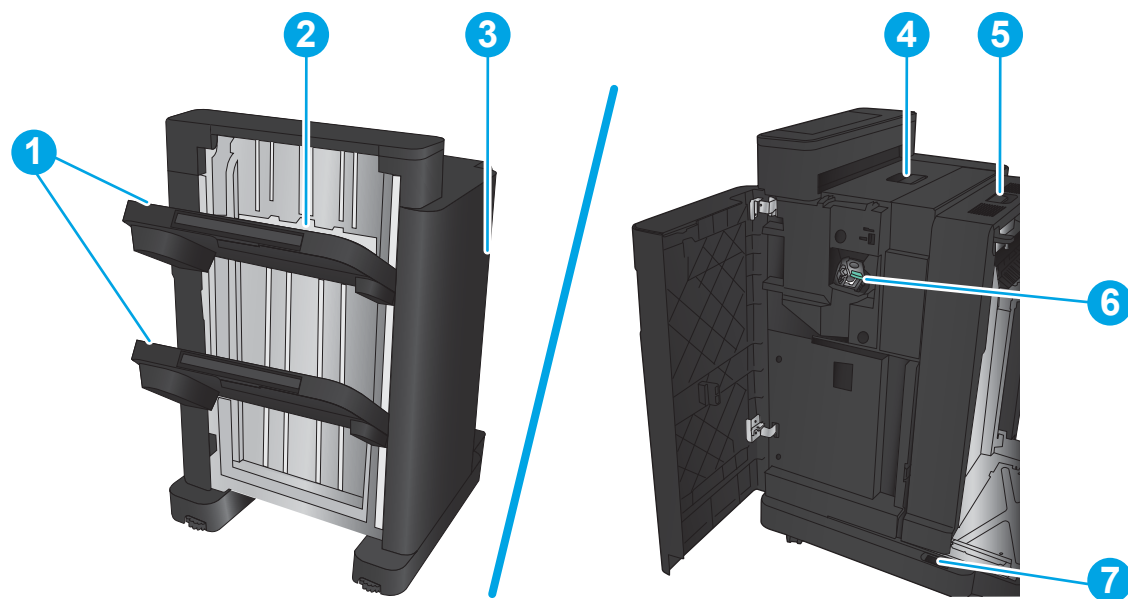

1	Pojemniki wyjściowe układacza/zszywacza
2	Zasobnik wyjściowy zszywacza/układacza
3	Ostona przednia
4	Górna pokrywa
5	Górny zatrzask
6	Zszywacz 1
7	Dolny zatrzask

## Zszywacz/układacz z modułem dziurkowania

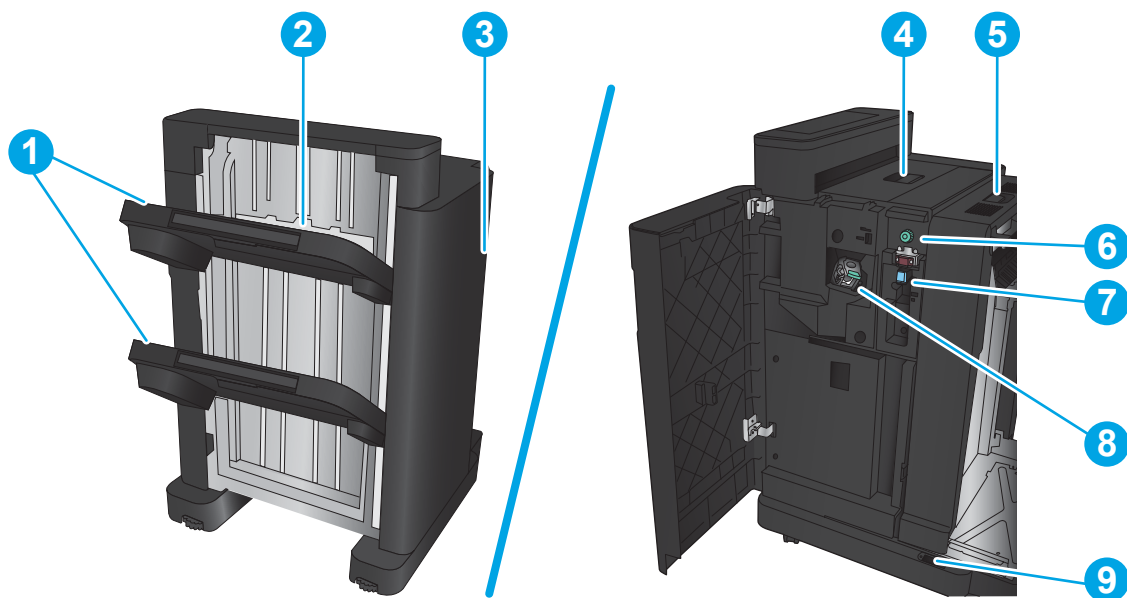

- |   |   |
|---|---|
| 1 | Pojemniki wyjściowe układacza/zszywacza |
| 2 | Zasobnik wyjściowy zszywacza/układacza  |
| 3 | Ostona przednia                         |
| 4 | Górna pokrywa                           |
| 5 | Górny zatrzask                          |
| 6 | Moduł dziurkowania                      |
| 7 | Pojemnik na odpady po dziurkowaniu      |
| 8 | Zszywacz 1                              |
| 9 | Dolny zatrzask                          |

## Urządzenie do tworzenia broszur

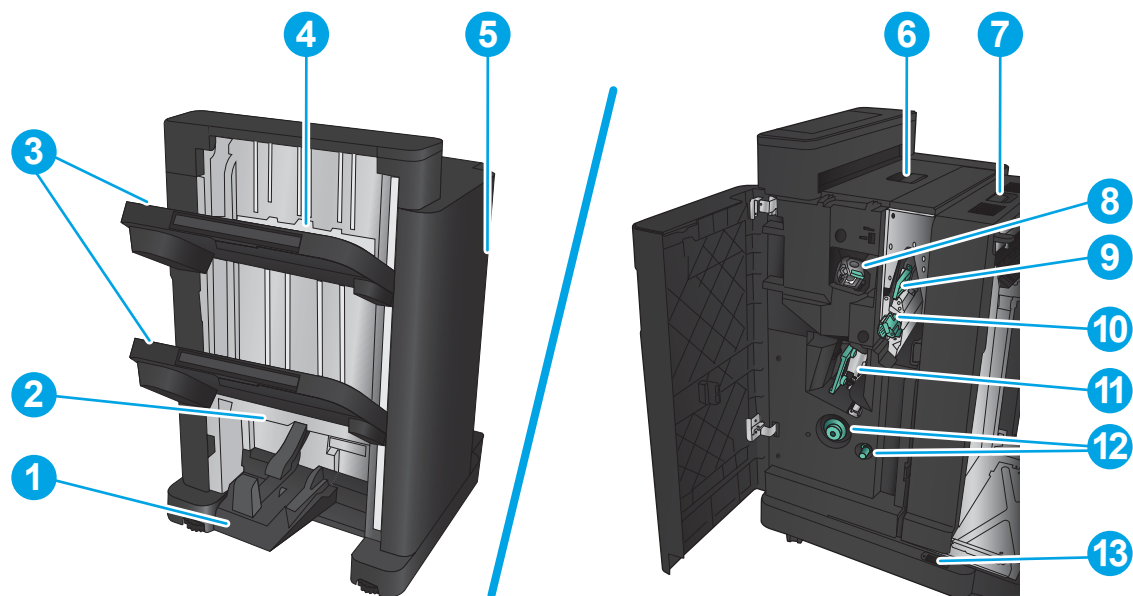

1	Pojemnik wyjściowy na broszury
2	Zasobnik wyjściowy na broszury
3	Pojemniki wyjściowe układacza/zszywacza
4	Zasobnik wyjściowy zszywacza/układacza
5	Ostona przednia
6	Górna pokrywa
7	Górny zatrzask
8	Zszywacz 1
9	Górna prowadnica podawania papieru
10	Dolna prowadnica podawania papieru
11	Kaseta do zszywania wzdłuż grzbietu, dostęp do zszywacza 2 i 3
12	Gałki do usuwania zacięć papieru
13	Dolny zatrzask

## Konfiguracja sprzętu i instalacja oprogramowania

Instrukcje dotyczące konfiguracji podstawowej znajdują się w podręczniku instalacji sprzętu, który został dostarczony wraz z urządzeniem. Dodatkowe instrukcje znaleźć można na stronie wsparcia technicznego HP.

Na obszarze Stanów Zjednoczonych: przejdź do strony [www.hp.com/support/ljflowMFPM830](http://www.hp.com/support/ljflowMFPM830), aby uzyskać pełne wsparcie dla danego urządzenia.

Poza obszarem Stanów Zjednoczonych: wykonaj następujące czynności:

1. Wejdź na stronę [www.hp.com/support](http://www.hp.com/support).
2. Wybierz kraj/region.
3. Kliknij opcję **Wsparcie produktu i rozwiązywanie problemów**.
4. Wprowadź nazwę produktu, a następnie wybierz opcję **Szukaj**.

Wybierz produkt, aby znaleźć dla niego następujące wsparcie:

- Instalacja i konfiguracja
- Nauka i użytkowanie
- Rozwiązywanie problemów
- Pobieranie aktualizacji oprogramowania
- Dołączanie do forów pomocy technicznej
- Znajdowanie informacji o gwarancji i przepisach





---

## 2 Podajniki papieru

- [konfiguracja podajnika odpowiednio dla rodzaju i formatu papieru](#)
- [Ładowanie podajnika 1](#)
- [Włóż podajnik 2 i 3](#)
- [Włóż podajnik 4 i 5](#)
- [Konfiguracja domyślnego umiejscowienia zszywek](#)
- [Konfiguracja domyślnej lokalizacji modułu dziurkowania](#)

### Informacje dodatkowe:

Na obszarze Stanów Zjednoczonych: przejdź do strony [www.hp.com/support/ljflowMFP830](http://www.hp.com/support/ljflowMFP830).

Poza obszarem Stanów Zjednoczonych: przejdź do strony [www.hp.com/support](http://www.hp.com/support). Wybierz kraj/region. Kliknij opcję **Wsparcie produktu i rozwiązywanie problemów**. Wprowadź nazwę produktu, a następnie wybierz opcję **Szukaj**.

Pełne wsparcie HP dla urządzenia obejmuje następujące informacje:

- Instalacja i konfiguracja
- Nauka i użytkowanie
- Rozwiązywanie problemów
- Pobieranie aktualizacji oprogramowania
- Dołączanie do forów pomocy technicznej
- Znajdowanie informacji o gwarancji i przepisach

## Konfiguracja podajnika odpowiednio dla rodzaju i formatu papieru

W następujących sytuacjach urządzenie automatycznie wyświetla monit o skonfigurowanie podajnika dla danego rodzaju i formatu:

- Podczas ładowania papieru do podajnika
- Gdy za pośrednictwem sterownika drukarki lub aplikacji zostanie dla zadania wybrany określony podajnik lub rodzaj papieru, a podajnik nie jest skonfigurowany zgodnie z ustawieniami zadania drukowania



**UWAGA:** Monit nie jest wyświetlany w przypadku drukowania z podajnika 1 przy ustawionym formacie papieru **Dowolny rozmiar** i rodzaju papieru **Dowolny rodzaj**. Jeżeli w takiej sytuacji w zadaniu drukowania nie został określony podajnik, urządzenie będzie drukowało z podajnika 1, nawet jeśli ustawienia formatu i rodzaju papieru w zadaniu drukowania nie są zgodne z papierem umieszczonym w podajniku 1.

### Konfigurowanie podajnika podczas ładowania papieru

1. Załaduj papier do podajnika.
2. Na panelu sterowania urządzenia wyświetlony zostanie komunikat o konfiguracji podajnika
3. Dotknij przycisku **OK**, aby zaakceptować wykryty format i rodzaj, lub dotknij przycisku **Modyfikuj**, aby wybrać inny format lub rodzaj papieru.
4. Wybierz prawidłowy format i rodzaj papieru, a następnie dotknij przycisku **OK**.

### Konfigurowanie podajnika, aby pasował do ustawień zlecenia drukowania

1. W aplikacji określ podajnik źródłowy, format papieru oraz rodzaj papieru.
2. Wyślij zlecenie do drukarki.  
Jeśli należy skonfigurować podajnik, na panelu sterowania pojawi się odpowiedni komunikat.
3. Załaduj do podajnika papier odpowiedniego rodzaju i formatu, a następnie zamknij podajnik.
4. Dotknij przycisku **OK**, aby zaakceptować wykryty format i rodzaj, lub dotknij przycisku **Modyfikuj**, aby wybrać inny format lub rodzaj papieru.
5. Wybierz prawidłowy format i rodzaj papieru, a następnie dotknij przycisku **OK**.

### Konfigurowanie podajnika za pomocą panelu sterowania

Można również skonfigurować podajniki dla rodzaju i formatu bez wyświetlania monitu urządzenia.

1. Na ekranie głównym panelu sterowania urządzenia przewiń i dotknij przycisku **Podajniki**.
2. Dotknij wiersza odpowiadającego podajnikowi, który będzie konfigurowany, a następnie dotknij przycisku **Modyfikuj**.
3. Z listy opcji wybierz format i rodzaj papieru.
4. Dotknij przycisku **OK**, aby zapisać ustawienie.

## Ładowanie podajnika 1

**⚠ OSTROŻNIE:** W celu uniknięcia zacięcia papieru nigdy nie należy dodawać ani wyjmować papieru z podajnika 1 podczas drukowania.

1. Otwórz podajnik 1.

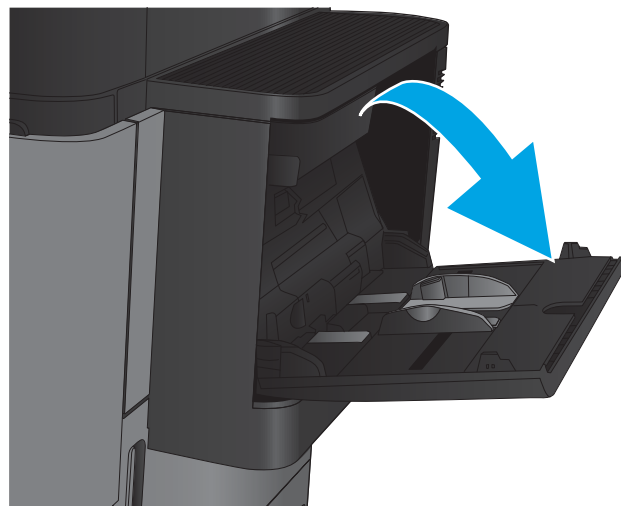

2. Wsuń przedłużenie podajnika, aby podeprzeć papier.

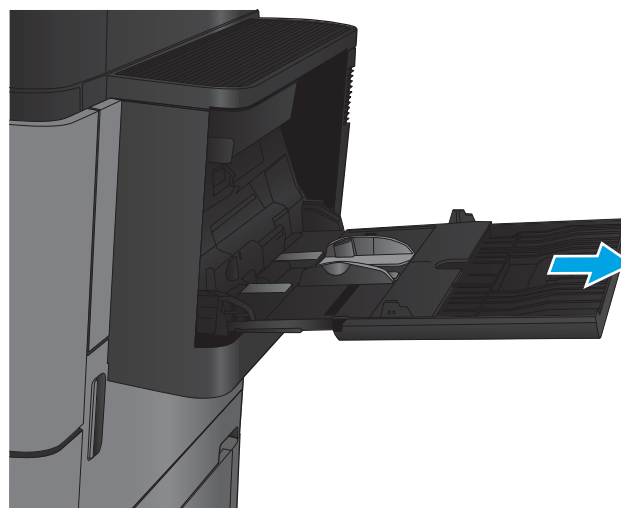

3. Załaduj papier do podajnika. Patrz [Tabela 2-1 Orientacja papieru w podajniku 1 na stronie 19](#).

**WSKAZÓWKA:** Firma HP zaleca ładować papier jego dłuższą krawędzią, aby uzyskać najwyższą jakość wydruku.



4. Upewnij się, że papier mieści się pod liniami na prowadnicach papieru i oznaczającymi maksymalne wypełnienie podajnika.

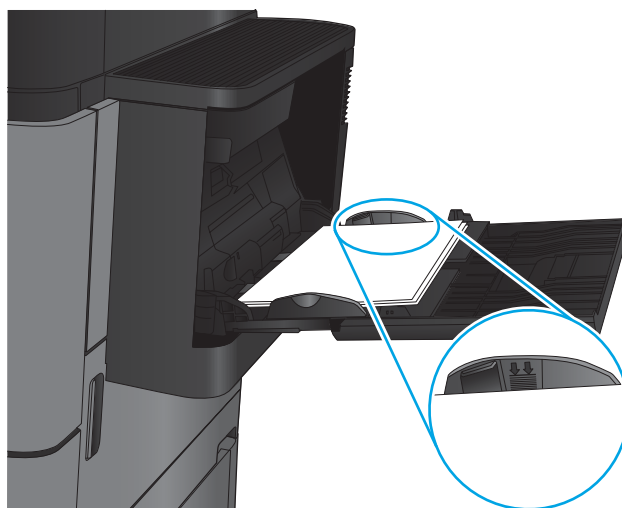

5. Ustaw boczne prowadnice tak, aby lekko dotykały stosu papieru, lecz jednocześnie go nie zaginały.

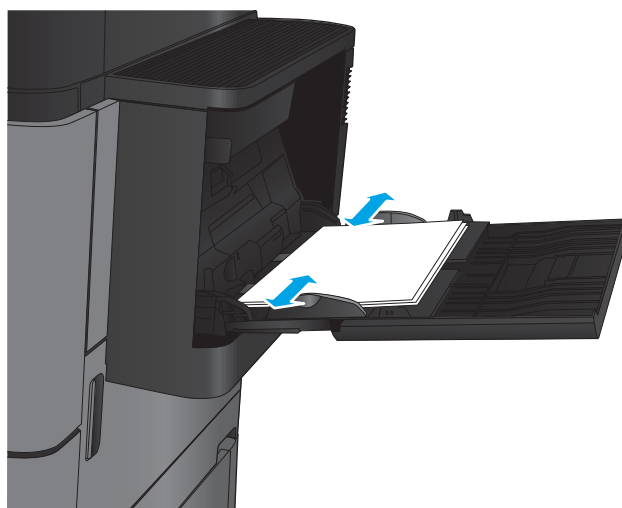

**Tabela 2-1 Orientacja papieru w podajniku 1**

Typ papieru	Orientacja obrazu	Tryb drukowania dwustronnego	Ładowanie papieru
Z nadrukiem, firmowy lub etykiety	Pionowa	Drukowanie jednostronne	Drukiem w górę Górna krawędź skierowana ku tylnej części urządzenia
		Automatyczne drukowanie dwustronne	Drukiem w górę Górna krawędź skierowana ku tylnej części urządzenia
Dziurkowany	Pionowa	Drukowanie jednostronne	Drukiem w dół Otwory zwrócone ku prawej stronie podajnika
Z nadrukiem lub firmowy	Pozioma	Drukowanie jednostronne	Drukiem w górę Górna krawędź skierowana ku tyłowi urządzenia

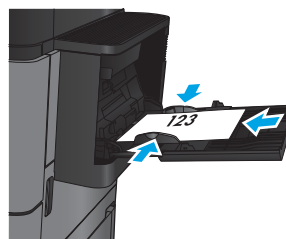
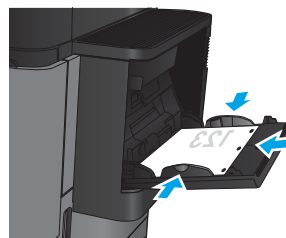
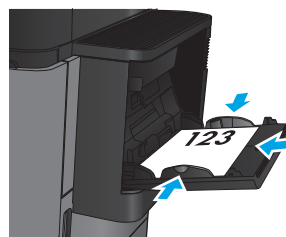
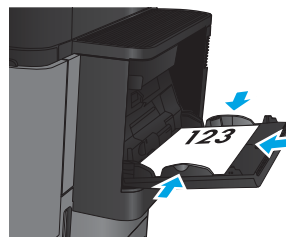

**Tabela 2-1** Orientacja papieru w podajniku 1 (ciąg dalszy)

Typ papieru	Orientacja obrazu	Tryb drukowania dwustronnego	Ładowanie papieru
		Automatyczne drukowanie dwustronne	Drukiem w górę Górna krawędź skierowana ku tyłowi urządzenia
Koperty	Krótka krawędź koperty skierowana w stronę urządzenia	Drukowanie jednostronne	Drukiem w górę Górna krawędź skierowana ku tylnej części urządzenia

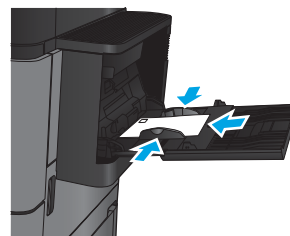
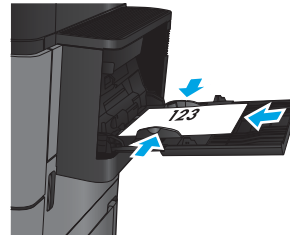

## Włóż podajnik 2 i 3

 **UWAGA:** Procedura wkładania papieru do podajnika 3 jest taka sama jak w przypadku drugiego podajnika. Ilustracja przedstawia tylko podajnik 2.

1. Otwórz podajnik.

**UWAGA:** Nie otwieraj podajnika, gdy jest on używany.

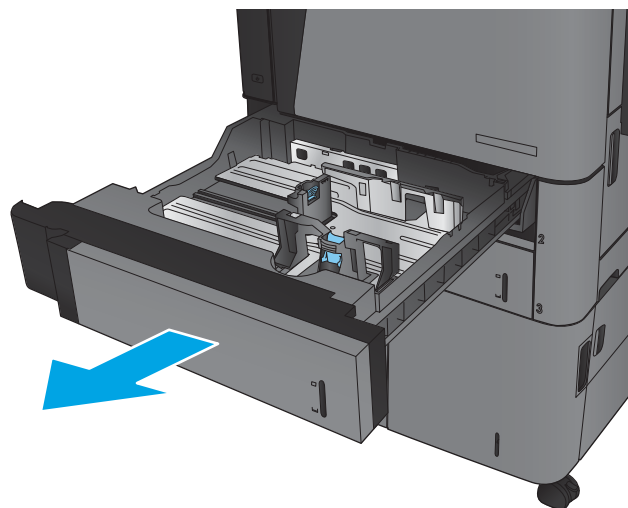

2. Dopasuj prowadnice długości i szerokości papieru przez ściśnięcie ich zatrzasków regulacyjnych i przesunięcie prowadnic do krawędzi używanego papieru.

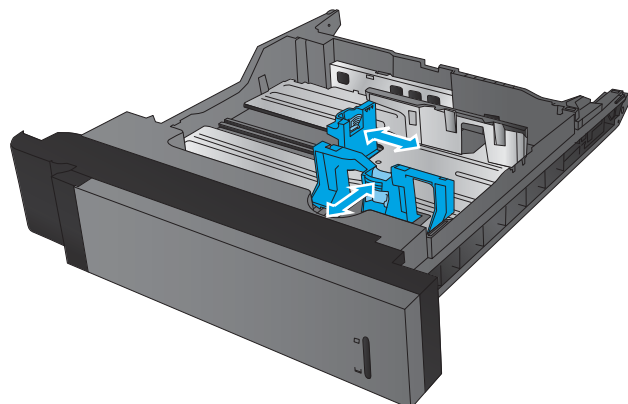

3. Włóż papier na tacę. Sprawdź papier, aby upewnić się, że prowadnice lekko dotykają krawędzi stosu, ale nie wyginają go.

**UWAGA:** Aby uniknąć zacięć, nie należy przepętniać podajnika. Upewnij się, że górna krawędź stosu znajduje się poniżej wskaźnika pełnego podajnika.

**UWAGA:** Jeśli podajnik nie jest prawidłowo ustawiony, to podczas drukowania może pojawić się komunikat o błędzie lub może dojść do zacięcia papieru.

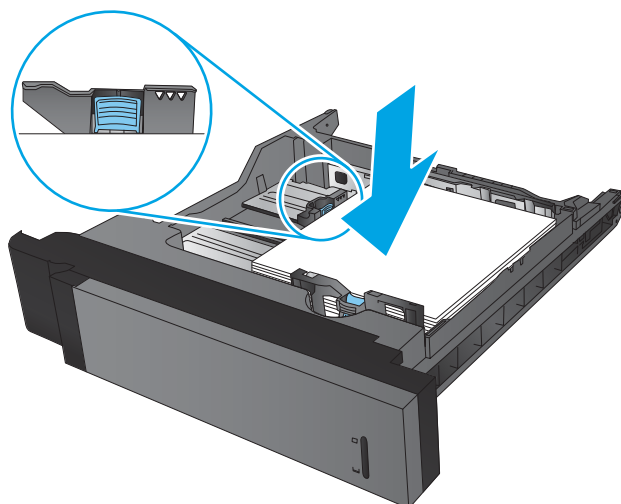

4. Zamknij podajnik.

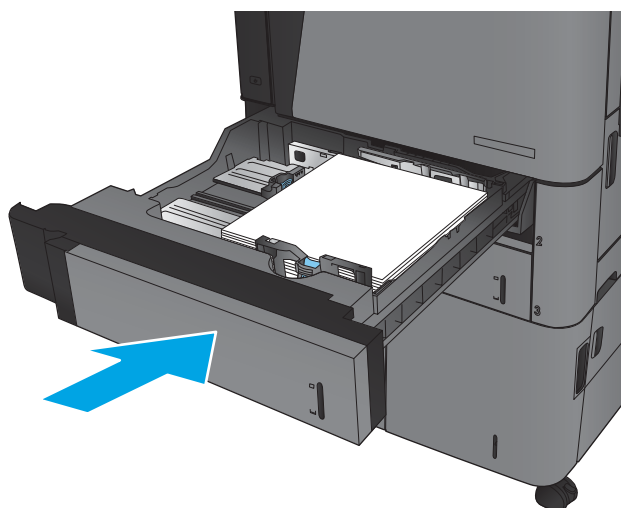

5. Na panelu sterowania zostanie wyświetlony rodzaj i format papieru, odpowiedni dla podajnika. Jeśli konfiguracja nie jest prawidłowa, zastosuj się do instrukcji na panelu sterowania, aby zmienić format lub rodzaj.
6. W wypadku papieru o nietypowym rozmiarze należy określić wymiary X i Y papieru, gdy pojawi się monit na panelu sterowania urządzenia.

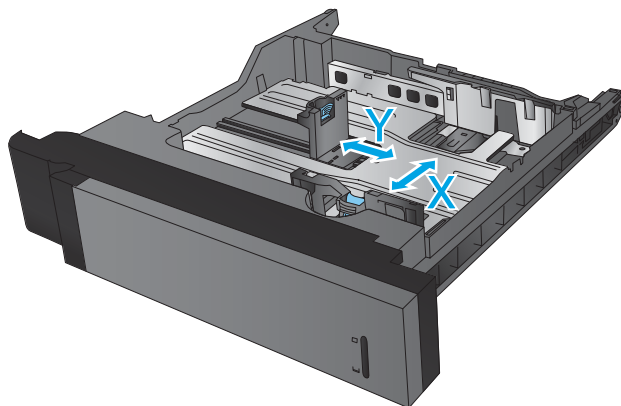



**Tabela 2-2** Pojemność podajników 2 i 3 oraz orientacja papieru

Typ papieru	Orientacja obrazu	Tryb drukowania dwustronnego	Ładowanie papieru
Z nadrukiem lub firmowy	Pionowa	Drukowanie jednostronne	Drukiem w dół Górna krawędź skierowana ku tyłowi podajnika
		Automatyczne drukowanie dwustronne	Drukiem w górę Górna krawędź skierowana ku tyłowi podajnika
	Pozioma	Drukowanie jednostronne	Drukiem w dół Dolna krawędź skierowana ku prawej stronie podajnika
		Automatyczne drukowanie dwustronne	Drukiem w górę Dolna krawędź skierowana ku prawej stronie podajnika



Tabela 2-2 Pojemność podajników 2 i 3 oraz orientacja papieru (ciąg dalszy)

Typ papieru	Orientacja obrazu	Tryb drukowania dwustronnego	Ładowanie papieru
Dziurkowany	Pionowa	Drukowanie jednostronne	Otwory zwrócone ku prawej stronie podajnika
			
		Automatyczne drukowanie dwustronne	Otwory zwrócone ku lewej stronie podajnika
			

## Włóż podajnik 4 i 5

Podajnik 4 i 5 obsługują tylko papier w formacie A4 i Letter.

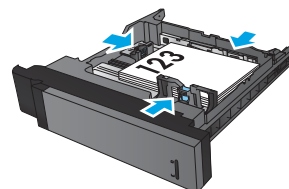
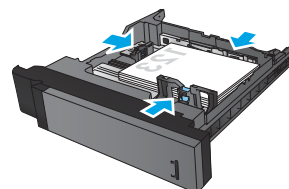
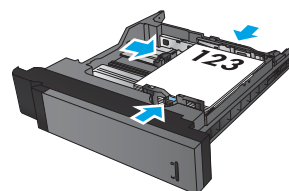
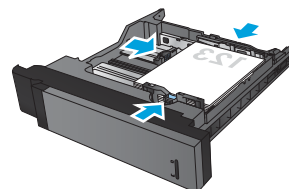
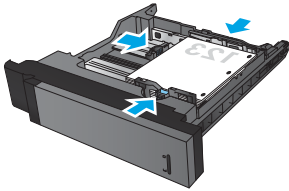
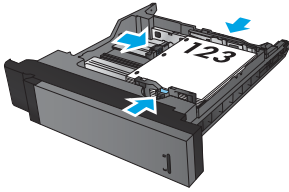
1. Otwórz prawy i lewy bok podajnika.

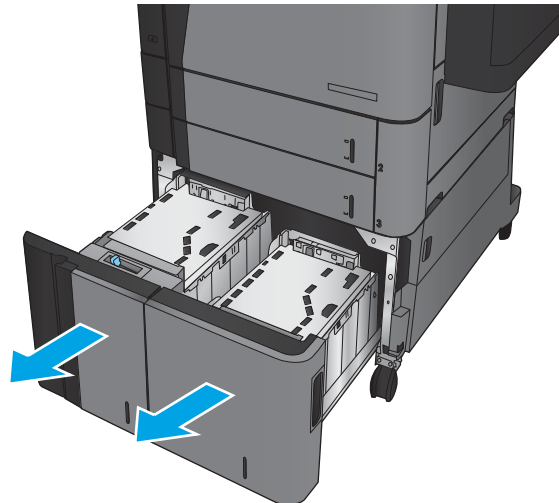

2. Z każdej strony ustaw dźwignię rozmiaru papieru w pozycji odpowiadającej używanemu papierowi.

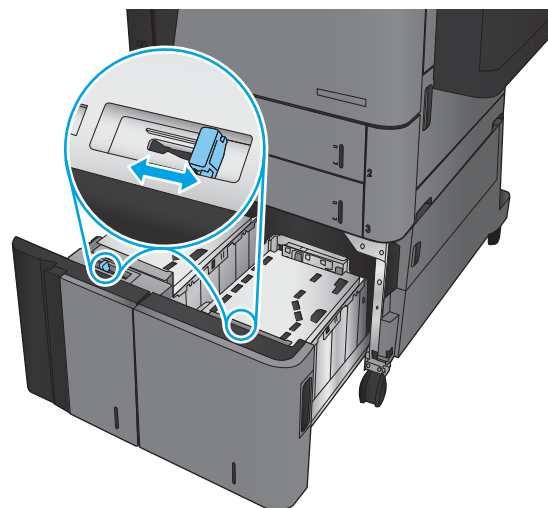

3. Załaduj pełne rzyzy papieru z każdego boku podajnika. Prawy bok może pomieścić 1500 arkuszy papieru. Lewy bok może pomieścić 2000 arkuszy papieru.

**UWAGA:** Aby uzyskać najlepsze efekty, należy ładować pełne rzyzy papieru. Należy unikać dzielenia ryz na mniejsze części.

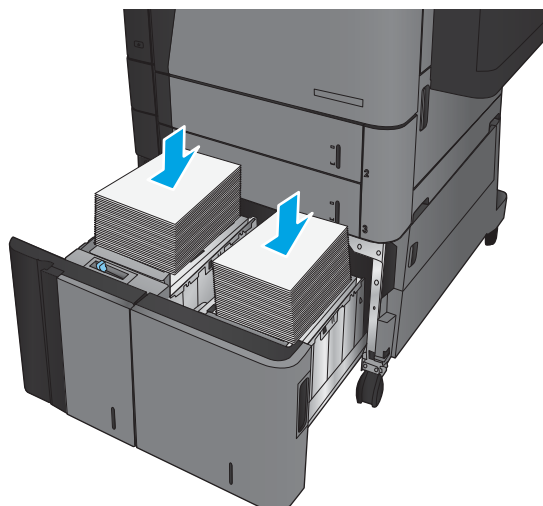

4. Zamknij prawą i lewą prowadnicę papieru podajnika.

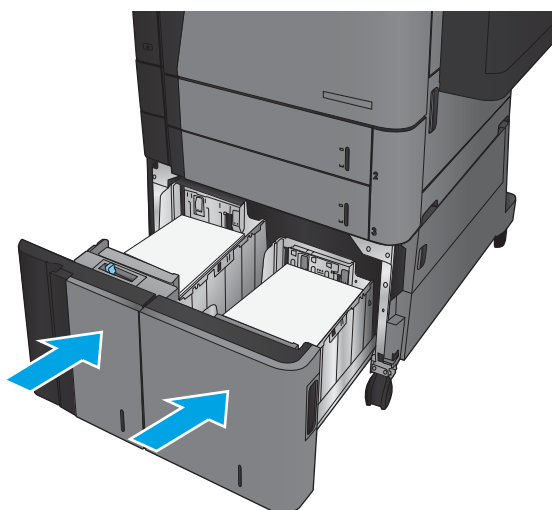

## Konfiguracja domyślnego umiejscowienia zszywek

1. Na ekranie głównym panelu sterowania urządzenia przewiń i dotknij przycisku [Administracja](#).
2. Otwórz kolejno następujące menu:
  - [Ustawienia zszywacza/układacza](#)
  - [Zszywanie](#)
3. Wybierz lokalizację zszywek z listy opcji, a następnie dotknij przycisku [Zapisz](#). Dostępne są następujące opcje:
  - [Brak](#)
  - [Lewy górny](#)
  - [Prawy górny](#)
  - [Dwie po lewej](#)
  - [Dwie po prawej](#)
  - [Dwie na górze](#)
  - [Dwie na górze lub po lewej](#)



**UWAGA:** W przypadku dokumentów z orientacją pionową zszywki znajdują się po lewej stronie. W przypadku dokumentów z orientacją poziomą zszywki znajdują się na górze.

## Konfiguracja domyślnej lokalizacji modułu dziurkowania

1. Na ekranie głównym panelu sterowania urządzenia przewiń i dotknij przycisku [Administracja](#).
2. Otwórz kolejno następujące menu:
  - [Ustawienia zszywacza/układacza](#)
  - [Dziurkowanie](#)
3. Wybierz lokalizację zszywek z listy opcji, a następnie dotknij przycisku [Zapisz](#). Dostępne są następujące opcje:
  - [Brak](#)
  - [Dwie po lewej lub na górze](#)
  - [Dwie po lewej](#)
  - [Prawa na górze](#)
  - [Dwie na górze](#)
  - [Dwie na dole](#)

- Trzy po lewej
- Trzy po prawej
- Trzy na górze
- Trzy na dole



---

**UWAGA:** W przypadku dokumentów z orientacją pionową otwory znajdują się po lewej stronie. W przypadku dokumentów z orientacją poziomą otwory znajdują się na górze.

---

---

## 3 Części, materiały eksploatacyjne i akcesoria

- [Zamawianie części, akcesoriów i materiałów eksploatacyjnych](#)
- [Wymiana kasety z tonerem](#)

### Informacje dodatkowe:

Na obszarze Stanów Zjednoczonych: przejdź do strony [www.hp.com/support/ljflowMFPM830](http://www.hp.com/support/ljflowMFPM830).

Poza obszarem Stanów Zjednoczonych: przejdź do strony [www.hp.com/support](http://www.hp.com/support). Wybierz kraj/region. Kliknij opcję **Wsparcie produktu i rozwiązywanie problemów**. Wprowadź nazwę produktu, a następnie wybierz opcję **Szukaj**.

Pełne wsparcie HP dla urządzenia obejmuje następujące informacje:

- Instalacja i konfiguracja
- Nauka i użytkowanie
- Rozwiązywanie problemów
- Pobieranie aktualizacji oprogramowania
- Dołączanie do forów pomocy technicznej
- Znajdowanie informacji o gwarancji i przepisach

# Zamawianie części, akcesoriów i materiałów eksploatacyjnych

## Zamawianie

Zamawianie materiałów eksploatacyjnych i papieru	<a href="http://www.hp.com/go/suresupply">www.hp.com/go/suresupply</a>
Zamawianie oryginalnych części i akcesoriów firmy HP	<a href="http://www.hp.com/buy/parts">www.hp.com/buy/parts</a>
Zamawianie poprzez dostawców usług i wsparcia	Skontaktuj się z przedstawicielem obsługi lub punktem usługowym HP.
Zamawianie za pomocą wbudowanego serwera internetowego HP (EWS)	Aby uzyskać dostęp, w obsługiwanej przeglądarce internetowej uruchomionej na swoim komputerze wpisz w pasku adresu nazwę hosta lub adres IP urządzenia. Wbudowany serwer internetowy HP zawiera łącze do strony internetowej HP SureSupply, na której można zamówić oryginalne materiały eksploatacyjne HP.

## Części i materiały eksploatacyjne

Dla tego produktu dostępne są następujące części

- Części do samodzielnego montażu oznaczone słowem **Obowiązkowo** należy zainstalować samodzielnie. Ewentualnie można skorzystać z płatnej usługi montażu przez serwisanta HP. W ramach gwarancji na urządzenie firmy HP części takie nie są objęte pomocą techniczną u klienta ani nie można ich zwrócić do magazynu.
- Części do samodzielnego montażu oznaczone jako **Opcjonalne** mogą zostać bezpłatnie zainstalowane przez serwisanta HP na życzenie użytkownika w okresie gwarancji na urządzenie.

Element	Opis	Do samodzielnego montażu	Numer katalogowy
Zestaw konserwacyjny (110 V)	Prewencyjny zestaw konserwacyjny zawierający następujące elementy: <ul style="list-style-type: none"><li>• Zamienny utrwalacz 110 V</li><li>• Zamienna rolka przenosząca</li><li>• Zamienne rolki pobierające, podające i separujące do podajników 2 i 3</li><li>• Zamienne rolki pobierające i podające podajnika o dużej pojemności (podajnik 4 i 5)</li></ul>	Obowiązkowo	C2H67A



Element	Opis	Do samodzielnego montażu	Numer katalogowy
Zestaw konserwacyjny (220 V)	<p>Prewencyjny zestaw konserwacyjny zawierający następujące elementy:</p> <ul style="list-style-type: none"> <li>Zamienny utrwalacz 220 V</li> <li>Zamienna rolka przenosząca</li> <li>Zamienne rolki pobierające, podające i separujące do podajników 2 i 3</li> <li>Zamienne rolki pobierające i podające podajnika o dużej pojemności (podajnik 4 i 5)</li> </ul>	Obowiązkowo	C2H57A
Zestaw rolek podajnika 2-5	Zamienne rolki pobierające i podające, pasujące do podajników 2, 3, 4 i 5 (należy zamówić po jednym zestawie do każdego podajnika)	Obowiązkowo	CF367-67903
Zestaw rolek podajnika 1	Rolki pobierające i podające podajnika 1	Obowiązkowo	CF367-67904
Zespół utrwalacza 110 V	Zamienny utrwalacz 110 V	Obowiązkowo	CF367-67905
Zespół utrwalacza 220 V	Zamienny utrwalacz 220 V	Obowiązkowo	CF367-67906
Zestaw rolek przenoszących	Zamienna rolka przenosząca	Obowiązkowo	CF367-67907
Zestaw HCl	Zamienny podajnik o dużej pojemności i stojak	Obowiązkowo	C3F79-37901
Zestaw zszywacza/układacza	Zamienny moduł wykańczania — zszywacz/układacz	Obowiązkowo	CZ994-67901
Zestaw zszywacza/układacza z modułem dziurkowania 2/3	Zamienny zszywacz/układacz z modułem dziurkowania, wersja 2- lub 3-otworowa dla krajów/regionów korzystających z anglosaskiego systemu miar	Obowiązkowo	CZ995-67901
Zestaw zszywacza/układacza z modułem dziurkowania 2/4	Zamienny zszywacz/układacz z modułem dziurkowania, wersja 2- lub 4-otworowa dla krajów/regionów korzystających z metrycznego systemu miar	Obowiązkowo	CZ996-67901
Zestaw urządzenia do tworzenia broszur	Zamienny moduł wykańczania — urządzenie do tworzenia broszur	Obowiązkowo	CZ285-67901
Zestaw ogranicznika momentu	Wymiana ogranicznika momentu rolki separującej do podajnika 2 lub 3 (należy zamówić po jednym zestawie dla każdego podajnika)	Obowiązkowo	CF367-67908
Zestaw uzupełniający kasety ze zszywkami	Zamienna kasetka ze zszywkami do zszywacza 1 w zszywaczu/układaczu, zszywaczu/układaczu z modułem dziurkowania lub urządzeniu do tworzenia broszur	Obowiązkowo	C8091A
Zestaw kasety ze zszywkami o pojemności 2000 zszywek (2 opakowania)	Zamienny zestaw kaset ze zszywkami do zszywacza 2 i 3 w urządzeniu do tworzenia broszur	Obowiązkowo	CC383A

Element	Opis	Do samodzielnego montażu	Numer katalogowy
Kaseta z czarnym tonerem	Zamienna kaseta z tonerem o dużej pojemności	Obowiązkowo	CF325X
Zestaw bezprzewodowego serwera druku USB	Zamienny bezprzewodowy serwer druku HP Jetdirect ew2500	Obowiązkowo	J8026-67901
Zestaw konserwacyjny rolek podajnika dokumentów	Zamienna rolka podajnika dokumentów	Obowiązkowo	C1P70-67901
Zestaw pamięci DIMM 512 MB	Zamienna pamięć DIMM 512 MB	Obowiązkowo	CF306-67901
Zestaw zespołu panelu sterowania	Zamienny zespół panelu sterowania	Obowiązkowo	CF367-67910
Zestaw formatyzatora	Zamienny formatyzator	Obowiązkowo	CF367-67912
Zestaw do wymiany dysku twardego	Zamienny dysk twardy	Opcjonalnie	CF367-67913

## Akcesoria

Pozycja	Opis	Numer katalogowy
Zszywacz układacz HP LaserJet	Moduł wykańczania — zszywacz/układacz	CZ994A
Zszywacz/układacz HP LaserJet z modułem dziurkowania 2/3	Zszywacz/układacz z modułem wykańczania i dziurkowania przeznaczony dla krajów/regionów korzystających z anglosaskiego systemu miar	CZ995A
Zszywacz/układacz HP LaserJet z modułem dziurkowania 2/4	Zszywacz/układacz z modułem wykańczania i dziurkowania przeznaczony dla krajów/regionów korzystających z metrycznego systemu miar	CZ996A
Urządzenie do tworzenia broszur/moduł wykańczania HP LaserJet	Moduł wykańczania — urządzenie do tworzenia broszur	CZ285A
Bezprzewodowy serwer druku HP Jetdirect ew2500	Bezprzewodowy serwer druku USB	J8026A
Moduł bezpośredniego drukowania bezprzewodowego i HP Jetdirect 2800w NFC	Moduł bezpośredniego drukowania bezprzewodowego do drukowania „dotykowego” z urządzeń przenośnych	J8029A

## Wymiana kasety z tonerem

Korzystaj z kaset do momentu, kiedy rozprowadzanie toneru nie zapewnia już akceptowalnej jakości wydruków. Aby rozprowadzić toner w kasecie, wyjmij ją z drukarki i delikatnie nią potrząśnij w lewo i w prawo. Rysunki prezentujące czynność można znaleźć w instrukcji wymiany kasety. Ponownie włóż pojemnik z tonerem do drukarki i zamknij pokrywę.

Poniższa ilustracja przedstawia elementy kasety z tonerem.

Rysunek 3-1 Elementy kasety z tonerem, widok z tyłu

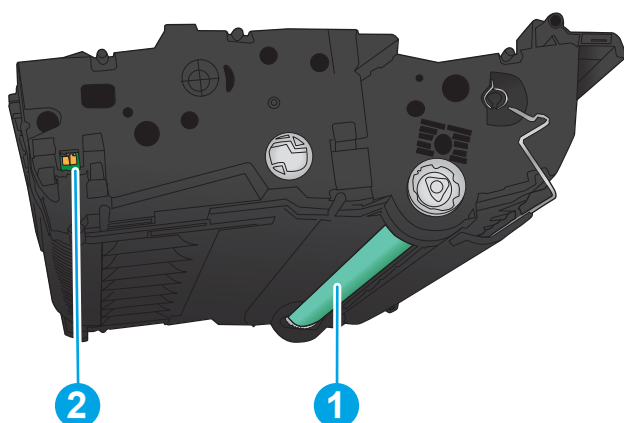

1	Bęben obrazowy
<b>OSTROŻNIE:</b> Nie dotykaj zielonej rolki. Może to spowodować uszkodzenie kasety.	
2	Układ pamięci

**OSTROŻNIE:** Jeśli toner dostanie się na ubranie, należy usunąć go za pomocą suchej szmatki, a ubranie wyprać w zimnej wodzie. Gorąca woda powoduje utrwalanie tonera.

**UWAGA:** Informacje na temat recyklingu zużytych kaset z tonerem znajdują się na ich opakowaniach.

1. Otwórz przednie drzwiczki. Otwórz osłonę do samego końca.

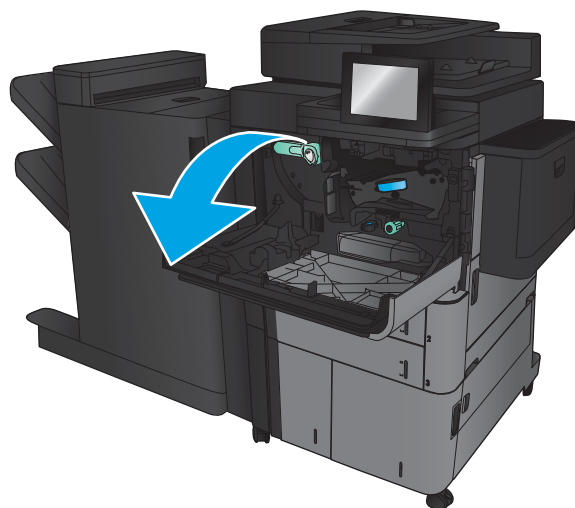

2. Naciśnij przycisk na dźwigni, a następnie obróć dźwignię kasety z tonerem ku dołowi.

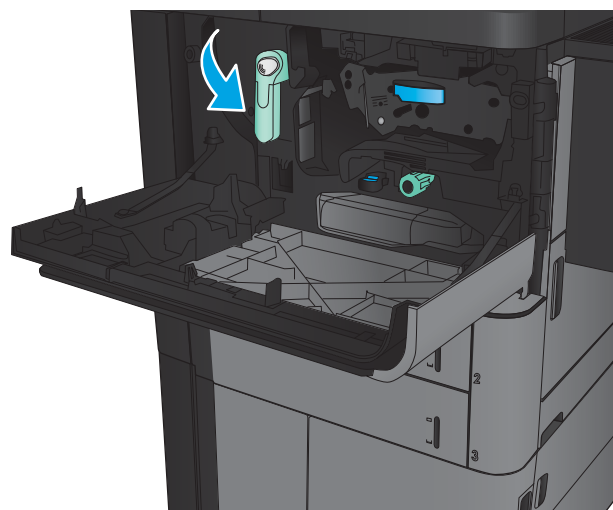

3. Złap za uchwyt zużytej kasety z tonerem i pociągnij, aby ją wyjąć.

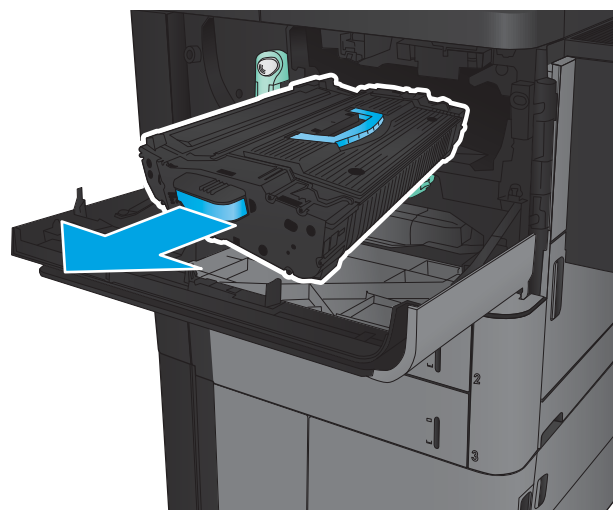

4. Wyjmij nową kasetę z tonerem z opakowania ochronnego.

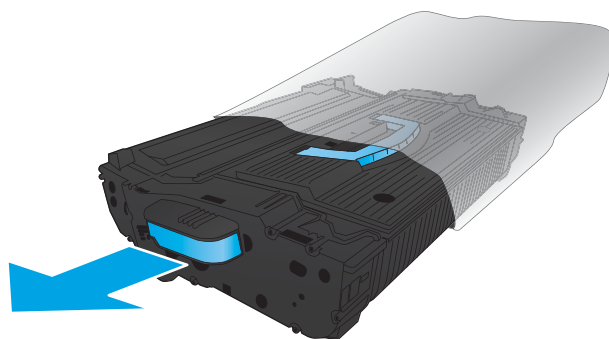

5. Złap kasetę z tonerem z obu stron i potrząśnij nią 5-6 razy.

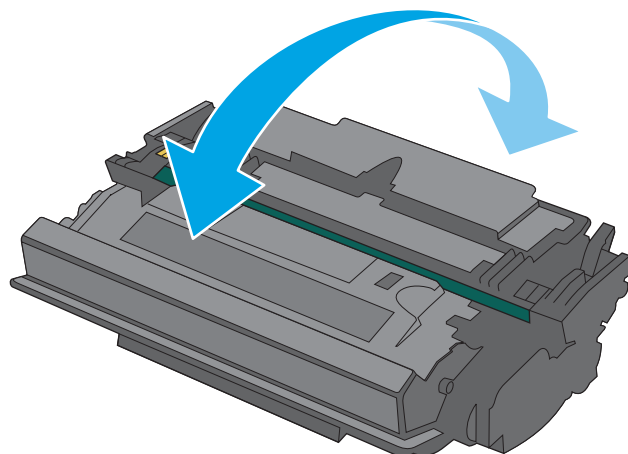

6. Wyrównaj kasetę z tonerem w gnieździe i wsuń ją do urządzenia. Kasetę z tonerem wpadnie nieco głębiej, gdy znajdzie się na swoim miejscu.

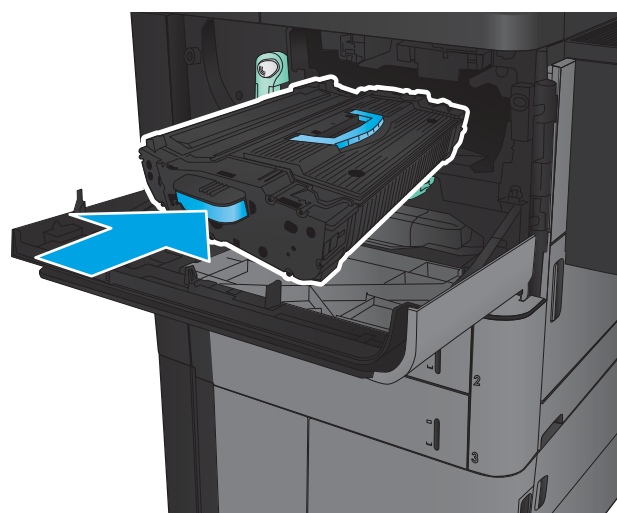

7. Naciśnij przycisk na dźwigni, a następnie obróć dźwignię kasety z tonerem ku górze.

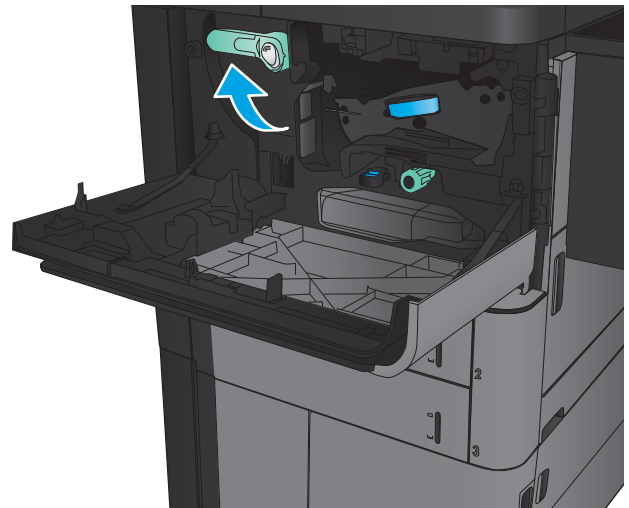

8. Zamknij przednie drzwiczki.



---

## 4 Drukowanie

- [Zadania drukowania w systemie Windows](#)
- [Zadania drukowania w systemie Mac OS X](#)
- [Przechowywanie zadań drukowania w pamięci urządzenia](#)
- [Drukowanie dla urządzeń przenośnych](#)
- [Drukowanie z portu USB](#)

### Informacje dodatkowe:

Na obszarze Stanów Zjednoczonych: przejdź do strony [www.hp.com/support/ljflowMFPM830](http://www.hp.com/support/ljflowMFPM830).

Poza obszarem Stanów Zjednoczonych: przejdź do strony [www.hp.com/support](http://www.hp.com/support). Wybierz kraj/region. Kliknij opcję **Wsparcie produktu i rozwiązywanie problemów**. Wprowadź nazwę produktu, a następnie wybierz opcję **Szukaj**.

Pełne wsparcie HP dla urządzenia obejmuje następujące informacje:

- Instalacja i konfiguracja
- Nauka i użytkowanie
- Rozwiązywanie problemów
- Pobieranie aktualizacji oprogramowania
- Dołączanie do forów pomocy technicznej
- Znajdowanie informacji o gwarancji i przepisach

# Zadania drukowania w systemie Windows

## Sposób drukowania (system Windows)

Poniższa procedura opisuje podstawowy proces drukowania w systemie Windows.

1. W programie wybierz opcję **Drukuj**.
2. Wybierz urządzenie z listy drukarek. Wybierz opcję **Właściwości** lub **Preferencje** (nazwa różni się w zależności od programu).
3. Kliknij lub dotknij kart w sterowniku druku w celu skonfigurowania dostępnych opcji.
4. Kliknij lub dotknij przycisku **OK**, aby powrócić do okna dialogowego **Drukuj**. Wybierz liczbę kopii przeznaczonych do wydrukowania z tego ekranu.
5. Kliknij przycisk **OK**, aby rozpocząć drukowanie.



## Automatyczne drukowanie po obu stronach (Windows)

 **UWAGA:** Posiadany sterownik może wyglądać inaczej niż przedstawiony tutaj, ale czynności pozostają te same.

1. W programie wybierz opcję **Drukuj**.
2. Wybierz urządzenie z listy drukarek. Wybierz opcję **Właściwości** lub **Preferencje** (nazwa różni się w zależności od programu).

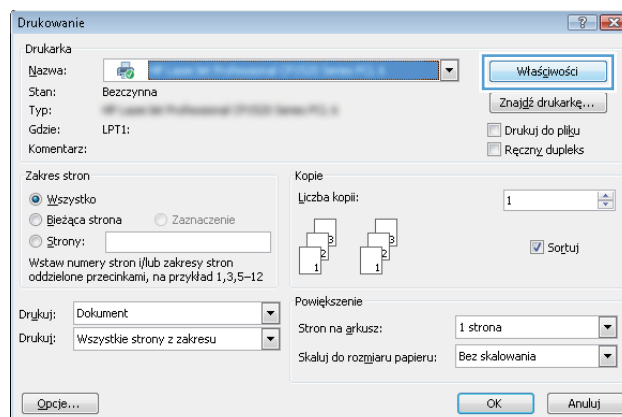

3. Kliknij kartę **Wykończenie**.

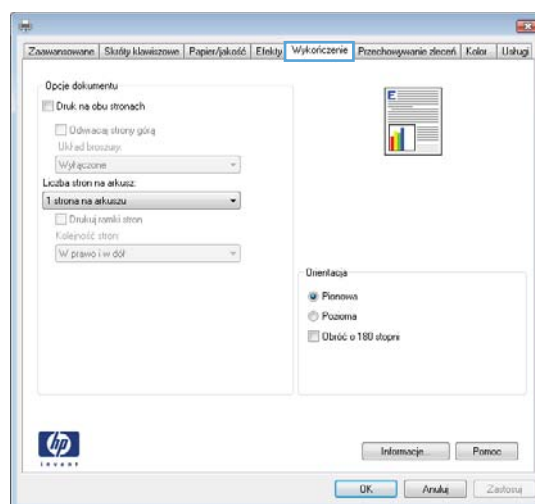

4. Zaznacz pole wyboru **Drukuj na obu stronach**.  
Kliknij przycisk **OK**, aby zamknąć okno dialogowe **Właściwości dokumentu**.

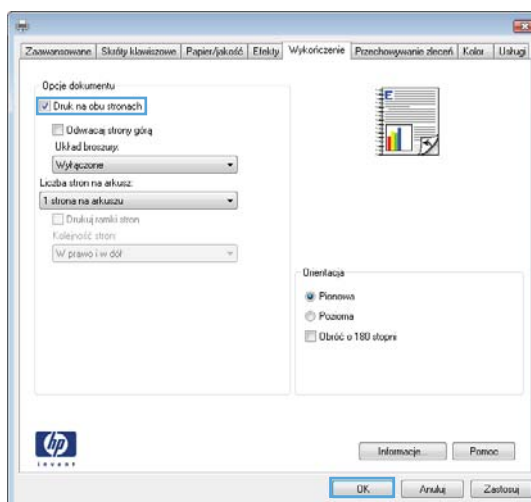

5. W oknie dialogowym **Drukuj** kliknij przycisk **OK**, aby wydrukować zadanie.

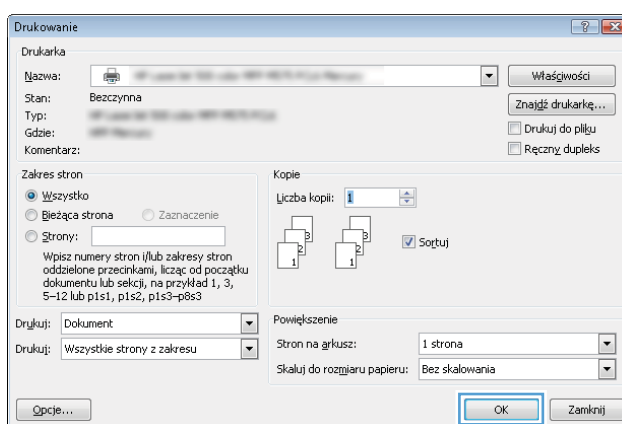

## Ręczne drukowanie po obu stronach (Windows)

 **UWAGA:** Posiadany sterownik może wyglądać inaczej niż przedstawiony tutaj, ale czynności pozostają te same.

1. W programie wybierz opcję **Drukuj**.
2. Wybierz urządzenie z listy drukarek. Wybierz opcję **Właściwości** lub **Preferencje** (nazwa różni się w zależności od programu).

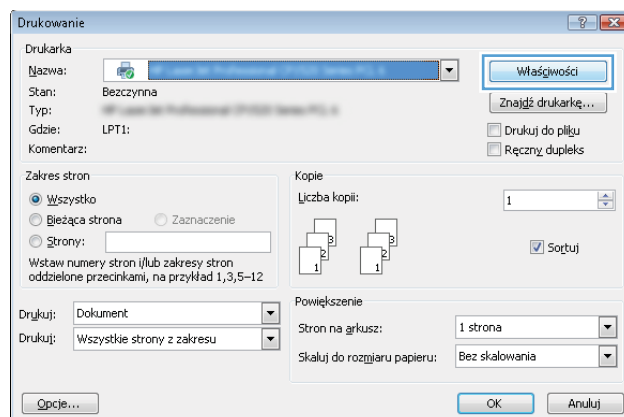

3. Kliknij kartę **Wykończenie**.

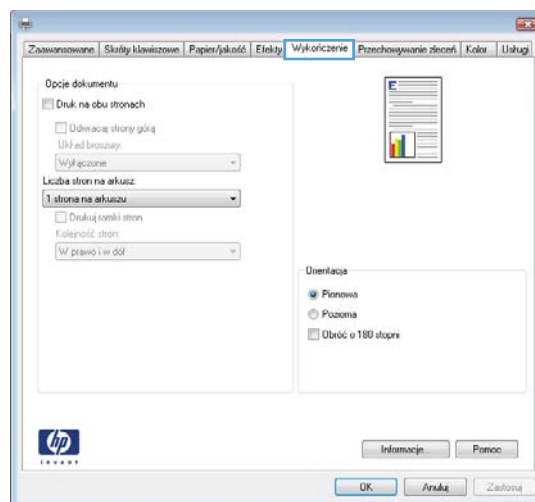

4. Zaznacz pole wyboru **Drukuj na obu stronach**. Kliknij przycisk **OK**, aby wydrukować pierwszą stronę zadania.

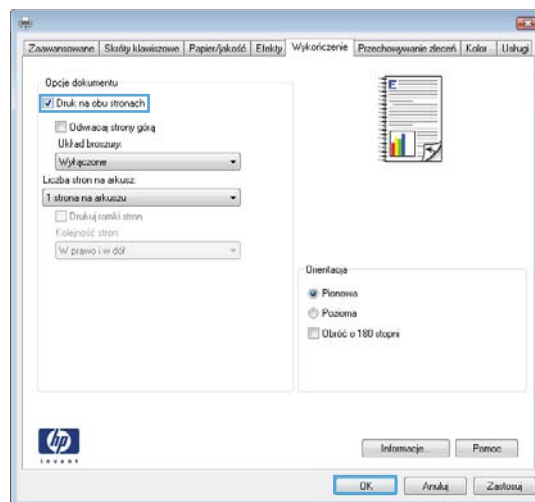

5. Wyjmij zadrukowany stos z pojemnika wyjściowego i umieść go zadrukowaną stroną do góry w podajniku 1.
6. Jeśli pojawi się monit, dotknij odpowiedniego przycisku na panelu sterowania, aby kontynuować.

## Drukowanie wielu stron na jednym arkuszu (Windows)

 **UWAGA:** Posiadany sterownik może wyglądać inaczej niż przedstawiony tutaj, ale czynności pozostają te same.

1. W programie wybierz opcję **Drukuj**.
2. Wybierz urządzenie z listy drukarek. Wybierz opcję **Właściwości** lub **Preferencje** (nazwa różni się w zależności od programu).

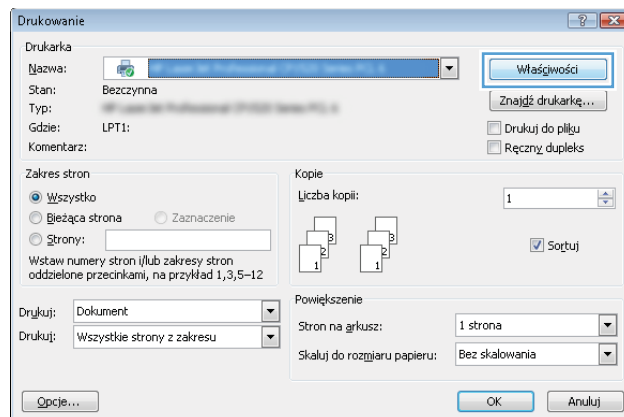

3. Kliknij kartę **Wykończenie**.

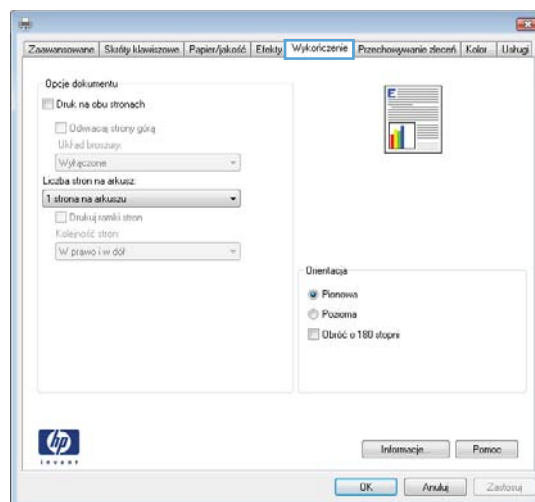

4. Wybierz liczbę stron na arkusz z listy rozwijanej **Stron na arkuszu**.

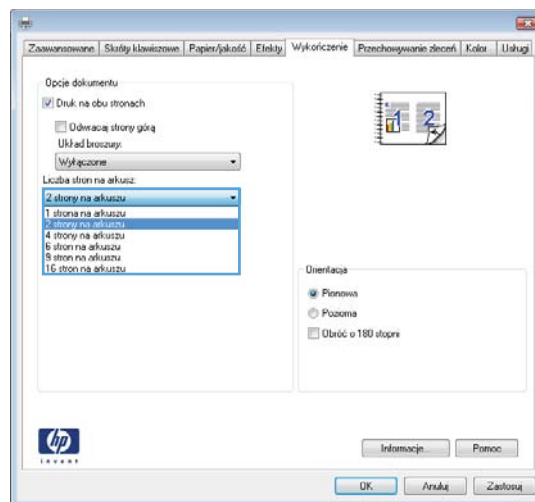

5. Wybierz właściwe wartości dla opcji **Drukuj ramki stron**, **Kolejność stron** i **Orientacja**. Kliknij przycisk **OK**, aby zamknąć okno dialogowe **Właściwości dokumentu**.

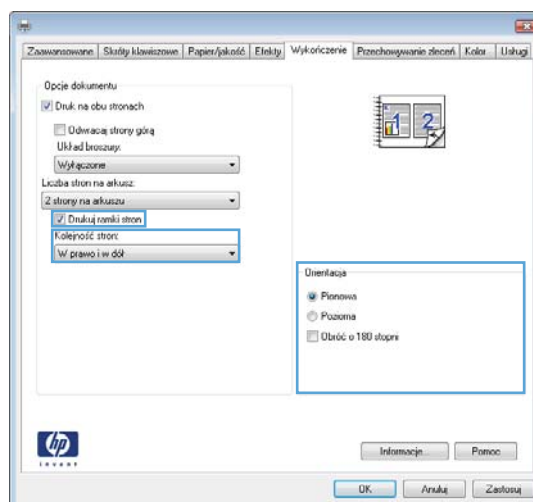

6. W oknie dialogowym **Drukuj** kliknij przycisk **OK**, aby wydrukować zadanie.

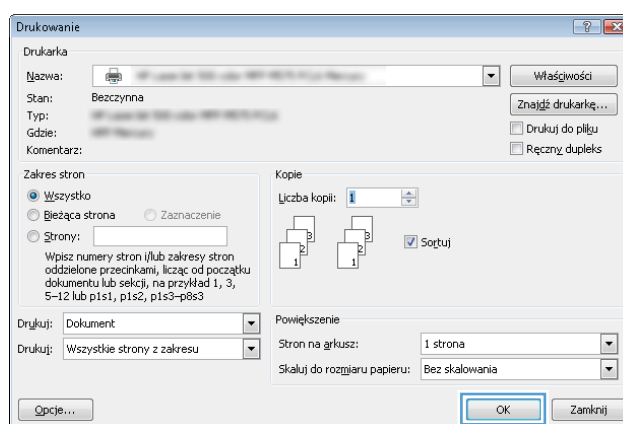

## Wybór rodzaj papieru (Windows)

 **UWAGA:** Posiadany sterownik może wyglądać inaczej niż przedstawiony tutaj, ale czynności pozostają te same.

1. W programie wybierz opcję **Drukuj**.
2. Wybierz urządzenie z listy drukarek. Wybierz opcję **Właściwości** lub **Preferencje** (nazwa różni się w zależności od programu).

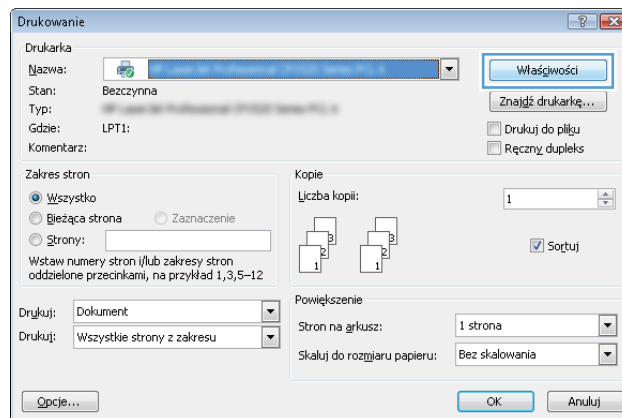

3. Kliknij kartę **Papier/Jakość**.

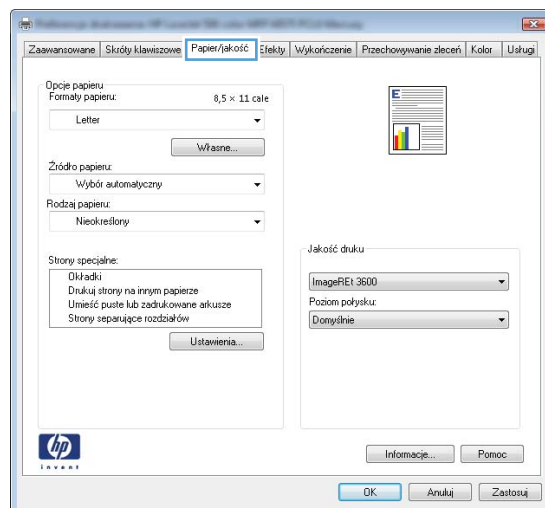

4. Z listy rozwijanej **Rodzaj papieru** wybierz opcję **Więcej...**

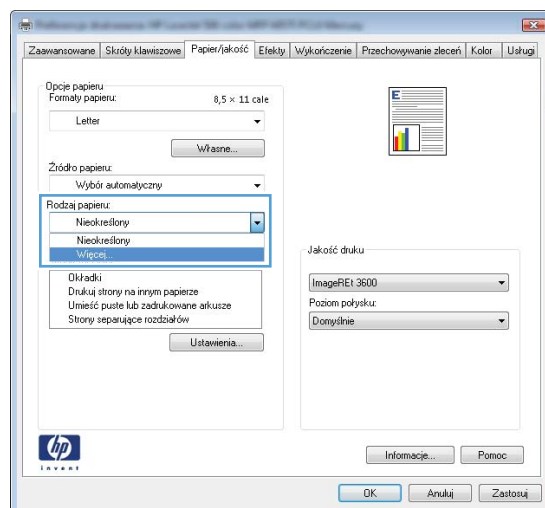

5. Rozwiń listę dla ustawienia **Rodzaj:** .

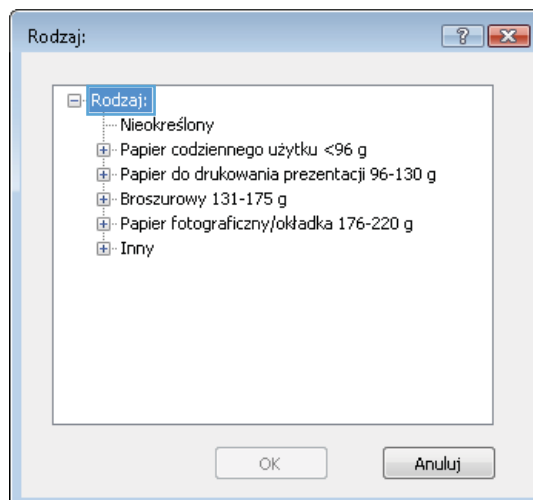

6. Rozwiń kategorię rodzajów papieru, która najlepiej opisuje wykorzystywany papier.

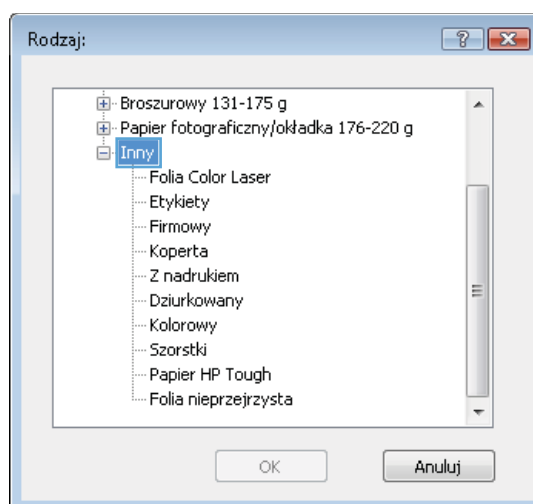



7. Wybierz rodzaj używanego papieru, a następnie kliknij przycisk **OK**.

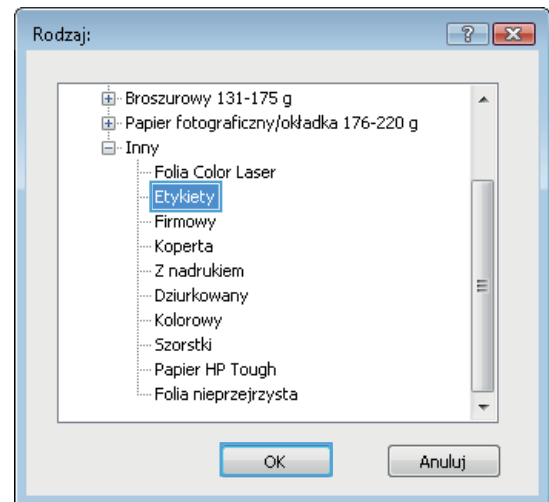

8. Kliknij przycisk **OK**, aby zamknąć okno dialogowe **Właściwości dokumentu**. W oknie dialogowym **Drukuj** kliknij przycisk **OK**, aby wydrukować zadanie.

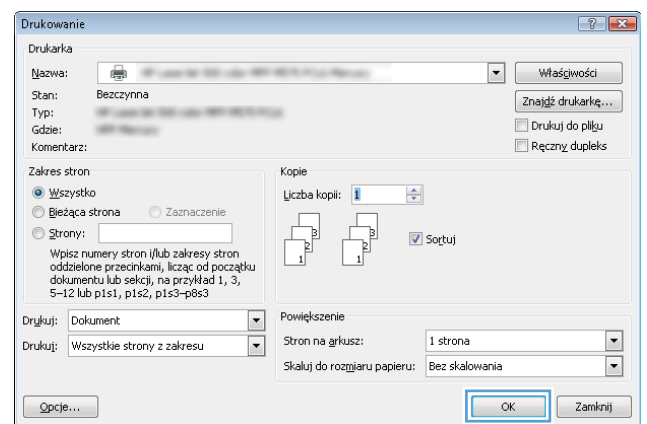

# Zadania drukowania w systemie Mac OS X

## Sposób drukowania drukowania (Mac OS X)

Poniższa procedura opisuje podstawowy proces drukowania dla systemu Mac OS X.

1. Kliknij menu **Plik**, a następnie kliknij polecenie **Drukuj**.
2. W menu **Drukarka** wybierz urządzenie.
3. Otwórz menu listy rozwijanej lub kliknij **Pokaż szczegóły**, a następnie wybierz inne menu, aby określić ustawienia drukowania.
4. Kliknij przycisk **Drukuj**.

## Automatyczne drukowanie na obu stronach (Max OS X)

 **UWAGA:** Funkcja ta jest dostępna w przypadku zainstalowania sterownika druku HP. Może ona nie być dostępna w przypadku korzystania z usługi AirPrint.

1. Kliknij menu **Plik**, a następnie kliknij polecenie **Drukuj**.
2. W menu **Drukarka** wybierz urządzenie.
3. Otwórz menu listy rozwijanej lub kliknij **Pokaż szczegóły**, a następnie kliknij menu **Układ**.
4. Wybierz opcję bindowania z listy rozwijanej **Dwustronne**.
5. Kliknij przycisk **Drukuj**.

## Ręczne drukowanie na obu stronach (Max OS X)

 **UWAGA:** Funkcja ta jest dostępna w przypadku zainstalowania sterownika druku HP. Może ona nie być dostępna w przypadku korzystania z usługi AirPrint.

1. Kliknij menu **Plik**, a następnie kliknij polecenie **Drukuj**.
2. W menu **Drukarka** wybierz to urządzenie.
3. Otwórz menu listy rozwijanej lub kliknij **Pokaż szczegóły**, a następnie kliknij menu **Ręczny druk dwustronny**.
4. Zaznacz pole **Ręczny druk dwustronny** i wybierz opcję łączenia.
5. Kliknij przycisk **Drukuj**.
6. Podejdź do urządzenia i usuń pusty papier z podajnika 1.
7. Wyjmij zadrukowany stos z pojemnika wyjściowego i umieść go zadrukowaną stroną do dołu w podajniku wejściowym.
8. Jeśli pojawi się monit, dotknij odpowiedniego przycisku na panelu sterowania, aby kontynuować.

## Drukowanie wielu stron na jednym arkuszu (Mac OS X)

1. Kliknij menu **Plik**, a następnie kliknij polecenie **Drukuj**.
2. W menu **Drukarka** wybierz urządzenie.
3. Otwórz menu listy rozwijanej lub kliknij **Pokaż szczegóły**, a następnie kliknij menu **Układ**.
4. Z listy rozwijanej **Strony na arkusz** wybierz liczbę stron, które chcesz drukować na jednym arkuszu.
5. W obszarze **Kierunek układu** wybierz kolejność i rozmieszczenie stron na arkuszu.
6. W menu **Obramowanie** wybierz typ obramowania, jaki ma być drukowany wokół każdej strony na arkuszu.
7. Kliknij przycisk **Drukuj**.

## Wybór rodzaju papieru (Mac OS X).

1. Kliknij menu **Plik**, a następnie kliknij polecenie **Drukuj**.
2. W menu **Drukarka** wybierz urządzenie.
3. Otwórz menu listy rozwijanej lub kliknij **Pokaż szczegóły**, a następnie kliknij menu **Wykończenie**.
4. Wybierz rodzaj z listy rozwijanej **Rodzaj nośnika**.
5. Kliknij przycisk **Drukuj**.

# Przechowywanie zadań drukowania w pamięci urządzenia

## Tworzenie przechowywanego zadania (Windows)

Istnieje możliwość przechowywania zleceń w urządzeniu, co umożliwia ich drukowanie w dowolnym momencie.

 **UWAGA:** Posiadany sterownik może wyglądać inaczej niż przedstawiony tutaj, ale czynności pozostają te same.

1. W programie wybierz opcję **Drukuj**.
2. Wybierz urządzenie z listy drukarek. Wybierz opcję **Właściwości** lub **Preferencje** (nazwa różni się w zależności od programu).

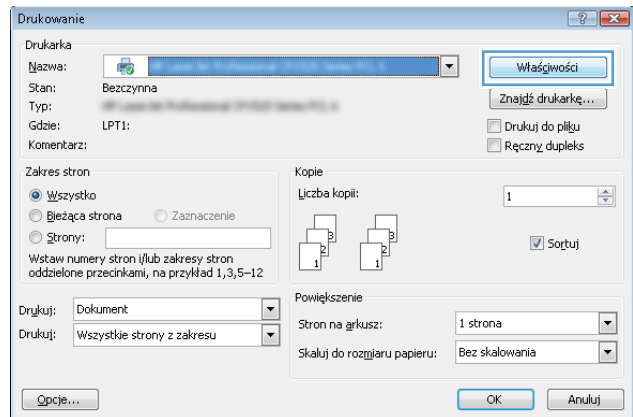

3. Kliknij kartę **Przechowywanie zleceń**.

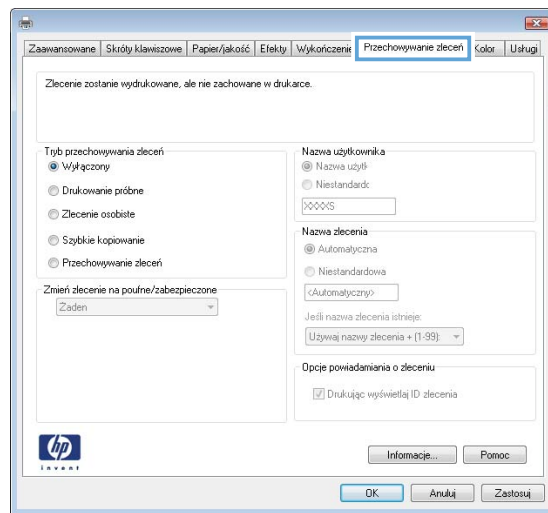

#### 4. Wybierz opcję **Tryb przechowywania zleceń**.

- **Popraw i zatrzymaj:** Wydrukuj i sprawdź jedną kopię zlecenia, a następnie wydrukuj więcej kopii.
- **Zlecenie osobiste:** Zlecenie nie jest drukowane do momentu wprowadzenia w panelu sterowania żądania jego wydrukowania. W tym trybie przechowywania zleceń możesz wybrać jedną z opcji **Ustaw zlecenie prywatne/zabezpieczone**. Jeśli zleceniu przyznano kod PIN, należy go wprowadzić na panelu sterowania. Jeśli szyfrujesz zlecenie, musisz podać hasło na panelu sterowania.
- **Szybka kopia:** Urządzenie pozwala na wydrukowanie żądanej liczby kopii zlecenia, a następnie przechowanie go na dysku twardego do późniejszego użycia.
- **Przechowywane zlecenie:** Przechowuj zlecenie w pamięci drukarki i umożliwaj innym użytkownikom wydrukowanie go w dowolnym momencie. W tym trybie przechowywania zleceń możesz wybrać jedną z opcji **Ustaw zlecenie prywatne/zabezpieczone**. Jeśli zleceniu przypisano kod PIN, należy go wprowadzić na panelu sterowania. Jeśli szyfrujesz zlecenie, osoba, która chce je wydrukować musi wprowadzić hasło na panelu sterowania.

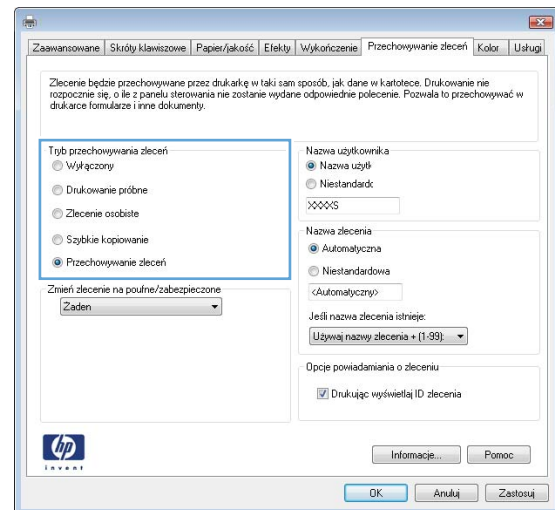

5. Aby wprowadzić własną nazwę użytkownika lub zlecenia, kliknij przycisk **Niestandardowa** i wprowadź nazwę użytkownika lub zlecenia.

Wybierz opcję postępowania w przypadku gdy inne zlecenie o podanej nazwie jest już przechowywane:

- **Użyj nazwy zlecenia + (1-99):** Na końcu nazwy zlecenia dopisz niepowtarzającą się liczbę.
- **Zastąp istniejący plik:** Zastąp istniejące zlecenie, nadpisując je nowym.

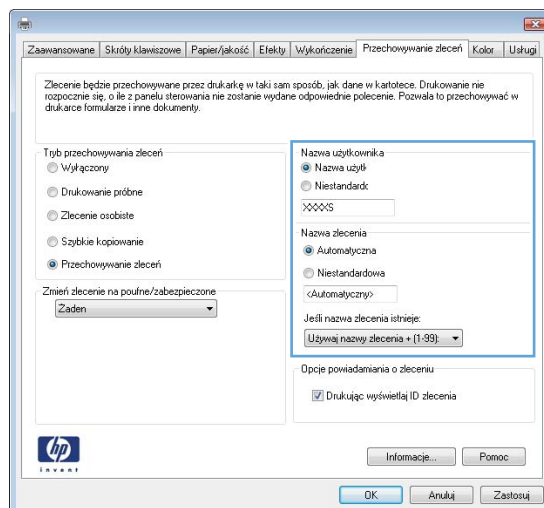

6. Kliknij przycisk **OK**, aby zamknąć okno dialogowe **Właściwości dokumentu**. W oknie dialogowym **Drukuj** kliknij przycisk **OK**, aby wydrukować zadanie.

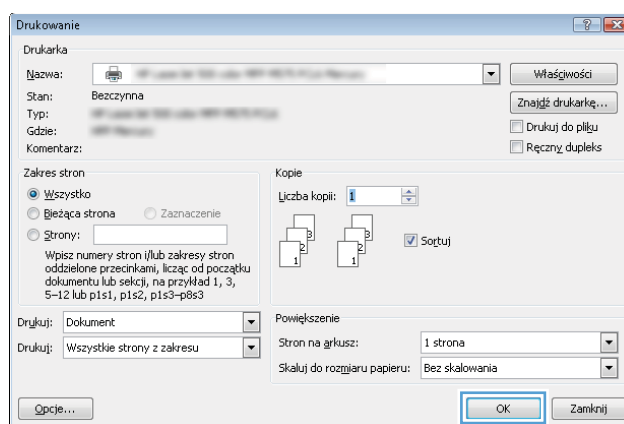

## Tworzenie przechowywanego zlecenia (Mac OS X)

Istnieje możliwość przechowywania zleceń w urządzeniu, co umożliwia ich drukowanie w dowolnym czasie.

1. Kliknij menu **Plik**, a następnie kliknij opcję **Drukuj**.
2. W menu **Drukarka** wybierz urządzenie.
3. Domyślnie sterownik druku wyświetla menu **Kopie i strony**. Otwórz listę rozwijaną menu i kliknij menu **Przechowywanie zleceń**.
4. Z listy rozwijanej **Tryb** wybierz typ zlecenia, które ma być przechowywane.
  - **Popraw i zatrzymaj:** Wydrukuj i sprawdź jedną kopię zlecenia, a następnie wydrukuj więcej kopii.
  - **Zlecenie osobiste:** Zlecenie nie jest drukowane do momentu wprowadzenia w panelu sterowania żądania jego wydrukowania. Jeśli zleceniu przyznano kod PIN, należy go wprowadzić na panelu sterowania.

- **Szybka kopia:** Urządzenie pozwala na wydrukowanie żądanej liczby kopii zadania, a następnie przechowanie go na dysku twardym do późniejszego użycia.
  - **Przechowywane zlecenie:** Przechowuj zlecenie w pamięci drukarki i umożliwaj innym użytkownikom wydrukowanie go w dowolnym momencie. Jeśli zleceniu przypisano kod PIN, należy go wprowadzić na panelu sterowania.
5. Aby wprowadzić własną nazwę użytkownika lub zlecenia, kliknij przycisk **Niestandardowa** i wprowadź nazwę użytkownika lub zlecenia.
- Wybierz opcję postępowania w przypadku gdy inne zlecenie o podanej nazwie jest już przechowywane.
- **Użyj nazwy zlecenia + (1-99):** Na końcu nazwy zlecenia dopisz niepowtarzającą się liczbę.
  - **Zastąp istniejący plik:** Zastąp istniejące zlecenie nadpisując je nowym.
6. Wybór opcji **Przechowywane zlecenie** lub **Zlecenie osobiste** w kroku 3 pozwala na ochronę zlecenia kodem PIN. Wpisz 4-cyfrową liczbę w polu **Użyj kodu PIN, aby drukować**. Przy próbie wydruku danego zlecenia przez inną osobę urządzenie wyświetli monit o wprowadzenie numeru PIN.
7. Kliknij przycisk **Drukuj**, aby rozpocząć drukowanie.

## Drukowanie zapisanego zadania

Aby wydrukować zadanie zapisane w pamięci urządzenia, wykonaj następującą procedurę.

1. Na ekranie głównym panelu sterowania urządzenia przewiń i dotknij przycisku **Pobierz z pamięci urządzenia**.
2. Wybierz nazwę folderu, w którym znajduje się zlecenie.
3. Wpisz nazwę zadania. Jeśli zadanie jest prywatne lub zaszyfrowane, wpisz kod PIN lub hasło.
4. Wprowadź liczbę kopii, a następnie dotknij przycisku Start , aby rozpocząć drukowanie.

## Usuwanie zapisanego zadania

Podczas wysyłania zapisanego zadania do pamięci urządzenia zastępowane są wszystkie dotychczasowe zadania o tej samej nazwie należące do tego samego użytkownika. Jeśli nie ma innego zlecenia o tej samej nazwie użytkownika i nazwie zlecenia, a urządzenie potrzebuje wolnego miejsca, to może się zdarzyć, że zostaną usunięte przechowywane zlecenia, poczynając od najstarszego. Liczbę zadań, które mogą być przechowywane, można zmienić za pomocą menu **Ustawienia ogólne** na panelu sterowania urządzenia.

Aby usunąć zadanie zapisane w pamięci urządzenia, wykonaj następującą procedurę.

1. Na ekranie głównym panelu sterowania urządzenia przewiń i dotknij przycisku **Pobierz z pamięci urządzenia**.
2. Wybierz nazwę folderu, w którym zadanie jest przechowywane.
3. Wybierz nazwę zadania, a następnie dotknij przycisku **Usuń**.
4. Jeśli zadanie jest prywatne lub zaszyfrowane, wpisz kod PIN lub hasło, a następnie dotknij przycisku **Usuń**.

## Drukowanie dla urządzeń przenośnych

Firma HP oferuje szereg rozwiązań mobilnych oraz w ramach usługi ePrint, umożliwiając drukowanie bezprzewodowe na drukarce HP z komputera przenośnego, tabletu, smartfonu lub innego urządzenia przenośnego. Aby wybrać opcję najlepiej dopasowaną do potrzeb, przejdź do strony internetowej [www.hp.com/go/LaserJetMobilePrinting](http://www.hp.com/go/LaserJetMobilePrinting) (tylko w jęz. angielskim).

### HP ePrint:

Usługa HP ePrint umożliwia drukowanie dokumentów wysłanych jako załączniki do wiadomości poczty elektronicznej na adres e-mail urządzenia drukującego z dowolnego urządzenia obsługującego pocztę elektroniczną.



**UWAGA:** Urządzenie może wymagać aktualizacji oprogramowania sprzętowego, aby używanie tej funkcji było możliwe.

Aby można było korzystać z funkcji HP ePrint, urządzenie musi spełniać następujące wymagania:

- Konieczne jest podłączenie do sieci przewodowej lub bezprzewodowej oraz dostęp do Internetu.
- Funkcja Usługi sieciowe HP musi być w urządzeniu włączona, a samo urządzenie musi być zarejestrowane w witrynie HP Connected.
  1. Wpisz adres IP urządzenia w wierszu adresu przeglądarki internetowej, aby otworzyć witrynę wbudowanego serwera internetowego HP.
  2. Kliknij kartę **Usługi sieciowe HP**.
  3. Wybierz opcję włączenia usług sieci Web.



**UWAGA:** Włączanie usług sieciowych może potrwać dłuższą chwilę.

4. Przejdź do witryny [www.hpconnected.com](http://www.hpconnected.com) w celu utworzenia konta HP ePrint i zakończenia procesu konfiguracji.

Aby uzyskać więcej informacji, przejdź do strony [www.hp.com/go/support](http://www.hp.com/go/support), aby przejrzeć dodatkowe informacje na temat wsparcia technicznego dla urządzenia.

### oprogramowanie HP ePrint

Oprogramowanie HP ePrint ułatwia drukowanie z komputera stacjonarnego lub przenośnego na każdym urządzeniu zgodnym z HP ePrint. Po zainstalowaniu oprogramowania otwórz opcję **Drukuj** w aplikacji i z listy zainstalowanych drukarek wybierz **HP ePrint**. To oprogramowanie ułatwia znalezienie urządzeń zgodnych z HP ePrint, które są zarejestrowane na Twoim koncie HP Connected. Docelowe urządzenie HP może znajdować się na biurku lub w zdalnej lokalizacji, np. w biurze oddziału po drugiej stronie globu — możesz drukować zdalnie przez Internet.

W systemie Windows oprogramowanie HP ePrint obsługuje także tradycyjne bezpośrednie drukowanie IP w drukarkach w sieci lokalnej (LAN lub WAN) na urządzeniach obsługujących PostScript®.

Sterowniki i informacje są dostępne pod adresem [www.hp.com/go/eprintsoftware](http://www.hp.com/go/eprintsoftware).



**UWAGA:** Oprogramowanie HP ePrint to narzędzie do obsługi przepływu plików PDF do systemu Mac i nie jest technicznie sterownikiem druku. Oprogramowanie HP ePrint do systemu Mac obsługuje ścieżki druku jedynie poprzez HP Connected i nie obsługuje drukowania IP na drukarkach w sieci lokalnej.



## AirPrint

Bezpośrednie drukowanie z wykorzystaniem usługi AirPrint firmy Apple jest obsługiwane w systemie iOS 4.2 lub nowszym. Usługa AirPrint umożliwia bezpośrednie drukowanie na tym urządzeniu z urządzeń iPad, iPhone (3GS lub nowszego) lub iPod touch (trzeciej generacji lub nowszego) w następujących aplikacjach:

- Poczta
- Fotografie
- Safari
- iBooks
- Wybrane aplikacje innych firm

Aby można było korzystać z usługi AirPrint, urządzenie musi być podłączone do tej samej sieci bezprzewodowej co urządzenie Apple. Więcej informacji na temat korzystania z usługi AirPrint i urządzeń firmy HP zgodnych z tą usługą można uzyskać w witrynie [www.hp.com/go/airprint](http://www.hp.com/go/airprint).



**UWAGA:** Usługa AirPrint nie obsługuje połączeń USB.

---

## Drukowanie z portu USB

Urządzenie ma funkcję drukowania z urządzenia USB easy-access. Pozwala to na szybkie wydrukowanie plików bez konieczności wcześniejszego przesyłania ich do komputera. Urządzenie obsługuje wszystkie standardowe dyski flash USB za pośrednictwem portu USB na przodzie. Wydrukować można następujące rodzaje plików:

- .pdf
- .prn
- .pcl
- .ps
- .cht

## Włączanie portu USB w celu drukowania

Zanim będzie można użyć tej funkcji, trzeba włączyć port USB. Aby włączyć port z menu panelu sterowania urządzenia, wykonaj następujące czynności:

1. Na ekranie głównym panelu sterowania urządzenia przewiń i dotknij przycisku [Administracja](#).
2. Otwórz kolejno następujące menu:
  - [Ustawienia ogólne](#)
  - [Włączanie pobierania z USB](#)
3. Wybierz opcję [Włącz](#), a następnie dotknij przycisku [Zapisz](#).

## Drukowanie dokumentów z USB

1. Włóż napęd USB do łatwo dostępnego portu USB.



---

**UWAGA:** Może być konieczne zdjęcie pokrywy portu USB. Pociągnij prosto pokrywę, aby ją zdjąć.

---

2. Urządzenie wykrywa napęd flash USB. Dotknij przycisku [OK](#), aby uzyskać dostęp do napędu, lub jeśli zostanie wyświetlony odpowiedni monit, wybierz opcję [Pobierz z USB](#) z listy dostępnych aplikacji. Zostanie wyświetlony ekran [Pobierz z USB](#).
3. Wybierz nazwę dokumentu, który chcesz wydrukować.



---

**UWAGA:** Dokument może być w folderze. Otwórz foldery, jeśli to konieczne.

---

4. Aby dostosować liczbę kopii, dotknij pola [Kopie](#), a następnie wybierz liczbę kopii za pomocą klawiatury.
5. Dotknij przycisku Start , aby wydrukować dokument.

---

## 5 Kopiuuj

- [Kopiowanie](#)
- [Kopiowanie po obu stronach \(dwustronne\)](#)
- [Optymalizacja kopii pod względem tekstu lub obrazów](#)

### Informacje dodatkowe:

Na obszarze Stanów Zjednoczonych: przejdź do strony [www.hp.com/support/ljflowMFPM830](http://www.hp.com/support/ljflowMFPM830).

Poza obszarem Stanów Zjednoczonych: przejdź do strony [www.hp.com/support](http://www.hp.com/support). Wybierz kraj/region. Kliknij opcję **Wsparcie produktu i rozwiązywanie problemów**. Wprowadź nazwę produktu, a następnie wybierz opcję **Szukaj**.

Pełne wsparcie HP dla urządzenia obejmuje następujące informacje:

- Instalacja i konfiguracja
- Nauka i użytkowanie
- Rozwiązywanie problemów
- Pobieranie aktualizacji oprogramowania
- Dołączanie do forów pomocy technicznej
- Znajdowanie informacji o gwarancji i przepisach

# Kopiowanie

1. Umieść dokument na szybie skanera stroną zadrukowaną do dołu lub umieść je w podajniku dokumentów stroną zadrukowaną ku górze i dopasuj prowadnice do formatu dokumentu.
2. Na ekranie głównym panelu sterowania urządzenia dotknij przycisku **Kopiuuj**.



3. Aby ustawić liczbę kopii, dotknij pola **Kopie**, aby otworzyć klawiaturę.

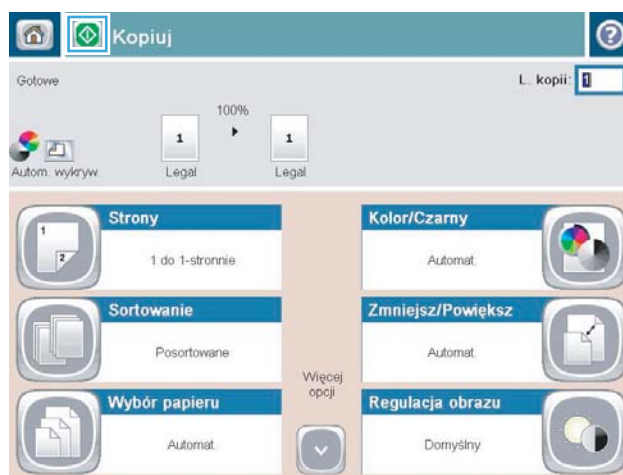

4. Wprowadź liczbę kopii, a następnie dotknij przycisku OK.

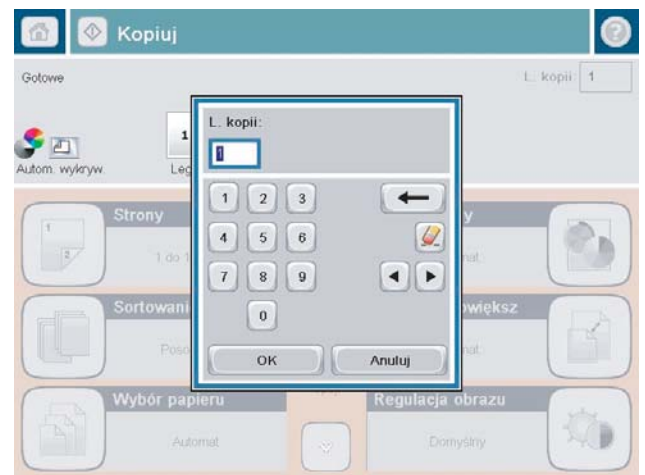

5. Dotknij przycisku Start .

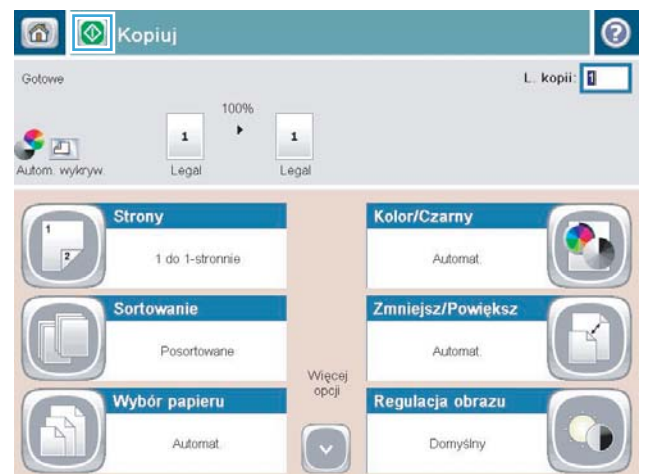

# Kopiowanie po obu stronach (dwustronne)

## Automatyczne kopiowanie obu stron

1. Załaduj oryginalne dokumenty do podajnika dokumentów stroną skierowaną do góry i do przodu. Dopasuj prowadnice papieru do formatu dokumentu.
2. Na ekranie głównym panelu sterowania urządzenia dotknij przycisku [Kopiuj](#).
3. Dotknij przycisku [Strony](#).
4. Aby wykonać dwustronną kopię jednostronnego dokumentu, dotknij przycisku [1-stronny oryginał, 2-stronna kopia](#).  
  
Aby wykonać dwustronną kopię dwustronnego dokumentu, dotknij przycisku [2-stronny oryginał, 2-stronna kopia](#).  
  
Aby wykonać jednostronną kopię dwustronnego dokumentu, dotknij przycisku [2-stronny oryginał, 1-stronna kopia](#).
5. Dotknij przycisku [OK](#).
6. Dotknij przycisku Start .

## Ręczne kopiowanie po obu stronach

1. Umieść dokument na szybie skanera zgodnie ze wskaźnikami na urządzeniu.
2. Na ekranie głównym panelu sterowania urządzenia dotknij przycisku [Kopiuj](#).
3. Dotknij przycisku [Strony](#).
4. Aby wykonać dwustronną kopię jednostronnego dokumentu, dotknij przycisku [1-stronny oryginał, 2-stronna kopia](#).  
  
Aby wykonać dwustronną kopię dwustronnego dokumentu, dotknij przycisku [2-stronny oryginał, 2-stronna kopia](#).  
  
Aby wykonać jednostronną kopię dwustronnego dokumentu, dotknij przycisku [2-stronny oryginał, 1-stronna kopia](#).
5. Dotknij przycisku [OK](#).
6. Dotknij przycisku Start .
7. Urządzenie wyświetli monit o załadowanie następnego oryginału. Połóż go na szybie i dotknij przycisku [Skanuj](#).
8. Urządzenie tymczasowo zapisuje wszystkie skanowane obrazy. Dotknij przycisku [Zakończ](#), aby zakończyć drukowanie kopii.

## Optymalizacja kopii pod względem tekstu lub obrazów

Optymalizacja zadania kopiowania pod względem typu skanowanych obrazów: tekstu, grafiki lub zdjęć.

1. Na ekranie głównym panelu sterowania urządzenia dotknij przycisku [Kopiuj](#).
2. Dotknij przycisku [Więcej opcji](#), a następnie przycisku [Optymalizuj tekst/obraz](#).
3. Wybierz jedną ze wstępnie zdefiniowanych opcji lub dotknij przycisku [Dostosuj ręcznie](#), a następnie dostosuj suwak w obszarze [Optymalizuj dla](#). Dotknij przycisku [OK](#).
4. Dotknij przycisku Start .



---

**UWAGA:** Ustawienia te są tymczasowe. Po zakończeniu zadania urządzenie przywraca ustawienia domyślne.





---

## 6 Skanowanie/wysyłanie

- [Konfigurowanie funkcji skanowania/wysyłania](#)
- [Tworzenie szybkiego zestawu](#)
- [Wysyłanie zeskanowanego dokumentu do folderu sieciowego](#)
- [Wysyłanie zeskanowanych dokumentów na jeden lub wiele adresów e-mail](#)
- [Używanie książki adresowej przy wysłaniu wiadomości e-mail](#)

### Informacje dodatkowe:

Na obszarze Stanów Zjednoczonych: przejdź do strony [www.hp.com/support/ljflowMFPM830](http://www.hp.com/support/ljflowMFPM830).

Poza obszarem Stanów Zjednoczonych: przejdź do strony [www.hp.com/support](http://www.hp.com/support). Wybierz kraj/region. Kliknij opcję **Wsparcie produktu i rozwiązywanie problemów**. Wprowadź nazwę produktu, a następnie wybierz opcję **Szukaj**.

Pełne wsparcie HP dla urządzenia obejmuje następujące informacje:

- Instalacja i konfiguracja
- Nauka i użytkowanie
- Rozwiązywanie problemów
- Pobieranie aktualizacji oprogramowania
- Dołączanie do forów pomocy technicznej
- Znajdowanie informacji o gwarancji i przepisach

## Konfigurowanie funkcji skanowania/wysyłania

Urządzenie oferuje następujące funkcje skanowania i wysyłania:

- Zapisywanie zeskanowanych dokumentów w folderze sieciowym.
- Zapisywanie zeskanowanych dokumentów w pamięci urządzenia.
- Zapisywanie zeskanowanych dokumentów na dysku flash USB.
- Skanowanie dokumentów i wysyłanie ich na jeden lub wiele adresów e-mail.
- Skanowanie dokumentów do witryn Microsoft® SharePoint®. Funkcja ta jest dostępna tylko w przypadku skanerów HP FutureSmart oraz urządzeń HP Flow MFP.

Niektóre funkcje skanowania i wysyłania są niedostępne na panelu sterowania urządzeniu do momentu włączenia ich przy użyciu wbudowanego serwera internetowego HP.



**UWAGA:** Aby uzyskać szczegółowe informacje na temat korzystania z wbudowanego serwera internetowego HP, kliknij łącze **Pomoc** w prawym górnym rogu strony wbudowanego serwera internetowego HP.

1. Sprawdź adres IP lub nazwę hosta urządzenia. Na ekranie głównym panelu sterowania urządzenia dotknij przycisku Sieć , aby wyświetlić adres.
2. Otwórz przeglądarkę internetową, a następnie wpisz adres IP urządzenia lub nazwę hosta w wierszu adresu.
3. Po otwarciu wbudowanego serwera internetowego HP kliknij kartę **Wysyłanie skanów/dystrybucja cyfrowa**.
4. Jeśli nie skonfigurowano funkcji **E-mail** podczas instalacji oprogramowania, można ją włączyć za pomocą wbudowanego serwera internetowego HP.

- a. Kliknij łącze **Konfigurowanie ustawień e-mail**.
- b. Zaznacz pole wyboru **Włącz wysyłanie do wiadomości e-mail**, aby włączyć funkcję.
- c. Wybierz serwer poczty wychodzącej, który ma być używany, lub kliknij przycisk **Dodaj** i dodaj do listy inny serwer. Postępuj zgodnie z instrukcjami wyświetlanymi na ekranie.



**UWAGA:** Jeśli nazwa serwera pocztowego nie jest znana, można ją zazwyczaj znaleźć w ustawieniach poczty wychodzącej używanego programu pocztowego.

- d. W obszarze **Adresowanie wiadomości do** określ domyślną wartość adresu Od. Konfigurowanie pozostałych ustawień nie jest obowiązkowe.
  - e. Kliknij przycisk **Zastosuj** na dole strony.
5. Włącz funkcję **Konfiguracja funkcji Zapisz do folderu sieciowego**.



**WSKAZÓWKA:** Przed skonfigurowaniem tej funkcji ustanów folder sieciowy. W ten sposób ścieżka docelowa będzie dostępna podczas konfiguracji.

- a. Kliknij łącze **Konfigurowanie funkcji Zapisz w folderze sieciowym**.
- b. Zaznacz pole wyboru **Włącz zapisywanie w folderze sieciowym**, aby włączyć funkcję.

- c. Skonfiguruj opcje, które chcesz dostosować.
  - d. Kliknij przycisk **Zastosuj** na dole strony.
6. Włącz funkcję [Zapisz do USB](#).
- a. Kliknij łącze **Konfiguracja funkcji zapisu w pamięci USB**.
  - b. Zaznacz pole wyboru **Włącz zapisywanie do USB**.
  - c. Kliknij przycisk **Zastosuj** na dole strony.
7. Włącz funkcję [Zapisz do SharePoint®](#).
- a. Kliknij łącze **Zapisz do SharePoint®**.
  - b. Zaznacz pole wyboru **Zapisz do SharePoint®**, aby włączyć tę funkcję.
  - c. W obszarze **Szybkie zestawy** kliknij opcję **Dodaj**.
  - d. Postępuj zgodnie z instrukcjami wyświetlanymi w oknach dialogowych **kreatora szybkich zestawów**, aby utworzyć szybki zestaw. Kliknij przycisk **Zakończ**.
  - e. W oknie dialogowym **Zapisz do SharePoint®** kliknij opcję **Zastosuj**.

Więcej szczegółowych informacji na temat konfiguracji skanowania i wysyłania znajduje się na stronie internetowej [www.hp.com/support](http://www.hp.com/support). Wybierz kraj/region. Kliknij opcję **Wsparcie produktu i rozwiązywanie problemów**. Wprowadź nazwę produktu, a następnie wybierz opcję **Szukaj**.

## Tworzenie szybkiego zestawu

Użyj funkcji [Szybkie zestawy](#), aby szybko uzyskać dostęp do predefiniowanych opcji zadania dla następujących funkcji skanowania/wysyłania:

- [E-mail](#)
- [Zapisz w folderze sieciowym](#)
- [Zapisz na USB](#)
- [Zapisz na SharePoint®](#)

Administrator urządzenia może utworzyć tzw. Szybkie zestawy za pomocą wbudowanego serwera internetowego HP. Utworzone zestawy są widoczne w menu [Szybkie zestawy](#) ekranu głównego panelu sterowania. Poproś administratora o pomoc w wykonaniu następujących czynności:

1. Otwórz usługę wbudowanego serwera internetowego HP wpisując w wierszu adresu w przeglądarce internetowej adres IP urządzenia.
2. Kliknij kartę **Ogólne**.
3. W lewym okienku nawigacyjnym kliknij łącze **Konfiguracja szybkich zestawów**.
4. W oknie dialogowym **Szybkie zestawy** kliknij przycisk **Dodaj**.
5. W oknie dialogowym **Wybierz aplikację** wybierz aplikację, dla której chcesz utworzyć szybki zestaw. Kliknij przycisk **Dalej**.
6. W oknie dialogowym **Ustaw lokalizację przycisku szybkiego zestawu i opcje interakcji użytkownika na panelu sterowania** podaj następujące informacje:
  - **Tytuł szybkiego zestawu:** Tytuł ten pojawi się na przycisku nowego szybkiego zestawu na panelu sterowania urządzenia.
  - **Opis szybkiego zestawu:** Ten krótki opis pojawi się obok tytułu na przycisku nowego szybkiego zestawu na panelu sterowania.
  - **Lokalizacja przycisku:** Wskaż, czy przycisk nowego szybkiego zestawu będzie znajdował się bezpośrednio na ekranie głównym, czy na panelu sterowania w aplikacji Szybkie zestawy.
  - **Opcja uruchomienia szybkiego zestawu:** Wybierz jedną z opcji:
    - **Otwórz aplikację, następnie naciśnij przycisk Start:** Urządzenie otwiera aplikację skanowania dla szybkiego zestawu, dzięki czemu możesz przejrzeć i zmienić ustawienia przed naciśnięciem przycisku [Start](#) w celu rozpoczęcia zadania.
    - **Zacznij natychmiast po wybraniu:** Realizacja zadania rozpoczyna się tuż po dotknięciu przycisku Szybki zestaw.
7. Kliknij przycisk **Dalej**.
7. Kolejne okna dialogowe, które będą wyświetlane, zależą od wybranej w Kroku 5 aplikacji:

- Jeżeli wybrano opcję **E-mail**, pojawią się następujące okna dialogowe: **Kontrola pól adresu i wiadomości, Podpisywanie i szyfrowanie**
- W przypadku wyboru opcji **Faks** pojawi się następujące okno dialogowe: **Wybierz odbiorców faksu**
- Jeżeli wybrano opcję **Zapisz w folderze sieciowym**, zostanie wyświetlone następujące okno dialogowe: **Ustawienia folderu**
- Jeżeli wybrano opcję **Zapisz na USB**, zostanie wyświetlone następujące okno dialogowe: **Ustaw miejsce zapisywania plików w pamięci USB**
- W przypadku wyboru opcji **Zapisz do SharePoint®**, pojawią się następujące okna dialogowe: **Ustawienia miejsca docelowego SharePoint®, Dodaj ścieżkę SharePoint®, Ustawienia miejsca docelowego SharePoint®**



**UWAGA:** Funkcja **Zapisz do SharePoint®** jest dostępna dla wszystkich urządzeń HP LaserJet flow MFP i Scanjet 8500 fn1, a także Scanjet 7000nx z oprogramowaniem sprzętowym o kodzie daty 20120119 lub nowszym.

Wykonuj odpowiednie czynności zgodnie z treścią komunikatów we właściwych oknach dialogowych. Kliknij opcję **Dalej**, aby przejść do następnego okna dialogowego.

8. W oknie dialogowym **Ustawienia powiadomień** wybierz preferencje powiadomień o stanie skanowania i kliknij opcję **Dalej**.
9. W oknie dialogowym **Ustawienia skanowania** wybierz ustawienie skanowania, którego chcesz użyć. Kliknij przycisk **Dalej**.
10. W oknie dialogowym **Ustawienia pliku** wybierz ustawienie pliku, którego chcesz użyć. Kliknij przycisk **Dalej**.
11. Przejrzyj okno dialogowe **Podsumowanie**, a następnie kliknij opcję **Zakończ**.
12. W oknie dialogowym danego szybkiego zestawu kliknij przycisk **Zastosuj** u dołu okna, aby zapisać szybki zestaw.

## Wysyłanie zeskanowanego dokumentu do folderu sieciowego

Urządzenie umożliwia zeskanowanie pliku i zapisanie go w folderze sieciowym. Ta funkcja jest obsługiwana w następujących systemach operacyjnych:

- Windows Server 2003 (wersja 64-bitowa)
- Windows Server 2008 (wersja 64-bitowa)
- Windows XP (wersja 64-bitowa)
- Windows Vista (wersja 64-bitowa)
- Windows 7 (wersja 64-bitowa)
- Novell v5.1 i nowsze (dostęp tylko do folderów [Szybkie zestawy](#))

**UWAGA:** Tej funkcji można używać w systemie Mac OS X w wersji 10.6 i w starszych wersjach, jeśli skonfigurowano Udostępnianie plików w systemie Windows.

**UWAGA:** Użycie tej funkcji może wymagać zalogowania się do urządzenia.

Administrator systemu może skonfigurować wstępnie zdefiniowane foldery [Szybkie zestawy](#) za pomocą wbudowanego serwera internetowego firmy HP lub użytkownik może wprowadzić ścieżkę do innego folderu sieciowego.

1. Umieść dokument na szybkiej skanerze stroną zadrukowaną do dołu lub umieść go w podajniku dokumentów stroną zadrukowaną ku górze i dopasuj prowadnice do formatu dokumentu.
2. Na ekranie głównym panelu sterowania urządzenia dotknij przycisku [Zapisz w folderze sieciowym](#), aby wyświetlić adres IP urządzenia.

**UWAGA:** Po wyświetleniu monitu wpisz nazwę użytkownika i hasło.



3. Aby użyć jednego z wstępnie zdefiniowanych ustawień zadań, wybierz odpowiedni element z listy [Szybkie zestawy](#).

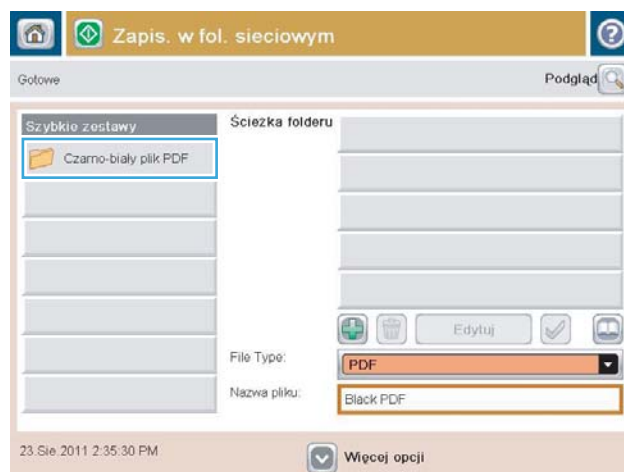

4. Aby skonfigurować nowe zlecenie, dotknij pola tekstowego [Nazwa pliku](#), aby otworzyć klawiaturę, a następnie wpisz nazwę pliku. Dotknij przycisku **OK**.

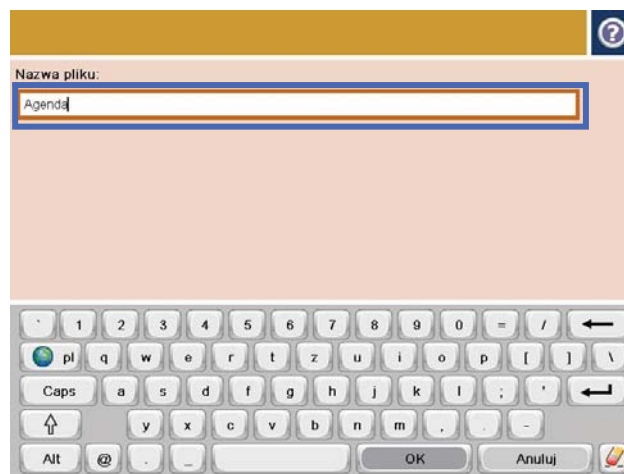

5. Jeśli to konieczne, dotknij menu rozwijanego [Rodzaj pliku](#), aby wybrać inny format pliku wyjściowego.

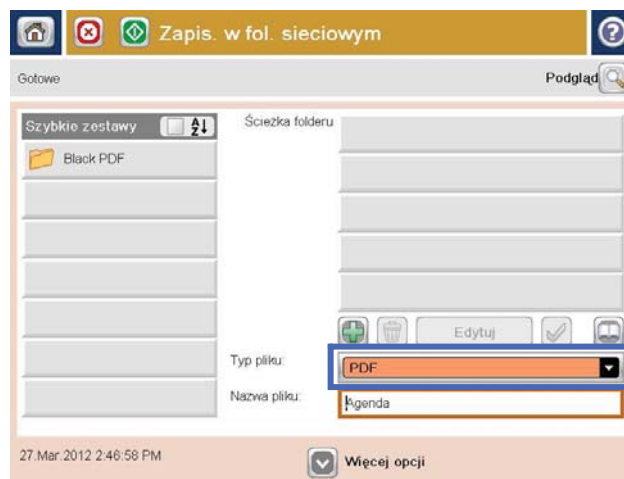

6. Dotknij przycisku Dodaj , który znajduje się pod polem [Ścieżka do folderu](#), aby otworzyć klawiaturę, a następnie wpisz ścieżkę do folderu sieciowego. Ścieżka powinna mieć następujący format:

\\ścieżka\ścieżka

Dotknij przycisku [OK](#).

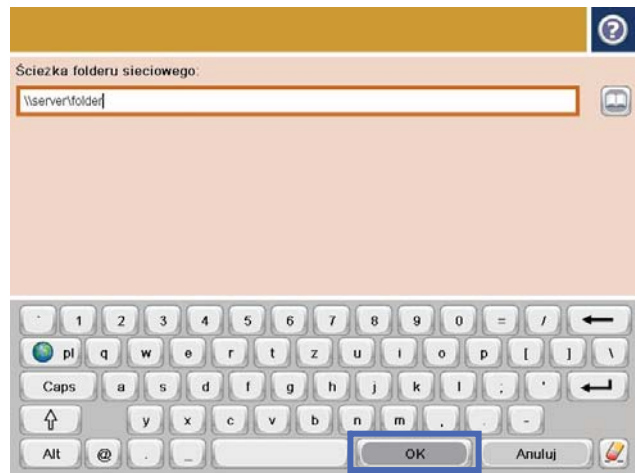

7. Aby skonfigurować ustawienia dokumentu, dotknij przycisku [Więcej opcji](#).

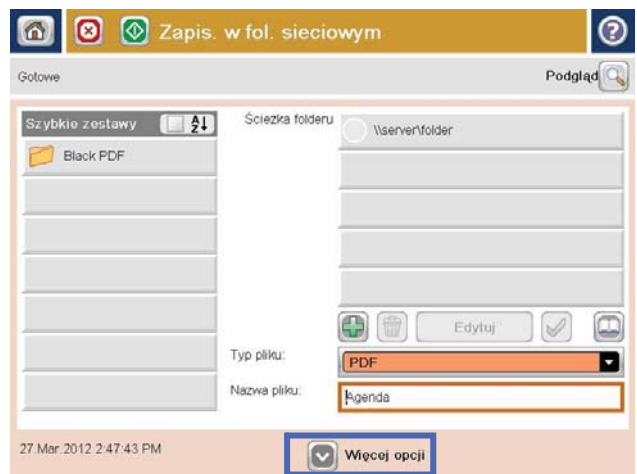

8. Dotknij przycisku Start , aby zapisać plik.

**UWAGA:** Możesz wyświetlić podgląd dokumentu, dotykając przycisku [Podgląd](#) w prawym górnym rogu ekranu. Aby uzyskać więcej informacji o tej funkcji, dotknij przycisku Pomoc  na stronie podglądu.

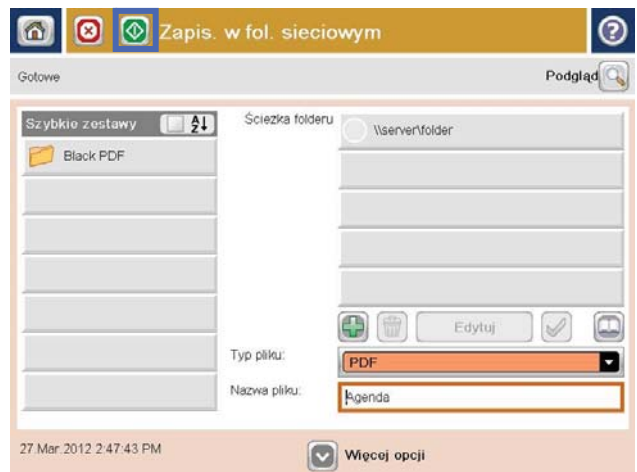



## Wysyłanie zeskanowanych dokumentów na jeden lub wiele adresów e-mail

1. Umieść dokument na szybie skanera zadrukowaną stroną zwróconą w dół lub w podajniku dokumentów zadrukowaną stroną zwróconą w górę i dostosuj ograniczniki papieru do rozmiaru dokumentu.
2. Na ekranie głównym panelu sterowania urządzenia dotknij przycisku **E-mail**.

**UWAGA:** Po wyświetleniu monitu wpisz nazwę użytkownika i hasło.

3. Dotknij pola tekstowego **Do:**, aby otworzyć klawiaturę.

**UWAGA:** Jeśli użytkownik jest zalogowany w urządzeniu, w polu **Od:** może być wyświetlana nazwa lub inne informacje domyślne. W takim przypadku nie będzie można ich zmienić.

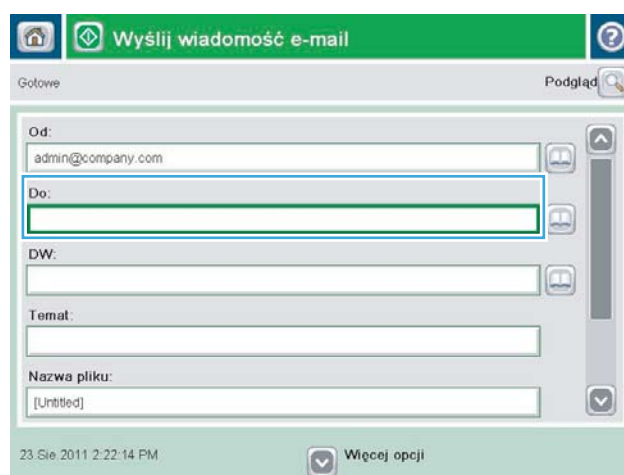

4. Wprowadź adres email. Aby wysłać wiadomość na wiele adresów, rozdziel je średnikami lub dotknij przycisku **Enter** na klawiaturze ekranowej po wpisaniu każdego z adresów.



5. Wypełnij pola **Do wiadomości**, **Temat** oraz **Nazwa pliku**: dotykając każdego z nich i używając klawiatury na ekranie dotykowym do wprowadzania informacji. Po uzupełnieniu pól dotknij przycisku **OK**.
6. Aby zmienić ustawienia dokumentu, dotknij przycisku **Więcej opcji**.

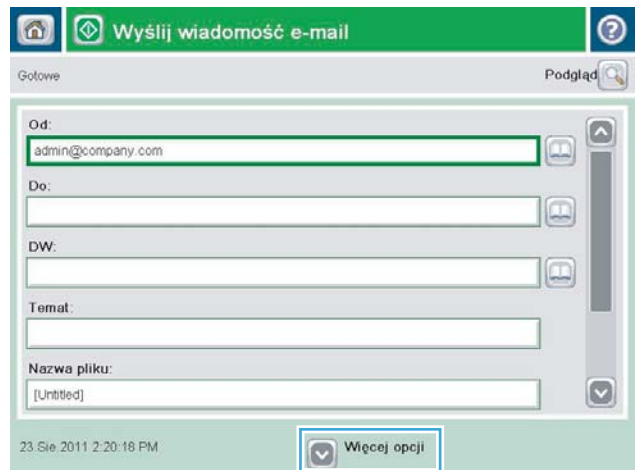

7. W przypadku wysyłania dokumentu dwustronnego wybierz menu **Strony oryginału**, a następnie wybierz opcję **2-stronny**. Dotknij przycisku **OK**.

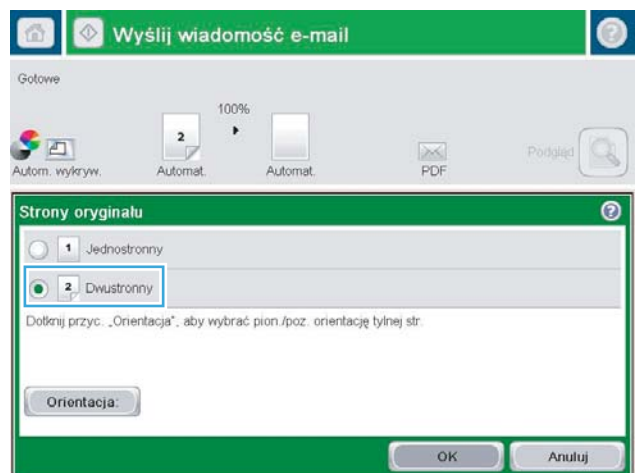

8. Dotknij przycisku Start , aby wystać.

**UWAGA:** Urządzenie może wyświetlić monit o dodanie adresu e-mail do książki adresowej.

**UWAGA:** Możesz wyświetlić podgląd dokumentu, dotykając przycisku **Podgląd** w prawym górnym rogu ekranu. Aby uzyskać więcej informacji o tej funkcji, dotknij przycisku **Pomoc**  na stronie podglądu.

9. Aby ustawić kolejne zadanie e-mail, dotknij przycisku **OK** na ekranie stanu.

**UWAGA:** Możesz zachować ustawienia z tego zlecenia, aby użyć ich w przypadku następnego.

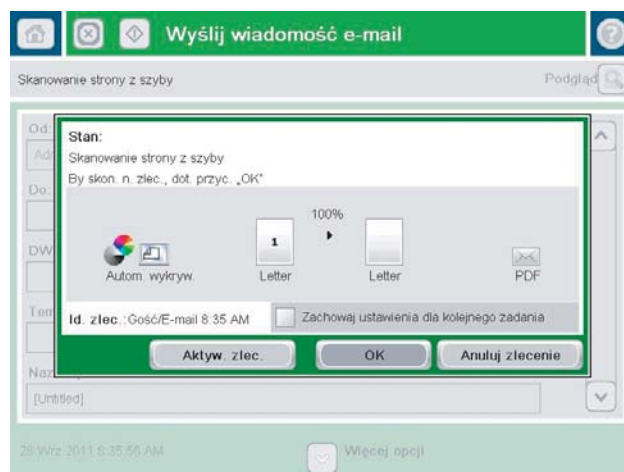

## Używanie książki adresowej przy wysłaniu wiadomości e-mail

Za pomocą książki adresowej można wysłać wiadomość email do listy odbiorców. W zależności od konfiguracji urządzenia mogą być dostępne następujące opcje wyświetlania książki adresowej.

- **Wszystkie kontakty:** Wyświetla listę wszystkich dostępnych kontaktów.
- **Kontakty osobiste:** Wyświetla listę wszystkich kontaktów powiązanych z nazwą użytkownika. Kontakty te są niewidoczne dla innych użytkowników urządzenia.



---

**UWAGA:** Aby wyświetlić listę **Kontakty osobiste**, należy się zalogować w urządzeniu.

---

- **Kontakty lokalne:** Wyświetla listę wszystkich kontaktów przechowywanych w pamięci urządzenia. Kontakty te są widoczne dla wszystkich użytkowników urządzenia.

Aby użyć tej funkcji, użyj najpierw wbudowanego serwera internetowego (EWS) w celu włączenia książek adresowych obejmujących kontakty osobiste i sieciowe. Poproś administratora o pomoc w wykonaniu następujących czynności:

1. Aby otworzyć EWS, wpisz adres IP urządzenia w wierszu adresu przeglądarki internetowej.
2. Kliknij kartę **Skanowanie/Dystrybucja cyfrowa**.
3. W lewym okienku nawigacji kliknij łącze **Książka adresowa**.
4. W obszarze **Konfiguracja kontaktów sieciowych**, kliknij pola wyboru **Włącz kontakty osobiste** i **Włącz kontakty sieciowe**. Jeżeli w przypadku kontaktów sieciowych nie istnieją serwery LDAP, kliknij opcję **Dodaj**, a następnie postępuj zgodnie z instrukcjami, aby dodać serwer LDAP.
5. Kliknij przycisk **Zastosuj** na dole ekranu.

## Dodawanie kontaktów do książki adresowej z poziomu panelu sterowania

Jeśli użytkownik jest zalogowany w urządzeniu, kontakty dodane do książki adresowej nie będą widoczne dla innych użytkowników.

Jeśli użytkownik nie jest zalogowany w urządzeniu, kontakty dodane do książki adresowej będą widoczne dla wszystkich użytkowników.



---

**UWAGA:** Książkę adresową można także utworzyć i obsługiwać za pomocą wbudowanego serwera internetowego HP (EWS).

---

1. Na ekranie głównym panelu sterowania urządzenia dotknij przycisku E-mail.

**UWAGA:** Po wyświetleniu monitu podaj nazwę użytkownika i hasło.



2. Dotknij przycisku Książka adresowa, który znajduje się obok pola Do: w celu otwarcia ekranu Książka adresowa.

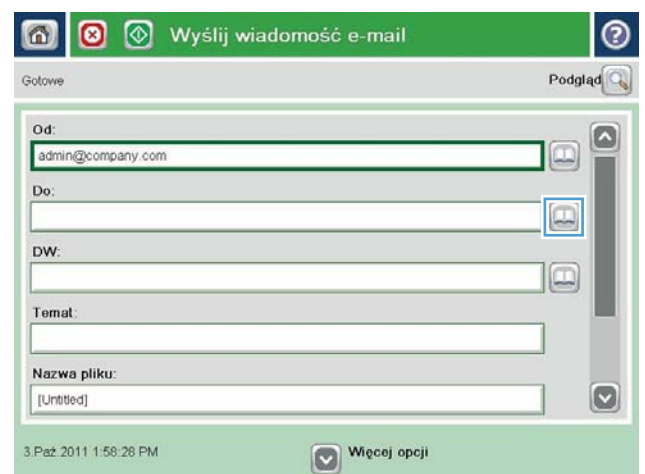

3. Dotknij przycisku Dodaj, który teraz znajduje się w lewym dolnym rogu ekranu.

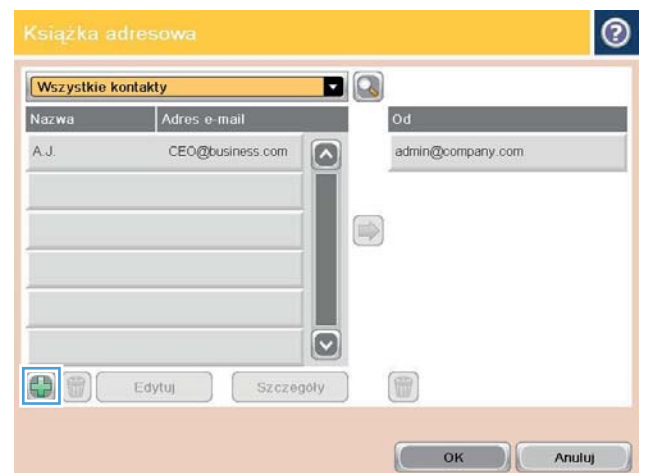

4. W polu **Nazwa** wpisz nazwę kontaktu.



5. Z listy menu wybierz opcję **Adres e-mail**, a następnie wpisz adres e-mail kontaktu.

Dotknij przycisku **OK**, aby dodać kontakt do listy.



## Wysyłanie dokumentu w wiadomości e-mail przy użyciu książki adresowej

1. Umieść dokument na szybie skanera stroną zadrukowaną do dołu lub umieść go w podajniku dokumentów stroną zadrukowaną ku górze i dopasuj prowadnice do formatu dokumentu.
2. Na ekranie głównym panelu sterowania urządzenia dotknij przycisku **E-mail**.

**UWAGA:** Po wyświetleniu monitu podaj nazwę użytkownika i hasło.



3. Dotknij przycisku Książka adresowa , który znajduje się obok pola Do: w celu otwarcia ekranu Książka adresowa.

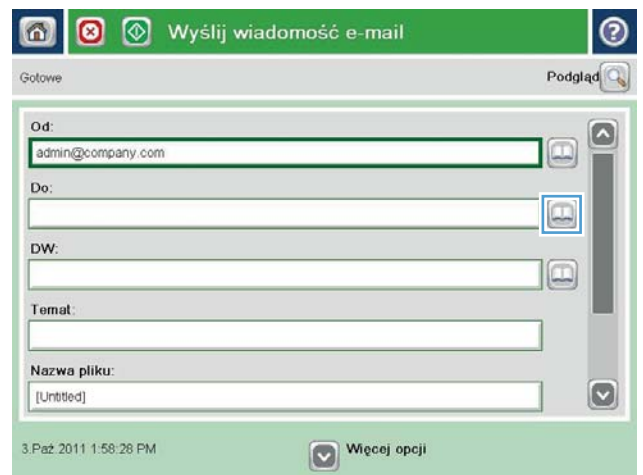

4. Z listy rozwijanej wybierz widok książki adresowej, którego chcesz użyć.

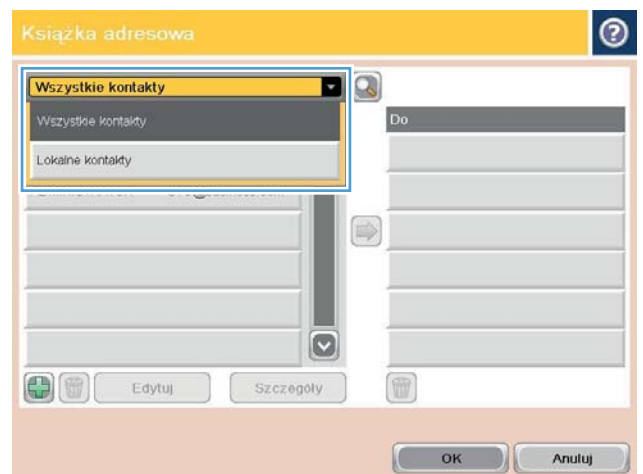

- Wybierz nazwę z listy kontaktów, a następnie dotknij przycisku strzałki w prawo , aby dodać pozycję do listy odbiorców.

Powtórz tę czynność dla wszystkich odbiorców, a następnie dotknij przycisku **OK**.

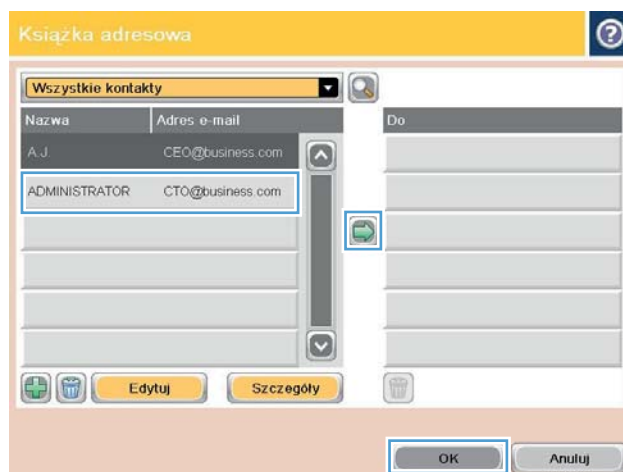

- Dotknij przycisku Start , aby wysłać.

**UWAGA:** Możesz wyświetlić podgląd dokumentu, dotykając przycisku **Podgląd** w prawym górnym rogu ekranu. Aby uzyskać więcej informacji o tej funkcji, dotknij przycisku **Pomoc**  na stronie podglądu.





---

# 7 Faksowanie

- [Konfigurowanie faksu](#)
- [Zmiana konfiguracji faksu](#)
- [Wysyłanie faksu](#)

## Informacje dodatkowe:

Na obszarze Stanów Zjednoczonych: przejdź do strony [www.hp.com/support/ljflowMFPM830](http://www.hp.com/support/ljflowMFPM830).

Poza obszarem Stanów Zjednoczonych: przejdź do strony [www.hp.com/support](http://www.hp.com/support). Wybierz kraj/region. Kliknij opcję **Wsparcie produktu i rozwiązywanie problemów**. Wprowadź nazwę produktu, a następnie wybierz opcję **Szukaj**.

Pełne wsparcie HP dla urządzenia obejmuje następujące informacje:

- Instalacja i konfiguracja
- Nauka i użytkowanie
- Rozwiązywanie problemów
- Pobieranie aktualizacji oprogramowania
- Dołączanie do forów pomocy technicznej
- Znajdowanie informacji o gwarancji i przepisach

# Konfigurowanie faksu

Czynności mające na celu skonfigurowanie funkcji faksu w urządzeniu zależą od tego, czy najpierw odbywa się konfiguracja sprzętu, czy też została już ona wykonana wcześniej.

---

 **UWAGA:** Ustawienia skonfigurowane za pomocą Kreatora konfiguracji faksu na panelu sterowania zastępują ustawienia wprowadzone za pomocą wbudowanego serwera internetowego HP.

---

- [Pierwsze włączenie urządzenia z zainstalowanym faksem](#)
- [Po początkowej konfiguracji sprzętu](#)

## Pierwsze włączenie urządzenia z zainstalowanym faksem

Aby uzyskać dostęp do Kreatora konfiguracji faksu przy pierwszym włączeniu urządzenia z zainstalowaną przystawką faksującą, należy wykonać następujące kroki:

1. Na ekranie głównym panelu sterowania urządzenia dotknij przycisku opcji [Konfiguracja początkowa](#).
2. Dotknij menu [Kreator konfiguracji faksu](#).
3. Wykonaj kroki Kreatora konfiguracji faksu, aby skonfigurować wymagane ustawienia.
4. Po zakończeniu działania Kreatora konfiguracji faksu na ekranie głównym zostanie wyświetlona opcja pozwalająca ukryć przycisk [Konfiguracja początkowa](#). Konfiguracja urządzenia została zakończona.

---

 **UWAGA:** Przy pierwszej instalacji przystawka faksująca może odczytać niektóre z tych ustawień z urządzenia, wartość może więc być już ustawiona. Sprawdź poprawność wartości.

---

## Po początkowej konfiguracji sprzętu

Aby uzyskać dostęp do Kreatora konfiguracji faksu z panelu sterowania po wykonaniu konfiguracji początkowej, należy wykonać następujące kroki:

1. Na ekranie głównym panelu sterowania urządzenia przewiń opcje i dotknij pozycji [Administracja](#).
2. Otwórz kolejno następujące menu:
  - [Ustawienia faksu](#)
  - [Ustawienia wysyłania faksu](#)
  - [Ustawienia wysyłania faksów](#)
  - [Kreator konfiguracji faksu](#)
3. Wykonaj kroki Kreatora konfiguracji faksu, aby skonfigurować wymagane ustawienia. Konfiguracja urządzenia została zakończona.

---

 **UWAGA:** Jeśli menu Ustawienia faksu nie jest wyświetlane na liście menu, może to oznaczać, że włączony jest faks sieci LAN lub internetowy. Jeśli włączono funkcję faksu sieci LAN lub internetowego, analogowa przystawka faksująca jest wyłączona, a menu Ustawienia faksu nie jest wyświetlane. Jednocześnie może być włączona tylko jedna funkcja — faks sieciowy, faks analogowy lub faks internetowy. Aby używać faksu analogowego, gdy włączony jest faks sieci LAN, należy użyć narzędziowego programu konfiguracyjnego HP MFP Digital Sending Software Configuration Utility lub wbudowanego serwera internetowego HP urządzenia, aby wyłączyć faks sieci LAN.

---

## Zmiana konfiguracji faksu

 **UWAGA:** Ustawienia skonfigurowane za pomocą Kreatora konfiguracji faksu na panelu sterowania zastępują ustawienia wprowadzone za pomocą wbudowanego serwera internetowego HP.

- [Ustawienia wybierania numeru faksu](#)
- [Ogólne ustawienia wysyłania faksu](#)
- [Ustawienia odbierania faksu](#)

### Ustawienia wybierania numeru faksu

1. Na ekranie głównym panelu sterowania urządzenia przewiń opcje i dotknij pozycji [Administracja](#).
2. Otwórz kolejno następujące menu:
  - [Ustawienia faksu](#)
  - [Ustawienia wysyłania faksu](#)
  - [Ustawienia wysyłania faksów](#)
  - [Ustawienia wybierania numeru faksu](#)

Skonfiguruj następujące ustawienia:

Pozycja menu	Opis
<a href="#">Głośność wybierania faksu</a>	Ustawienie <a href="#">Głośność wybierania faksu</a> służy do sterowania poziomem głośności dźwięku wybierania przy wybieraniu numeru przy wysłaniu faksów.
<a href="#">Tryb wybierania</a>	Funkcja <a href="#">Tryb wybierania</a> ustawia typ wybierania numeru: tonowe (telefony z przyciskami) i pulsacyjne (telefony z tarczą).
<a href="#">Szybkość wysyłania faksu</a>	Ustawienie <a href="#">Szybkość wysyłania faksu</a> powoduje zmianę szybkości (mierzonej w bitach na sekundę) modemu analogowego przy wysłaniu faksów. <ul style="list-style-type: none"><li>• <a href="#">Szybko</a> (wartość domyślna) — V.34/maks. 33 600 b/s</li><li>• <a href="#">Średnio</a> — V.17/maks. 14 400 b/s</li><li>• <a href="#">Powoli</a> (wartość domyślna) — V.29/maks. 9 600 b/s</li></ul>
<a href="#">Czas oczekiwania przed ponownym wybraniem</a>	Ustawienie <a href="#">Czas oczekiwania przed ponownym wybraniem</a> służy do określenia liczby minut między ponownymi próbami w przypadku, gdy wybierany numer jest zajęty lub nie odpowiada.  <b>UWAGA:</b> Komunikat o ponownym wybieraniu może zostać wyświetlony na panelu sterowania w sytuacji, gdy ustawienia <a href="#">Ponowne wybieranie, gdy zajęty</a> lub <a href="#">Ponowne wybieranie, gdy brak odpowiedzi</a> są wyłączone. Dzieje się tak, gdy przystawka faksująca wybierze numer, ustanowi połączenie, a następnie je utraci. W wyniku tego przystawka faksująca trzy razy ponownie wybierze numer, bez względu na ustawienia ponownego wybierania. Podczas ponownego wybierania na panelu sterowania wyświetlany jest komunikat o trwającym ponownym wybieraniu numeru.
<a href="#">Ponowne wybieranie po błędzie</a>	Funkcja <a href="#">Ponowne wybieranie po błędzie</a> służy do ustawiania liczby powtórzeń wybierania numeru faksu w przypadku wystąpienia błędu podczas transmisji faksu.

Pozycja menu	Opis
Ponowne wybieranie w razie sygnału zajętości	Ustawienie <a href="#">Ponowne wybieranie w razie sygnału zajętości</a> służy do określenia liczby (od 0 do 9) prób ponownego wybrania numeru przez przystawkę faksującą w przypadku, gdy numer jest zajęty. Odstęp między ponownymi próbami wybierania określa się za pomocą ustawienia Czas oczekiwania przed ponownym wybraniem.
Ponowne wybieranie w przypadku braku odpowiedzi	Ustawienie <a href="#">Ponowne wybieranie w przypadku braku odpowiedzi</a> służy do określenia, ile razy przystawka faksująca będzie ponownie wybierać numer, gdy numer nie odpowiada. Liczba ponownych prób wybierania wynosi od 0 do 1 (w USA) lub od 0 do 2, zależnie od ustawienia kraju/regionu. Odstęp między ponownymi próbami wybierania określa się za pomocą ustawienia Czas oczekiwania przed ponownym wybraniem.
Wykryj sygnał wybierania	Ustawienie <a href="#">Wykrywanie sygnału wybierania</a> służy do określania, czy faks będzie sprawdzać obecność sygnału wybierania przed wystaniem faksu.
Wybierany prefiks	Ustawienie <a href="#">Wybierany prefiks</a> umożliwia wprowadzenie numeru prefiksu (na przykład "9", aby podczas wybierania numeru uzyskać dostęp do linii zewnętrznej). Prefiks ten jest automatycznie dodawany do wszystkich wybieranych numerów telefonu.

## Ogólne ustawienia wysyłania faksu

1. Na ekranie głównym panelu sterowania urządzenia przewiń opcje i dotknij pozycji [Administracja](#).
2. Otwórz kolejno następujące menu:
  - [Ustawienia faksu](#)
  - [Ustawienia wysyłania faksu](#)
  - [Ustawienia wysyłania faksów](#)
  - [Ogólne ustawienia wysyłania faksu](#)

Skonfiguruj następujące ustawienia:

Pozycja menu	Opis
Potwierdzenie numeru faksu	Jeśli funkcja <a href="#">Potwierdzenie numeru faksu</a> jest włączona, wymagane jest dwukrotne wprowadzenie numeru w celu zweryfikowania jego poprawności. Domyślnie funkcja ta jest wyłączona.
Wysyłanie faksu z komputera	Funkcja <a href="#">Wysyłanie faksu z komputera</a> umożliwia wysyłanie faksów z komputera. Domyślnie funkcja ta jest włączona.
Nagłówek faksu	Funkcja <a href="#">Nagłówek faksu</a> służy do ustalenia, czy nagłówek jest dodawany u góry, a treść przesuwana w dół, czy też nagłówek jest nakładany na poprzedni nagłówek.
Kompresja JBIG	Włączenie opcji <a href="#">Kompresja JBIG</a> może pomóc w obniżeniu opłat za telefon przez skrócenie czasu transmisji faksu i dlatego jest to preferowane ustawienie. Funkcja <a href="#">Kompresja JBIG</a> może jednak powodować problemy ze zgodnością przy komunikacji z niektórymi starszymi modelami faksów i w takim przypadku może zająć potrzeba jej wyłączenia.  <b>UWAGA:</b> Funkcja <a href="#">Kompresja JBIG</a> działa tylko wtedy, gdy zarówno wysyłające, jak i odbierające urządzenie faksowe obsługuje kompresję JBIG.

Pozycja menu	Opis
<a href="#">Tryb korekcji błędów</a>	<p>Przystawka faksująca standardowo kontroluje sygnał linii telefonicznej podczas wysyłania lub odbioru faksu. Jeśli podczas transmisji zostanie wykryty błąd, a włączono ustawienie <a href="#">Tryb korekcji błędów</a>, przystawka faksująca może zażądać, aby błędna część faksu została wysłana ponownie.</p> <p><a href="#">Tryb korekcji błędów</a> jest domyślnie włączony. Korekcję błędów należy wyłączyć tylko wtedy, gdy występują problemy z wysłaniem lub odbiorem faksu i chcemy dopuścić błędy transmisji i ewentualne pogorszenie jakości obrazu. Wyłączenie tego ustawienia może okazać się przydatne w przypadku wysyłania faksu do innego kraju/regionu lub odbierania faksu z zagranicy, albo jeśli używane jest satelitarne połączenie telefoniczne.</p> <p><b>UWAGA:</b> Niektórzy usługodawcy VoIP mogą zasugerować wyłączenie funkcji <a href="#">Tryb korekcji błędów</a>. Zazwyczaj nie jest to jednak konieczne.</p>
<a href="#">Dopasowywanie numerów szybkiego wybierania faksu</a>	<p>Włączenie opcji <a href="#">Dopasowywanie numerów szybkiego wybierania faksu</a> może pomóc podczas wybierania numeru faksów.</p> <p>W przypadku ręcznego wybierania numeru faksu funkcja ta sprawdza zachowane wpisy dla numeru odpowiadającego numerowi wprowadzanemu. Może to przyspieszyć proces wybierania numeru i pomóc, jeżeli zapomniałeś kodu szybkiego wybierania przypisanego danemu numerowi faksu.</p> <p>Jeżeli urządzenie wyszuka pasujący kod szybkiego wybierania dla numeru faksu wprowadzanego ręcznie, możesz dotknąć opcji <a href="#">Tak</a>, aby wysłać faks na ten numer lub dodać numer do listy dystrybucyjnej faksów.</p>

## Ustawienia odbierania faksu

1. Na ekranie głównym panelu sterowania urządzenia przewiń opcje i dotknij pozycji [Administracja](#).
2. Otwórz kolejno następujące menu:
  - [Ustawienia faksu](#)
  - [Ustawienia odbierania faksu](#)
  - [Konfiguracja odbierania faksów](#)

Skonfiguruj następujące ustawienia:

Pozycja menu	Opis
<a href="#">Poziom głośności dzwonka</a>	Dotknij menu rozwijanego <a href="#">Poziom głośności dzwonka</a> i dostosuj ustawienie głośności dzwonka.
<a href="#">Dzwonków do odebrania</a>	<p>Ustawienie <a href="#">liczby dzwonek przed odebraniem</a> faksu określa liczbę dzwonek telefonu zanim faks odpowie na połączenie.</p> <p><b>UWAGA:</b> Domyślny zakres ustawienia <a href="#">liczby dzwonek przed odebraniem</a> zależy od kraju/regionu. Zakres dopuszczalnej <a href="#">liczby dzwonek przed odebraniem</a> zależy od kraju/regionu.</p> <p>Jeśli wystąpią problemy z odbieraniem połączeń a wartość ustawienia <a href="#">liczby dzwonek przed odebraniem</a> to <b>1</b>, spróbuj zwiększyć ją do <b>2</b>.</p>

Pozycja menu	Opis
Szybkość odbierania faksu	Dotknij menu rozwijanego <a href="#">Szybkość odbierania faksu</a> i wybierz jedną z następujących opcji: <ul style="list-style-type: none"><li>• <a href="#">Szybko</a> (wartość domyślna) — V.34/maks. 33 600 b/s</li><li>• <a href="#">Średnio</a> — V.17/maks. 14 400 b/s</li><li>• <a href="#">Powoli</a> (wartość domyślna) — V.29/maks. 9 600 b/s</li></ul>
Odstęp czasu między dzwonekami	Dotknij pola tekstowego pod nagłówkiem <a href="#">Odstęp czasu między dzwonekami</a> , aby wyświetlić klawiaturę. Wprowadź wartość odstępu pomiędzy dzwonekami z klawiatury numerycznej i dotknij przycisku <a href="#">OK</a> . Ustawieniem domyślnym odstępu pomiędzy dzwonekami jest wartość 600 ms.
Częstotliwość dzwonka	Dotknij pola tekstowego pod nagłówkiem <a href="#">Częstotliwość dzwonka</a> , aby wyświetlić klawiaturę. Wprowadź wartość częstotliwości dzwonka z klawiatury i dotknij przycisku <a href="#">OK</a> . Domyślna częstotliwość dzwonka to 68 Hz co oznacza, że wykrywa ona dzwoneki do 68 Hz.

## Wysyłanie faksu

1. Umieść dokument na szybie skanera stroną zadrukowaną do dołu lub umieść je w podajniku dokumentów stroną zadrukowaną ku górze i dopasuj prowadnice do formatu dokumentu.
2. Na ekranie głównym panelu sterowania urządzenia dotknij przycisku **Faks**. Może zostać wyświetlony monit o podanie nazwy użytkownika i hasła.



3. Dotknij przycisku **Więcej opcji**. Sprawdź, czy ustawienia są takie same, jak w przypadku oryginału. Po wprowadzeniu wszystkich ustawień, dotknij strzałki w górę, aby przewinąć do głównego ekranu **Faks**.

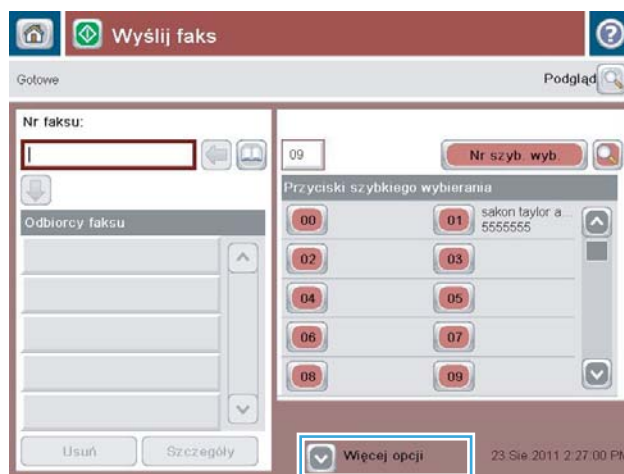

4. Dotknij pola **Numer faksu**, aby otworzyć klawiaturę.

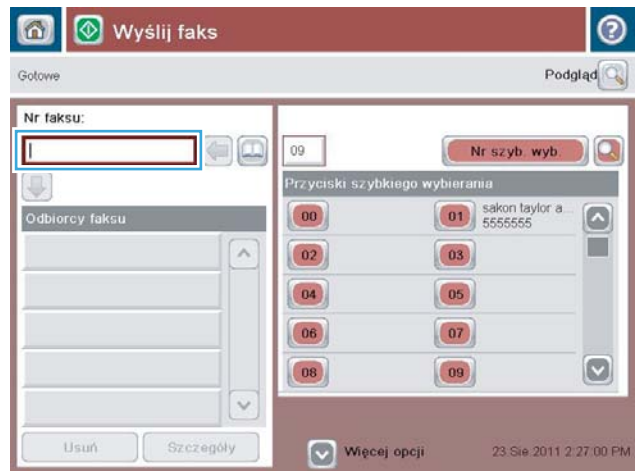

5. Wprowadź numer telefonu, a następnie dotknij przycisku **OK**.



6. Dotknij przycisku **Start** , aby wysłać faks.

**UWAGA:** Możesz wyświetlić podgląd dokumentu, dotykając przycisku **Podgląd** w prawym, górnym rogu ekranu. Aby uzyskać więcej informacji o tej funkcji, dotknij przycisku **Pomoc**  na stronie podglądu.





---

## 8 Zarządzanie urządzeniem

- [Wbudowany serwer internetowy HP](#)
- [HP Utility dla systemu Mac OS X](#)
- [Korzystanie z oprogramowania HP Web Jetadmin](#)
- [Ustawienia ekonomiczne](#)
- [Funkcje zabezpieczające urządzenia](#)
- [Aktualizacje oprogramowania lub oprogramowania sprzętowego](#)

### Informacje dodatkowe:

Na obszarze Stanów Zjednoczonych: przejdź do strony [www.hp.com/support/ljflowMFPM830](http://www.hp.com/support/ljflowMFPM830).

Poza obszarem Stanów Zjednoczonych: przejdź do strony [www.hp.com/support](http://www.hp.com/support). Wybierz kraj/region. Kliknij opcję **Wsparcie produktu i rozwiązywanie problemów**. Wprowadź nazwę produktu, a następnie wybierz opcję **Szukaj**.

Pełne wsparcie HP dla urządzenia obejmuje następujące informacje:

- Instalacja i konfiguracja
- Nauka i użytkowanie
- Rozwiązywanie problemów
- Pobieranie aktualizacji oprogramowania
- Dołączanie do forów pomocy technicznej
- Znajdowanie informacji o gwarancji i przepisach

## Wbudowany serwer internetowy HP

Wbudowany serwer internetowy HP umożliwia zarządzanie funkcjami drukowania z komputera zamiast używania w tym celu panelu sterowania drukarki.

- Wyświetlanie informacji o stanie urządzenia
- Sprawdzanie poziomu zużycia i zamawianie nowych materiałów eksploatacyjnych,
- Przeglądanie i zmiana konfiguracji podajników
- Wyświetlanie i zmienianie konfiguracji menu panelu sterowania urządzenia
- Przeglądanie i drukowanie wewnętrznych stron drukarki
- Otrzymywanie powiadomień o zdarzeniach urządzenia i materiałów eksploatacyjnych
- Wyświetlanie i zmiana konfiguracji sieciowej

Wbudowany serwer internetowy HP działa po podłączeniu urządzenia do sieci opartej na protokole IP. Wbudowany serwer internetowy HP nie obsługuje połączeń urządzenia opartych na protokole IPX. Uruchomienie i korzystanie z wbudowanego serwera internetowego HP nie wymaga dostępu do Internetu.

Po podłączeniu urządzenia do sieci wbudowany serwer internetowy HP udostępniany jest automatycznie.

## Dostęp do wbudowanego serwera internetowego HP

1. Sprawdź adres IP lub nazwę hosta urządzenia. Jeśli na ekranie głównym panelu sterowania produktu widoczny jest przycisk Sieć , dotknij go, aby wyświetlić adres. W przeciwnym razie wykonaj podane kroki, aby wydrukować lub wyświetlić stronę konfiguracji urządzenia:
  - a. Na ekranie głównym panelu sterowania urządzenia przewiń i dotknij przycisku [Administracja](#).
  - b. Otwórz następujące menu:
    - [Raporty](#)
    - [Strony konfiguracji i stanu](#)
    - [Strona konfiguracji](#)
  - c. Dotknij przycisku [Drukuj](#) lub [Wyświetl](#).
  - d. Znajdź adres IP lub nazwę hosta na stronie Jetdirect.
2. W obsługiwanej przeglądarce internetowej uruchomionej na swoim komputerze, wpisz w pasku adresu nazwę hosta lub adres IP urządzenia.

W celu korzystania z wbudowanego serwera internetowego HP używana przeglądarka musi spełniać następujące wymagania:

- Windows: Przeglądarka Microsoft Internet Explorer 5.01 lub nowsza lub Netscape 6.2 lub nowsza
- Mac OS X: Przeglądarka Safari lub Firefox korzystająca z programu Bonjour lub adresu IP
- Linux: Wyłącznie przeglądarka Netscape Navigator
- HP-UX 10 i HP-UX 11: Przeglądarka Netscape Navigator 4.7

# HP Utility dla systemu Mac OS X

Do wyświetlenia lub zmiany ustawień urządzenia z komputera bądź sprawdzenia stanu urządzenia można użyć programu HP Utility dla Mac OS X.

Jeśli urządzenie zostało podłączone przewodem USB lub pracuje w sieci opartej na protokole TCP/IP, można użyć programu HP Utility.

## Otwieranie aplikacji HP Utility

Otwórz program Finder i wybierz kolejno **Aplikacje**, **HP**, a następnie kliknij opcję **HP Utility**.

Jeśli narzędzie HP Utility nie jest widoczne na liście **Narzędzia**, otwórz je w następujący sposób:

1. Otwórz na komputerze menu Apple, kliknij menu **Preferencje systemowe**, a następnie ikonę **Drukarka i faks** lub **Drukarka i skaner**. 
2. Wybierz urządzenie po lewej stronie okna.
3. Kliknij przycisk **Opcje i materiały**.
4. Kliknij kartę **Narzędzia**.
5. Kliknij przycisk **Otwórz narzędzie drukarki**.

## Funkcje HP Utility

Pasek narzędzi HP Utility znajduje się w górnej części każdej strony. Obejmuje on następujące elementy:

- **Urządzenia:** Kliknij ten przycisk, aby pokazać lub ukryć produkty Mac znalezione przez program HP Utility w oknie **Drukarki** po lewej stronie ekranu.
- **Wszystkie ustawienia:** Kliknij ten przycisk, aby powrócić do strony głównej programu HP Utility.
- **Aplikacje:** Kliknij ten przycisk, aby wybrać, które programy lub narzędzia HP będą pojawiać się w programie Dock.
- **Pomoc techniczna HP:** Kliknij ten przycisk, aby otworzyć przeglądarkę i przejść do witryny wsparcia technicznego HP dla urządzenia.
- **Materiały eksploatacyjne:** Kliknij ten przycisk, aby otworzyć witrynę internetową HP SureSupply.
- **Rejestracja:** Kliknij ten przycisk, aby otworzyć witrynę internetową rejestracji HP.
- **Recykling:** Kliknij ten przycisk, aby otworzyć witrynę programu recyklingu HP Planet Partners.

Narzędzie HP Utility zawiera strony otwierane po kliknięciu listy **Wszystkie ustawienia**. W tabeli poniżej opisano czynności, które można wykonywać za pomocą narzędzia HP Utility.

Menu	Pozycja	Opis
Informacje oraz wsparcie	Stan materiałów eksploatacyjnych.	Przedstawia stan materiałów eksploatacyjnych oraz łączy umożliwiające zamawianie materiałów eksploatacyjnych online.
	Informacje o urządzeniu	Wyświetla informacje na temat aktualnie wybranego urządzenia.
	Przesyłanie plików	Przesyła pliki z komputera do urządzenia.
	Przesyłanie czcionek	Przesyła pliki czcionek z komputera do urządzenia.

Menu	Pozycja	Opis
	HP Connected	Dostęp do witryny internetowej HP Connected.
	Aktualizuj oprogramowanie sprzętowe	Przesyła plik z aktualizacją oprogramowania sprzętowego do urządzenia. <b>UWAGA:</b> Opcja ta jest dostępna dopiero po otwarciu menu <b>Widok</b> i wybraniu polecenia <b>Wyświetl zaawansowane</b> .
	Polecenia	Wysyła znaki specjalne lub polecenia drukowania do urządzenia po zakończeniu zadania wydruku. <b>UWAGA:</b> Opcja ta jest dostępna dopiero po otwarciu menu <b>Widok</b> i wybraniu polecenia <b>Wyświetl zaawansowane</b> .
Ustawienia drukarki	Zarządzanie materiałami eksploatacyjnymi	Umożliwia skonfigurowanie działania urządzenia w przypadku, gdy kończy się czas żywotności materiałów eksploatacyjnych.
	Konfiguracja podajników	Umożliwia zmianę domyślnych ustawień podajnika.
	Urządzenia wyjściowe	Zarządza ustawieniami opcjonalnych akcesoriów wyjściowych.
	Tryb drukowania dwustronnego	Włącza tryb automatycznego drukowania dwustronnego.
	Ochrona portów bezpośrednich	Umożliwia wyłączenie opcji drukowania za pośrednictwem portu USB lub portów równoległych.
	Przechowywane zlecenia	Zarządza zadaniami drukowania przechowywanymi na dysku twardym urządzenia.
	Ustawienia sieciowe	Umożliwia skonfigurowanie ustawień sieciowych takich jak IPv4 czy IPv6.
	Ustawienia dodatkowe	Zapewnia dostęp do wbudowanego serwera internetowego HP.
Ustawienia skanowania	Skanowanie do wiadomości e-mail	Otwiera stronę wbudowanego serwera internetowego HP, na której można skonfigurować ustawienia skanowania do poczty e-mail. <b>UWAGA:</b> Połączenia USB nie są obsługiwane.
	Skanuj do folderu sieciowego	Otwiera stronę wbudowanego serwera internetowego HP, na której można skonfigurować ustawienia skanowania do folderu sieciowego. <b>UWAGA:</b> Połączenia USB nie są obsługiwane.

## Korzystanie z oprogramowania HP Web Jetadmin

HP Web Jetadmin to nagradzane, czołowe w branży narzędzie do skutecznego zarządzania różnymi urządzeniami sieciowymi HP, takimi jak drukarki, urządzenia wielofunkcyjne i produkty do dystrybucji cyfrowej. Wszechstronne rozwiązanie umożliwia zdalne instalowanie, monitorowanie, konserwację, rozwiązywanie problemów oraz zabezpieczanie środowiska druku i przetwarzania obrazów, co zapewnia wyższą produktywność, oszczędność czasu i kosztów oraz ochronę inwestycji.

Aktualizacje oprogramowania HP Web Jetadmin są regularnie udostępniane w celu oferowania obsługi określonych funkcji produktów. Aby uzyskać więcej informacji na temat aktualizacji, przejdź do witryny [www.hp.com/go/webjetadmin](http://www.hp.com/go/webjetadmin) i kliknij łącze **Pomoc i dokumentacja**.

## Ustawienia ekonomiczne

- [Drukowanie przy użyciu ustawienia EconoMode](#)
- [Konfiguracja trybu uśpienia](#)
- [Ustawianie harmonogramu uśpienia](#)

### Drukowanie przy użyciu ustawienia EconoMode

To urządzenie udostępnia opcję EconoMode do drukowania wersji próbnych wydruków. Korzystanie z trybu EconoMode może zmniejszyć zużycie toneru. Może to jednak odbywać się kosztem obniżenia jakości wydruków.

Firma HP nie zaleca korzystania z trybu EconoMode przez cały czas. Jeśli opcja EconoMode jest używana przez cały czas, toner może nie zostać w pełni zużyty, gdy ulegną już zużyciu mechaniczne części kasety z tonerem. Jeśli jakość druku zacznie się pogarszać i stanie się nie do zaakceptowania, należy rozważyć wymianę kasety z tonerem.



**UWAGA:** Jeżeli ta opcja nie jest dostępna w stosowanym sterowniku druku, to można ją ustawić, korzystając z panelu sterowania urządzenia.

#### Konfiguracja funkcji EconoMode z poziomu sterownika druku

1. W programie wybierz opcję **Drukuj**.
2. Wybierz urządzenie, a następnie kliknij przycisk **Właściwości** lub **Preferencje**.
3. Kliknij kartę **Papier/Jakość**.
4. Kliknij pole wyboru **EconoMode**, aby włączyć funkcję, a następnie kliknij opcję **OK**.

#### Konfiguracja funkcji EconoMode z poziomu panelu sterowania urządzenia

1. Na ekranie głównym panelu sterowania urządzenia przewiń i dotknij przycisku **Administracja**.
2. Otwórz kolejno następujące menu:
  - [Ustawienia ogólne](#)
  - [Jakość druku](#)
3. Przewiń i wybierz opcję **EconoMode**.
4. Dotknij opcji **Wł.** lub **Wył.**, aby włączyć lub wyłączyć funkcję, a następnie dotknij przycisku **Zapisz**.

### Konfiguracja trybu uśpienia

1. Na ekranie głównym panelu sterowania urządzenia przewiń i dotknij przycisku **Administracja**.
2. Otwórz kolejno następujące menu:
  - [Ustawienia ogólne](#)
  - [Ustawienia energii](#)
  - [Ustawienia czasomierza uśpienia](#)

3. Aby wybrać opcję [Tryb uśpienia/Automatyczne wyłączenie po okresie braku aktywności](#), dotknij jej.
4. Wybierz odpowiedni okres, a następnie dotknij przycisku [Zapisz](#).

## Ustawianie harmonogramu uśpienia



**UWAGA:** Aby użyć funkcji [Harmonogram uśpienia](#), należy skonfigurować ustawienia daty i godziny.

1. Na ekranie głównym panelu sterowania urządzenia przewiń i dotknij przycisku [Administracja](#).
2. Otwórz kolejno następujące menu:
  - [Ustawienia ogólne](#)
  - [Ustawienia daty/godziny](#)
3. Otwórz menu [Format daty/godziny](#) i skonfiguruj następujące ustawienia:
  - [Format daty](#)
  - [Format godziny](#)
4. Dotknij przycisku [Zapisz](#).
5. Otwórz menu [Data/godzina](#) i skonfiguruj następujące ustawienia:
  - [Data/godzina](#)
  - [Strefa czasowa](#)

Jeśli mieszkasz w strefie, w której używa się czasu letniego, zaznacz pole wyboru [Dostosuj ustawienia dla czasu letniego](#).
6. Dotknij przycisku [Zapisz](#).
7. Dotknij przycisku strzałki wstecz, aby powrócić do ekranu [Administracja](#).
8. Otwórz kolejno następujące menu:
  - [Ustawienia ogólne](#)
  - [Ustawienia energii](#)
  - [Harmonogram uśpienia](#)
9. Dotknij przycisku Dodaj , a następnie wybierz typ zdarzenia do zaplanowania: [Budzenie](#) lub [Uśpienie](#).
10. Skonfiguruj następujące ustawienia:
  - [Godzina](#)
  - [Dni zdarzenia](#)
11. Dotknij przycisku [OK](#), a następnie przycisku [Zapisz](#).

## Funkcje zabezpieczające urządzenia

- [Oświadczenia o bezpieczeństwie](#)
- [Protokół IPsec](#)
- [Logowanie do urządzenia](#)
- [Przypisanie hasła systemu](#)
- [Obsługa szyfrowania: Bezpieczne wysokowydajne dyski twarde firmy HP](#)

### Oświadczenia o bezpieczeństwie

Urządzenie obsługuje standardy bezpieczeństwa i zalecane protokoły zabezpieczające urządzenie, chroniące informacje krytyczne dotyczące sieci oraz ułatwiające monitorowanie i konserwację urządzenia.

Szczegółowe informacje na temat bezpieczeństwa rozwiązań obróbki obrazu i drukowania HP można znaleźć na witrynie [www.hp.com/go/secureprinting](http://www.hp.com/go/secureprinting). Na tej stronie znaleźć można łącza do oficjalnych dokumentów i często zadawanych pytań dotyczących funkcji zabezpieczeń.

### Protokół IPsec

IPsec jest zbiorem protokołów odpowiedzialnych za sterowanie ruchem do i z urządzenia w sieci opartej o protokół IP. IPsec umożliwia uwierzytelnianie metodą host-do-hosta, zapewnia spójność danych i szyfrowanie komunikacji w sieci.

W przypadku urządzeń podłączonych do sieci i wykorzystujących serwer druku HP Jetdirect możliwe jest skonfigurowanie ustawień IPsec za pomocą karty **Praca w sieci** we wbudowanym serwerze internetowym HP.

### Logowanie do urządzenia

Niektóre funkcje dostępne na panelu sterowania urządzenia można zabezpieczyć w celu uniemożliwienia nieautoryzowanego dostępu. Gdy funkcja jest zabezpieczona, przed jej użyciem urządzenie wyświetla monit o zalogowanie się. Do urządzenia można także zalogować się bez oczekiwania na monit, dotykając przycisku [Zaloguj](#) na ekranie głównym.

Zazwyczaj używane są nazwa użytkownika i hasło służące do logowania komputera w sieci. W przypadku wątpliwości dotyczących wyboru poświadczeń skontaktuj się z administratorem sieci, w której działa urządzenie.

Po zalogowaniu się do urządzenia na panelu sterowania dostępny jest przycisk [Wyloguj](#). W celu zapewnienia bezpieczeństwa urządzenia dotknij przycisku [Wyloguj](#) po zakończeniu korzystania z niego.

### Przypisanie hasła systemu

Przypisz hasło administratora, umożliwiające dostęp do urządzenia i do wbudowanego serwera internetowego HP, aby uniemożliwić nieautoryzowanym użytkownikom zmianę ustawień urządzenia.

1. Otwórz usługę wbudowanego serwera internetowego HP wpisując w wierszu adresu w przeglądarce internetowej adres IP urządzenia.
2. Kliknij kartę **Zabezpieczenia**.
3. Otwórz menu **Zabezpieczenia ogólne**.
4. W polu **Nazwa użytkownika** wpisz nazwę, która ma być powiązana z hasłem.



5. Wpisz hasło w polu **Nowe hasło** i powtórz je w polu **Potwierdź hasło**.



**UWAGA:** Jeżeli zmieniasz istniejące hasło, najpierw musisz je wpisać w polu **Stare hasło**.

6. Kliknij przycisk **Zastosuj**. Zapisz hasło i schowaj je w bezpiecznym miejscu.

## Obsługa szyfrowania: Bezpieczne wysokowydajne dyski twarde firmy HP

Ten dysk twardy umożliwia szyfrowanie na poziomie sprzętowym, dzięki czemu możliwe jest bezpieczne przechowywanie poufnych danych bez wpływu na wydajność urządzenia. Dysk twardy używa najnowszej normy zaawansowanego standardu szyfrowania AES (Advanced Encryption Standard), wyposażony jest we wszechstronne funkcje oszczędzania czasu i jest bardzo niezawodny.

Skorzystaj z menu **Bezpieczeństwo** w usłudze wbudowanego serwera internetowego HP, aby skonfigurować dysk.

## Aktualizacje oprogramowania lub oprogramowania sprzętowego

HP regularnie aktualizuje funkcje dostępne w oprogramowaniu sprzętowym urządzenia. Aby skorzystać z najnowszych funkcji, należy zaktualizować oprogramowanie sprzętowe urządzenia. Pobierz najnowszy plik aktualizacji oprogramowania sprzętowego z Internetu:

- Na obszarze Stanów Zjednoczonych: przejdź do strony [www.hp.com/support/liflowMFPM830](http://www.hp.com/support/liflowMFPM830). Kliknij opcję **Sterowniki i oprogramowanie**.
- Poza obszarem Stanów Zjednoczonych: przejdź do strony [www.hp.com/support](http://www.hp.com/support). Wybierz kraj/region. Kliknij opcję **Sterowniki i oprogramowanie**. Wprowadź nazwę produktu (np. LaserJet M575), a następnie wybierz opcję **Szukaj**.

## 9 Rozwiązywanie problemów

- [Przywracanie domyślnych ustawień fabrycznych](#)
- [System pomocy panelu sterowania](#)
- [Na panelu sterowania drukarki wyświetlany jest komunikat „Niski poziom tuszu w kasecie” lub „Bardzo niski poziom tuszu w kasecie”](#)
- [Urządzenie nie pobiera papieru lub podaje go nieprawidłowo.](#)
- [Usuwanie zacięcia](#)
- [Poprawianie jakości druku](#)
- [Popraw jakość kopiowania obrazu](#)
- [Poprawianie jakości skanowania obrazu](#)
- [Poprawianie jakości obrazu faksu](#)
- [Rozwiązywanie problemów z siecią przewodową](#)
- [Rozwiązywanie problemów z faksem](#)

### Informacje dodatkowe:

Na obszarze Stanów Zjednoczonych: przejdź do strony [www.hp.com/support/ljflowMFPM830](http://www.hp.com/support/ljflowMFPM830).

Poza obszarem Stanów Zjednoczonych: przejdź do strony [www.hp.com/support](http://www.hp.com/support). Wybierz kraj/region. Kliknij opcję **Wsparcie produktu i rozwiązywanie problemów**. Wprowadź nazwę produktu, a następnie wybierz opcję **Szukaj**.

Pełne wsparcie HP dla urządzenia obejmuje następujące informacje:

- Instalacja i konfiguracja
- Nauka i użytkowanie
- Rozwiązywanie problemów
- Pobieranie aktualizacji oprogramowania
- Dołączanie do forów pomocy technicznej
- Znajdowanie informacji o gwarancji i przepisach

## Przywracanie domyślnych ustawień fabrycznych

1. Na ekranie głównym panelu sterowania urządzenia przewiń i dotknij przycisku [Administracja](#).
2. Otwórz następujące menu:
  - [Ustawienia ogólne](#)
  - [Przywróć ustawienia fabryczne](#)
3. Pojawi się komunikat informujący o możliwej utracie danych po wykonaniu resetowania. Dotknij przycisku [Resetuj](#), aby zakończyć proces.



---

**UWAGA:** Po wykonaniu procesu resetowania urządzenie uruchamia się ponownie automatycznie.

## System pomocy panelu sterowania

Urządzenie posiada wbudowany system pomocy, wyjaśniający sposób użycia każdego ekranu. Aby otworzyć system pomocy, dotknij przycisku Pomoc  w prawym górnym rogu ekranu.

W przypadku niektórych ekranów uruchomienie pomocy powoduje otwarcie ogólnego menu, umożliwiającego wyszukanie określonych tematów. Nawigację po strukturze tego menu umożliwiają przyciski dotykowe w menu.

Na niektórych ekranach pomocy znajdują się animacje, które ułatwiają wykonywanie procedur, takich jak usuwanie zacięć.

W przypadku ekranów zawierających ustawienia dla poszczególnych zadań pomoc otwiera temat zawierający wyjaśnienie opcji dla tego ekranu.

Jeśli urządzenie powiadomi o błędzie lub ostrzeżeniu, dotknij przycisku Pomocy , aby wyświetlić komunikat z opisem problemu. Komunikat ten zawiera także instrukcje pozwalające rozwiązać problem.

## Na panelu sterowania drukarki wyświetlany jest komunikat „Niski poziom tuszu w kasecie” lub „Bardzo niski poziom tuszu w kasecie”

**Niski poziom tuszu w kasecie:** Drukarka wyświetli odpowiedni komunikat, gdy poziom toneru w kasecie będzie niski. Rzeczywisty pozostały czas eksploatacji kasety z tonerem może się różnić od szacunkowego. Warto zawsze dysponować nową kasetą, którą można od razu zainstalować, gdy jakość druku przestanie być akceptowalna. Kasety z tonerem nie trzeba jeszcze wymieniać.

Korzystaj z kaset do momentu, kiedy rozprowadzanie toneru nie zapewnia już akceptowalnej jakości wydruków. Aby rozprowadzić toner w kasecie, wyjmij ją z drukarki i delikatnie nią potrząśnij w lewo i w prawo. Rysunki prezentujące czynność można znaleźć w instrukcji wymiany kasety. Ponownie włóż pojemnik z tonerem do drukarki i zamknij pokrywę.

**Bardzo niski poziom tuszu w kasecie:** Drukarka wyświetli odpowiedni komunikat, gdy poziom toneru w kasecie będzie bardzo niski. Rzeczywisty pozostały czas eksploatacji kasety z tonerem może się różnić od szacunkowego. Warto zawsze dysponować nową kasetą, którą można od razu zainstalować, gdy jakość druku przestanie być akceptowalna. O ile jakość druku jest nadal na akceptowalnym poziomie, wymiana kasety z tonerem nie jest jeszcze konieczna.

Jeśli poziom napełnienia kasety HP tonerem będzie **bardzo niski**, gwarancja HP Premium Protection Warranty na tę kasetę wygaśnie.

### Zmiana ustawień „Niski poziom tuszu w kasecie”

Można zmienić sposób, w który drukarka reaguje na fakt osiągnięcia przez materiały stanu Bardzo niski. Nie ma konieczności ponownego określania tych ustawień po zainstalowaniu nowej kasety z tonerem.

1. Na ekranie głównym panelu sterowania urządzenia przewiń do opcji [Materiały eksploatacyjne](#).
2. Otwórz kolejno następujące menu:
  - [Obsługa materiałów eksploatacyjnych](#)
  - [Ustawienia materiałów eksploatacyjnych](#)
  - [Kaseta z czarnym tuszem](#) lub [Kasety z kolorowym tuszem](#)
  - [Ustawienia poziomu bardzo niskiego](#)
3. Wybierz jedną z następujących opcji:
  - Wybierz opcję [Stop](#), aby skonfigurować drukarkę pod kątem zatrzymania drukowania w przypadku, gdy poziom tuszu w kasecie będzie **Bardzo niski**.
  - Wybierz opcję [Komunikat o kontynuowaniu](#), aby skonfigurować drukarkę pod kątem zatrzymania drukowania w przypadku, gdy poziom tuszu w kasecie będzie **Bardzo niski**. Możesz zatwierdzić monit lub wymienić kasetę, aby wznowić drukowanie.
  - Wybierz opcję [Kontynuuj](#), aby skonfigurować drukarkę pod kątem generowania alertów ostrzegających o bardzo niskim poziomie tuszu i kontynuowania drukowania pomimo ustawienia **Bardzo niski** bez żadnej interakcji. Może to spowodować, że jakość druku będzie niezadowolająca.

### Urządzenia z funkcją faksu

Jeśli zostanie wybrana opcja [Stop](#) lub [Komunikat o kontynuowaniu](#), istnieje pewne ryzyko, że po wznowieniu drukowania niektóre fakсы nie zostaną wydrukowane. Taka sytuacja może wystąpić, jeśli podczas oczekiwania na wymianę drukarka odbierze więcej faksów, niż mieści się w jej pamięci.

Wybranie opcji **Kontynuuj** dla kaset z tonerem umożliwia drukowanie faksów bez przerw w pracy pomimo przekroczenia progu bardzo niskiego poziomu, ale jakość wydruków może ulec pogorszeniu.

## Zamawianie materiałów eksploatacyjnych

Zamawianie materiałów eksploatacyjnych i papieru	<a href="http://www.hp.com/go/suresupply">www.hp.com/go/suresupply</a>
Zamawianie poprzez dostawców usług i wsparcia	Skontaktuj się z przedstawicielem obsługi lub punktem usługowym HP.
Zamawianie za pomocą wbudowanego serwera internetowego HP (EWS)	W przeglądarce internetowej obsługiwanej na komputerze przejdź do paska adresów i podaj nazwę hosta lub adres IP urządzenia, aby uzyskać do niego dostęp. Wbudowany serwer internetowy HP zawiera łącze do strony internetowej HP SureSupply, na której można zamówić oryginalne materiały eksploatacyjne HP.

## Urządzenie nie pobiera papieru lub podaje go nieprawidłowo.

- [Urządzenie nie pobiera papieru](#)
- [Urządzenie pobiera kilka arkuszy papieru](#)
- [Podajnik dokumentów zacina się, marszczy papier lub pobiera na raz więcej arkuszy papieru](#)

### Urządzenie nie pobiera papieru

Jeśli urządzenie nie pobiera papieru z podajnika, wypróbuj poniższe rozwiązania.

1. Otwórz urządzenie i wyjmij wszystkie zacięte arkusze papieru.
2. Umieść w podajniku papier w formacie odpowiednim dla zlecenia.
3. Upewnij się, że rodzaj i format papieru są ustawione prawidłowo na panelu sterowania urządzenia.
4. Upewnij się, że prowadnice papieru w podajniku są ustawione odpowiednio dla formatu papieru. Wyreguluj odpowiednie przesunięcie prowadnic w pojemniku.
5. Sprawdź panel sterowania urządzenia i zobacz, czy nie oczekuje ono na potwierdzenie monitu o ręczne podanie papieru. Załaduj papier i kontynuuj drukowanie.
6. Rolki ponad podajnikiem mogą być zanieczyszczone. Wyczyść rolki za pomocą niestrzępiącej się szmatki nasączonej wodą.

### Urządzenie pobiera kilka arkuszy papieru

Jeśli urządzenie pobiera jednorazowo kilka arkuszy papieru z podajnika, wypróbuj poniższe rozwiązania.

1. Wyjmij stos papieru z podajnika, zegnij łagodnie kilka razy, obróć o 180 stopni i przewróć na drugą stronę. Nie należy kartkować papieru. Włóż stos papieru z powrotem do podajnika.
2. Należy używać tylko papieru spełniającego specyfikację firmy HP dla tego urządzenia.
3. Używaj papieru, który nie jest zmięty, załamany ani zniszczony. W razie potrzeby weź papier z innego opakowania.
4. Upewnij się, że poajnik nie jest przepiętniony. Jeśli jest, wyjmij z niego cały stos papieru, wyprostuj go, a następnie włóż do podajnika tylko część arkuszy.
5. Upewnij się, że prowadnice papieru w podajniku są ustawione odpowiednio dla formatu papieru. Wyreguluj odpowiednie przesunięcie prowadnic w pojemniku.
6. Upewnij się, że urządzenie działa w zalecanych warunkach otoczenia.

### Podajnik dokumentów zacina się, marszczy papier lub pobiera na raz więcej arkuszy papieru

---

 **UWAGA:** Ta informacja dotyczy wyłącznie produktów MFP.

---



- Skanowany oryginał może zawierać dodatkowe elementy, które należy usunąć, np. zszywki lub karteczki samoprzylepne.
- Sprawdź, czy wszystkie rolki są założone i czy drzwiczki rolki oraz klapka podajnika papieru są zamknięte.
- Upewnij się, że górna pokrywa podajnika jest zamknięta.
- Strony mogą być nieprawidłowo umieszczone. Wyrównaj strony i dopasuj prowadnice papieru, aby wyśrodkować stos.
- Aby prowadnice papieru działały prawidłowo, powinny stykać się z krawędziami stosu papieru. Upewnij się, że stos papieru leży prosto, a prowadnice są dosunięte do jego krawędzi.
- Pojemnik podajnika dokumentów lub pojemnik wyjściowy mogą zawierać więcej stron niż wynosi maksymalna liczba stron. Upewnij się, że stos papieru jest mniejszy niż poziom prowadnic w podajniku wyjściowym i wyjmij arkusze z pojemnika wyjściowego.
- Sprawdź, czy na ścieżce papieru nie znajdują się kawałki papieru, zszywki, spinacze ani inne zanieczyszczenia.
- Wyczyść rolki pobierające i wkładkę rozdzielającą podajnika dokumentów. Wyczyść rolki za pomocą sprężonego powietrza lub niestrzępiącej się szmatki nasączonej wodą. Jeśli błędy podawania nadal występują, wymień rolki.
- Na ekranie głównym panelu sterowania urządzenia przewiń i dotknij przycisku [Materiały eksploatacyjne](#). Sprawdź stan zespołu podajnika dokumentów i wymień go w razie potrzeby.

# Usuwanie zacięcia

## Automatyczna nawigacja dla usuwania zacięć

Funkcja automatycznej nawigacji pomaga w usuwaniu zacięć, zapewniając szczegółowe instrukcje na panelu sterowania. Po wykonaniu czynności urządzenie wyświetli instrukcje dla następnego kroku, aż do wykonania wszystkich czynności dla procedury.

## Czy masz do czynienia z częstymi lub powtarzającymi się zacięciami papieru?

Aby ograniczyć zjawisko zacięć papieru, wypróbuj następujące rozwiązania.

1. Należy używać tylko papieru spełniającego specyfikację firmy HP dla tego urządzenia.
2. Używaj papieru, który nie jest zmięty, załamany ani zniszczony. W razie potrzeby weź papier z innego opakowania.
3. Stosuj papier, który wcześniej nie był używany do drukowania ani kopiowania.
4. Upewnij się, że podajnik nie jest przepełniony. Jeśli jest, wyjmij z niego cały stos papieru, wyprostuj go, a następnie włóż do podajnika tylko część arkuszy.
5. Upewnij się, że prowadnice papieru w podajniku są ustawione odpowiednio dla formatu papieru. Przesuń prowadnice, aby dotykały stosu papieru, nie zaginając go.
6. Upewnij się, że podajnik jest całkowicie wsunięty do urządzenia.
7. Jeśli drukujesz na papierze o dużej gramaturze, wytłaczanym albo perforowanym, używaj funkcji podawania ręcznego i wprowadzaj arkusze pojedynczo.
8. Na ekranie głównym panelu sterowania urządzenia przewiń i dotknij przycisku [Podajniki](#). Sprawdź, czy rodzaj i format papieru są odpowiednio skonfigurowane dla podajnika.
9. Upewnij się, że urządzenie działa w zalecanych warunkach otoczenia.

## Usuwanie zacięć przy prawych drzwiczkach

1. Otwórz przednie drzwiczki. Upewnij się, czy drzwiczki są całkowicie otwarte.

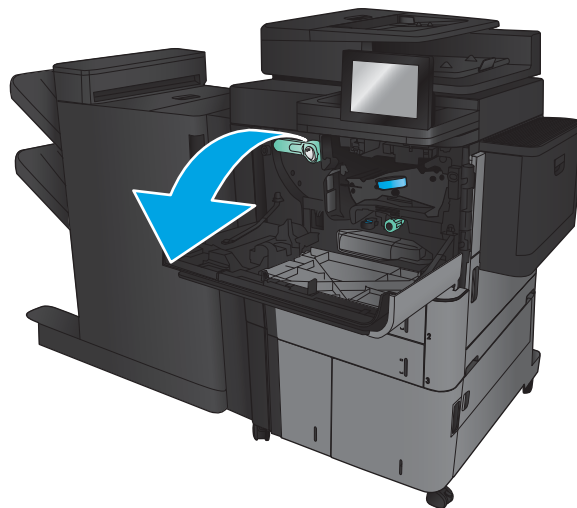

2. Naciśnij przycisk na dźwigni, a następnie obróć dźwignię kasety z tonerem ku dołowi.

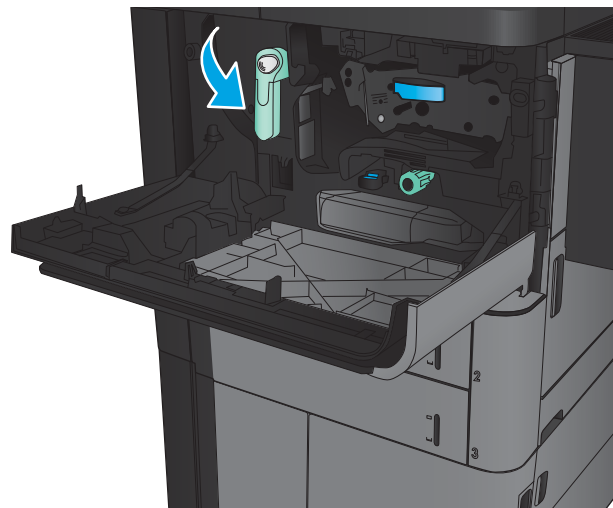

3. Złap za uchwyt kasety z tonerem i pociągnij, aby ją wyjąć.

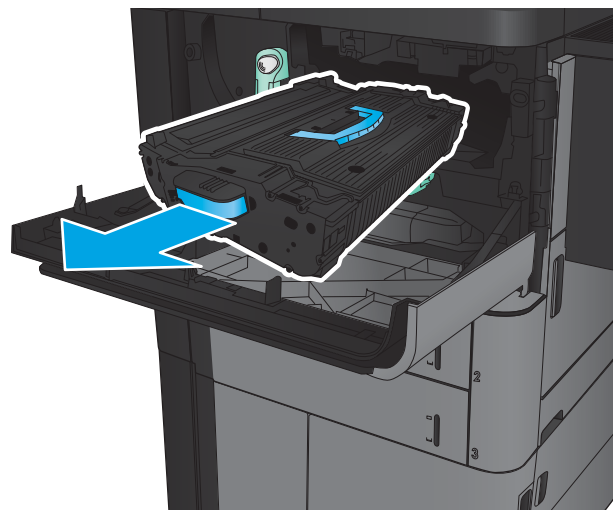

4. Obróć zielone pokrętko w lewo, a następnie wyjmij zacięty papier.

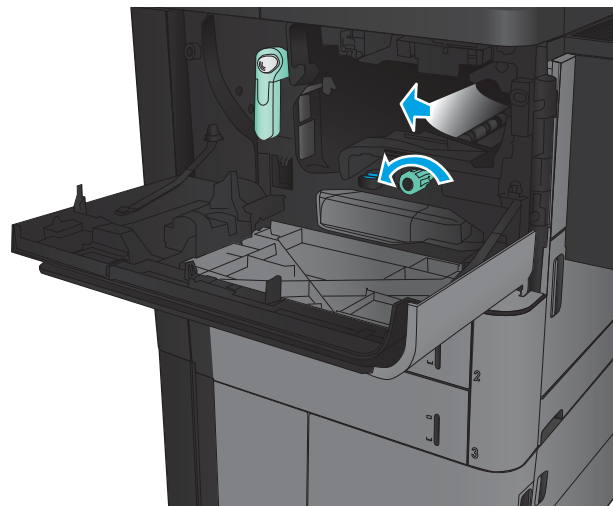

5. Wyrównaj kasetę z tonerem w gnieździe i wsuń ją do urządzenia. Kasetka z tonerem wpadnie nieco głębiej, gdy znajdzie się na swoim miejscu.

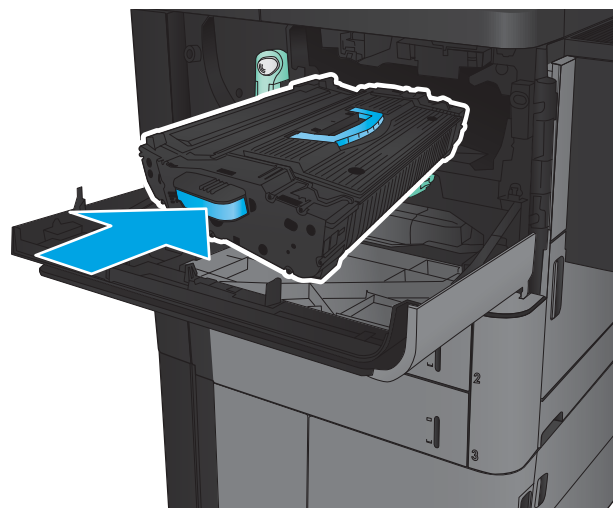

6. Naciśnij przycisk na dźwigni, a następnie obróć dźwignię kasety z tonerem ku górze.

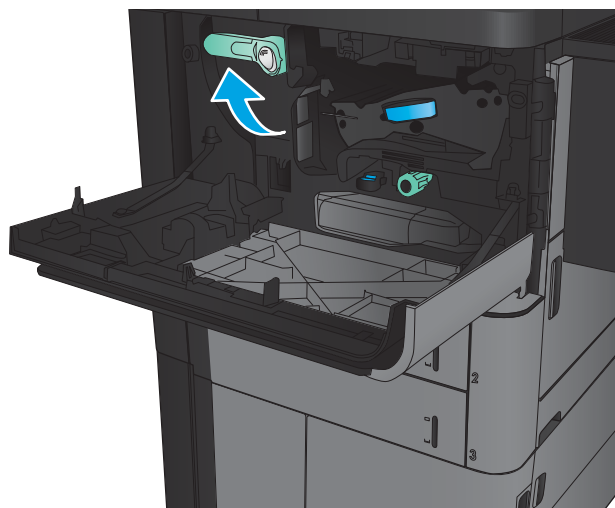

7. Zamknij przednie drzwiczki.

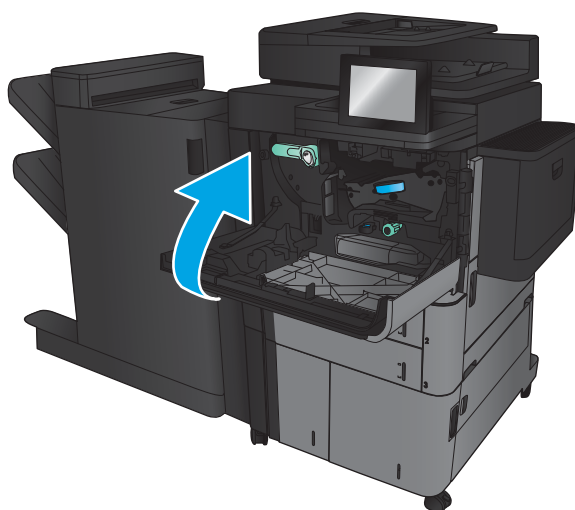

## Usuwanie zacięć w podajniku 1

1. Jeżeli zacięty papier jest widoczny w podajniku 1, usuń zacięcie papieru, naciskając przycisk do usuwania zacięć pod podajnikiem i ostrożnie wyciągnij papier.
2. Jeśli nie można usunąć papieru lub jeśli zacięcie nie jest widoczne w podajniku 1, otwórz prawe drzwiczki.
3. Jeżeli zacięty papier znajduje się w obszarze podajnika 1, unieś pokrywę dostępu do zacięć i wyjmij papier.

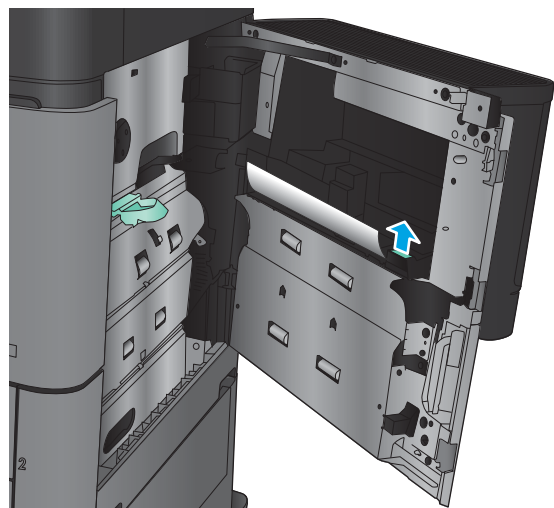
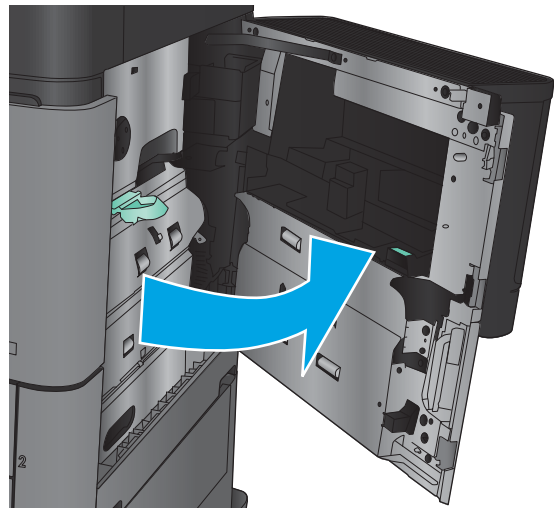
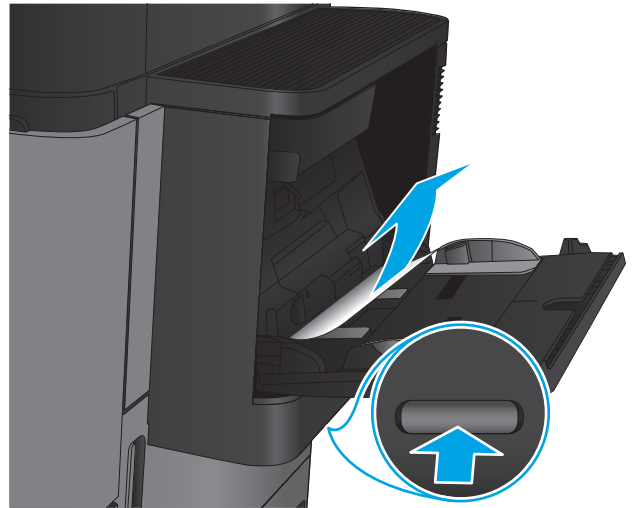

4. Wyciągnij dźwignię pokrywy dostępu do zacięć, a następnie unieś ją, aby ją otworzyć.

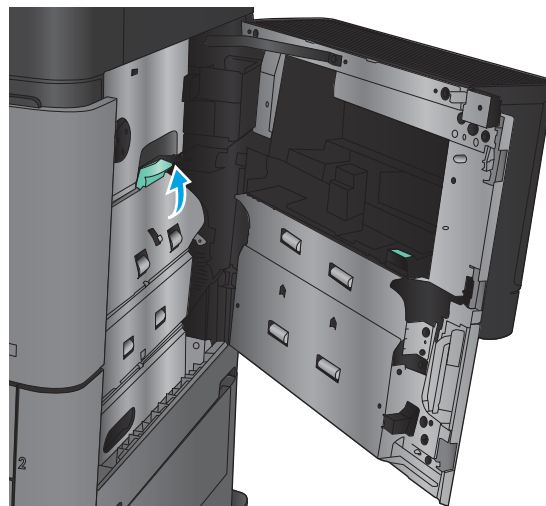

5. Usuń papier z obszaru podajnika, delikatnie go wyciągając.

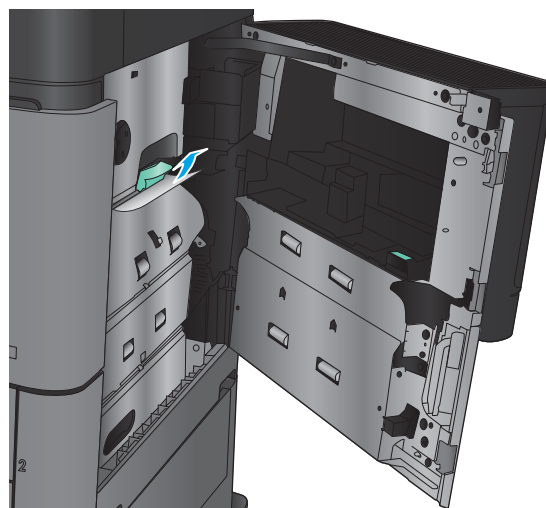

6. Wyciągnij dźwignię pokrywy dostępu do zacięć, a następnie opuść ją, aby ją zamknąć.

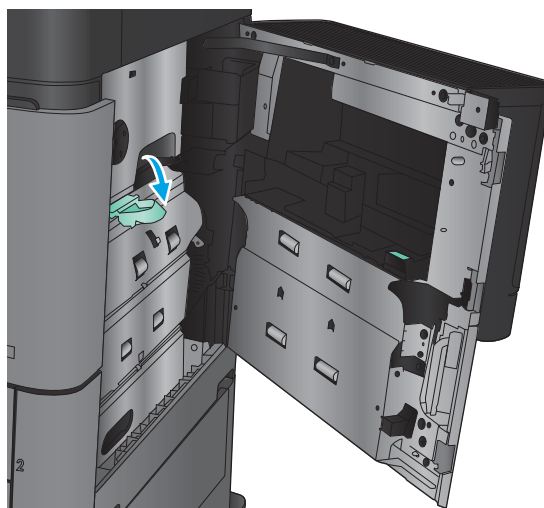

7. Zamknij prawe drzwiczki.

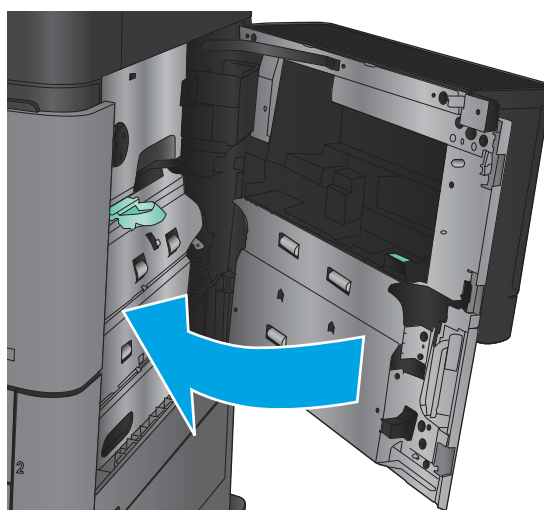



## Usuwanie zacięć przy prawej osłonie

1. Otwórz prawe drzwiczki.

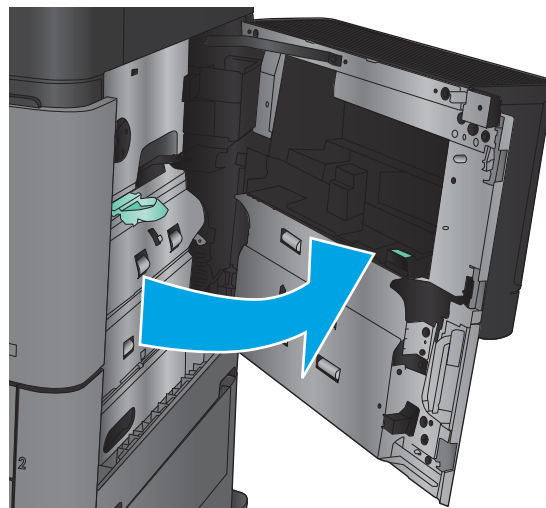

2. Jeżeli w obszarze drzwiczek znajduje się zacięty papier, unieś pokrywę dostępu do zacięcia i ostrożnie wyciągnij papier.

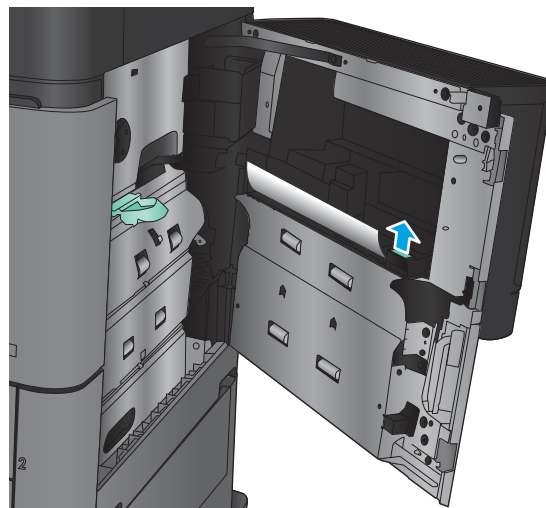

3. Jeśli widać zacięty papier u dołu drzwiczek, ostrożnie wyciągnij go.

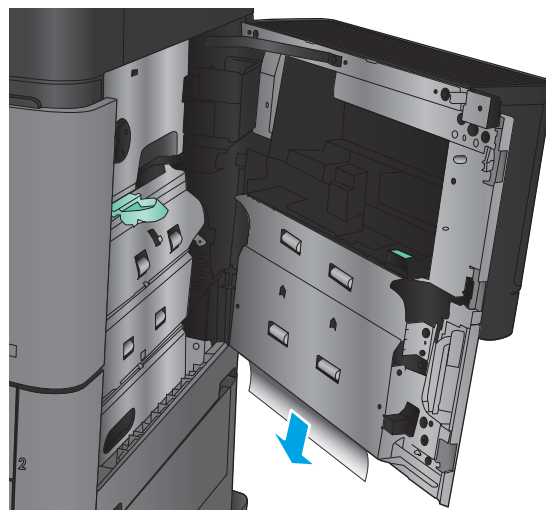

4. Wyciągnij dźwignię pokrywy dostępu do zacięć, a następnie unieś ją, aby ją otworzyć.

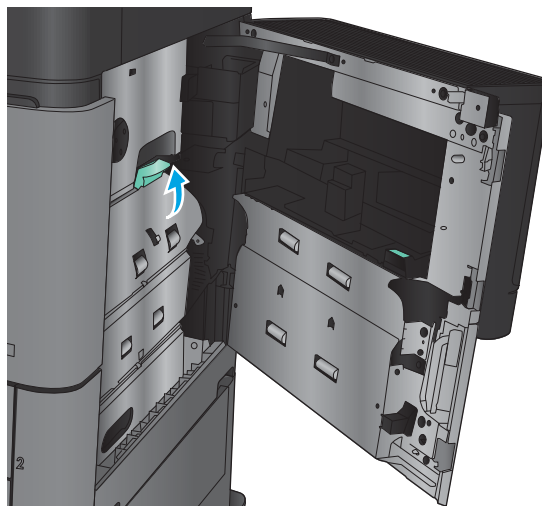

5. Usuń papier z obszaru podajnika, delikatnie go wyciągając.

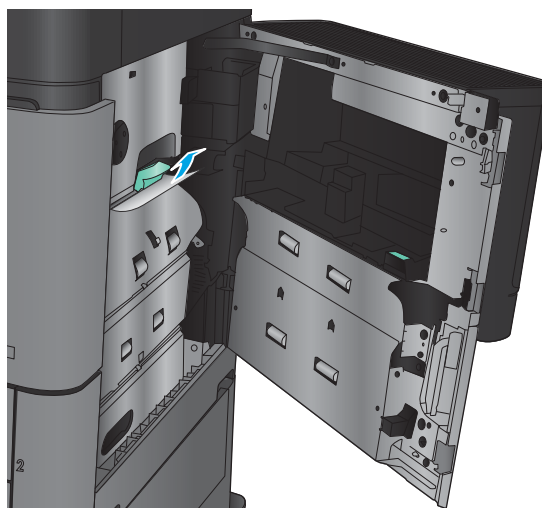

6. Wyciągnij dźwignię pokrywy dostępu do zacięć, a następnie opuść ją, aby ją zamknąć.

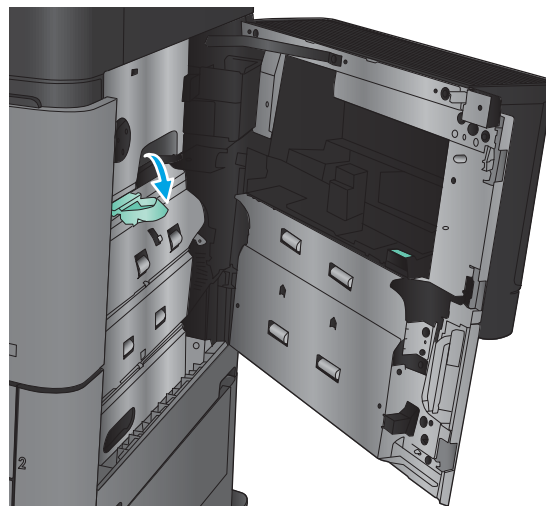

7. Zamknij prawe drzwiczki.

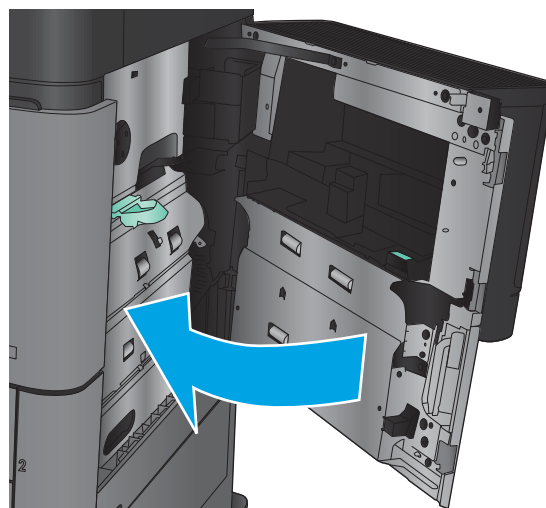

## Usuwanie zacięć w podajniku 2 i 3

 **UWAGA:** Procedura usuwania zacięć z podajnika 3 jest taka sama jak w przypadku podajnika 2. Ilustracja przedstawia tylko podajnik 2.

1. Otwórz podajnik.

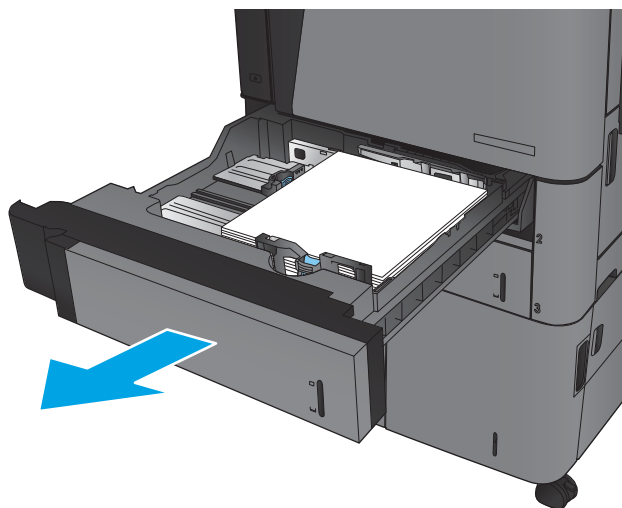

2. Usuń wszystkie zacięte lub uszkodzone arkusze papieru.

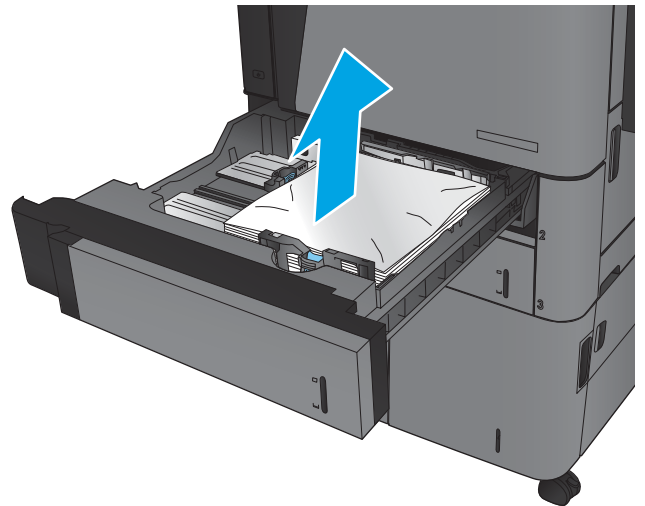

3. Włóż i zamknij podajnik.

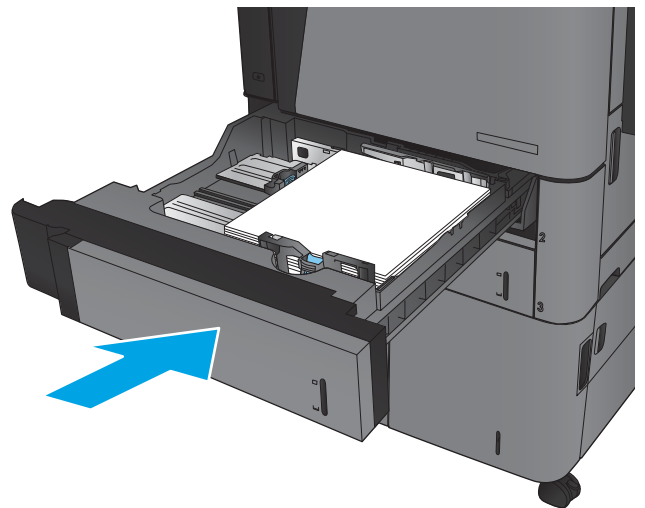

## Usuwanie zacięć w podajniku 4 i 5

1. Otwórz prawy i lewy podajnik.

**UWAGA:** Nie ma potrzeby ładowania obu podajników w tym samym czasie.

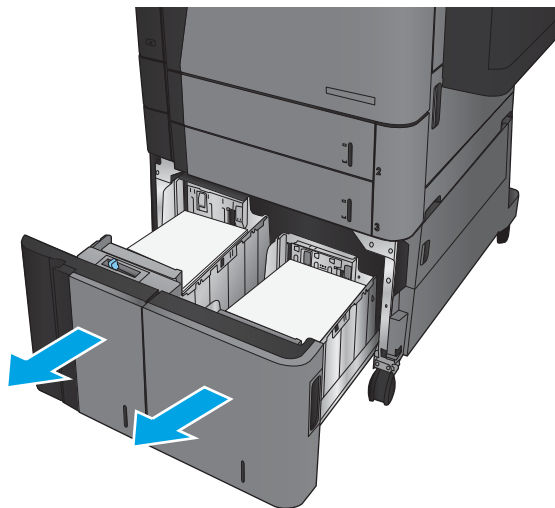

2. Wyjmij papier z podajników i usuń uszkodzone arkusze.

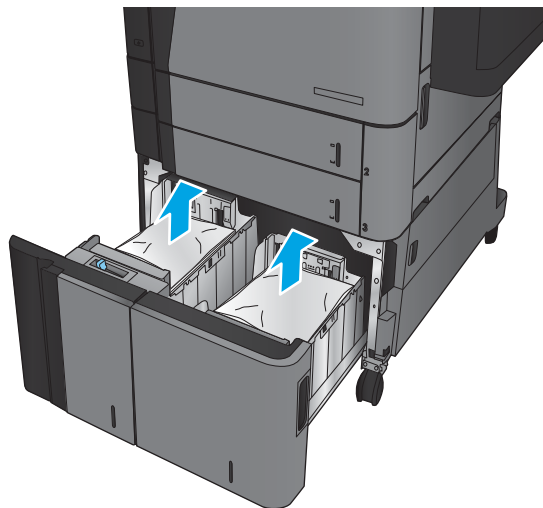

3. Naciśnij zielony przycisk nad prawym bokiem podajnika, aby uwolnić płytę dostępową.

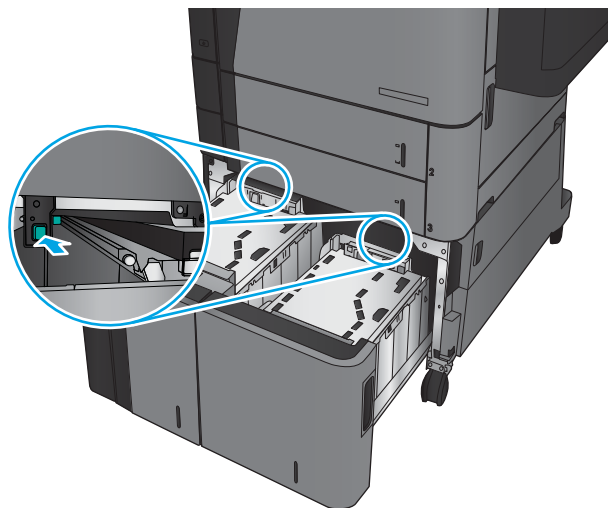

4. Jeśli zacięty papier znajduje się w obszarze podawania, wyjmij go, ciągnąc w dół.

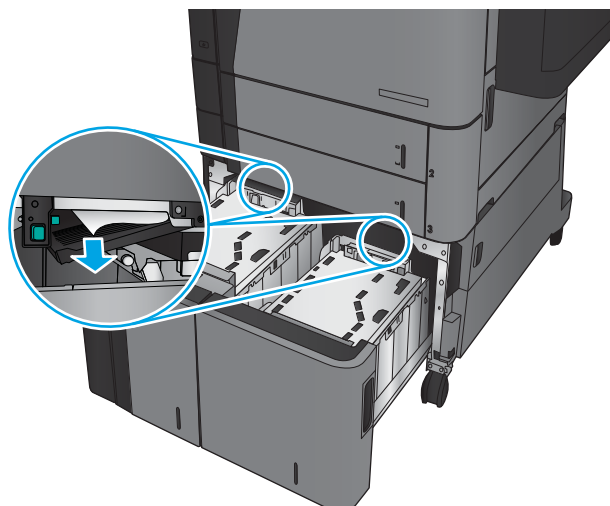

5. Popchnij do góry płytę dostępową, aby ją zamknąć.

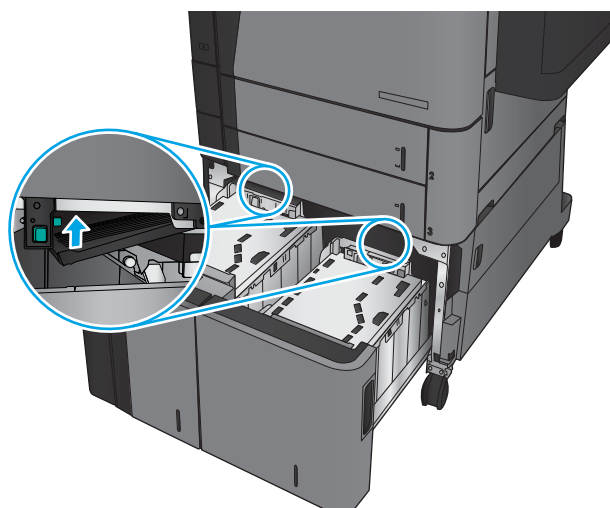

6. Załaduj pełne rzyzy papieru z każdego boku podajnika. Prawy bok może pomieścić 1500 arkuszy papieru. Lewy bok może pomieścić 2000 arkuszy papieru.

**UWAGA:** Aby uzyskać najlepsze efekty, należy ładować pełne rzyzy papieru. Należy unikać dzielenia ryz na mniejsze części.

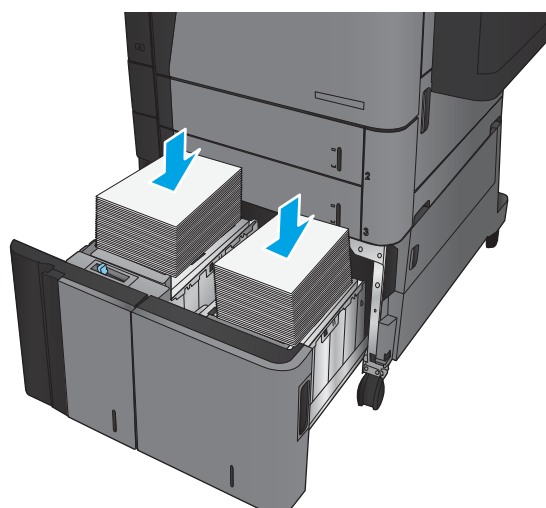

7. Zamknij prawy i lewy podajnik.

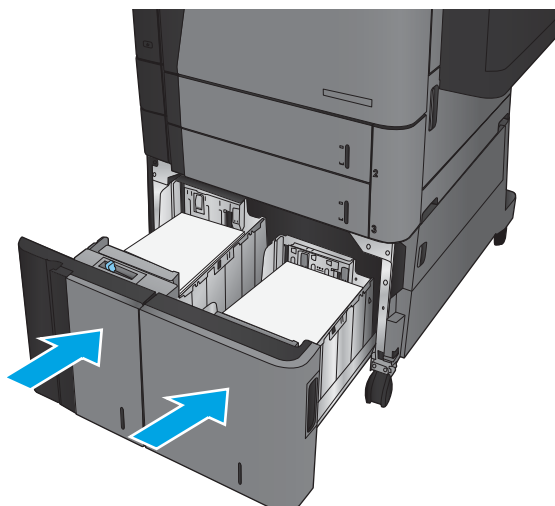

8. Otwórz drzwiczki dostępowe z prawej strony szafki o dużej pojemności.

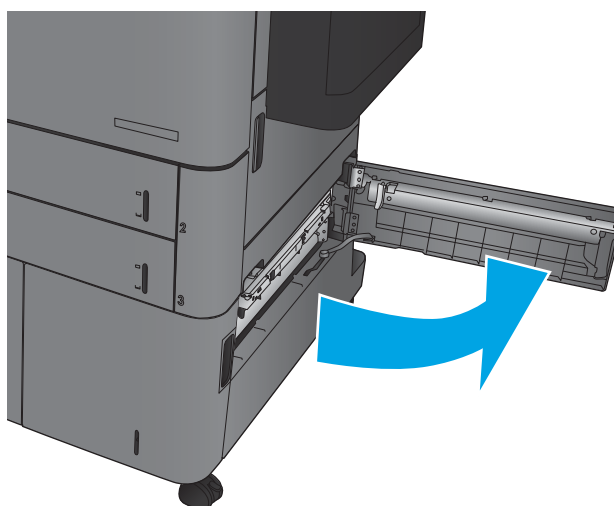



9. Usuń zacięty papier.

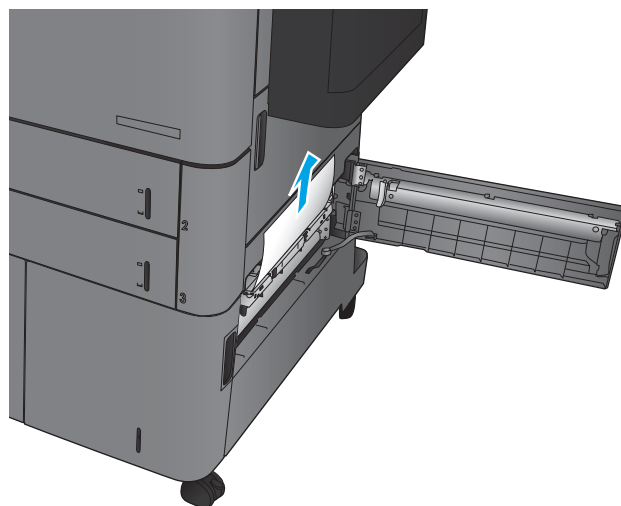

10. Zamknij drzwiczki dostępne z prawej strony szafki o dużej pojemności.

**UWAGA:** Jeśli po usunięciu zacięcia na panelu sterowania urządzenia wyświetlony zostanie komunikat informujący, że nie ma papieru w podajniku lub podajnik jest przepełniony, wyjmij podajnik i sprawdź, czy za nim nie znajdują się resztki papieru.

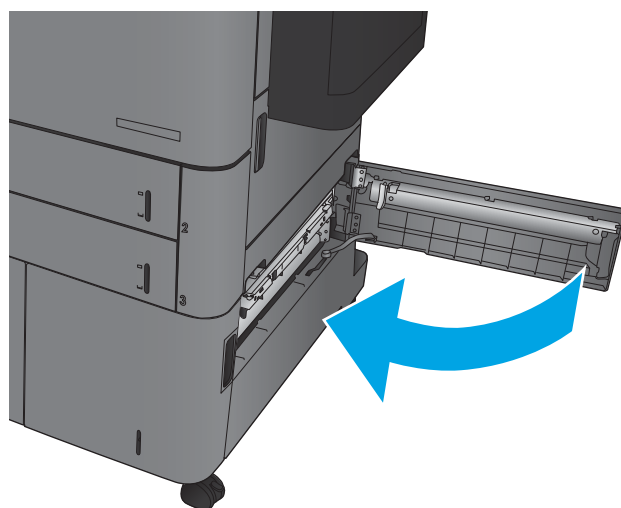

## Usuwanie zacięć papieru w obszarze dupleksera

1. Pociągnij uchwyt zwalniający na górze modułu wykańczania i wysuń moduł z urządzenia aż do wyczucia oporu.

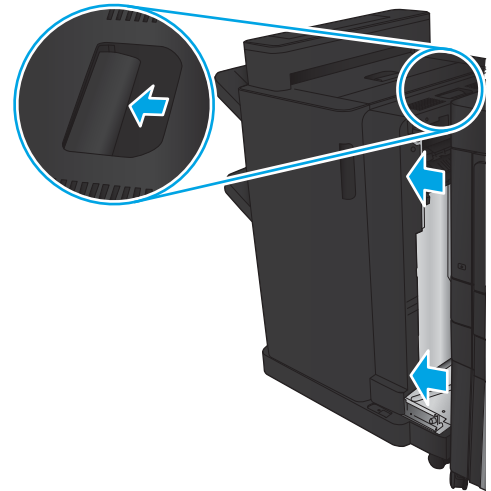

2. Otwórz lewe drzwiczki.

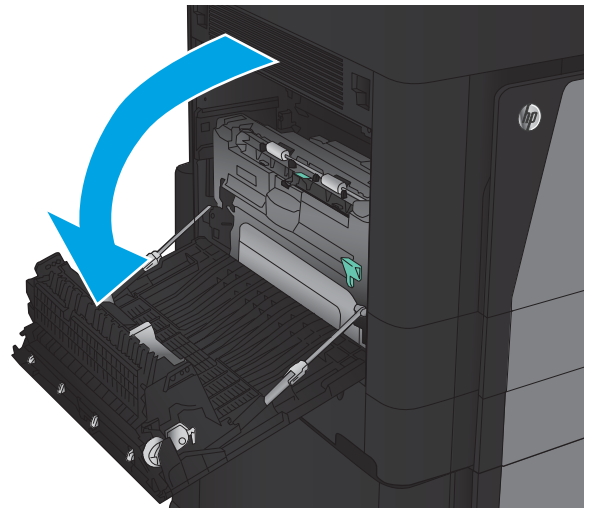

3. Unieś pokrywę dostępu do zacięć w obszarze dupleksera.

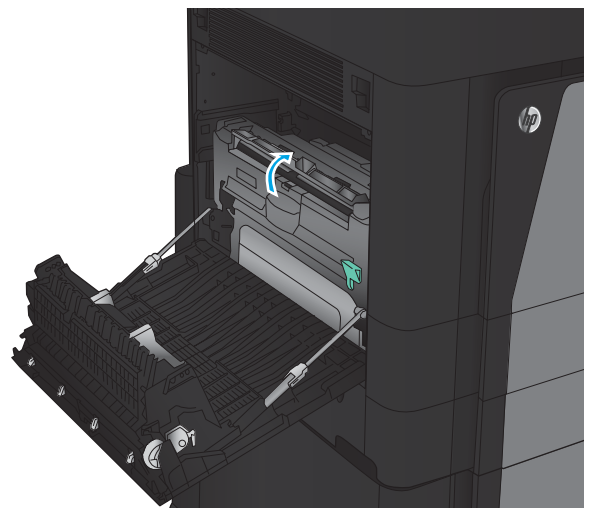

4. Ostrożnie usuń zacięty lub porwany papier, wyciągając go z urządzenia.

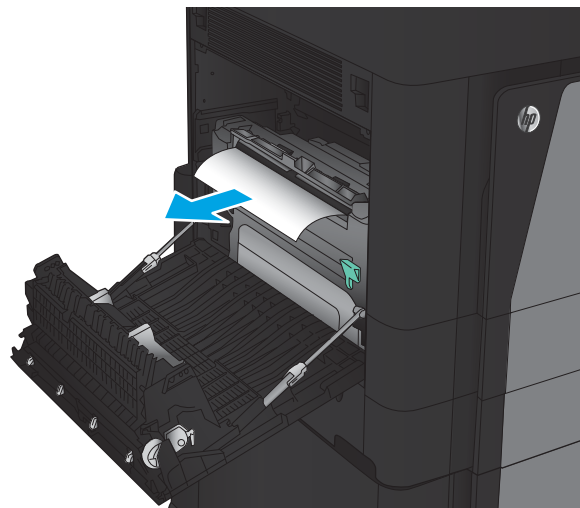

5. Naciśnij zatrzask aby zwolnić duplekser.

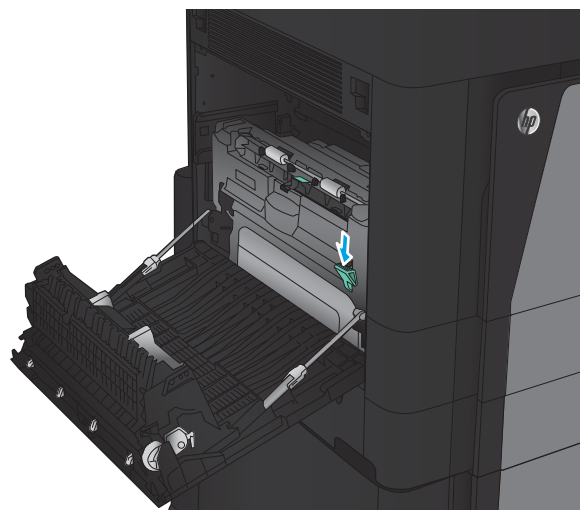

6. Wysuń duplekser z urządzenia, aż się zatrzyma.

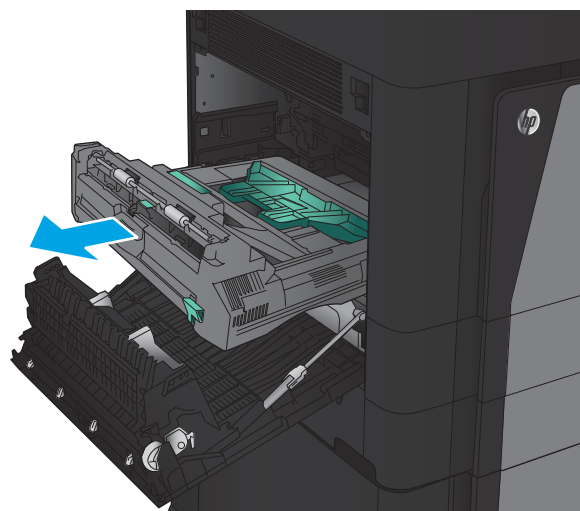

7. Unieś pierwsze drzwiczki dostępne i wyjmij zacięty papier.

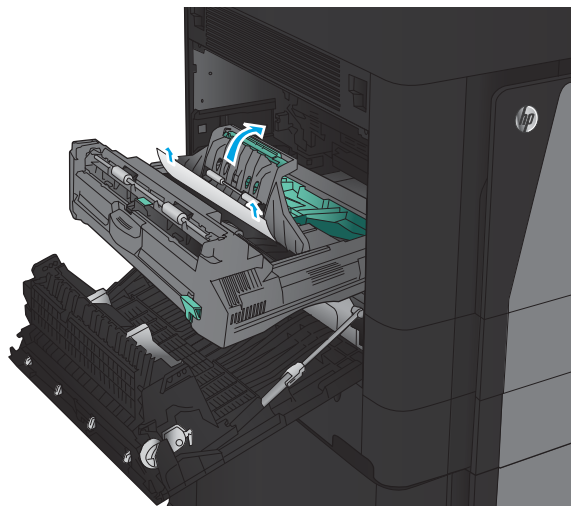

8. Unieś drugie drzwiczki dostępne i wyjmij zacięty papier.

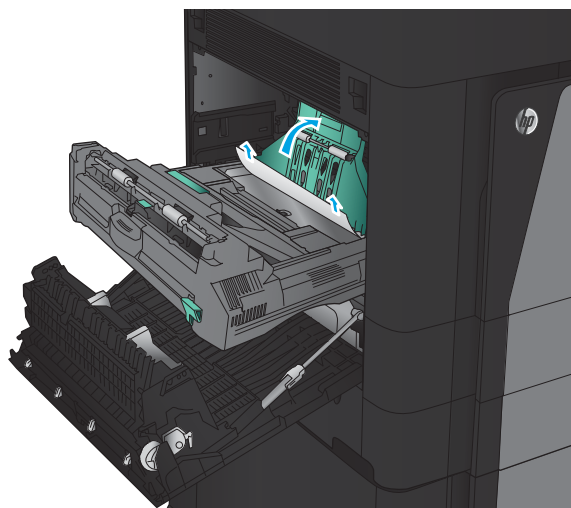

9. Otwórz przednie drzwiczki.

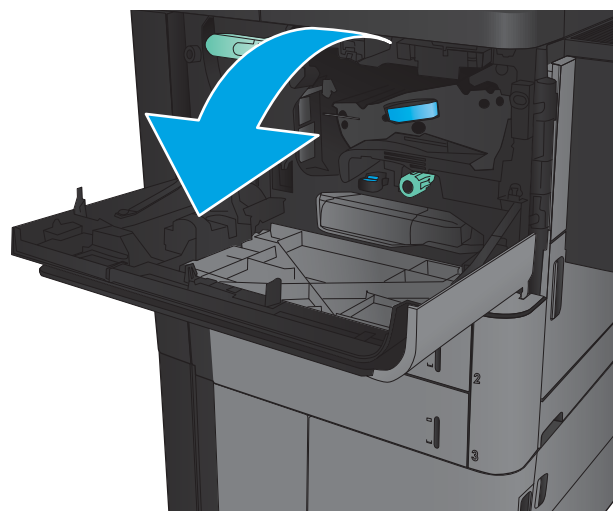

10. Wyjmij zacięty papier z otworu poniżej obszaru kasety z tonerem.

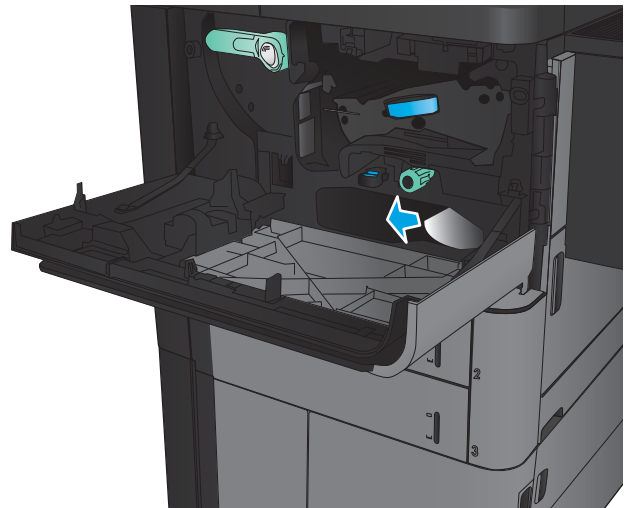

11. Zamknij przednie drzwiczki.

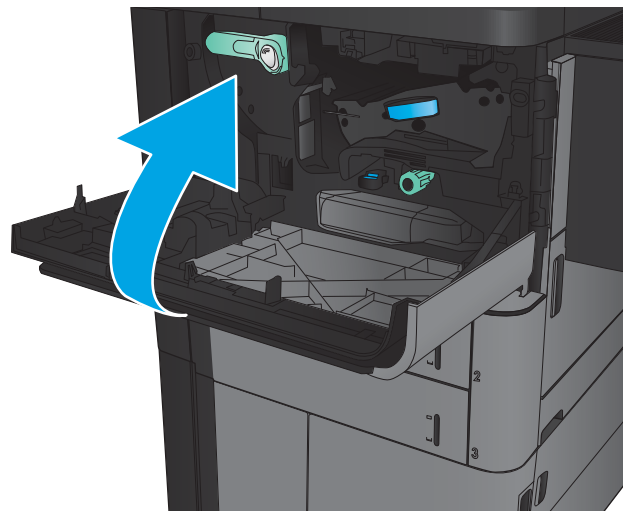

12. Wsuń duplexer do gniazda, aż zablokuje się na swoim miejscu.

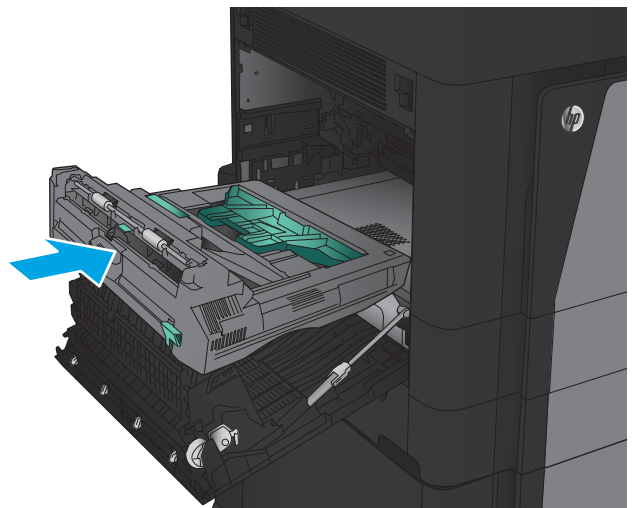

13. Zamknij lewe drzwiczki.

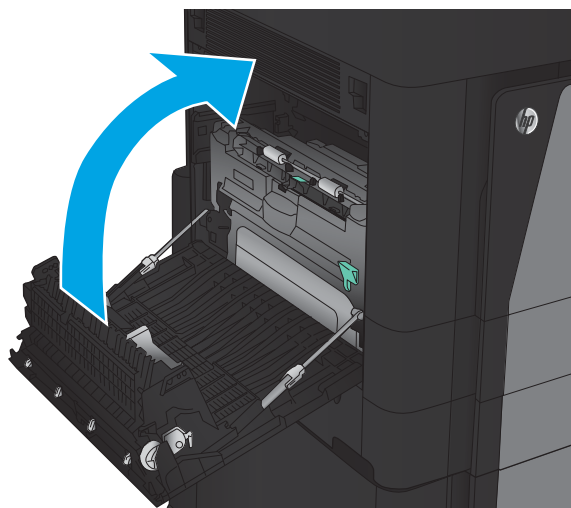

14. Podłącz moduł wykańczania.

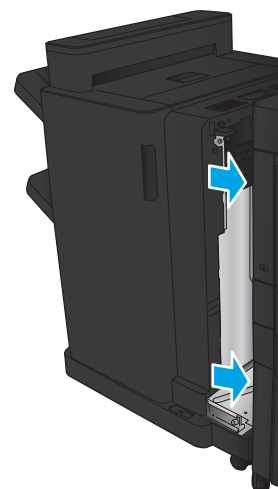

## Usuwanie zacięć za lewą osłoną (obszar utrwalacza)

**⚠ OSTRZEŻENIE!** Utrwalacz może być gorący w czasie korzystania z produktu.

1. Unieś uchwyt zwalniający na górze modułu wykańczania i wysuń moduł wykańczania z urządzenia aż do wycucia oporu.

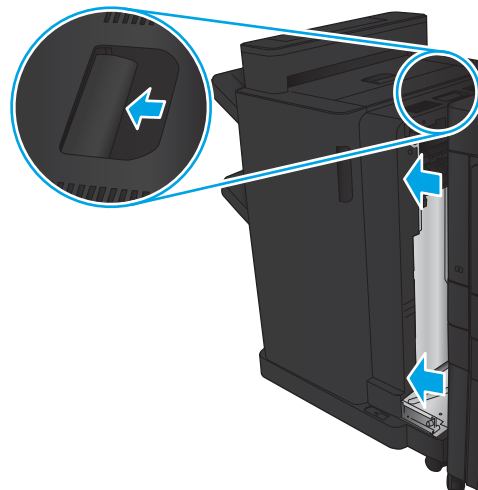

2. Otwórz lewe drzwiczki urządzenia.

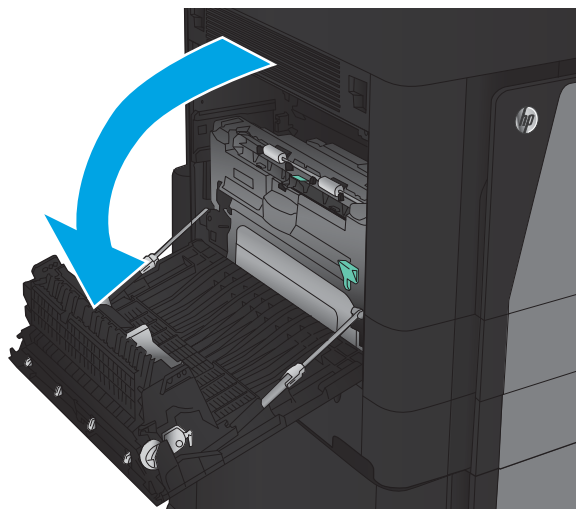

3. Naciśnij, aby zwolnić zatrzask dupleksera.

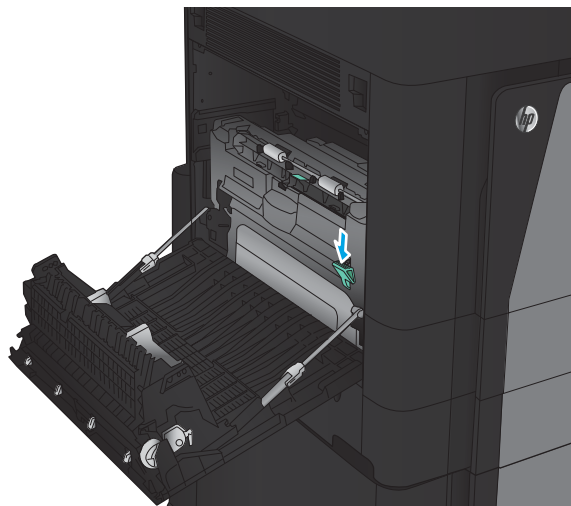

4. Wsuń duplexer z urządzenia, aż się zatrzyma.

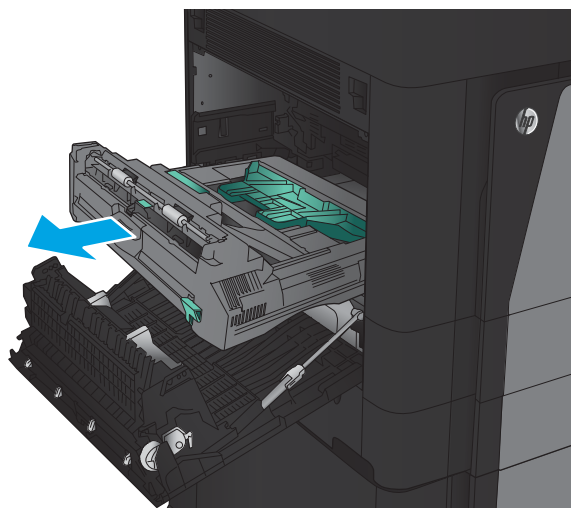

5. Otwórz pokrywę dostępu do zacięć.

**OSTRZEŻENIE!** Utrwalacz może być gorący w czasie korzystania z produktu.

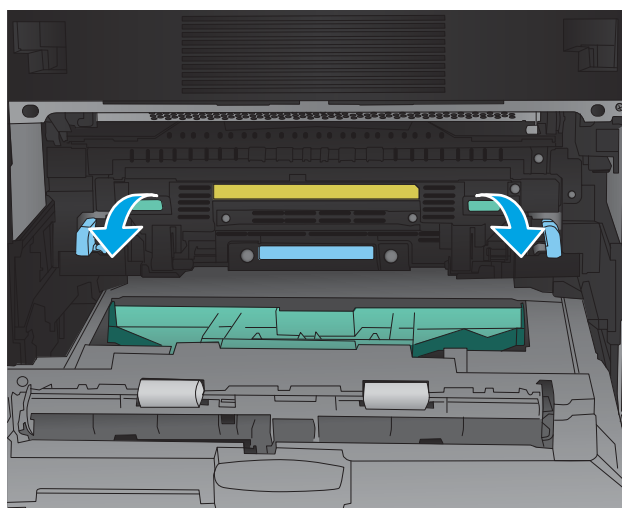



6. Ostrożnie usuń zacięty papier.

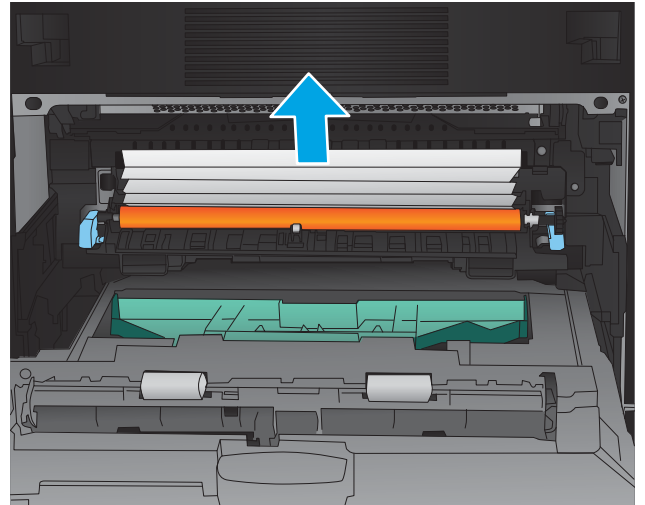

7. Wsuń duplexer do gniazda, aż zablokuje się na swoim miejscu.

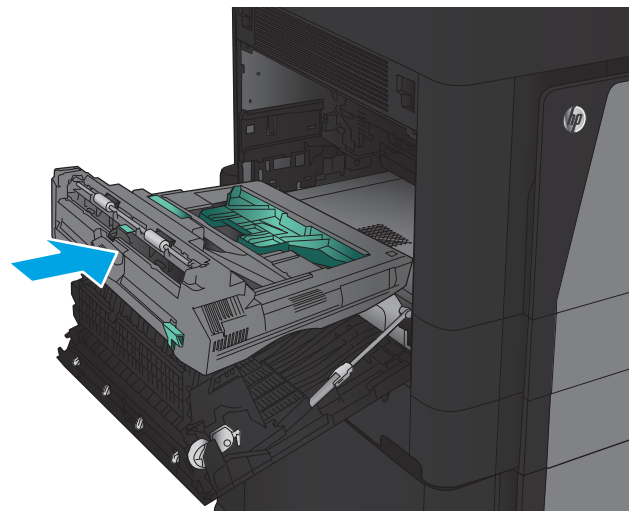

8. Zamknij lewe drzwiczki.

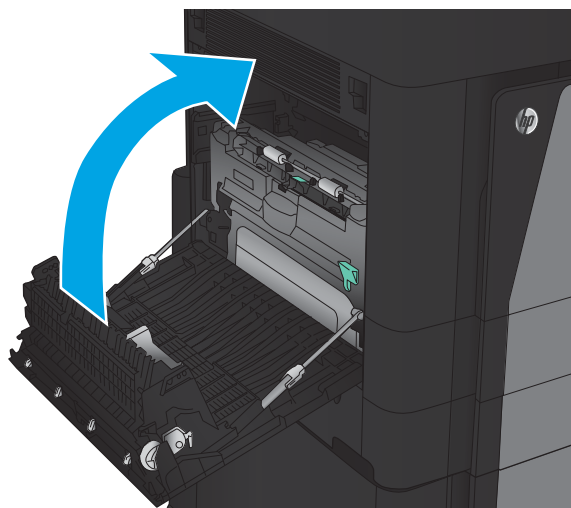

9. Zamocuj moduł wykańczania.

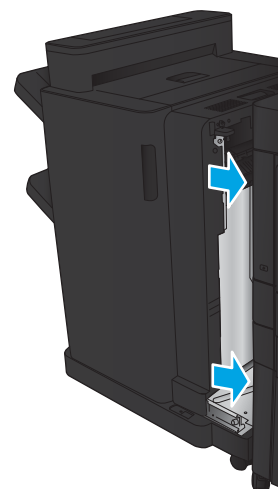

## Usuwanie zacięć w zszywaczu/układaczu

- [Usuwanie zacięć w zszywaczu/układaczu](#)
- [Usuwanie zacięć w obszarze połączeń](#)
- [Usuwanie zacięć zszywek 1](#)

## Usuwanie zacięć w zszywaczu/układaczu

1. Otwórz lewe górne drzwiczki.

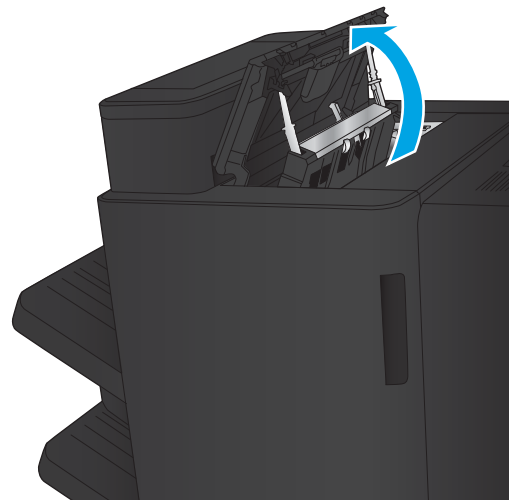

2. Unieś pokrywę dostępu do zacięć z zasobnika wyjściowego i ostrożnie wyjmij zacięty papier.

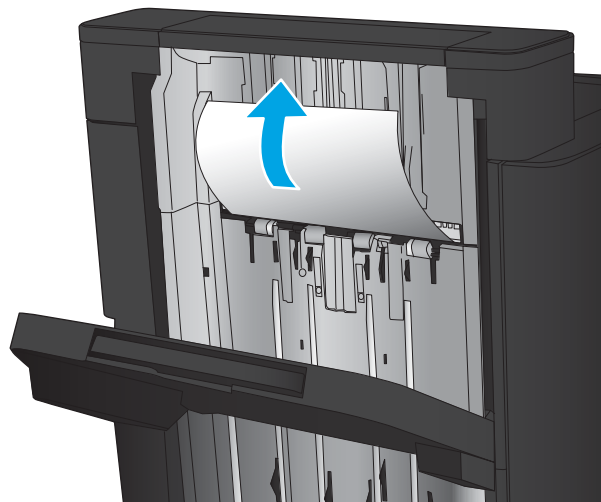

3. Wyjmij cały papier z obszaru lewych górnych drzwiczek.

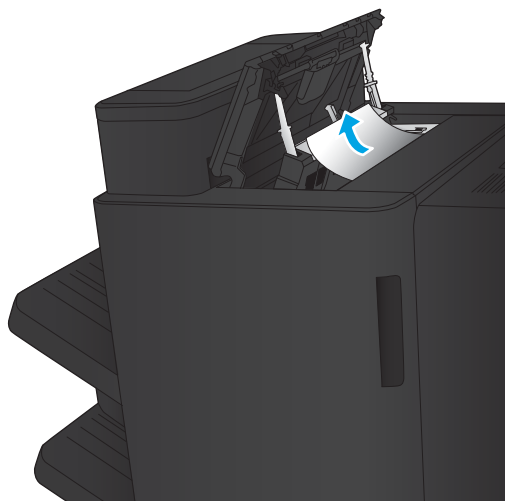

4. Zamknij lewe górne drzwiczki.

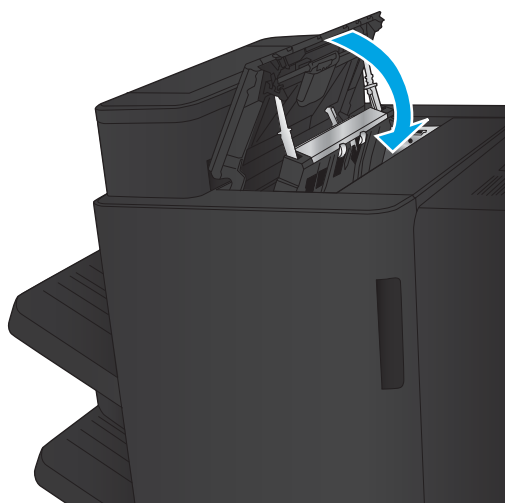

## Usuwanie zacięć w obszarze połączeń

1. Pociągnij uchwyt zwalniający na górze modułu wykańczania i wysuń moduł z urządzenia aż do wyczucia oporu.

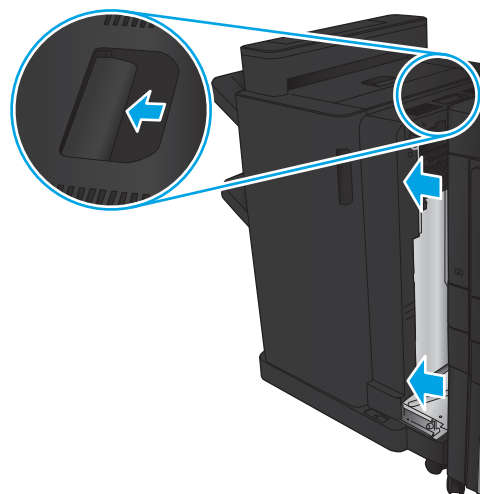

2. Wyjmij pozostały papier.

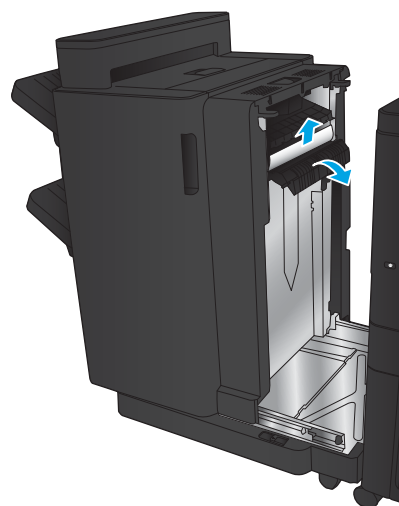

3. Podłącz moduły wykańczania.

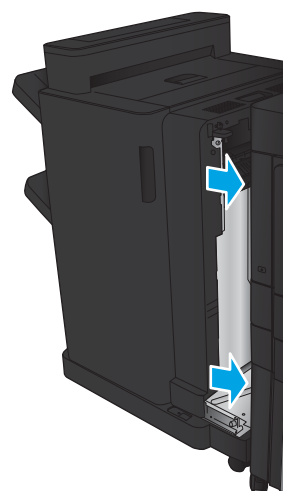

## Usuwanie zacięć zszywek 1

1. Unieś pokrywę dostępu do zacięć z zasobnika wyjściowego i ostrożnie wyjmij zacięty papier.

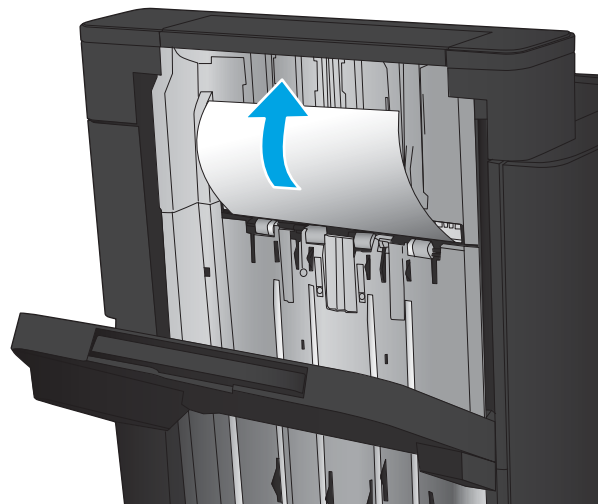

2. Oczekaj trzy sekundy, a następnie otwórz przednie lewe drzwiczki.

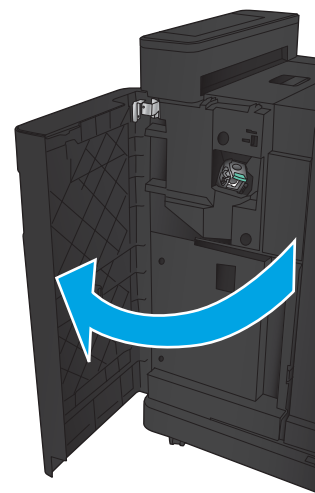

3. Pociągnij w górę i na zewnątrz kasetę ze zszywkami, aby ją wyjąć.

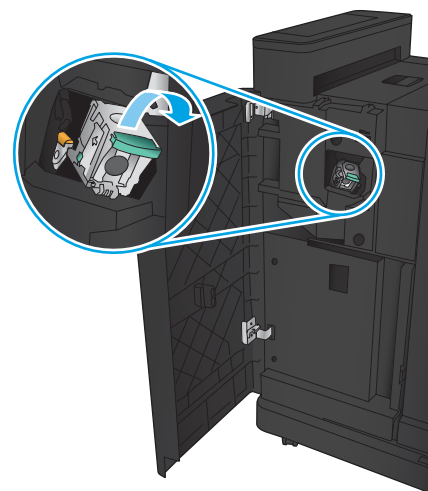

4. Unieś metalowy uchwyt z przodu kasety ze zszywkami.

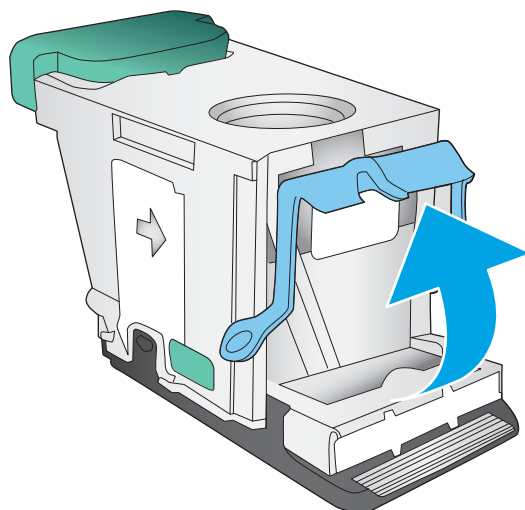

5. Wyjmij zacięte zszywki z kasety ze zszywkami.

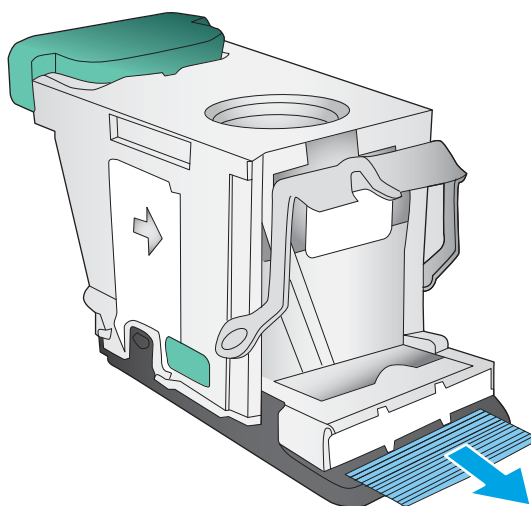

6. Wciśnij metalowy uchwyt z przodu kasety ze zszywkami.

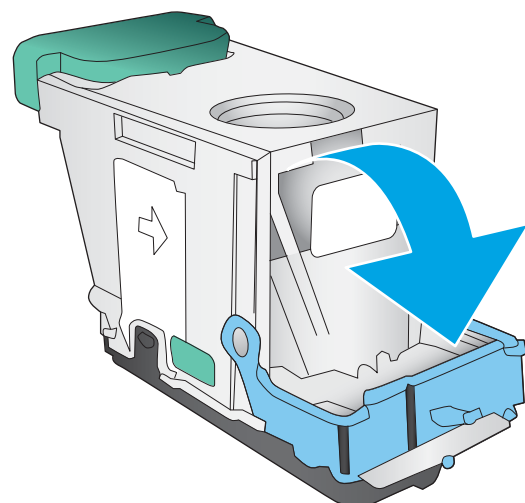

7. Włóż kasetę ze zszywkami. Naciśnij w dół górną część kasety ze zszywkami, aż zatrzaśnie się na swoim miejscu.

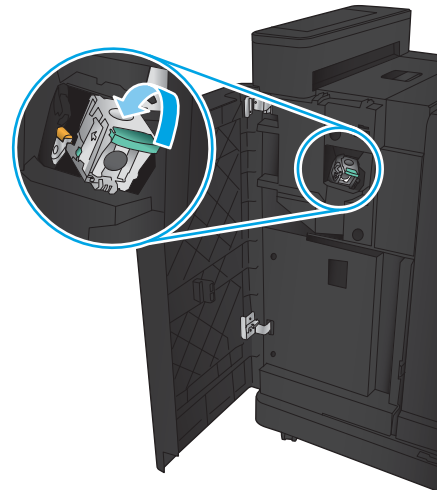

8. Zamknij lewe przednie drzwiczki.

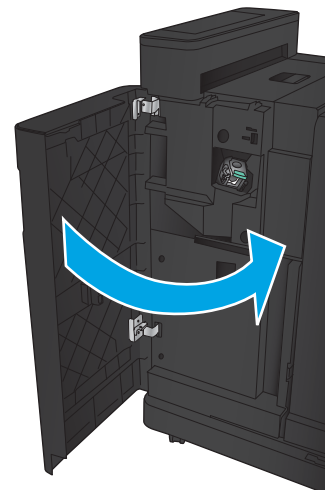



## Usuwanie zacięć w zszywaczu/układaczu z modułem dziurkowania

- [Usuwanie zacięć w obszarze lewych górnych drzwiczek zszywacza/układacza z modułem dziurkowania](#)
- [Usunąć zacięcie w obszarze zszywacza/układacza z modułem dziurkowania](#)
- [Usuwanie zacięć zszywek 1](#)

### Usuwanie zacięć w obszarze lewych górnych drzwiczek zszywacza/układacza z modułem dziurkowania

1. Otwórz lewe przednie drzwiczki.

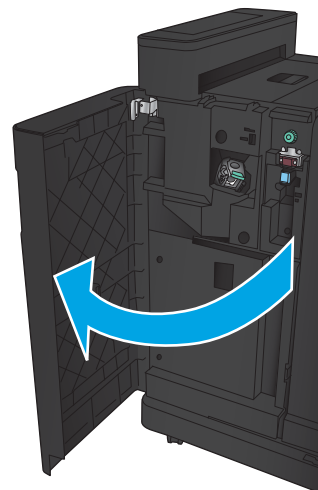

2. Otwórz lewe górne drzwiczki.

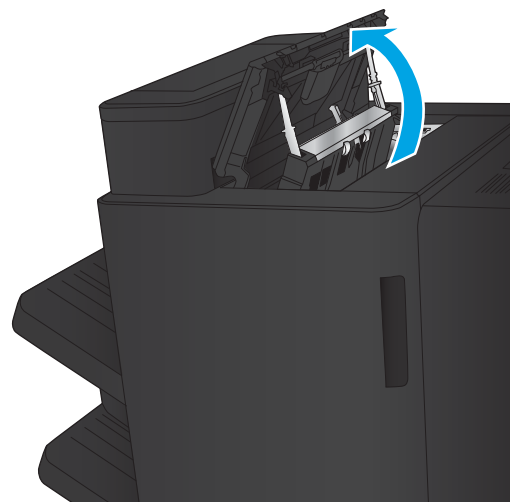

- Przekręć pokrętko w celu wyrównania strzałek.

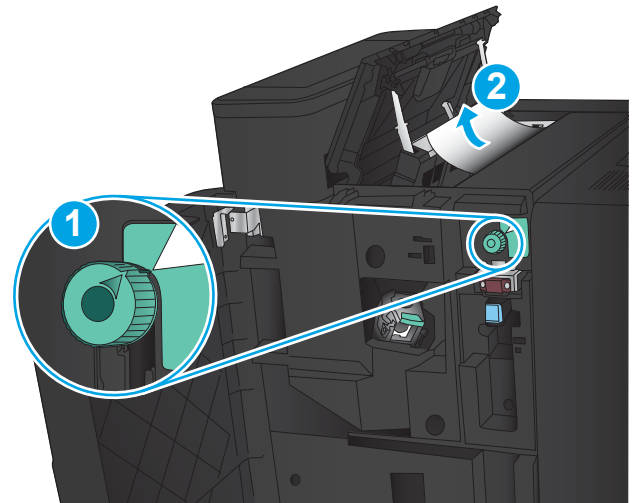

- Unieś moduł dziurkowania.

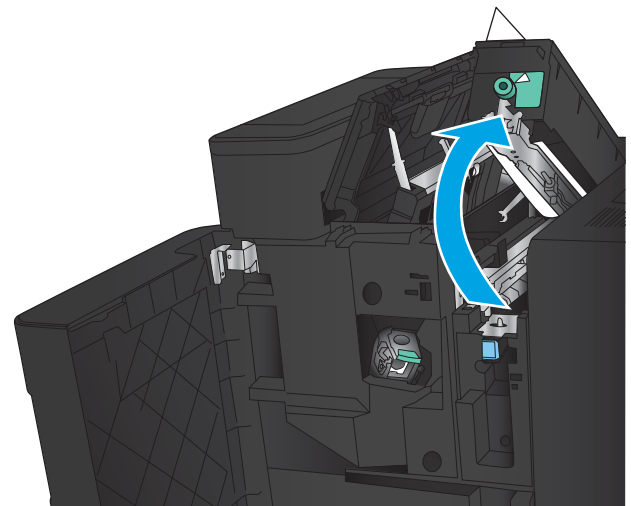

- Unieś pokrywę dostępu do zacięć z zasobnika wyjściowego i ostrożnie wyjmij zacięty papier.

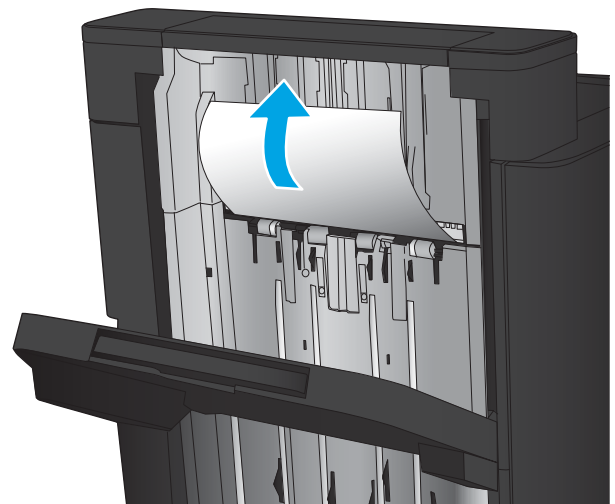

6. Usuń zacięty papier z obszaru lewej górnej pokrywy.

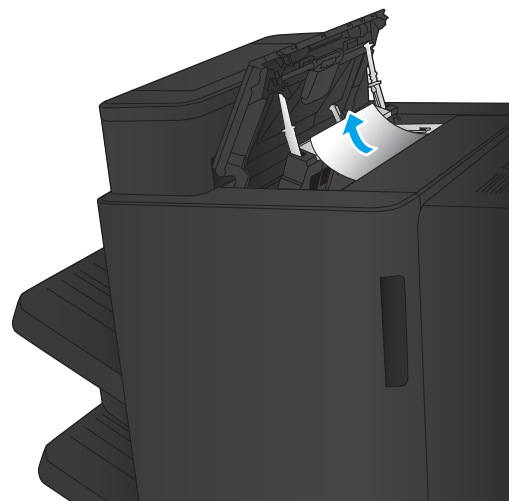

7. Zamknij moduł dziurkowania.

**UWAGA:** Upewnij się, że wycięcie na module dziurkowania jest ustawione tak jak na rysunku.

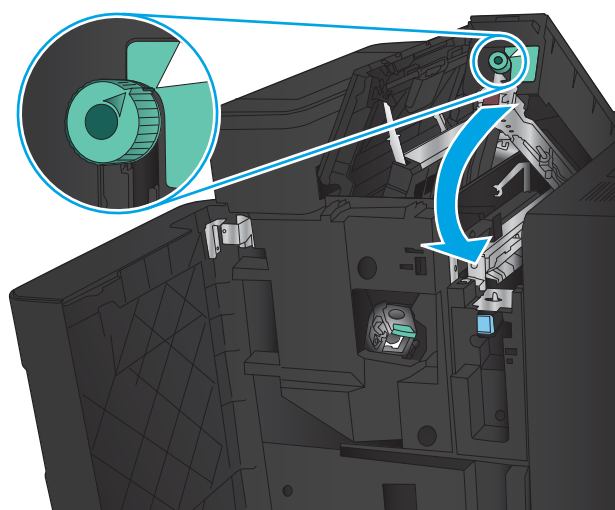

8. Zamknij lewe górne drzwiczki.

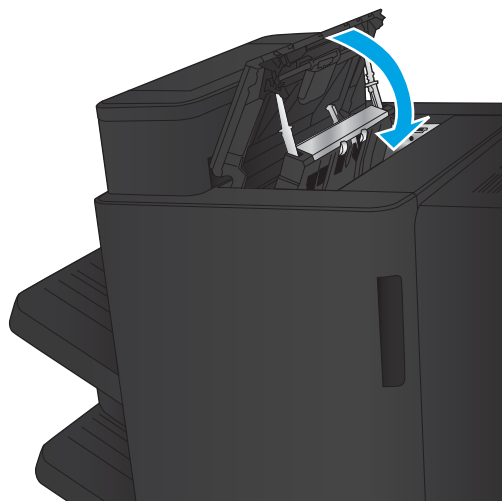

9. Zamknij lewe przednie drzwiczki.

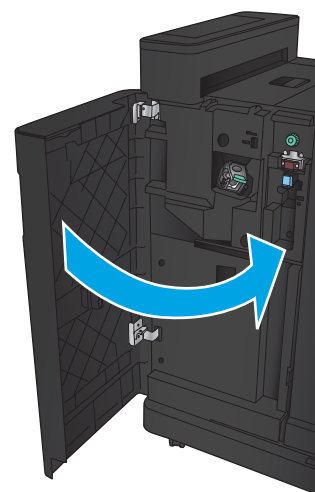

## Usuń zacięcie w obszarze zszywacza/układacza z modułem dziurkowania

1. Pociągnij uchwyt zwalniający na górze modułu wykańczania i wysuń moduł z urządzenia aż do wyczucia oporu.

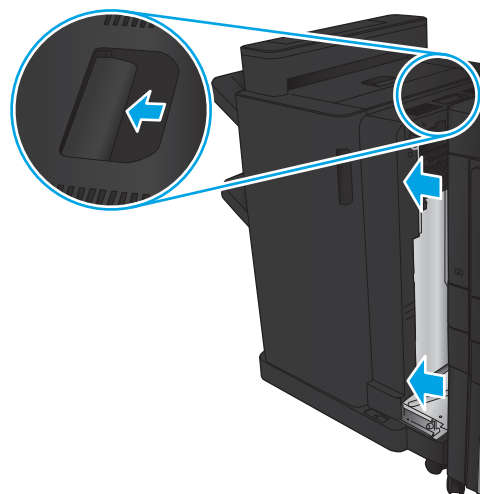

2. Wyjmij pozostały papier.

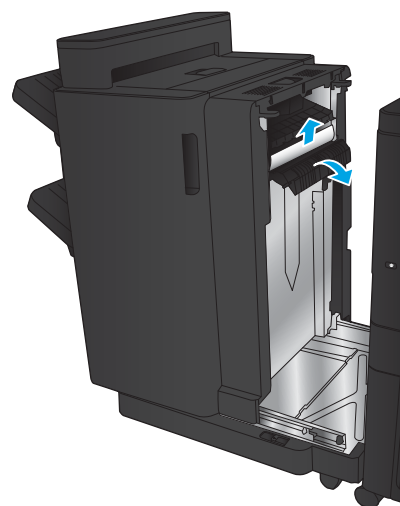

3. Otwórz lewe przednie drzwiczki.

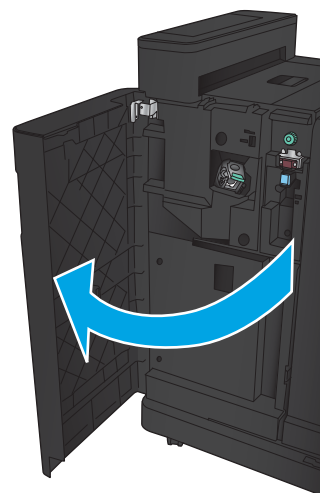

- Otwórz lewe górne drzwiczki.

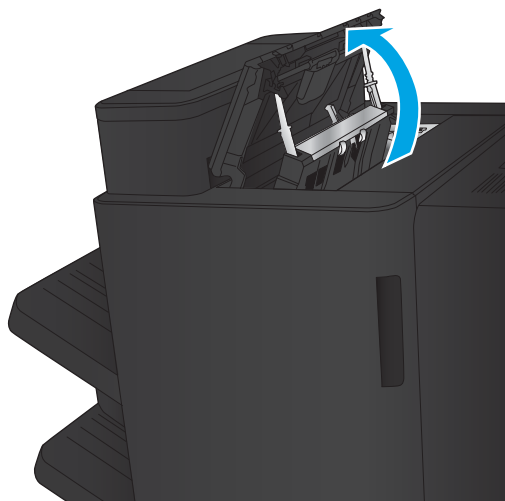

- Przekręć pokrętkę, aby wyrównać strzałki, a następnie delikatnie wyciągnij zacięty papier.

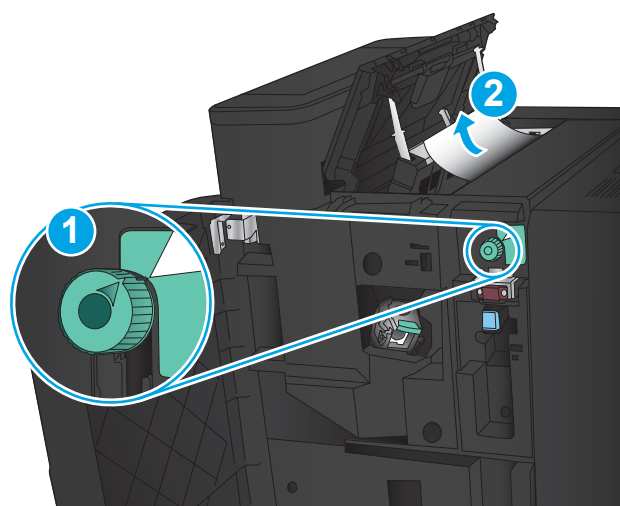

- Jeśli nie można usunąć zaciętego papieru, unieś moduł dziurkowania.

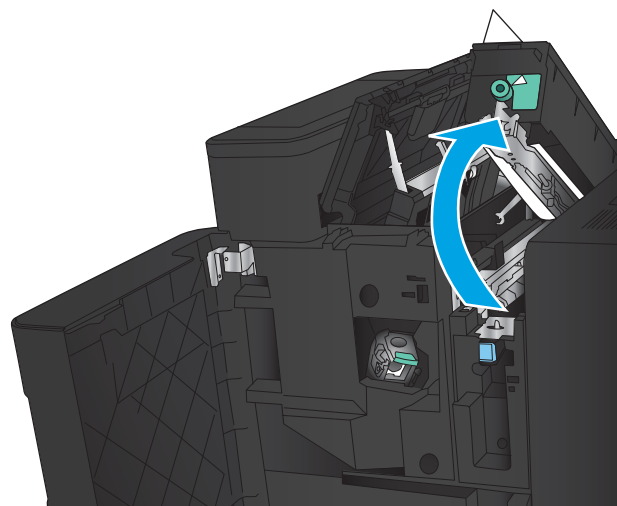

7. Wyjmij zacięty papier z dolnej części modułu dziurkowania.

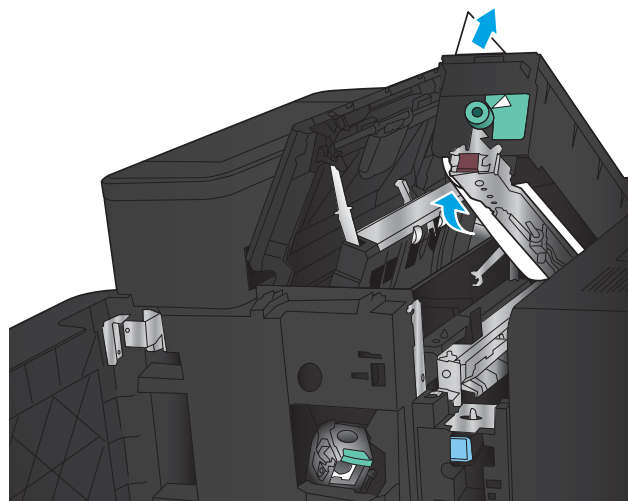

8. Zamknij moduł dziurkowania.

**UWAGA:** Upewnij się, że strzałka na pokrętle modułu dziurkowania jest ustawiona tak jak na rysunku.

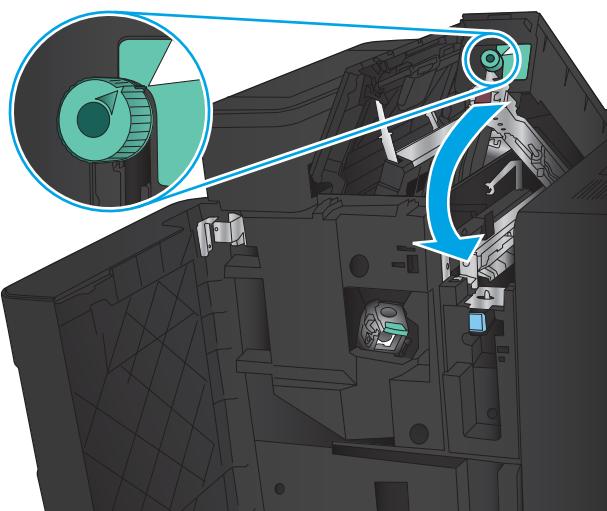

9. Zamknij lewe górne drzwiczki.

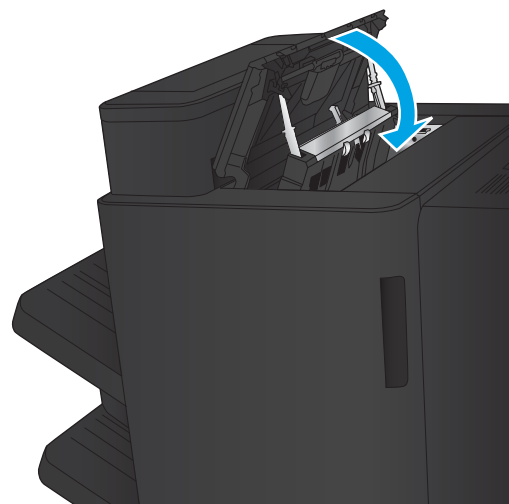

10. Zamknij lewe przednie drzwiczki.

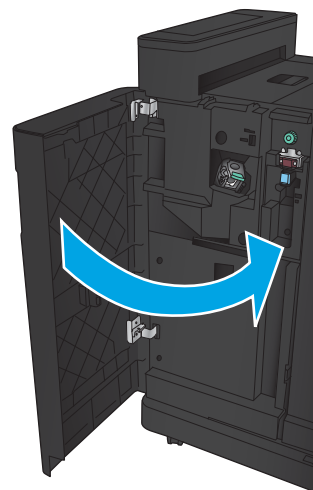

11. Podłącz moduł wykańczania do urządzenia.

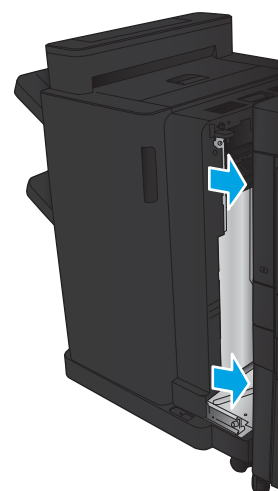



## Usuwanie zacięć zszywek 1

1. Unieś pokrywę dostępu do zacięć z zasobnika wyjściowego i ostrożnie wyjmij zacięty papier.

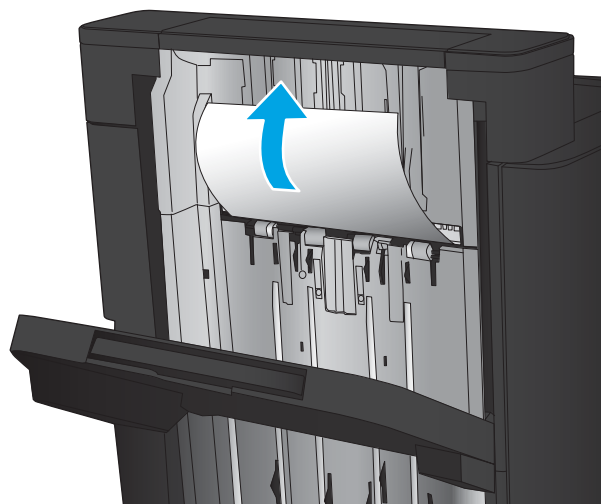

2. Odczekaj trzy sekundy, a następnie otwórz przednie lewe drzwiczki.

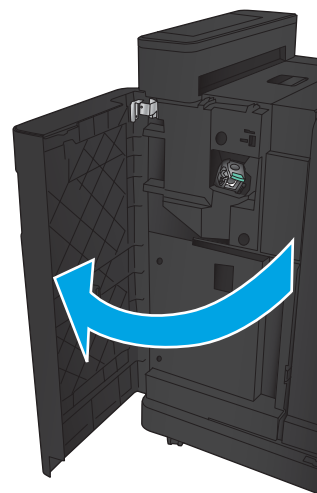

3. Pociągnij w górę i na zewnątrz kasetę ze zszywkami, aby ją wyjąć.

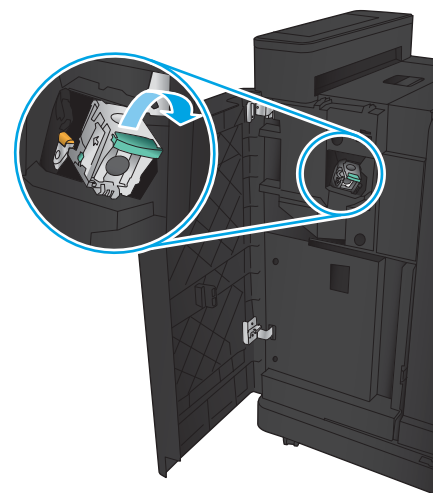

4. Unieś metalowy uchwyt z przodu kasety ze zszywkami.

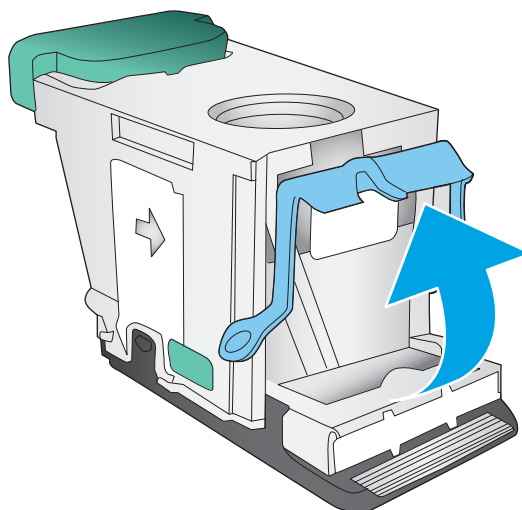

5. Wyjmij zacięte zszywki z kasety ze zszywkami.

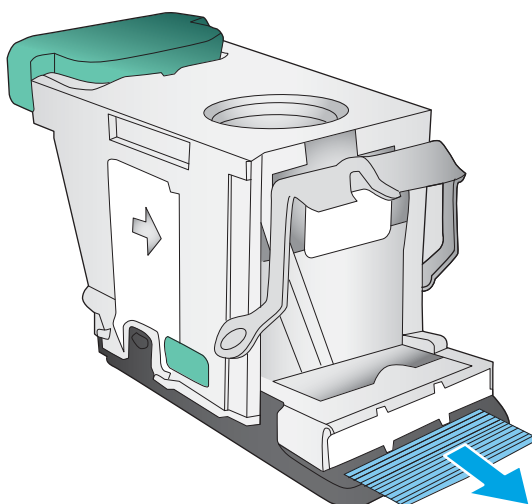

6. Wciśnij metalowy uchwyt z przodu kasety ze zszywkami.

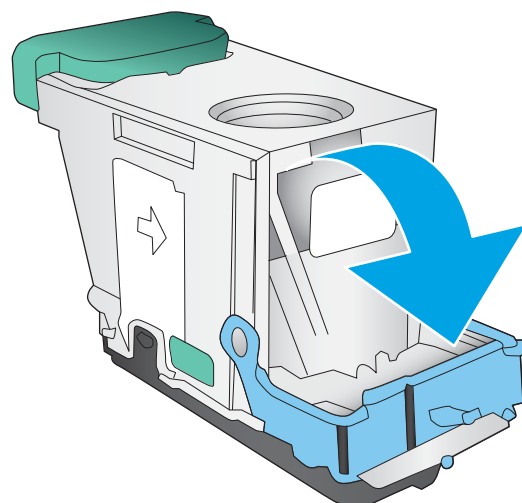

7. Włóż kasetę ze zszywkami. Naciśnij w dół górną część kasety ze zszywkami, aż zatrzaśnie się na swoim miejscu.

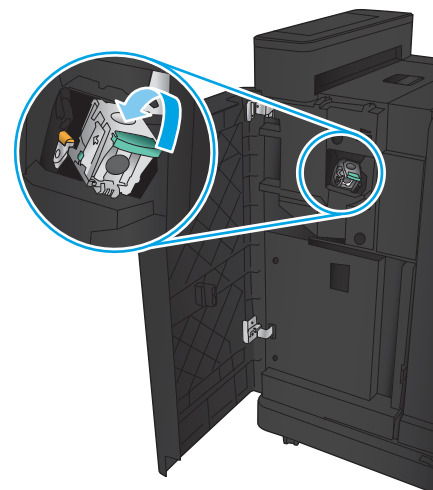

8. Zamknij lewe przednie drzwiczki.

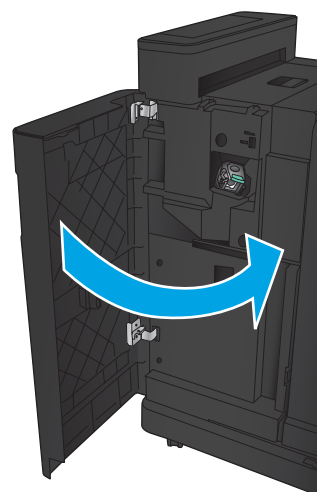

## Usuwanie zacięć w urządzeniu do tworzenia broszur

- [Usuwanie zacięć przy lewych przednich drzwiczkach urządzenia do tworzenia broszur](#)
- [Usuwanie zacięć w obszarze połączeń](#)
- [Usuwanie zacięć zszywek 1](#)
- [Usuwanie zacięć zszywek w urządzeniu do tworzenia broszur](#)

### Usuwanie zacięć przy lewych przednich drzwiczkach urządzenia do tworzenia broszur

1. Otwórz lewe przednie drzwiczki.

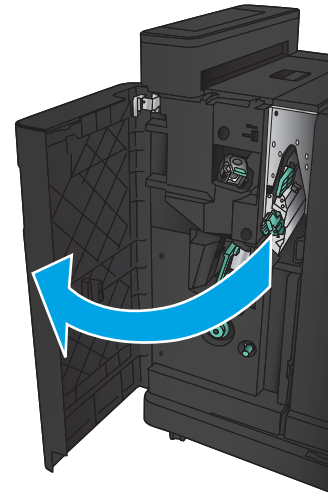

2. Przesuń dolną dźwignię usuwania zacięć w prawo, a następnie usuń cały papier.

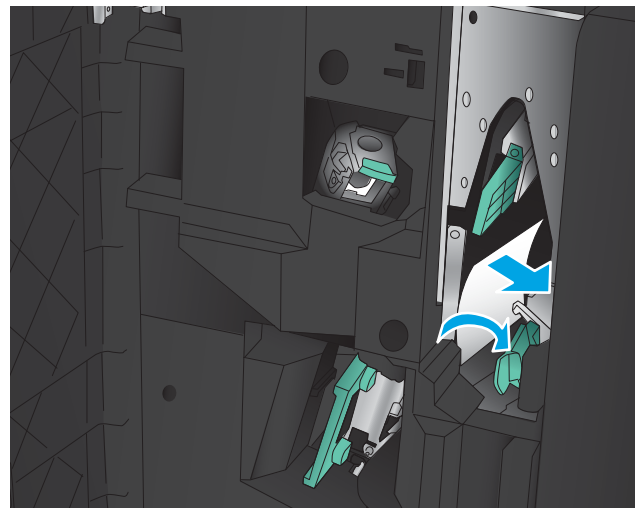

3. Przesuń dolną dźwignię usuwania zacięć w lewo.

4. Przesuń górny uchwyt usuwania zacięć w prawo, a następnie usuń cały papier.

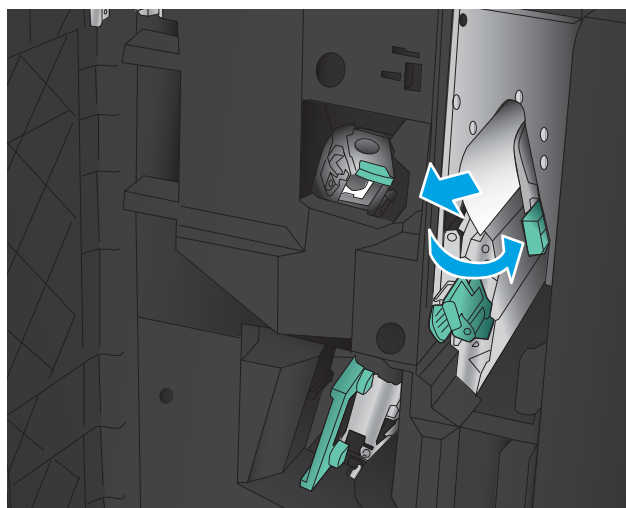

5. Przesuń górny uchwyt w lewo.
6. Otwórz dolne drzwiczki urządzenia do tworzenia broszur.

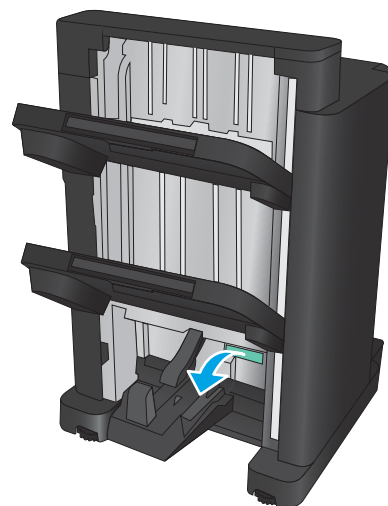

7. Obróć dolne pokrętko usuwania zacięć w lewo.

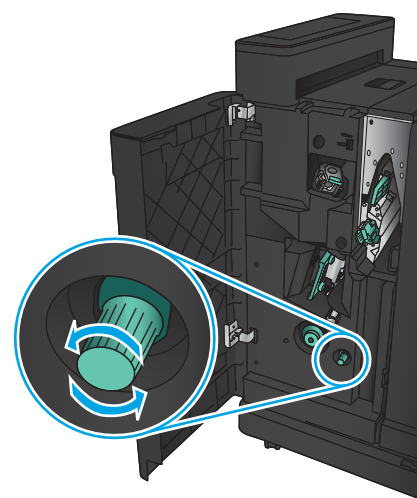

8. Naciśnij pokrętko usuwania zacięć, a następnie obróć je w prawo.

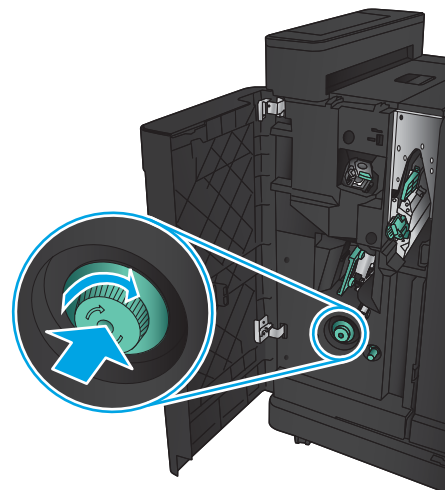

9. Wyjmij cały papier z obszaru dolnych drzwiczek urządzenia do tworzenia broszur, a następnie zamknij drzwiczki.

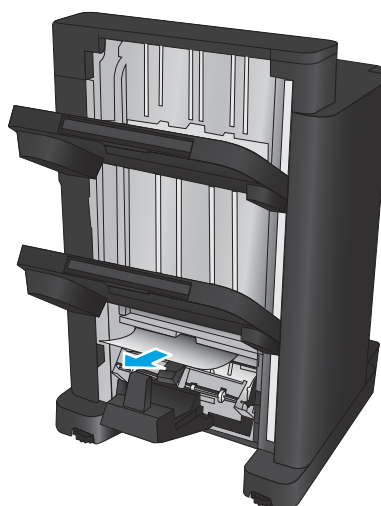

10. Zamknij lewe przednie drzwiczki.

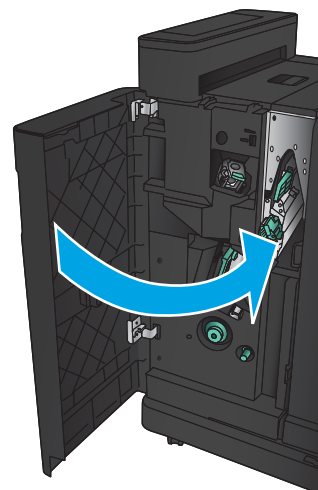

## Usuwanie zacięć w obszarze połączeń

1. Pociągnij uchwyt zwalniający na górze modułu wykańczania i wysuń moduł z urządzenia aż do wyczucia oporu.

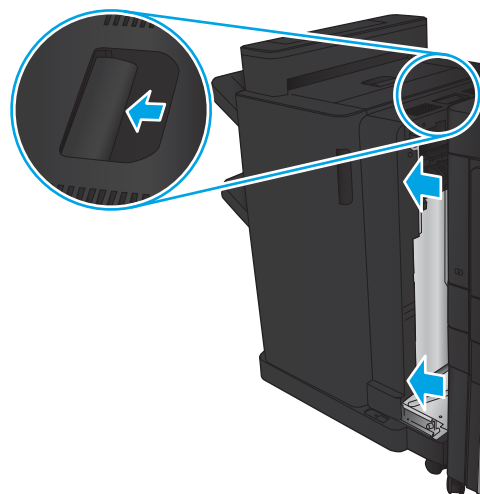

2. Wyjmij pozostały papier.

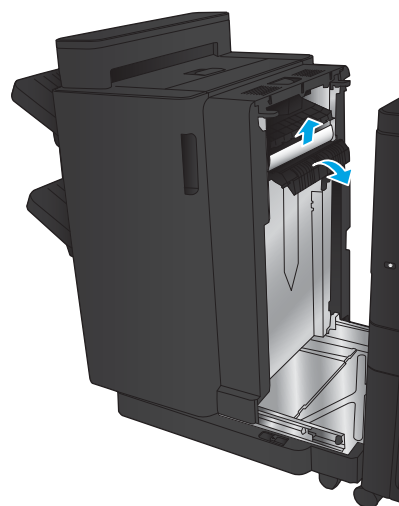

3. Podłącz modułu wykańczania.

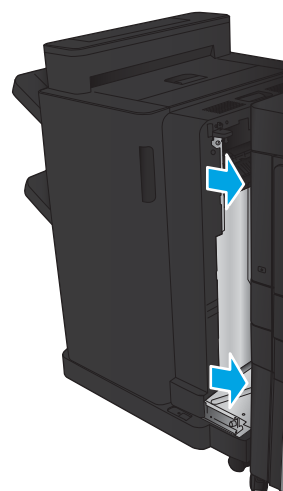

## Usuwanie zacięć zszywek 1

1. Unieś pokrywę dostępu do zacięć z zasobnika wyjściowego i ostrożnie wyjmij zacięty papier.

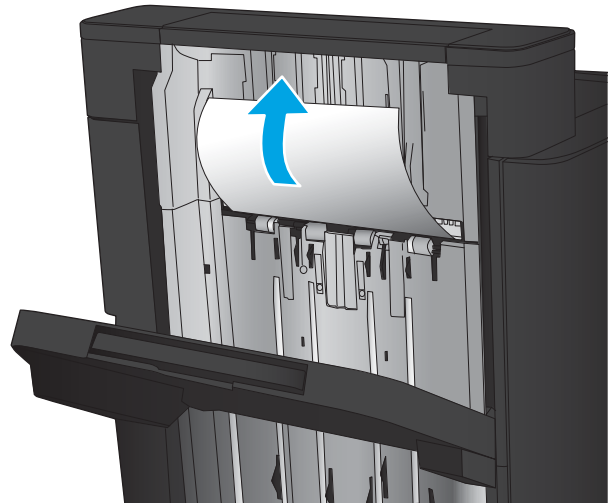

2. Oczekaj trzy sekundy, a następnie otwórz przednie lewe drzwiczki.

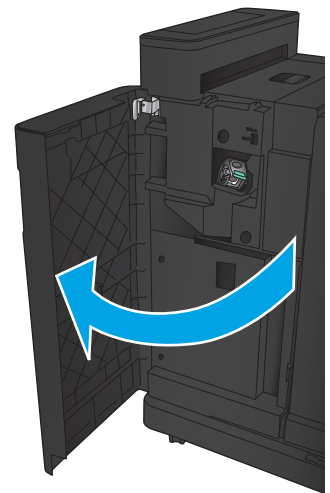

3. Pociągnij w górę i na zewnątrz kasetę ze zszywkami, aby ją wyjąć.

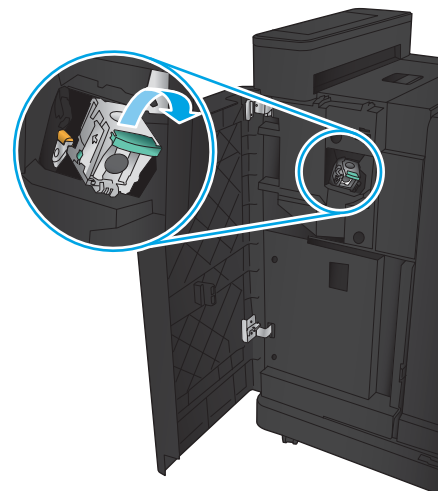



4. Unieś metalowy uchwyt z przodu kasety ze zszywkami.

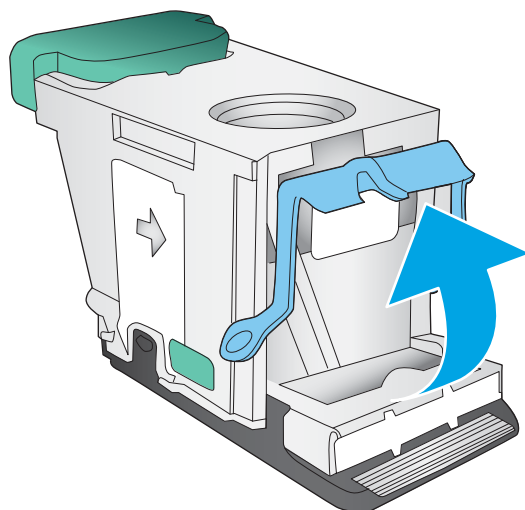

5. Wyjmij zacięte zszywki z kasety ze zszywkami.

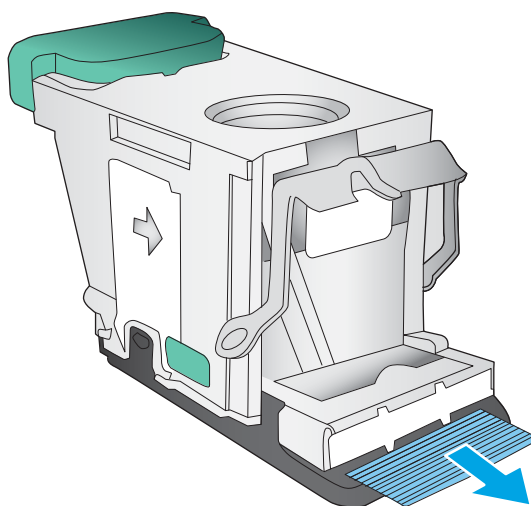

6. Wciśnij metalowy uchwyt z przodu kasety ze zszywkami.

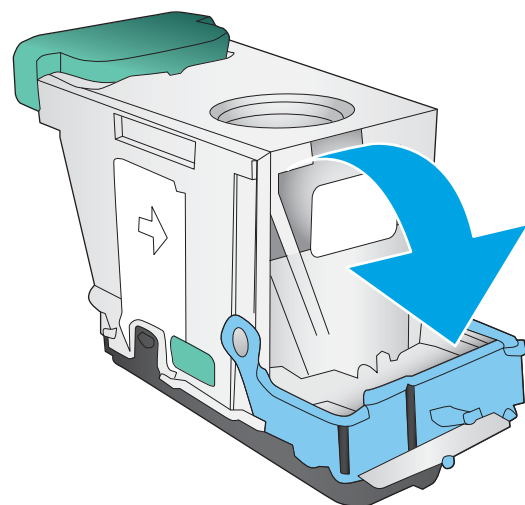

7. Włóż kasetę ze zszywkami. Naciśnij w dół górną część kasety ze zszywkami, aż zatrzaśnie się na swoim miejscu.

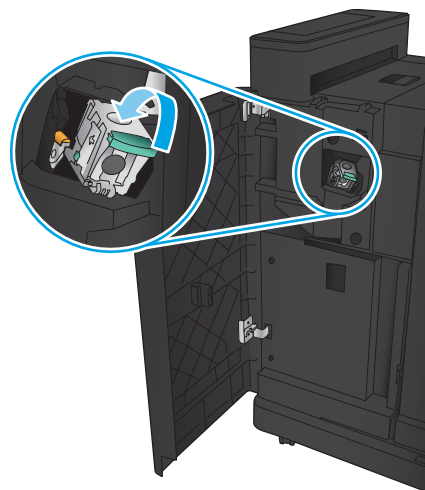

8. Zamknij lewe przednie drzwiczki.

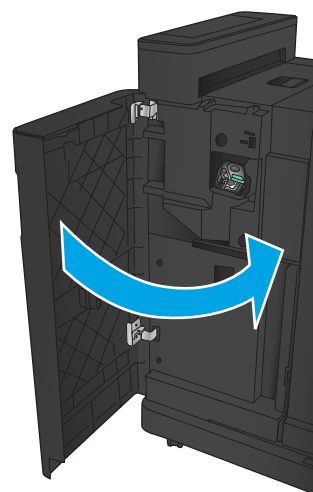

## Usuwanie zacięć zszywek w urządzeniu do tworzenia broszur

1. Otwórz lewe przednie drzwiczki.

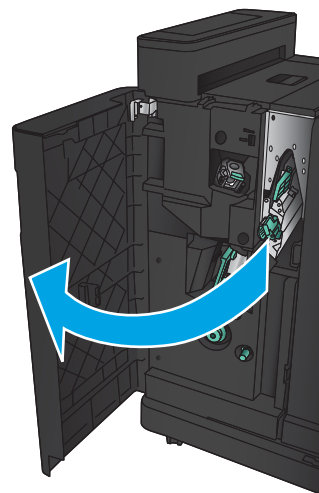

2. Popchnij w prawo uchwyt dolnej prowadnicy podawania i usuń cały zacięty papier.

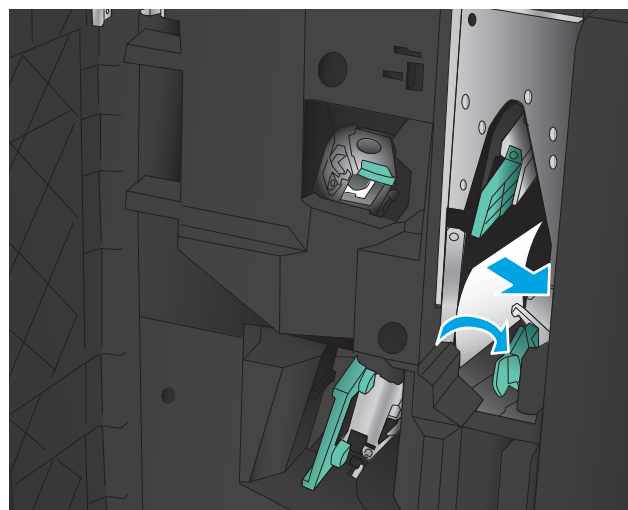

3. Przesuń uchwyt dolnej prowadnicy podawania w lewo.
4. Chwyć zielony uchwyt i wyciągnij kasetę ze zszywkami.

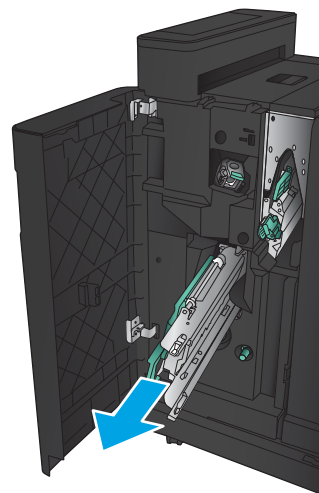

5. Pociągnij zielony uchwyt zszywacza ku sobie i obróć go do góry. Wepchnij uchwyt do środka, aby zablokować go w pozycji otwartej.

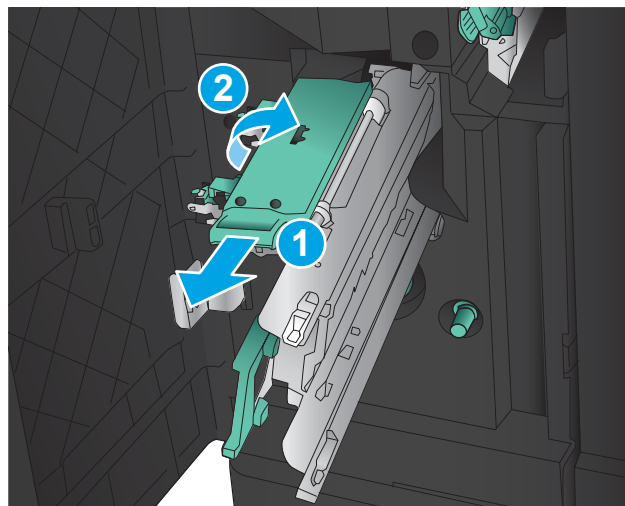

6. Chwyć krawędzie każdej kasety ze zszywkami i mocno pociągnij do góry, aby wyciągnąć je z modułu kaset zszywacza.

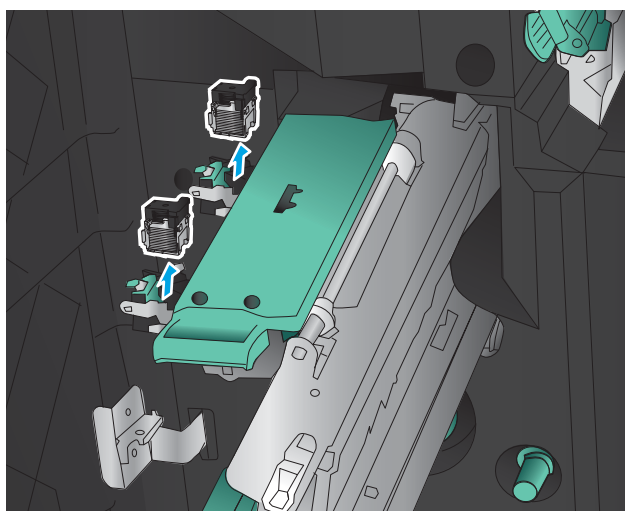

7. Naciśnij przycisk zwalniania zacięć z tyłu kasety zszywacza do zszywania wzdłuż grzbietu, popchnij pokrywę z przodu kasety, a następnie usuń zacięte zszywki.

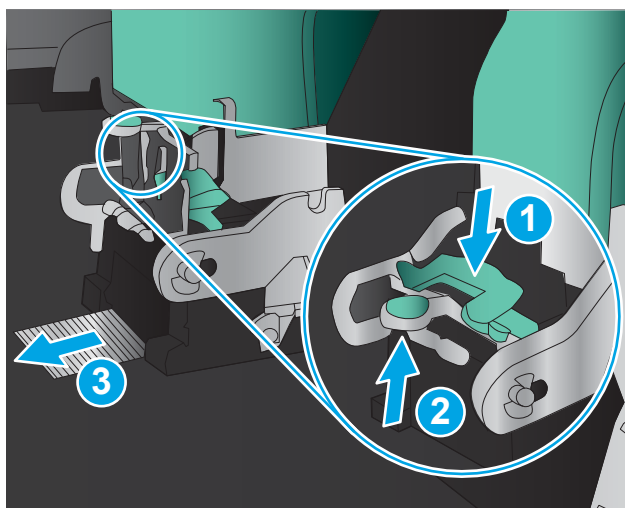

8. Naciśnij z przodu kasetę ze zszywkami do zszywania wzdłuż grzbietu i zamknij ją.

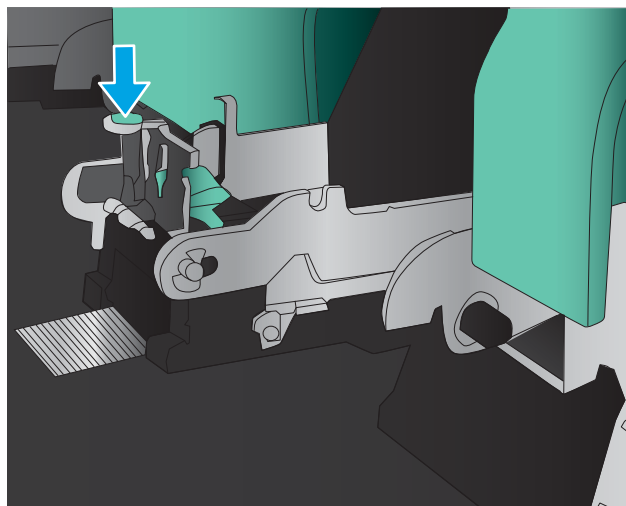

9. Włóż kasety ze zszywkami.

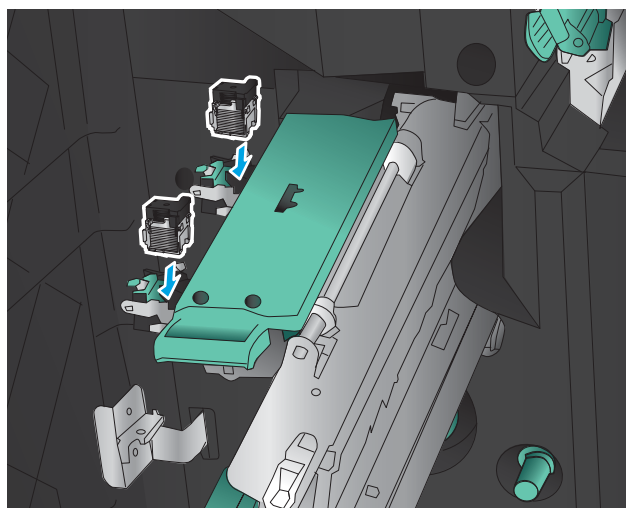

10. Pociągnij ku sobie uchwyt modułu kaset ze zszywkami i obróć go w dół do pozycji wyjściowej. Zablokuj go w prawidłowym położeniu, pchając uchwyt.

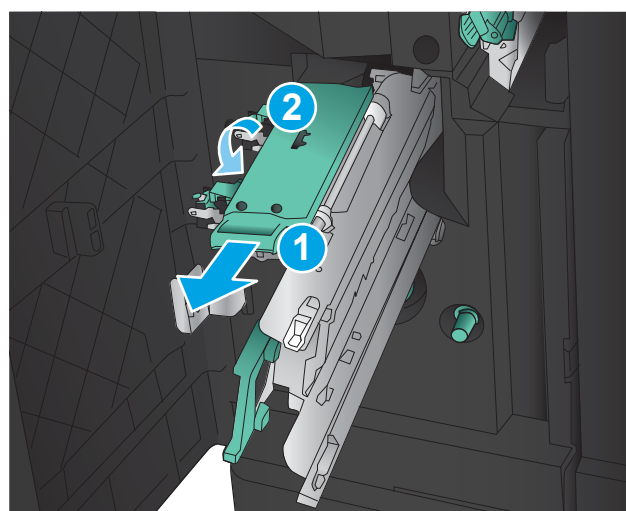

11. Wciśnij kasetę ze zszywkami do zszywania wzdłuż grzbietu.

**UWAGA:** Jeśli kasetę do zszywania wzdłuż grzbietu opornie wsuwa się do modułu wykańczania, oznacza to, że zszywacz nie jest prawidłowo zamknięty. Wyciągnij kasetę do zszywania wzdłuż grzbietu z modułu wykańczania i ponownie zamocuj moduł zszywacza.

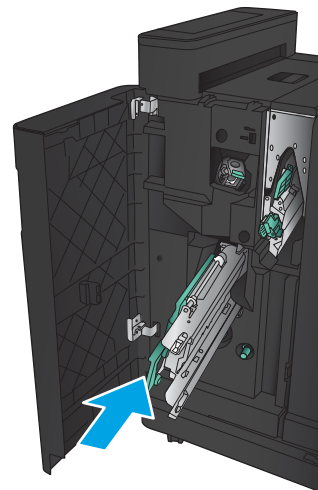

12. Zamknij lewe przednie drzwiczki.

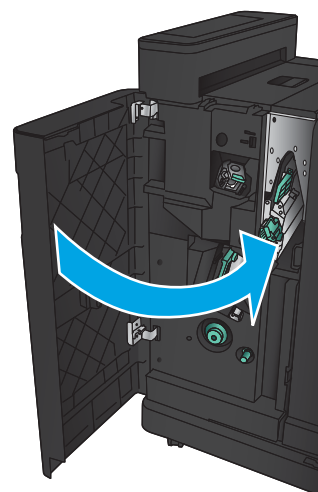

## Usuwanie zaciętego papieru z podajnika dokumentów

1. Unieś rygiel, aby uwolnić pokrywę podajnika dokumentów.

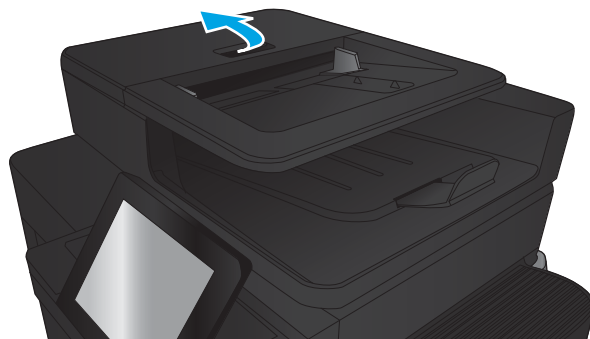

2. Otwórz pokrywę podajnika dokumentów.

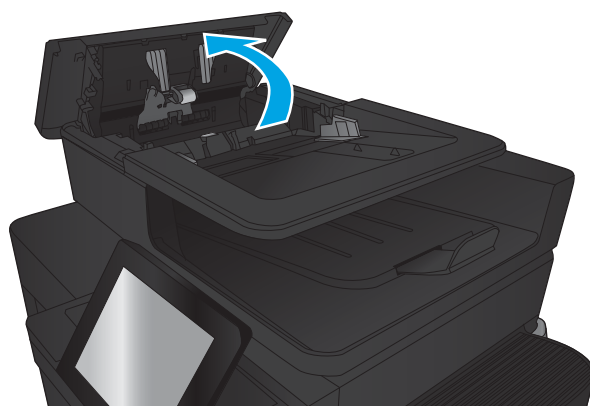

3. Unieś drzwiczki dostępowe i wyjmij zacięty papier.

W razie potrzeby obróć zielone kółko z przodu podajnika dokumentów, aby wyjąć zacięty papier.

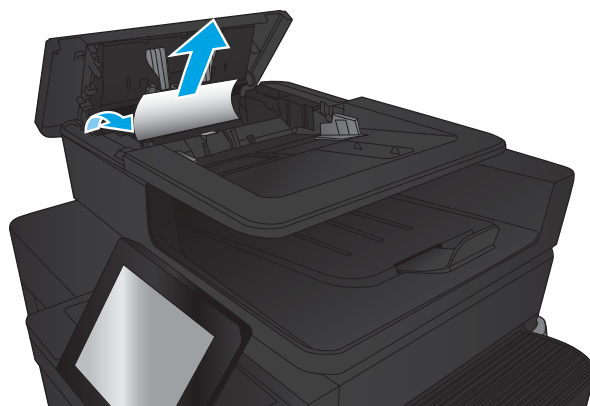

4. Naciśnij drzwiczki obok rolek podajnika dokumentów, aby upewnić się, że są w pełni zamknięte.



5. Unieś zasobnik wejściowy podajnika dokumentów.

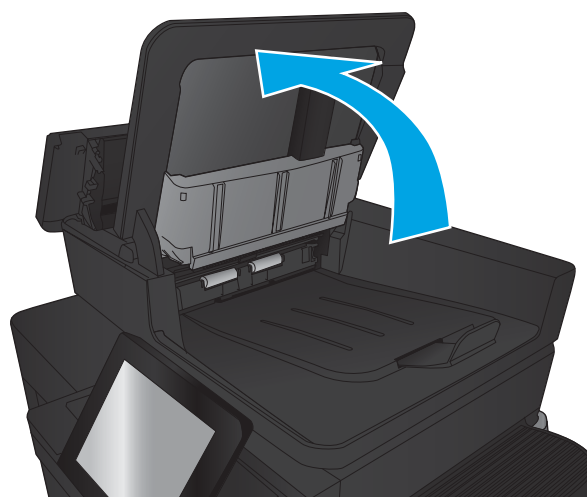

6. Wciśnij do środka dwa gniazda na każdym końcu zespołu elektronicznego duplikera.

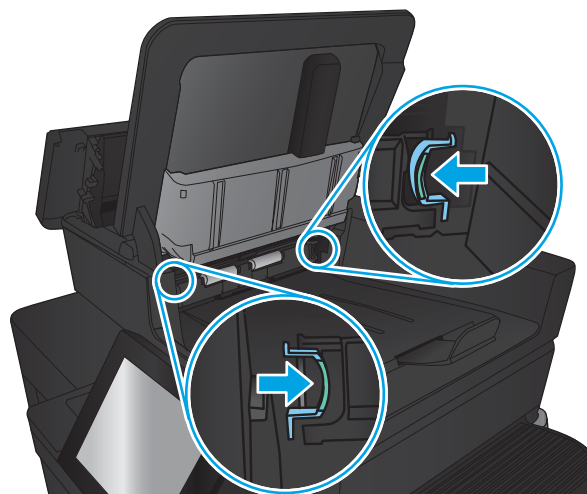



7. Wyjmij zespół elektronicznego dupleksera (wyciągnij go).



8. Usuń zacięty papier.



9. Zamontuj ponownie zespół elektronicznego dupleksera, wsuwając go do wnęki, aż zablokuje się na swoim miejscu.



10. Opuść zasobnik wejściowy podajnika dokumentów.

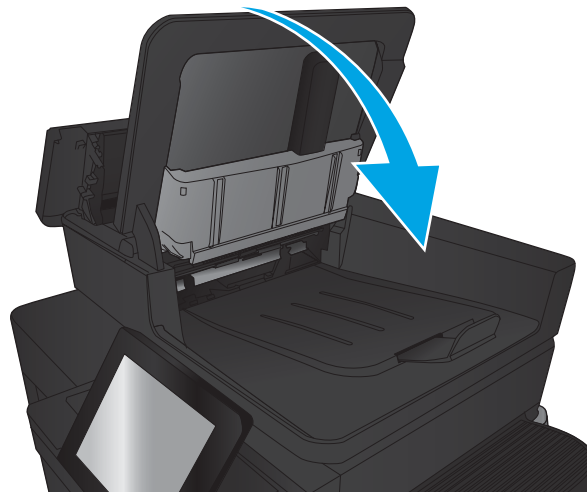

11. Zamknij pokrywę podajnika dokumentów.

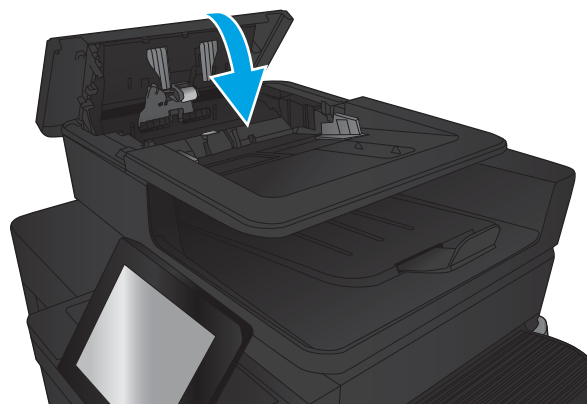

---

 **UWAGA:** Aby unikać zacięć papieru, sprawdzaj, czy prowadnice w zasobniku podajnika wejściowego dokumentów dobrze przylegają do dokumentu. Usuń wszystkie zszywki i spinacze do papieru z oryginalnych dokumentów.

 **UWAGA:** Oryginalne dokumenty wydrukowane na ciężkim, błyszczącym papierze mogą zacinać się częściej niż te, które zostały wydrukowane na zwykłym papierze.

---

## Poprawianie jakości druku

- [Drukowanie dokumentu z innego programu](#)
- [Sprawdzanie ustawienia typu papieru dla zlecenia druku](#)
- [Sprawdzanie stanu kasety z tonerem](#)
- [Drukowanie strony czyszczącej](#)
- [Sprawdzanie wizualne kasety z tonerem](#)
- [Sprawdzenie papieru i środowiska drukowania](#)
- [Sprawdź ustawienia trybu EconoMode](#)
- [Używanie innego sterownika druku](#)
- [Ustawianie wyrównania poszczególnych podajników papieru](#)

### Drukowanie dokumentu z innego programu

Spróbuj wydrukować dokument z innego programu. Jeśli strona drukowana jest prawidłowo, problem związany jest z programem, z którego drukujesz.

### Sprawdzanie ustawienia typu papieru dla zlecenia druku

Sprawdź ustawienie typu papieru, jeśli drukujesz z programu i występuje jeden z poniższych problemów:

- rozmazany druk
- niewyraźny druk
- ciemny druk
- zwinięty papier
- rozrzucone plamki tonera
- luźny toner
- małe obszary pozbawione tonera

### Sprawdzenie ustawienia rodzaju papieru (Windows)

1. W programie wybierz opcję **Drukuj**.
2. Wybierz urządzenie, a następnie kliknij przycisk **Właściwości** lub **Preferencje**.
3. Kliknij kartę **Papier/Jakość**.
4. Z listy rozwijanej **Rodzaj papieru** wybierz opcję **Więcej....**
5. Rozwiń listę dla ustawienia **Rodzaj**.
6. Rozwiń kategorię rodzajów papieru, która najlepiej opisuje wykorzystywany papier.

- Wybierz rodzaj używanego papieru, a następnie kliknij przycisk **OK**.
- Kliknij przycisk **OK**, aby zamknąć okno dialogowe **Właściwości dokumentu**. W oknie dialogowym **Drukuj** kliknij przycisk **OK**, aby wydrukować zadanie.

## Sprawdzenie ustawienia rodzaju papieru (Mac OS X)

- Kliknij menu **Plik**, a następnie kliknij opcję **Drukuj**.
- W menu **Drukarka** wybierz urządzenie.
- Domyślnie sterownik druku wyświetla menu **Kopie i strony**. Otwórz listę rozwijaną menu i kliknij menu **Wykańczanie**.
- Wybierz rodzaj z listy rozwijanej **Rodzaj nośnika**.
- Kliknij przycisk **Drukuj**.

## Sprawdzanie stanu kasety z tonerem

Wykonaj te czynności, aby sprawdzić szacunkowy pozostały czas eksploatacji kaset z tonerem i (jeśli ma to zastosowanie) stan innych części wymiennych.

- Na ekranie głównym panelu sterowania urządzenia przewiń i dotknij przycisku [Materiały eksploatacyjne](#).
- Na ekranie jest podany stan wszystkich materiałów eksploatacyjnych.
- Aby wydrukować lub wyświetlić raport stanu wszystkich materiałów eksploatacyjnych, w tym numery katalogowe oryginalnych części firmy HP do składania zamówień na materiały eksploatacyjne, dotknij przycisku [Zarządzaj materiałami eksploatacyjnymi](#). Dotknij przycisku [Stan materiałów eksploatacyjnych](#), a następnie dotknij przycisku [Drukuj](#) lub [Wyświetl](#).
- Sprawdź procent pozostałego czasu eksploatacji kaset z tonerem i (jeśli ma to zastosowanie) stan innych części wymiennych.

Po osiągnięciu przez kasetę z tonerem końca szacowanego okresu eksploatacji mogą wystąpić problemy z jakością druku. Na stronie stanu materiałów eksploatacyjnych pojawi się informacja, gdy poziom materiału jest bardzo niski. Kiedy materiał eksploatacyjny HP ulegnie prawie całkowitemu wyczerpaniu, gwarancja HP Premium Protection na ten materiał wygaśnie.

O ile jakość druku jest nadal na akceptowalnym poziomie, wymiana kasety z tonerem nie jest jeszcze konieczna. Warto zawsze dysponować nową kasetą, którą można od razu zainstalować, gdy jakość druku przestanie być akceptowalna.

Jeśli stwierdzisz, że należy wymienić kasetę z tonerem lub inne części wymienne, na stronie stanu materiałów eksploatacyjnych można znaleźć listę numerów katalogowych oryginalnych części zamiennych firmy HP.

- Sprawdź, czy używasz oryginalnej kasety firmy HP.

Na oryginalnym pojemniku z tuszem firmy HP znajdują się słowa „HP” lub logo firmy HP. Więcej informacji na temat identyfikowania kaset firmy znajduje się pod adresem [www.hp.com/support](http://www.hp.com/support). Wybierz kraj/region. Wybierz **Pomoc i rozwiązywanie problemów**. Wpisz nazwę produktu i kliknij opcję **Szukaj**.

Firma HP nie może zalecać używania materiałów eksploatacyjnych innych firm (ani nowych, ani regenerowanych). Firma HP nie ma wpływu na konstrukcję i jakość produktów innych firm. Jeśli używasz kasety z tonerem ponownie napełnianej lub regenerowanej, a jakość wydruku nie jest satysfakcjonująca, zastąp ją oryginalną kasetą firmy HP.

## Drukowanie strony czyszczącej

Stronę czyszczącą należy wydrukować w celu usunięcia kurzu i nadmiaru tonera z utrwalacza, tzn. gdy występują następujące objawy:

- Na drukowanych stronach widać plamki tonera.
- Na drukowanych stronach widać rozmazany toner.
- Na drukowanych stronach widać powtarzające się znaki.

Aby wydrukować stronę czyszczącą, należy użyć następującej procedury:

1. Na ekranie głównym panelu sterowania urządzenia przewiń i dotknij przycisku [Konserwacja urządzenia](#).
2. Dotknij opcji [Kalibracja/Czyszczenie](#), a następnie [Drukuj stronę czyszczącą](#), aby wydrukować stronę.
3. Proces czyszczenia może potrwać kilka minut. Po jego zakończeniu wyrzuć wydrukowaną stronę.

## Sprawdzanie wizualne kasety z tonerem

1. Wyjmij kasetę z tonerem z urządzenia i sprawdź, czy zdjęto z niej taśmę zabezpieczającą.
2. Sprawdź, czy nie jest uszkodzony układ pamięci kasety.
3. Przyjrzyj się powierzchni zielonego bębna obrazowego kasety z tonerem.

---

**⚠ OSTROŻNIE:** Nie dotykaj bębna obrazowego. Odciski palców pozostawione na bębnie obrazowych mogą spowodować problemy z jakością wydruku.

---

4. Jeśli na bębnie obrazowym dostrzeżesz jakiegokolwiek rysy, odciski palców lub inne uszkodzenia, wymień kasetę z tonerem.
5. Jeśli nie widać żadnych uszkodzeń bębna obrazowego, delikatnie wstrząśnij kasetą z tonerem kilka razy i zainstaluj ją ponownie w urządzeniu. Wydrukuj kilka stron, aby sprawdzić, czy problem ustąpił.

## Sprawdzenie papieru i środowiska drukowania

### Należy używać tylko papieru zgodnego ze specyfikacjami firmy HP

Jeśli występuje którykolwiek z wymienionych problemów, użyj innego papieru:

- Wydruki są zbyt jasne albo miejscami wyblakłe.
- Na drukowanych stronach widać plamki tonera.
- Na drukowanych stronach widać rozmazany toner.
- Wydrukowane znaki są zniekształcone.
- Wydrukowane strony są zwinięte.

Zawsze używaj papierów o rodzaju i gramaturze obsługiwanej przez urządzenie. Ponadto przy wyborze papieru kieruj się następującymi wskazówkami:

- Papier powinien być dobrej jakości bez nacięć, nakłuć, rozdarć, skaz, plam, luźnych drobin, kurzu, zmarszczek, ubytków oraz zawiniętych bądź zagiętych krawędzi.
- Nie należy stosować papieru, który był wcześniej używany do drukowania.

- Używaj papieru przeznaczonego do drukarek laserowych. Nie używaj papieru przeznaczonego wyłącznie do drukarek atramentowych.
- Nie używaj papieru zbyt szorstkiego. Zasadniczo im bardziej gładki papier, tym lepsza jakość wydruków.

## Sprawdzanie środowiska pracy

Warunki otoczenia mogą bezpośrednio wpływać na jakość wydruku i są częstą przyczyną problemów z podawaniem papieru. Wypróbuj następujące rozwiązania:

- Odsuń urządzenie z dala od miejsc znajdujących się w przeciągach, takich jak szyby wentylacyjne, otwarte okna i drzwi.
- Upewnij się, że urządzenie nie jest wystawione na działanie temperatur i wilgoci, których wartości nie mieszczą się w specyfikacji dotyczącej środowiska pracy.
- Nie umieszczaj urządzenia w małym pomieszczeniu, np. w szafce.
- Umieść urządzenie na stabilnej, równej powierzchni.
- Usuń wszystkie elementy, które mogą blokować otwory wentylacyjne urządzenia. Urządzenie musi mieć dobry przepływ powietrza z każdej strony, także z góry.
- Chroń urządzenie przed zanieczyszczeniami z powietrza, kurzem, parą, smarem i innymi substancjami, które mogą pozostawić osad wewnątrz urządzenia.

## Sprawdź ustawienia trybu EconoMode

Firma HP nie zaleca korzystania z trybu EconoMode przez cały czas. Jeśli opcja EconoMode jest używana przez cały czas, toner może nie zostać w pełni zużyty, gdy ulegną już zużyciu mechaniczne części kasety z tonerem. Jeśli jakość druku zacznie się pogarszać i stanie się nie do zaakceptowania, należy rozważyć wymianę kasety z tonerem.



**UWAGA:** Ta funkcja jest dostępna w przypadku sterownika drukarki PCL 6 dla systemu Windows. Jeśli nie używasz tego sterownika, możesz włączyć tę funkcję, używając wbudowanego serwera internetowego.

Wykonaj poniższe kroki jeżeli cała strona jest zbyt ciemna lub zbyt jasna.

1. W programie wybierz opcję **Drukuj**.
2. Wybierz urządzenie, a następnie kliknij przycisk **Właściwości** lub **Preferencje**.
3. Kliknij kartę **Papier/Jakość**, a następnie odszukaj obszar **Jakość druku**.
4. Jeżeli cała strona jest zbyt ciemna, zastosuj następujące ustawienia:
  - Wybierz opcję **600 dpi**.
  - Zaznacz pole wyboru **EconoMode**, aby włączyć tę opcję.

Jeżeli cała strona jest zbyt jasna, zastosuj następujące ustawienia:

- Wybierz opcję **FastRes 1200**.
  - Usuń zaznaczenie pola wyboru **EconoMode**, aby wyłączyć tę opcję.
5. Kliknij przycisk **OK**, aby zamknąć okno dialogowe **Właściwości dokumentu**. W oknie dialogowym **Drukuj** kliknij przycisk **OK**, aby wydrukować zadanie.

## Używanie innego sterownika druku

Spróbuj użyć innego sterownika druku, jeśli drukujesz z programu, a na wydrukach pojawiają się niepożądane linie, brakuje tekstu, obrazów, występuje niewłaściwe formatowanie lub inna czcionka.

Pobierz dowolny z następujących sterowników z witryny internetowej HP. Wejdź na stronę [www.hp.com/support](http://www.hp.com/support). Wybierz kraj/region. Kliknij opcję **Sterowniki i oprogramowanie**. Wprowadź nazwę produktu, a następnie wybierz opcję **Szukaj**.

<b>Sterownik HP PCL 6</b>	<ul style="list-style-type: none"><li>• Dostarczony jako domyślny sterownik na dołączonej instalacyjnej płycie CD z oprogramowaniem. Sterownik ten jest instalowany automatycznie, jeśli nie wybrano innego.</li><li>• Rekomendowany dla wszystkich środowisk Windows</li><li>• Zapewnia na ogół najlepszą szybkość, jakość druku i obsługę funkcji urządzenia dla większości zastosowań.</li><li>• Zaprojektowany na uzyskanie najlepszej szybkości w systemach Windows z interfejsem GDI (Windows Graphic Device Interface).</li><li>• Może nie być w pełni zgodny z oprogramowaniem innych firm i oprogramowaniem użytkownika opartym na języku PCL 5</li></ul>
<b>Sterownik HP UPD PS</b>	<ul style="list-style-type: none"><li>• Zalecany w przypadku drukowania za pomocą oprogramowania firmy Adobe® lub innych aplikacji przeznaczonych szczególnie do obsługi grafiki.</li><li>• Zapewnia obsługę drukowania przy emulacji języka PostScript i obsługę czcionek PostScript flash</li></ul>
<b>HP UPD PCL 5</b>	<ul style="list-style-type: none"><li>• Zalecany do ogólnych zadań drukowania w środowiskach biurowych z systemem Windows</li><li>• Zgodny z wcześniejszymi wersjami języka PCL i starszymi urządzeniami HP LaserJet</li><li>• Najlepszy wybór dla zadań drukowania w przypadku oprogramowania innych firm lub oprogramowania użytkownika</li><li>• najlepszy wybór dla środowisk heterogenicznych wymagających pracy urządzenia w trybie PCL 5 (UNIX, Linux, mainframe)</li><li>• Zaprojektowany dla firmowych środowisk Windows w celu zapewnienia obsługi wielu modeli urządzeń przez jeden sterownik</li><li>• Zalecany przy drukowaniu na różnych modelach urządzeń w mobilnym środowisku Windows</li></ul>
<b>HP UPD PCL 6</b>	<ul style="list-style-type: none"><li>• Zalecane w przypadku drukowania we wszystkich systemach Windows</li><li>• Zapewnia największą ogólną szybkość drukowania i obsługę funkcji drukarki dla większości użytkowników</li><li>• Dostosowany do wymagań interfejsu GDI (Graphic Device Interface) systemu Windows, zapewnia uzyskanie największej szybkości w systemach Windows</li><li>• Może nie być w pełni zgodny z oprogramowaniem innych firm i oprogramowaniem użytkownika opartym na języku PCL 5</li></ul>

## Ustawianie wyrównania poszczególnych podajników papieru

Wyreguluj wyrównanie poszczególnych podajników, gdy tekst lub obrazy nie znajdują się na środku lub nie są odpowiednio wyrównane na wydruku.

1. Na ekranie głównym panelu sterowania urządzenia przewiń i dotknij przycisku [Administracja](#).
2. Otwórz kolejno następujące menu:
  - [Ustawienia ogólne](#)
  - [Jakość druku](#)
  - [Rejestracja obrazu](#)
3. Wybierz podajnik, który chcesz wyregulować.
4. Dotknij przycisku [Drukuj stronę testową](#), a następnie postępuj zgodnie z instrukcjami na wydrukowanych stronach.
5. Dotknij przycisku [Drukuj stronę testową](#), aby zweryfikować efekty, a następnie w razie potrzeby przeprowadź dalsze regulacje.
6. Gdy efekty będą zadowalające, dotknij przycisku [Zapisz](#), aby zapisać nowe ustawienia.



## Popraw jakość kopiowania obrazu

- [Sprawdzenie czystości szyby skanera \(kurz i smugi\)](#)
- [Kalibracja skanera](#)
- [Sprawdzenie ustawień papieru](#)
- [Sprawdzenie ustawień regulacji obrazu](#)
- [Optymalizacja kopii pod względem tekstu lub obrazów](#)
- [Kopiowanie od krawędzi do krawędzi](#)
- [Czyszczenie rolek pobierających i wkładki rozdzielającej podajnika dokumentów](#)

### Sprawdzenie czystości szyby skanera (kurz i smugi)

Na szybie skanera i białym plastikowym tle mogą się z czasem zbierać zanieczyszczenia, które mogą pogorszyć jakość skanowania. Aby wyczyścić skaner, wykonaj poniższą procedurę.

1. Naciśnij przycisk zasilania, aby wyłączyć urządzenie, a następnie odłącz kabel zasilający od gniazdka.



2. Otwórz pokrywę skanera.

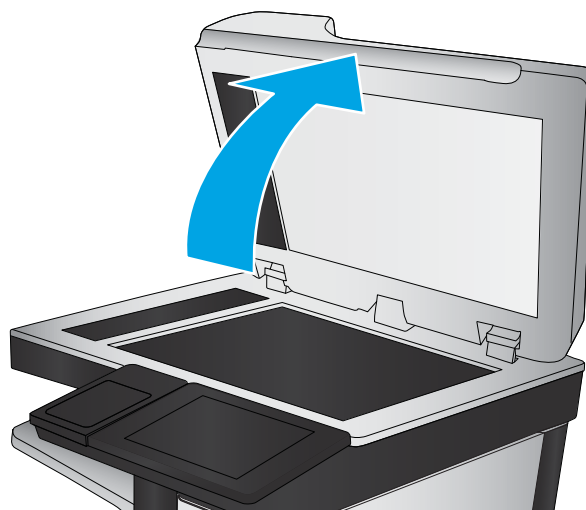

3. Wyczyść szybę skanera, paski podajnika dokumentów i białe plastikowe tło miękką szmatką lub gąbką zwilżoną płynem do szyb nierysującym powierzchni.

**OSTROŻNIE:** Nie należy używać substancji ściernych, acetonu, benzenu, amoniaku, alkoholu etylowego ani czterochloru węgla na żadnej części produktu, ponieważ substancje te mogą uszkodzić produkt. Nie należy wylewać płynów bezpośrednio na szybę lub wałek. Mogą one przeciekać pod szybę i uszkodzić produkt.

**UWAGA:** Jeśli pojawią się problemy ze smugami na kopiach w przypadku używania podajnika dokumentów, wyczyść wąski pasek szklany z lewej strony skanera.

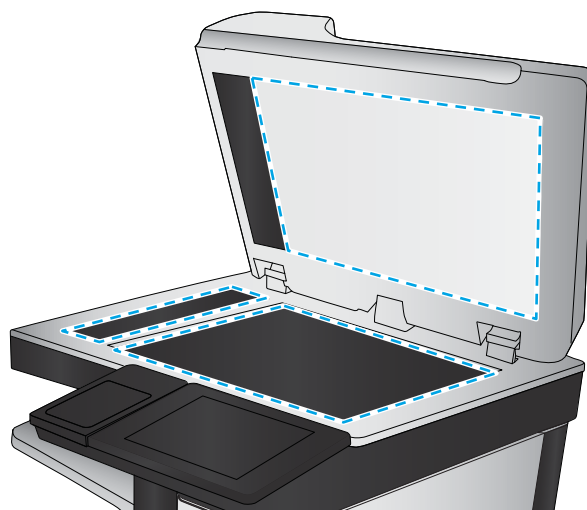

4. Wytrzyj szybę i białe plastikowe części do sucha irchę lub gąbką celulozową, aby uniknąć zacieków.
5. Podłącz kabel zasilający do gniazdka, a następnie naciśnij przycisk zasilania, aby włączyć urządzenie.

## Kalibracja skanera

Jeśli skopiowany obraz nie jest ustawiony poprawnie na stronie, skalibruj skaner.

 **UWAGA:** Gdy korzystasz z podajnika dokumentów upewnij się, by prowadnice w podajniku wejściowym dotykały oryginału.

1. Na ekranie głównym panelu sterowania urządzenia przewiń i dotknij przycisku [Konserwacja urządzenia](#).
2. Otwórz następujące menu:
  - [Kalibracja/Czyszczenie](#)
  - [Kalibracja skanera](#)
3. Dotknięcie przycisku [Dalej](#) spowoduje uruchomienie procesu kalibracji. Postępuj zgodnie z instrukcjami wyświetlanymi na ekranie.
4. Zaczekaj na zakończenie kalibracji urządzenia, a następnie spróbuj ponownie rozpocząć drukowanie.

## Sprawdzenie ustawień papieru

Sprawdź ustawienia papieru, jeśli na kopiach pojawiają się smugi, tekst jest rozmyty lub ciemny, papier się marszczy, występują drobinki toneru lub miejsca, w których toner nie został utrwalony.

## Sprawdź konfigurację formatu i rodzaju papieru

1. Na ekranie głównym panelu sterowania urządzenia przewiń i dotknij przycisku [Podajniki](#).
2. Dotknij wiersza odpowiadającego podajnikowi, który będzie konfigurowany, a następnie dotknij przycisku [Modyfikuj](#).

3. Z list opcji wybierz format i rodzaj papieru.
4. Dotknij przycisku **OK**, aby zapisać ustawienie.

### Wybierz, który podajnik będzie używany do tworzenia kopii.

1. Na ekranie głównym panelu sterowania urządzenia dotknij przycisku **Kopiuj**.
2. Dotknij przycisku **Wybór papieru**.
3. Wybierz podajnik z papierem, który ma być używany, a następnie dotknij przycisku **OK**.

### Sprawdzanie ustawień regulacji obrazu

Zmień te dodatkowe ustawienia, aby zwiększyć jakość kopiowania.

1. Na ekranie głównym panelu sterowania urządzenia dotknij przycisku **Kopiuj**.
2. Dotknij przycisku **Regulacja obrazu**.
3. Przesuń suwaki, aby ustawić poziom **przyciemnienia**, **kontrastu**, **ostrości** oraz **oczyszczania tła**. Dotknij przycisku **OK**.
4. Dotknij przycisku **Start** .

### Optymalizacja kopii pod względem tekstu lub obrazów

Optymalizacja zadania kopiowania pod względem typu skanowanych obrazów: tekstu, grafiki lub zdjęć.

1. Na ekranie głównym panelu sterowania urządzenia dotknij przycisku **Kopiuj**.
2. Dotknij przycisku **Więcej opcji**, a następnie przycisku **Optymalizuj tekst/obraz**.
3. Wybierz jedną ze wstępnie zdefiniowanych opcji lub dotknij przycisku **Dostosuj ręcznie**, a następnie dostosuj suwak w obszarze **Optymalizuj dla**. Dotknij przycisku **OK**.
4. Dotknij przycisku **Start** .



**UWAGA:** Ustawienia te są tymczasowe. Po zakończeniu zadania urządzenie przywraca ustawienia domyślne.

### Kopiowanie od krawędzi do krawędzi

Użyj tej funkcji, aby uniknąć powstania cieni na krawędziach kopii, gdy oryginalny dokument jest zadrukowany blisko krawędzi.

1. Na ekranie głównym panelu sterowania urządzenia przewiń i dotknij przycisku **Administracja**.
2. Otwórz kolejno następujące menu:
  - **Ustawienia kopiowania**
  - **Od krawędzi do krawędzi**
3. Wybierz opcję **Od krawędzi do krawędzi**, jeśli oryginał jest zadrukowany blisko krawędzi papieru.
4. Dotknij przycisku **Zapisz**.
5. Dotknij przycisku **Start** .

## Czyszczenie rolek pobierających i wkładki rozdzielającej podajnika dokumentów

1. Unieś zatrzask podajnika dokumentów.

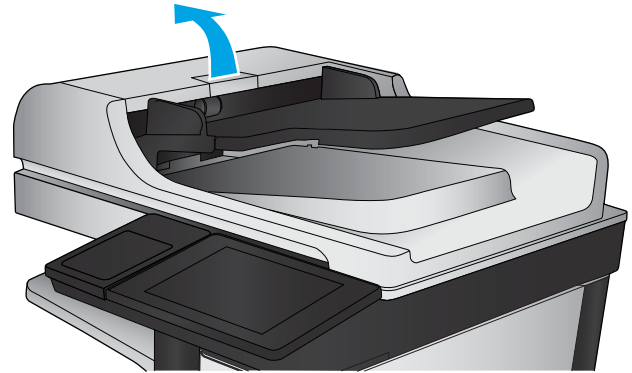

2. Otwórz pokrywę podajnika dokumentów.

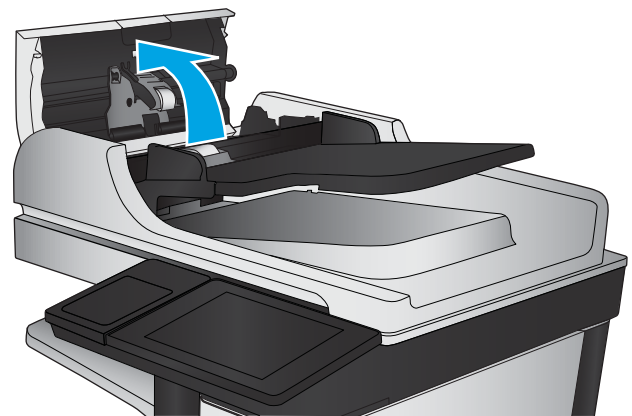

3. Usuń widoczne drobiny i kurz z każdej z rolek oraz i wkładki rozdzielającej za pomocą sprężonego powietrza lub czystej, niepylącej szmatki zwilżonej ciepłą wodą.

**UWAGA:** Unieś zespół rolki, aby móc wyczyścić drugą rolkę.

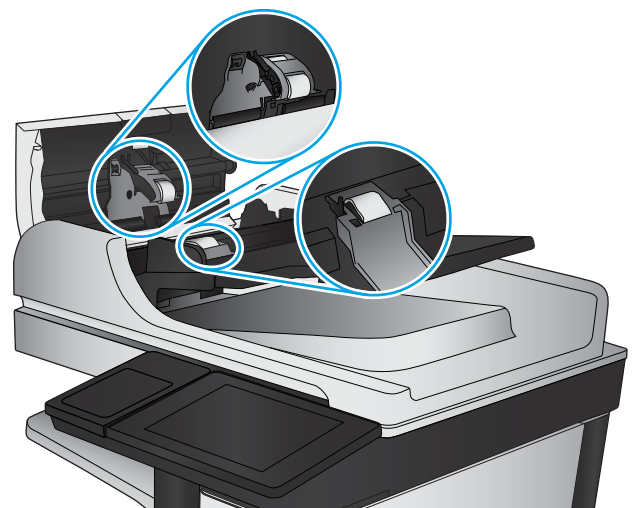

4. Zamknij pokrywę podajnika dokumentów.

## Poprawianie jakości skanowania obrazu

- [Sprawdzanie czystości szyby skanera \(kurz i smugi\)](#)
- [Zmiana ustawień rozdzielczości](#)
- [Sprawdzanie ustawień regulacji obrazu](#)
- [Optymalizacja skanowania dla tekstu lub obrazów](#)
- [Sprawdzanie ustawień jakości wydruków](#)
- [Czyszczenie rolek pobierających i wkładki rozdzielającej podajnika dokumentów](#)

### Sprawdzanie czystości szyby skanera (kurz i smugi)

Na szybie skanera i białym plastikowym tle mogą się z czasem zbierać zanieczyszczenia, które mogą pogorszyć jakość skanowania. Aby wyczyścić skaner, wykonaj poniższą procedurę.

1. Naciśnij przycisk zasilania, aby wyłączyć urządzenie, a następnie odłącz kabel zasilający od gniazdka.



2. Otwórz pokrywę skanera.

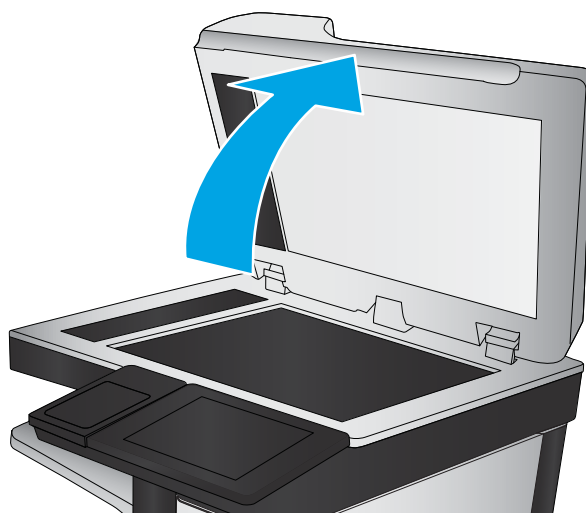

3. Wyczyść szybę skanera, paski podajnika dokumentów i białe plastikowe tło miękką szmatką lub gąbką zwilżoną płynem do szyb nierysującym powierzchni.

**OSTROŻNIE:** Nie należy używać substancji ściernych, acetonu, benzenu, amoniaku, alkoholu etylowego ani czterochloru węgla na żadnej części produktu, ponieważ substancje te mogą uszkodzić produkt. Nie należy wylewać płynów bezpośrednio na szybę lub wałek. Mogą one przeciekać pod szybę i uszkodzić produkt.

**UWAGA:** Jeśli pojawią się problemy ze smugami na kopiach w przypadku używania podajnika dokumentów, wyczyść wąski pasek szklany z lewej strony skanera.

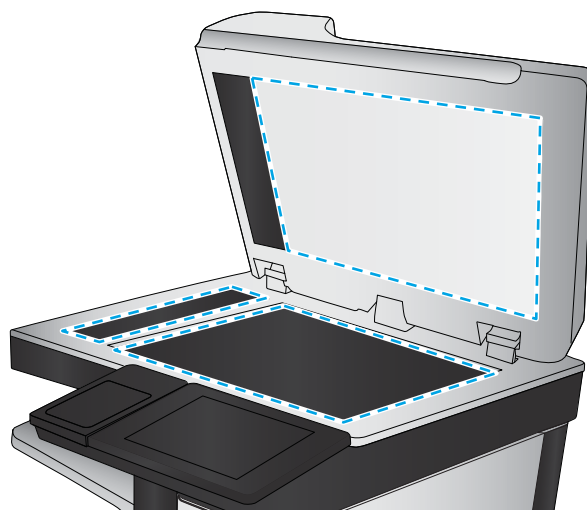

4. Wytrzyj szybę i białe plastikowe części do sucha irchą lub gąbką celulozową, aby uniknąć zacieków.
5. Podłącz kabel zasilający do gniazdka, a następnie naciśnij przycisk zasilania, aby włączyć urządzenie.

## Zmiana ustawień rozdzielczości



**UWAGA:** Ustawienie wysokiej rozdzielczości zwiększa rozmiar pliku i wydłuża czas skanowania

1. Na ekranie głównym panelu sterowania urządzenia przewiń i dotknij przycisku [Administracja](#).
2. Otwórz menu [Ustawienia skanowania/dystrybucji cyfrowej](#).
3. Wybierz kategorię ustawień skanowania i wysyłania, które chcesz skonfigurować.
4. Otwórz menu [Domyślne opcje zleceń](#).
5. Dotknij przycisku [Rozdzielczość](#).
6. Wybierz jedną z zaprogramowanych opcji. Dotknij przycisku [Zapisz](#).
7. Dotknij przycisku Start .

## Sprawdzanie ustawień regulacji obrazu

Zmień te dodatkowe ustawienia, aby zwiększyć jakość skanowania.

1. Na ekranie głównym panelu sterowania urządzenia przewiń i dotknij przycisku [Administracja](#).
2. Otwórz menu [Ustawienia skanowania/dystrybucji cyfrowej](#).
3. Wybierz kategorię ustawień skanowania i wysyłania, które chcesz skonfigurować.
4. Otwórz menu [Domyślne opcje zleceń](#).
5. Dotknij przycisku [Regulacja obrazu](#).

6. Przesuń suwaki, aby ustawić poziom [przyciemnienia](#), [kontrastu](#), [ostrości](#) oraz [oczyszczania tła](#). Dotknij przycisku [Zapisz](#).
7. Dotknij przycisku Start .

## Optymalizacja skanowania dla tekstu lub obrazów

Optymalizacja zadania skanowania pod względem typu skanowanych obrazów: tekstu, grafiki lub zdjęć.

1. Na ekranie głównym panelu sterowania urządzenia dotknij przycisku związanego ze skanowaniem/wysyłaniem:
  - [Zapisz w folderze sieciowym](#)
  - [Zapisz w pamięci urządzenia](#)
  - [Zapisz na USB](#)
  - [Skanuj do SharePoint®](#)
2. Dotknij przycisku [Więcej opcji](#), a następnie przycisku [Optymalizuj tekst/obraz](#).
3. Wybierz jedną ze wstępnie zdefiniowanych opcji lub dotknij przycisku [Dostosuj ręcznie](#), a następnie dostosuj suwak w obszarze [Optymalizuj dla](#). Dotknij przycisku [OK](#).
4. Dotknij przycisku Start .

---

 **UWAGA:** Ustawienia te są tymczasowe. Po zakończeniu zadania urządzenie przywraca ustawienia domyślne.

## Sprawdzanie ustawień jakości wydruków

To ustawienie dostosowuje poziom kompresji przy zapisywaniu plików. Aby uzyskać najwyższą jakość ustaw najwyższą wartość

1. Na ekranie głównym panelu sterowania urządzenia przewiń i dotknij przycisku [Administracja](#).
2. Otwórz menu [Ustawienia skanowania/dystrybucji cyfrowej](#).
3. Wybierz kategorię ustawień skanowania i wysyłania, które chcesz skonfigurować.
4. Otwórz menu [Domyślne opcje zleceń](#).
5. Dotknij przycisku [Jakość druku](#).
6. Wybierz jedną z zaprogramowanych opcji. Dotknij przycisku [Zapisz](#).
7. Dotknij przycisku Start .

## Czyszczenie rolek pobierających i wkładki rozdzielającej podajnika dokumentów

1. Unieś zatrzask podajnika dokumentów.

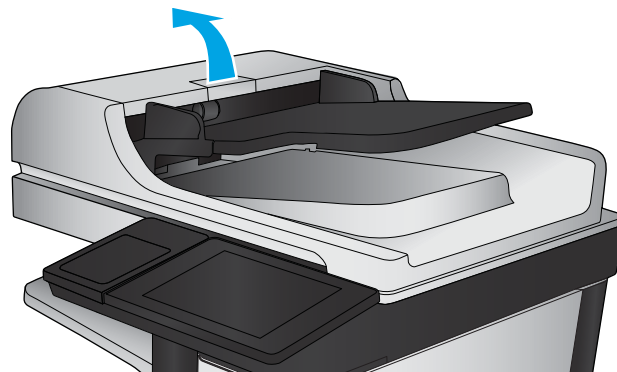

2. Otwórz pokrywę podajnika dokumentów.

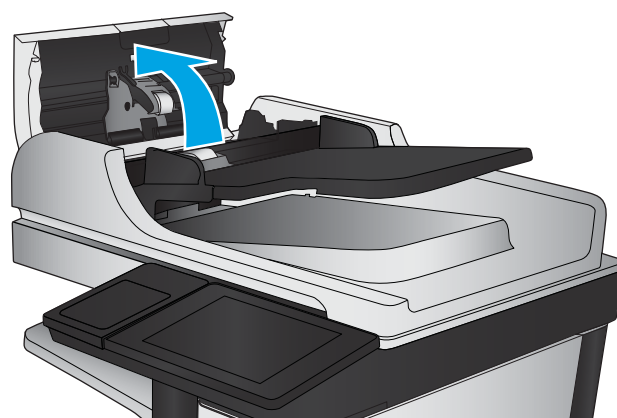

3. Usuń widoczne drobiny i kurz z każdej z rolek oraz i wkładki rozdzielającej za pomocą sprężonego powietrza lub czystej, niepylącej szmatki zwilżonej ciepłą wodą.

**UWAGA:** Unieś zespół rolki, aby móc wyczyścić drugą rolkę.

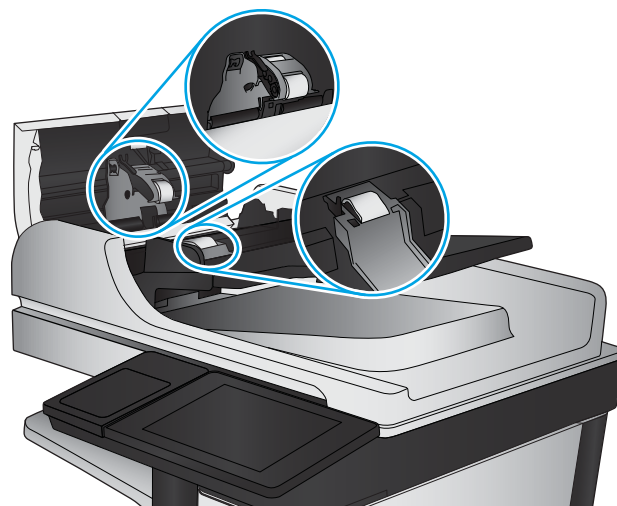

4. Zamknij pokrywę podajnika dokumentów.



## Poprawianie jakości obrazu faksu

- [Sprawdzanie czystości szyby skanera \(kurz i smugi\)](#)
- [Sprawdzenie ustawienia rozdzielczości faksów wysyłanych](#)
- [Sprawdzanie ustawień regulacji obrazu](#)
- [Optymalizacja faksów dla tekstu lub obrazów](#)
- [Sprawdzanie ustawień poprawiania błędów](#)
- [Wysłanie do innego urządzenia faksowego](#)
- [Czyszczenie rolek pobierających i wkładki rozdzielającej podajnika dokumentów](#)
- [Sprawdzenie ustawienia dopasowania do strony](#)
- [Sprawdzenie urządzenia faksowego nadawcy](#)

### Sprawdzanie czystości szyby skanera (kurz i smugi)

Na szybie skanera i białym plastikowym tle mogą się z czasem zbierać zanieczyszczenia, które mogą pogorszyć jakość skanowania. Aby wyczyścić skaner, wykonaj poniższą procedurę.

1. Naciśnij przycisk zasilania, aby wyłączyć urządzenie, a następnie odłącz kabel zasilający od gniazdka.



2. Otwórz pokrywę skanera.

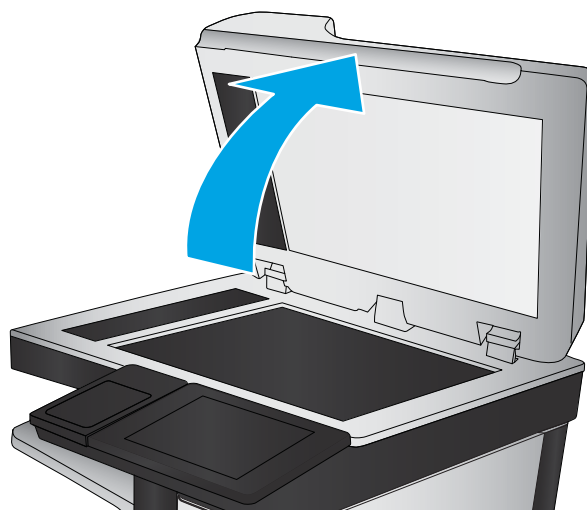

3. Wyczyść szybę skanera, paski podajnika dokumentów i białe plastikowe tło miękką szmatką lub gąbką zwilżoną płynem do szyb nierysującym powierzchni.

**OSTROŻNIE:** Nie należy używać substancji ściernych, acetonu, benzenu, amoniaku, alkoholu etylowego ani czterochloru węgla na żadnej części produktu, ponieważ substancje te mogą uszkodzić produkt. Nie należy wylewać płynów bezpośrednio na szybę lub wałek. Mogą one przeciekać pod szybę i uszkodzić produkt.

**UWAGA:** Jeśli pojawią się problemy ze smugami na kopiach w przypadku używania podajnika dokumentów, wyczyść wąski pasek szklany z lewej strony skanera.

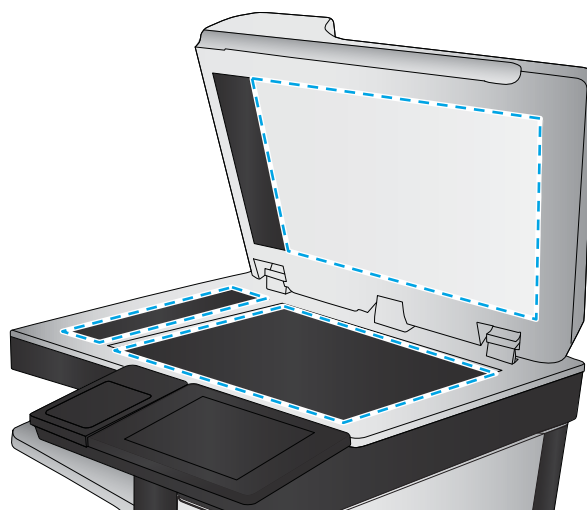

4. Wytrzyj szybę i białe plastikowe części do sucha irchą lub gąbką celulozową, aby uniknąć zacieków.
5. Podłącz kabel zasilający do gniazdka, a następnie naciśnij przycisk zasilania, aby włączyć urządzenie.

## Sprawdzenie ustawienia rozdzielczości faksów wysyłanych

 **UWAGA:** Zwiększenie rozdzielczości zwiększa rozmiar pliku faksu i czas wysyłania.

1. Na ekranie głównym panelu sterowania urządzenia przewiń i dotknij przycisku [Administracja](#).
2. Otwórz kolejno następujące menu:
  - [Ustawienia faksu](#)
  - [Ustawienia wysyłania faksu](#)
  - [Domyślne opcje zleceń](#)
3. Dotknij przycisku [Rozdzielczość](#).

4. Wybierz jedną z zaprogramowanych opcji. Dotknij przycisku [Zapisz](#).
5. Dotknij przycisku Start .

## Sprawdzanie ustawień regulacji obrazu

Zmień te dodatkowe ustawienia, aby zwiększyć jakość wysyłanych faksów.

1. Na ekranie głównym panelu sterowania urządzenia przewiń i dotknij przycisku [Administracja](#).
2. Otwórz kolejno następujące menu:
  - [Ustawienia faksu](#)
  - [Ustawienia wysyłania faksu](#)
  - [Domyślne opcje zleceń](#)
3. Dotknij przycisku [Regulacja obrazu](#).
4. Przesuń suwaki, aby ustawić poziom [przyciemnienia](#), [kontrastu](#), [ostrości](#) oraz [oczyszczania tła](#). Dotknij przycisku [Zapisz](#).
5. Dotknij przycisku Start .

## Optymalizacja faksów dla tekstu lub obrazów

Optymalizacja zadania faksowania pod względem typu skanowanych obrazów: tekstu, grafiki lub zdjęć.

1. Na ekranie głównym panelu sterowania urządzenia dotknij przycisku [Faks](#).
2. Dotknij przycisku [Więcej opcji](#), a następnie przycisku [Optymalizuj tekst/obraz](#).
3. Wybierz jedną ze wstępnie zdefiniowanych opcji lub dotknij przycisku [Dostosuj ręcznie](#), a następnie dostosuj suwak w obszarze [Optymalizuj dla](#). Dotknij przycisku [OK](#).
4. Dotknij przycisku Start .



**UWAGA:** Ustawienia te są tymczasowe. Po zakończeniu zadania urządzenie przywraca ustawienia domyślne.

## Sprawdzanie ustawień poprawiania błędów

Ustawienie [Tryb korekcji błędów](#) może być wyłączone, co może spowodować pogorszenie jakości obrazu. Wykonaj poniższe kroki, aby włączyć tę funkcję.

1. Na ekranie głównym panelu sterowania urządzenia przewiń i dotknij przycisku [Administracja](#).
2. Otwórz kolejno następujące menu:
  - [Ustawienia faksu](#)
  - [Ustawienia wysyłania faksu](#)
  - [Ustawienia wysyłania faksów](#)
  - [Ogólne ustawienia wysyłania faksu](#)
3. Wybierz opcję [Tryb korekcji błędów](#). Dotknij przycisku [Zapisz](#).

## Wysłanie do innego urządzenia faksowego

Spróbuj wysłać dokument do innego faksu. Jeśli jakość faksu jest większa, problem leży w ustawieniach lub stanie materiałów eksploatacyjnych oryginalnego odbiorcy faksu

## Czyszczenie rolek pobierających i wkładki rozdzielającej podajnika dokumentów

1. Unieś zatrzask podajnika dokumentów.

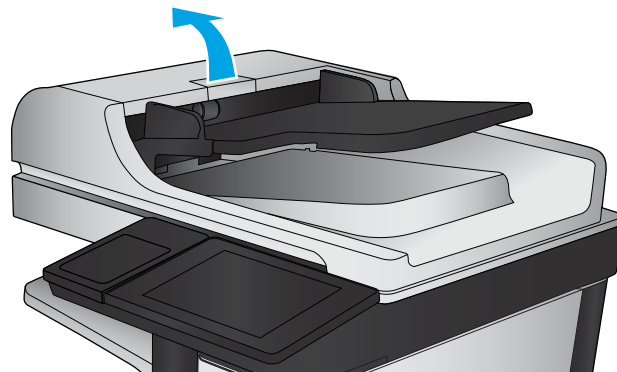

2. Otwórz pokrywę podajnika dokumentów.

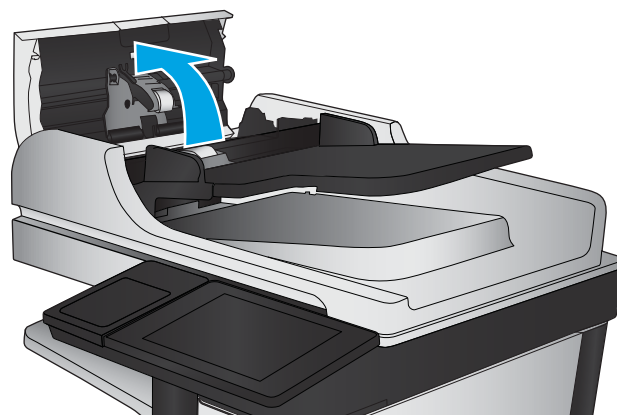

3. Usuń widoczne drobiny i kurz z każdej z rolek oraz i wkładki rozdzielającej za pomocą sprężonego powietrza lub czystej, niepylącej szmatki zwilżonej ciepłą wodą.

**UWAGA:** Unieś zespół rolki, aby móc wyczyścić drugą rolkę.

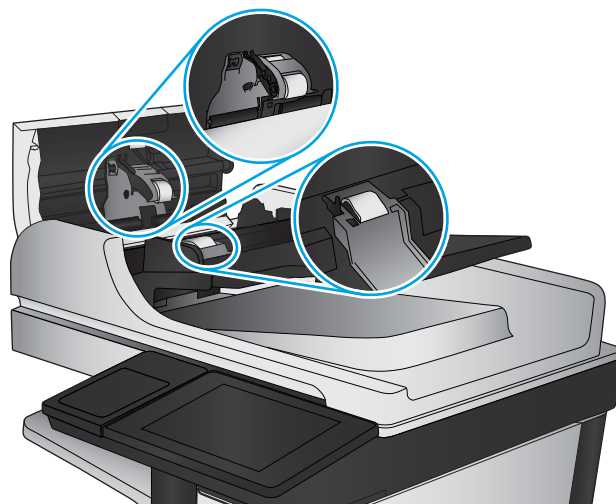

4. Zamknij pokrywę podajnika dokumentów.

## Sprawdzenie ustawienia dopasowania do strony

Jeśli funkcja **Dopasuj do strony** jest włączona, a przychodzący faks jest większy od formatu strony, urządzenie podejmie próbę przeskalowania obrazu w celu dopasowania go do strony. Jeśli ta funkcja jest wyłączona, większe obrazy zostaną podzielone na kilka stron.

1. Na ekranie głównym panelu sterowania urządzenia przewiń i dotknij przycisku **Administracja**.
2. Otwórz kolejno następujące menu:
  - **Ustawienia faksu**
  - **Ustawienia odbierania faksu**
  - **Domyślne opcje zleceń**
  - **Dopasuj do strony**
3. Dotknij opcji **Włączona**, aby włączyć funkcję lub opcji **Wyłączona**, aby ją wyłączyć. Dotknij przycisku **Zapisz**.

## Sprawdzenie urządzenia faksowego nadawcy

Poproś nadawcę, aby wysłał faks z innego urządzenia. Jeśli jakość faksu jest wyższa, problem leży w ustawieniach lub stanie materiałów eksploatacyjnych oryginalnego odbiorcy faksu. Jeśli wysłanie faksu z innego urządzenia jest niemożliwe, poproś nadawcę o wprowadzenie następujących zmian:

- Upewnij się, że oryginał wydrukowany jest na białym papierze.
- Zwiększ rozdzielczość faksu, poziom jakości lub kontrast.
- Jeśli to możliwe, wyślij faks z programu komputerowego.

## Rozwiązywanie problemów z siecią przewodową

Sprawdź następujące elementy, aby upewnić się, że urządzenie komunikuje się w sieci. Zanim rozpoczniesz drukowanie zlecenia, z panelu sterowania urządzenia wydrukuj stronę konfiguracyjną i sprawdź podany na niej adres IP urządzenia.

- [Złe połączenie fizyczne](#)
- [Komputer używa błędnego adresu IP urządzenia](#)
- [Komputer nie może skomunikować się z urządzeniem](#)
- [Urządzenie korzysta z nieodpowiednich ustawień łącza i duplexu dla komunikacji z siecią](#)
- [Nowe programy mogły spowodować problemy ze zgodnością](#)
- [Komputer lub stacja robocza mogą być błędnie skonfigurowane](#)
- [Urządzenie zostało wyłączone lub w inne ustawienia sieci są błędne](#)



**UWAGA:** Firma HP nie obsługuje połączeń sieciowych typu „peer-to-peer”, ponieważ jest to funkcja systemów operacyjnych firmy Microsoft, a nie sterowników druku HP. Więcej informacji można znaleźć w witrynie firmy Microsoft pod adresem [www.microsoft.com](http://www.microsoft.com).

### Złe połączenie fizyczne

1. Upewnij się, czy urządzenie jest podłączone do prawidłowego portu za pomocą kabla o prawidłowej długości.
2. Sprawdź, czy kable zostały dobrze podłączone.
3. Obejrzyj gniazdo sieciowe z tyłu urządzenia i sprawdź, czy świeci się pomarańczowa lampka aktywności i zielona lampka stanu.
4. Jeśli problem będzie się utrzymywał, wypróbuj inny kabel lub porty w koncentratorze.

### Komputer używa błędnego adresu IP urządzenia

1. Otwórz właściwości drukarki i kliknij kartę **Porty**. Sprawdź, czy został wybrany aktualny adres IP urządzenia. Adres IP urządzenia jest podany na jego stronie konfiguracyjnej.
2. Jeśli urządzenie zostało zainstalowane z wykorzystaniem standardowego portu TCP/IP firmy HP, zaznacz pole **Zawsze drukuj na tym urządzeniu, nawet w przypadku zmiany jego adresu IP**.
3. Jeśli urządzenie zostało zainstalowane z wykorzystaniem standardowego portu TCP/IP firmy Microsoft, użyj nazwy hosta zamiast adresu IP.
4. Jeśli adres IP jest poprawny, usuń urządzenie i dodaj je ponownie.

### Komputer nie może skomunikować się z urządzeniem

1. Sprawdź, czy działa połączenie z siecią, wysyłając do niej polecenie „ping”.

- a. Otwórz wiersz poleceń na komputerze: W systemie Windows kliknij przycisk **Start**, kliknij polecenie **Uruchom**, a następnie wpisz polecenie `cmd` i naciśnij klawisz **Enter**.
  - b. Wpisz polecenie `ping` wraz z adresem IP urządzenia.  
  
W systemie Mac OS X otwórz program Network Utility, a następnie wpisz adres IP w odpowiednim polu w okienku **Ping**.
  - c. Jeśli w oknie zostaną wyświetlone czasy odsyłania pakietów odpowiedzi, połączenie z siecią działa.
2. Jeżeli polecenie ping nie działa, sprawdź, czy koncentratory są włączone, a następnie sprawdź, czy ustawienia sieci, urządzenia i komputera są zgodne dla jednej sieci.

## Urządzenie korzysta z nieodpowiednich ustawień łącza i duplexu dla komunikacji z siecią

Firma HP zaleca pozostawienie tych ustawień w trybie automatycznym (ustawienie domyślne). W przypadku zmiany tych ustawień w urządzeniu należy je również zmienić w ustawieniach sieci.

## Nowe programy mogły spowodować problemy ze zgodnością

Sprawdź, czy nowe programy zostały prawidłowo zainstalowane i czy korzystają z prawidłowego sterownika druku.

## Komputer lub stacja robocza mogą być błędnie skonfigurowane

1. Sprawdź sterowniki sieciowe, sterowniki druku i ustawienia przekierowania sieci.
2. Sprawdź, czy system operacyjny został prawidłowo skonfigurowany.

## Urządzenie zostało wyłączone lub w inne ustawienia sieci są błędne

1. Przejrzyj stronę konfiguracji i sprawdź stan protokołu sieciowego. Jeśli to konieczne, włącz go.
2. W razie potrzeby zmień ustawienia sieciowe.

## Rozwiązywanie problemów z faksem

- [Lista kontrolna przy rozwiązywaniu problemów z faksem](#)
- [Ogólne problemy z faksem](#)

### Lista kontrolna przy rozwiązywaniu problemów z faksem

Poniższa lista kontrolna pomaga w określeniu przyczyn problemów dotyczących faksu:

- **Czy używany jest przewód faksu dostarczony wraz z przystawką faksującą?** Ta przystawka faksująca wraz z dostarczonym przewodem faksu została przetestowana na zgodność z normą RJ11 i standardami funkcjonalnymi. Nie należy używać innego przewodu faksu; analogowa przystawka faksująca wymaga zastosowania analogowego przewodu. Wymagana jest również analogowa linia telefoniczna.
- **Czy kabel łączący z linią telefoniczną/faksową został prawidłowo podłączony do gniazda przystawki faksującej?** Sprawdź, czy wtyczka telefoniczna jest dokładnie włożona do gniazda. Włóż wtyczkę do gniazdka. Będzie słychać charakterystyczne kliknięcie.



**UWAGA:** Sprawdź, czy złącze telefoniczne jest podłączone do portu faksu, a nie portu sieciowego. Porty wyglądają podobnie.

- **Czy ścienna gniazda telefoniczne jest sprawne?** Sprawdź obecność sygnału tonowego, podłączając telefon do gniazda w ścianie. Sprawdź, czy dźwięk jest słyszalny oraz czy można przeprowadzić rozmowę telefoniczną?

### Jakiego typu linia telefoniczna jest używana?

- **Linia dedykowana:** Standardowy numer faksowy/telefoniczny przeznaczony do odbioru lub wysyłania faksów.



**UWAGA:** Linia telefoniczna powinna być wykorzystywana wyłącznie do urządzenia faksującego i nie może być współdzielona z innymi typami urządzeń telefonicznych. Dotyczy to także systemów alarmowych, wykorzystujących linię telefoniczną do powiadamiania firm monitorujących.

- **System PBX:** System telefoniczny używany w środowisku biznesowym. Standardowe telefony domowe i przystawki faksujące używają analogowego sygnału telefonicznego. Niektóre systemy PBX są systemami cyfrowymi i mogą być niezgodne z przystawką faksującą. Możliwe, że do podłączenia urządzenia faksu do cyfrowych systemów PBX potrzebny będzie adapter ATA (Analog Telephone Adapter).
- **Linie „przełączające” (roll-over):** Funkcja systemu telefonicznego, która polega na „przełączaniu” nowego połączenia na następną wolną linię, gdy pierwsza linia przychodząca jest zajęta. W takim przypadku przystawkę faksującą należy podłączyć do pierwszej linii przychodzącej. Faks odpowie na telefon po pewnej liczbie dzwonek określonej w ustawieniu liczby dzwonek przed odebraniem.

### Czy stosowane jest urządzenie zapobiegające przepięciom?

Urządzenie zapobiegające przepięciom może być stosowane między gniazdem ściennym a przystawką faksującą. Chroni ono przystawkę przed energią elektryczną przekazywaną liniami telefonicznymi. Urządzenia te mogą powodować problemy z połączeniami faksowymi przez pogorszenie jakości sygnału telefonicznego. Jeśli podczas stosowania urządzenia zapobiegającego przepięciom występują problemy z wysyłaniem lub odbieraniem faksów, należy podłączyć urządzenie bezpośrednio do gniazda telefonicznego w ścianie, aby stwierdzić, czy problemy są spowodowane zastosowaniem tego urządzenia.



## Czy stosowany jest system poczty głosowej lub automatyczna sekretarka?

Jeśli ustawienie liczby dzwonek przed odebraniem dla systemu poczty głosowej jest mniejsze od tego parametru dla przystawki faksującej, system poczty głosowej odpowie na połączenie i przystawka faksująca nie będzie mogła odbierać faksów. Jeśli ustawienie liczby dzwonek przed odebraniem jest mniejsze niż dla systemu poczty głosowej, przystawka faksująca będzie odbierać fakсы.

## Czy linia telefoniczna ma funkcję połączeń oczekujących?

Jeżeli linia telefoniczna faksu ma aktywną funkcję połączeń oczekujących, to powiadomienie o połączeniu oczekującym może zakłócić trwające połączenie faksowe, co powoduje błąd komunikacji. Należy upewnić się, że funkcja połączeń oczekujących na linii telefonicznej faksu nie jest aktywna.

## Sprawdzenie stanu przystawki faksującej

Jeśli analogowa przystawka faksująca nie działa, wydrukuj raport [Strona konfiguracji](#), aby sprawdzić jej stan.

1. Na ekranie głównym przewiń do przycisku [Administracja](#) i dotknij go.
2. Otwórz kolejno następujące menu:
  - [Raporty](#)
  - [Strony konfiguracji i stanu](#)
  - [Strona konfiguracji](#)
3. Dotknij przycisku [Drukuj](#), aby wydrukować raport, lub dotknij przycisku [Wyświetl](#), aby wyświetlić raport na ekranie. Raport składa się z kilku stron.

 **UWAGA:** Adres IP lub nazwę hosta urządzenia można znaleźć na stronie Jetdirect.

Na Stronie urządzenia faksującego na Stronie konfiguracyjnej, pod nagłówkiem Informacje o sprzęcie sprawdź pozycję Stan modemu. W poniższej tabeli opisano stany urządzenia i możliwe rozwiązania.

 **UWAGA:** Jeśli strona faksu nie drukuje się, może być to spowodowane problemami z faksem analogowym. Jeśli korzystasz z faksu sieciowego lub internetowego, ich konfiguracja może wyłączać tę funkcję.

Działa/włączona <sup>1</sup>	Analogowa przystawka faksująca jest zainstalowana i gotowa.
Działa/wyłączona <sup>1</sup>	Urządzenie faksu jest zainstalowane, ale nie zostało skonfigurowane.  Przystawka faksująca jest zainstalowana i sprawna, jednak program narzędziowy HP Digital Sending wyłączył funkcje faksu w urządzeniu lub wyłączył faks sieciowy. Jeśli włączono faks sieciowy, funkcja faksu analogowego jest wyłączona. Jednocześnie może być włączona tylko jedna funkcja, faks sieciowy lub faks analogowy.  <b>UWAGA:</b> Jeśli włączony jest faks sieciowy, opcja <a href="#">Faks</a> jest niedostępna na panelu sterowania urządzenia.
Nie działa/włączona/wyłączona <sup>1</sup>	Urządzenie wykryło błąd oprogramowania sprzętowego. Zaktualizuj oprogramowanie sprzętowe
Uszkodzona/włączona/wyłączona <sup>1</sup>	Błąd faksu. Odłącz kartę faksu i podłącz ją ponownie sprawdzając, czy nie wygięły się styki. Jeśli stan przystawki jest nadal określony jako USZKODZONY, wymień kartę analogowej przystawki faksującej.

<sup>1</sup> WŁĄCZONA oznacza, że analogowa przystawka faksująca jest włączona; WYŁĄCZONA oznacza, że włączono faks sieciowy (faks analogowy jest wyłączony).

## Ogólne problemy z faksem

Poniżej wymieniono niektóre często występujące problemy z faksem.

### Faks nie został wysłany.

Kompresja JBIG jest włączona, ale faks odbiorcy nie posiada tej funkcji.

Wyłącz opcję JBIG.

### Komunikat o błędzie Brak pamięci wyświetla się na panelu sterowania urządzenia.

Dysk urządzenia jest pełny.

Usuń niektóre zapisane na dysku zadania. Na ekranie głównym panelu sterowania urządzenia dotknij przycisku [Pobierz z pamięci urządzenia](#). Otwórz listę zapisanych zadań lub faksów. Wybierz zadanie do usunięcia, a następnie dotknij przycisku [Usuń](#).

### Jakość druku fotografii jest niska lub fotografia jest drukowana jako szara ramka.

Ustawienie zawartości strony lub rozdzielczość jest nieprawidłowo ustawiona.

Spróbuj ustawić opcję [Optymalizuj tekst/zdjęcie](#) do ustawienia [Zdjęcie](#).

### Dotknąłeś przycisku Stop, aby anulować faks, ale faks nie odpowiada.

Jeśli proces wysyłania jest zaawansowany, nie można anulować zadania

Jest to normalne działanie.

### Przycisk książki adresowej faksu nie jest wyświetlany.

Nie włączono funkcji Książka adresowa faksu.

Użyj programu narzędziowego HP MFP Digital Sending Software Configuration, aby włączyć funkcję książki adresowej faksu.

### Nie można znaleźć pozycji Ustawienia faksu w programie HP Web Jetadmin.

Ustawienia faksu w programie HP Web Jetadmin znajdują się w menu rozwijanym na stronie stanu urządzenia.

Z rozwijanego menu wybierz opcję **Wysyłanie cyfrowe i faks**.

### Nagłówek jest dołączany u góry strony, gdy włączono funkcję nakładki.

Dla wszystkich faksów przestanych dalej urządzenie zmienia nagłówek u góry strony.

Jest to normalne działanie.

### W polu odbiorców pojawiają się zarówno nazwiska, jak i numery.

Wyświetlane mogą być zarówno nazwiska, jak i numery, w zależności od ich pochodzenia. W książce adresowej faksu znajdują się nazwiska, inne bazy danych wyświetlają numery.

Jest to normalne działanie.

## Jednostronicowy faks jest drukowany na dwóch stronach.

Na początku faksu dołączany jest nagłówek, co przesuwa tekst na drugą stronę.

Aby jednostronicowy faks był drukowany na jednej stronie, należy ustawić tryb nakładania dla nagłówka nakładki lub dostosować ustawienie Dopusuj do strony.

## Dokument zatrzymuje się w podajniku w połowie wysyłania faksu.

Dokument zaciął się w podajniku dokumentów.

Usuń zacięcie i ponownie wyślij faks.

## Dźwięki wydawane przez przystawkę faksującą są zbyt głośne lub zbyt ciche.

Należy wyregulować głośność.

Dostosuj głośność w menu [Ustawienia wysyłania faksów](#) oraz [Ustawienia odbierania faksów](#).



# Indeks

## A

AirPrint 55  
akcesoria  
zamawianie 30

## B

bęben obrazowy  
lokalizacja 33  
Bonjour  
identyfikacja 88

## C

czcionki  
przesyłanie, Mac 89  
części zamienne  
numery katalogowe 30  
czyszczenie  
rolki 170, 174, 178  
szyba 167, 171, 175  
ścieżka papieru 163

## D

druk na obu stronach  
Mac 48  
drukowanie  
przechowywane zadania 53  
z urządzenia USB 56  
drukowanie dwustronne  
Mac 48  
ręczne (Mac) 48  
ręczne (Windows) 41  
ustawienia (Windows) 39  
drukowanie po obu stronach  
ustawienia (Windows) 39  
Windows 41  
drukowanie za pomocą łatwo  
dostępnego portu USB 56  
drzwiczki prawe  
lokalizacja 5

drzwiczki przednie  
lokalizacja 5  
zacięcia 105  
drzwiczki tylne  
lokalizacja 6  
dupleks (drukowanie dwustronne)  
ustawienia (Windows) 39  
duplekser  
lokalizacja 6  
zacięcia 120  
dwie strony, kopiowanie 60  
dwie strony, kopiowanie ręczne  
dupleks, ręczny 60  
dyski twarde  
zaszyfrowane 95  
dystrybucja cyfrowa  
foldery 68  
książki adresowe 74, 76  
listy odbiorców 76  
wysyłanie dokumentów 71

## E

email  
książki adresowe 74, 76  
listy odbiorców 76  
e-mail  
wysyłanie dokumentów 71  
Ethernet (RJ-45)  
lokalizacja 7  
etykiety  
drukowanie (Windows) 45  
Explorer, obsługiwane wersje  
wbudowany serwer internetowy  
HP 88

## F

faks  
kreator konfiguracji 80, 81

problemy z podawaniem 184  
wymagane ustawienia 80, 81  
FIH (foreign interface harness)  
lokalizacja 7  
folder sieciowy, skanowanie do 68  
foldery  
wysyłanie do 68  
folie  
drukowanie (Windows) 45  
foreign interface harness (FIH)  
lokalizacja 7  
formatyzator  
lokalizacja 6  
funkcja poczty e-mail  
włączanie 64

## G

gniazdo zasilania  
lokalizacja 6

## H

HIP (kieszeń integracji sprzętu)  
lokalizacja 5  
HP, wbudowany serwer internetowy  
(EWS)  
funkcje 88  
HP Utility 89  
HP Utility, komputery Mac 89  
HP Utility dla Mac  
funkcje 89  
HP Utility do komputerów Mac  
Bonjour 89  
HP Web Jetadmin 91

## I

Internet Explorer, obsługiwane wersje  
wbudowany serwer internetowy  
HP 88  
IPsec 94

- J**  
 Jetadmin, HP Web 91
- K**  
 kalibracja  
   skaner 168  
 kasetka  
   wymiana 33  
 kasetka z tonerem  
   elementy 33  
   numery katalogowe 30  
   ustawienia progu niskiego stanu 100  
   używanie przy niskim stanie 100  
   wymiana 33  
 kasety ze zszywkami  
   numery katalogowe 30  
 kieszeń integracji sprzętu (HIP)  
   lokalizacja 5  
 klawiatura  
   lokalizacja 5  
 koperty  
   ładowanie podajnika 1 17  
   orientacja 19  
 kopiowanie  
   dokumenty dwustronne 60  
   optymalizacja pod względem tekstu i obrazów 61, 169, 177  
   pojedyncze kopie 58  
   rozdzielczość 2  
   wiele kopii 58  
 kopiowanie dwustronne 60  
 kopiowanie od krawędzi do krawędzi 169  
 kreator, konfiguracja faksu 80, 81  
 książki adresowe, email  
   listy odbiorców, tworzenie 74  
 książki adresowe, e-mail  
   listy odbiorców 76
- L**  
 lewe drzwiczki  
   zacięcia 125  
 liczba kopii, zmienianie 58  
 liczba stron na arkusz  
   wybór (Windows) 43  
 liczba stron na arkuszu  
   wybieranie (Mac) 49  
 liczba stron na minutę 2  
 listy odbiorców 76
- logowanie  
   panel sterowania 94  
 lokalna sieć dostępu (LAN)  
   lokalizacja 7
- Ł**  
 ładowanie  
   papier w podajniku 1 17  
   papier w podajniku 2 i 3 21  
   papier w podajniku 4 i 5 25
- M**  
 Macintosh  
   HP Utility 89  
 małe marginesy 169  
 marginesy, małe  
   kopiowanie 169  
 materiały  
   ustawienia progu niskiego stanu 100  
   używanie przy niskim stanie 100  
 materiały do drukowania  
   ładowanie podajnika 1 17  
 materiały eksploatacyjne  
   numery katalogowe 30  
   stan, wyświetlanie za pomocą programu HP Utility dla Mac 89  
   wymiana kasety z tonerem 33  
   zamawianie 30  
 mobilne rozwiązania drukowania 2  
 moduł dziurkowania  
   lokalizacja 11  
   ustawianie domyślnej lokalizacji 27  
   zacięcia 135  
   zacięcia w obrębie połączenia 139
- N**  
 Netscape Navigator, obsługiwane wersje  
   wbudowany serwer internetowy HP 88  
 nieskonfigurowane 80, 81  
 numer modelu  
   lokalizacja 6  
 numer seryjny  
   lokalizacja 6  
 numery katalogowe  
   akcesoria 32  
   części zamienne 30  
   kasetka z tonerem 30  
   kasety ze zszywkami 30  
   materiały eksploatacyjne 30
- O**  
 oprogramowanie  
   HP Utility 89  
 oprogramowanie HP ePrint 54  
 oprogramowanie sprzętowe  
   aktualizacja, Mac 90  
 optymalizacja obrazów faksu 177  
 optymalizacja obrazów kopii 61, 169  
 optymalizacja zeskanowanych obrazów 173  
 OS (system operacyjny)  
   obsługiwany 2
- P**  
 pamięć  
   dołączona 2  
 panel sterowania  
   lokalizacja 5  
   lokalizacja funkcji 7  
   pomoc 99  
 papier  
   ładowanie podajnika 1 17  
   ładowanie podajnika 2 i 3 21  
   orientacja podajnika 1 19  
   orientacja podajnika 2 i 3 23  
   podajnik 4 i 5 25  
   wybieranie 163  
   zacięcia 104  
 papier, zamawianie 30  
 papier specjalny  
   drukowanie (Windows) 45  
 podajnik 1  
   lokalizacja 5  
   orientacja papieru 19  
   zacięcia 108  
 podajnik 2 i 3  
   lokalizacja 5  
   ładowanie 21  
   orientacja papieru 23  
   zacięcia 114  
 podajnik 4 i 5  
   lokalizacja 5  
   ładowanie 25  
   zacięcia papieru 116

- podajnik dokumentów 60
    - kopiowanie dokumentów dwustronnych 60
    - lokalizacja 5
    - pojemność 2
    - problemy z podawaniem dokumentów 102
    - zacięcia 157
  - podajniki
    - konfigurowanie 16
    - lokalizacja 5
    - pojemność 2
    - w komplecie 2
  - pojemniki, wyjściowe
    - lokalizacja 5
  - pojemniki wyjściowe
    - lokalizacja 5
  - pokrywy
    - lokalizacja 5
  - pomoc, panel sterowania 99
  - pomoc online, panel sterowania 99
  - port drukowania Hi-Speed USB 2.0
    - lokalizacja 7
  - port faksu
    - lokalizacja 7
  - port RJ-45
    - lokalizacja 7
  - port sieci LAN
    - lokalizacja 7
  - port USB
    - lokalizacja 7
    - włączanie 56
  - porty
    - lokalizacja 7
  - porty interfejsów
    - lokalizacja 7
  - prawe drzwiczki
    - zacięcia 111
  - problemy z podawaniem 184
  - problem z pobieraniem papieru
    - rozwiązywanie 102
  - Protokół IPsec 94
  - przechowywane zadania
    - drukowanie 53
    - tworzenie (Windows) 50
    - usuwanie 53
  - przechowywane zlecenia
    - tworzenie (Mac) 52
  - przechowywanie, zlecenie
    - ustawienia dla systemu Macintosh 52
  - przechowywanie zadań
    - w systemie Windows 50
  - przeglądarka internetowa, wymagania
    - wbudowany serwer internetowy HP 88
  - przetątnik zasilania
    - lokalizacja 5
  - przesyłanie plików, Mac 89
  - przycisk Ekran główny
    - lokalizacja 7
  - przycisk Odśwież
    - lokalizacja 7
  - przycisk Pomoc
    - lokalizacja 7
  - przycisk Sieć
    - lokalizacja 7
  - przycisk Start
    - lokalizacja 7
  - przycisk Stop
    - lokalizacja 7
  - przycisk Uśpienie
    - lokalizacja 7
  - przycisk wł./wyt.
    - lokalizacja 5
  - przycisk Wybór języka
    - lokalizacja 7
  - przycisk Wyloguj
    - lokalizacja 7
  - przycisk Zaloguj
    - lokalizacja 7
  - przywracanie ustawień fabrycznych 98
- R**
- ręczne drukowanie dwustronne
    - Mac 48
    - Windows 41
  - rodzaje papieru
    - wybór (Mac) 49
    - wybór (Windows) 45
  - rolki
    - czyszczenie 170, 174, 178
  - rozdzielczość
    - kopiowanie i skanowanie 2
  - rozwiązywanie problemów
    - problemy z podawaniem papieru 102
  - problemy z siecią 180
  - sieć przewodowa 180
  - zacięcia 104
- S**
- sieci
    - HP Web Jetadmin 91
    - obsługiwane 2
  - skaner
    - czyszczenie szyby 167, 171, 175
    - kalibracja 168
  - skanowanie
    - optymalizacja pod względem tekstu i obrazów 173
    - rozdzielczość 2
  - skanowanie do folderu 68
  - skanowanie do wiadomości e-mail
    - książki adresowe 74, 76
    - listy odbiorców 76
    - wysyłanie dokumentów 71
  - stan
    - HP Utility, Mac 89
  - stan, strona przystawki faksującej 183
  - stan kasety z tonerem 162
  - stan materiałów eksploatacyjnych 162
  - stan urządzenia 7
  - systemy operacyjne (OS)
    - obsługiwane 2
  - szyba, czyszczenie 167, 171, 175
  - szybkość, optymalizacja 92
- U**
- układacz
    - zacięcia zszywek 132, 143, 150
  - układ pamięci (toner)
    - lokalizacja 33
  - urządzenia USB
    - drukowanie 56
  - urządzenie do tworzenia broszur
    - górna pokrywa, lokalizacja 12
    - numer katalogowy 32
    - pojemniki wyjściowe, lokalizacja 12
    - przewodnice podawania 12
    - przednie drzwiczki, lokalizacja 12
    - zacięcia 146
    - zacięcia zszywek 153

- zasobnik wyjściowy, lokalizacja 12
- zatrzask, lokalizacja 12
- zszywacz, lokalizacja 12
- Usługa HP ePrint 54
- ustawienia
  - przywracanie fabrycznych 98
  - wymagane 80, 81
- ustawienia sterownika dla systemu Macintosh
  - przechowywanie zleceń 52
- usuwanie
  - przechowywane zadania 53
- utrwalacz
  - lokalizacja 6
  - zacięcia 125

**W**

- wbudowany serwer internetowy
  - przypisywanie hasła 94
- wbudowany serwer internetowy (EWS)
  - funkcje 88
  - połączenie sieciowe 88
- wbudowany serwer internetowy HP (EWS)
  - połączenie sieciowe 88
- wiele stron na arkuszu
  - drukowanie (Mac) 49
- wiele stron na jednym arkuszu
  - drukowanie (Windows) 43
- witryny internetowe
  - HP Web Jetadmin, pobieranie 91
- wymagane ustawienia
  - kraj/region 80, 81
- wymagania dotyczące przeglądarki
  - wbudowany serwer internetowy HP 88
- wymagania systemowe
  - wbudowany serwer internetowy HP 88
- wymiana
  - kaseta z tonerem 33
- wyposażenie dodatkowe
  - numer katalogowy 32
- wysyłanie do wiadomości e-mail
  - włączanie 64
  - wysyłanie dokumentów 71
- wysyłanie jako wiadomości email
  - książki adresowe 74, 76
  - listy odbiorców 76

**Z**

- zabezpieczenia
  - zaszyfowany dysk twardy 95
- zacięcia
  - automatyczna nawigacja 104
  - drzwiczki przednie 105
  - duplekser 120
  - lewe drzwiczki (obszar utrwalacza) 125
  - moduł dziurkowania 135
  - podajnik 1 108
  - podajnik 2 i 3 114
  - podajnik 4 i 5 116
  - podajnik dokumentów 157
  - połączenie z modułem
    - dziurkowania 139
  - prawe drzwiczki 111
  - przyczyny 104
  - urządzenie do tworzenia broszur 146
  - zszywacz/układacz 129, 131, 149
  - zszywek w urządzeniu do
    - tworzenia broszur 153
  - zszywka w module dziurkowania 132, 143, 150
- zacięcia papieru
  - drzwiczki przednie 105
  - duplekser 120
  - moduł dziurkowania 135
  - podajnik 1 108
  - podajnik 2 i 3 114
  - podajnik 4 i 5 116
  - podajnik dokumentów 157
  - połączenie z modułem
    - dziurkowania 139
  - prawe drzwiczki 111
  - urządzenie do tworzenia broszur 146
  - utrwalacz 125
  - zszywacz/układacz 129, 131, 149
- zacięcia zszywek
  - urządzenie do tworzenia broszur 153
  - zszywacz/układacz 132, 143, 150
- zadania, przechowywane
  - drukowanie 53

- tworzenie (Windows) 50
- usuwanie 53
- zamawianie
  - materiały eksploatacyjne i akcesoria 30
- zapisywanie do folderu sieciowego
  - włączanie 64
- zapisywanie do pamięci urządzenia
  - włączanie 64
- zapisywanie do USB
  - włączanie 64
- zapisz w folderze sieciowym 68
- zestawy konserwacyjne
  - numery katalogowe 30
- zlecenia, przechowywane
  - ustawienia dla systemu Macintosh 52
- zszywacz
  - lokalizacja 10
  - ustawianie domyślnego
    - umiejscowienia zszywek 27
- zszywacz/układacz
  - górną pokrywę, lokalizacja 10
  - numer katalogowy 32
  - pojemniki wyjściowe, lokalizacja 10
  - przednie drzwiczki, lokalizacja 10
  - zacięcia zszywek 132, 143, 150
  - zasobnik wyjściowy, lokalizacja 10
  - zatrzask, lokalizacja 10
- zszywacz/układacz z modułem
  - dziurkowania
    - górną pokrywę, lokalizacja 11
    - pojemniki wyjściowe, lokalizacja 11
    - przednie drzwiczki, lokalizacja 11
  - zasobnik wyjściowy, lokalizacja 11
  - zatrzask, lokalizacja 11
- zszywacz/układacz
  - zacięcia 129, 131, 149
- zszywanie
  - ustawianie domyślnego
    - umiejscowienia 27
- zużycie energii, optymalizacja 92