

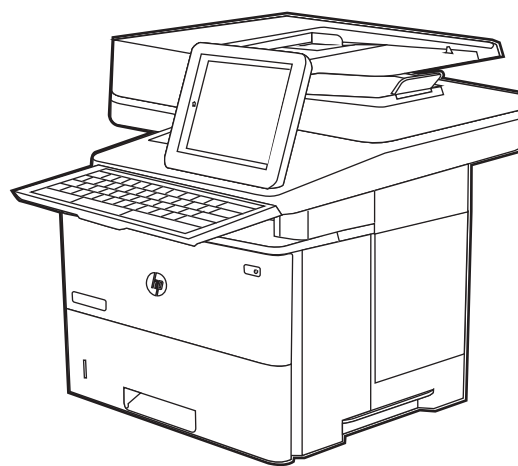

# LaserJet Managed MFP E52645 LaserJet Managed Flow MFP E52645

## Podręcznik użytkownika

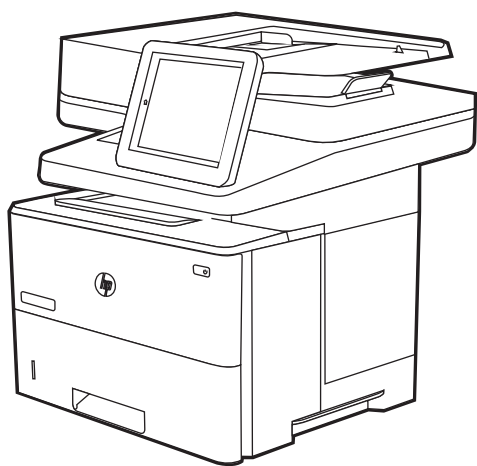

[www.hp.com/videos/LaserJet](http://www.hp.com/videos/LaserJet)  
[www.hp.com/support/ljE52645mfp](http://www.hp.com/support/ljE52645mfp)





HP LaserJet Managed MFP E52645

Podręcznik użytkownika

## **Prawa autorskie i licencja**

© Copyright 2019 HP Development Company, L.P.

Kopiowanie, adaptacja lub tłumaczenie bez uprzedniej pisemnej zgody są zabronione, wyłączając możliwości objęte przepisami prawa autorskiego.

Informacje zawarte w niniejszym dokumencie mogą ulec zmianie bez uprzedzenia.

Jedyna gwarancja, jakiej udziela się na produkty i usługi firmy HP, znajduje się w dołączonych do nich warunkach gwarancji. Żaden zapis w niniejszym dokumencie nie może być interpretowany jako gwarancja dodatkowa. Firma HP nie ponosi żadnej odpowiedzialności za jakiegokolwiek braki ani za techniczne lub redakcyjne błędy w niniejszym dokumencie.

Edition 1, 4/2019

## **Znaki firmowe**

Adobe®, Adobe Photoshop®, Acrobat® i PostScript® są znakami towarowymi firmy Adobe Systems Incorporated.

Apple i logo Apple są znakami towarowymi firmy Apple Inc. zastrzeżonymi w Stanach Zjednoczonych i innych krajach.

macOS jest znakiem towarowym firmy Apple Inc. zarejestrowanym w Stanach Zjednoczonych i innych krajach.

AirPrint jest znakiem towarowym firmy Apple Inc. zarejestrowanym w Stanach Zjednoczonych i innych krajach.

Google™ jest znakiem towarowym firmy Google, Inc.

Microsoft®, Windows®, Windows® XP i Windows Vista® są znakami towarowymi firmy Microsoft Corporation zarejestrowanymi w Stanach Zjednoczonych.

UNIX® jest zarejestrowanym znakiem towarowym firmy Open Group.

---

# Spis treści

<b>1</b>	<b>Ogólne informacje o drukarce</b>	<b>1</b>
	Symbole ostrzegawcze	1
	Potencjalne niebezpieczeństwo porażenia elektrycznego	3
	Widoki drukarki	4
	Widok drukarki z przodu	4
	Widok drukarki z tyłu	5
	Porty interfejsów	6
	Widok panelu sterowania	7
	Korzystanie z dotykowego panelu sterowania	8
	Dane techniczne drukarki	10
	Dane techniczne	10
	Obsługiwane systemy operacyjne	12
	Wymiary drukarki	14
	Zużycie energii, specyfikacje elektryczne i emisja akustyczna	15
	Zakres środowiska pracy	15
	Konfiguracja drukarki i instalacja oprogramowania	15
<b>2</b>	<b>Podajnik papieru</b>	<b>17</b>
	Wprowadzenie	17
	Wkładanie papieru do podajnika 1	19
	Wkładanie papieru do podajnika 1 (podajnik wielofunkcyjny)	19
	Orientacja papieru w podajniku 1	20
	Używanie alternatywnego trybu papieru firmowego	21
	Włączanie funkcji alternatywnego papieru firmowego w menu panelu sterowania drukarki.	21
	Ładowanie papieru do podajnika 2 i podajników na 550 arkuszy	22
	Ładowanie papieru do podajnika 2 i podajników na 550 arkuszy	22
	Podajnik 2 i podajniki na 550 arkuszy – orientacja papieru	24
	Używanie alternatywnego trybu papieru firmowego	21
	Włączanie funkcji alternatywnego papieru firmowego w menu panelu sterowania drukarki.	21
	Ładowanie i drukowanie na kopertach.	26

Drukowanie na kopertach .....	26
Orientacja kopert .....	26
Ładowanie kopert i drukowanie na nich .....	27
Podawanie ręczne etykiet .....	27
Orientacja etykiety .....	27
Korzystanie ze zszywacza podręcznego (tylko urządzenia ze zszywaniem) .....	28
Korzystanie ze zszywacza .....	28

### 3 Materiały eksploatacyjne, akcesoria i podzespoły ..... 29

Zamawianie materiałów eksploatacyjnych, akcesoriów i części zamiennych .....	30
Zamawianie .....	30
Materiały eksploatacyjne i akcesoria .....	30
Materiały eksploatacyjne - Konserwacja/długi okres eksploatacji .....	31
Części do samodzielnej naprawy przez klienta .....	31
Wymiana wkładu z tonerem .....	33
Informacje o wkładzie .....	33
Wyjmij zużyty wkład i zastąp go nowym .....	34
Wymień kasetę ze zszywkami (tylko model c) .....	37
Wprowadzenie .....	37
Wymiana pojemnika ze zszywkami .....	37

### 4 Drukowanie ..... 39

Zadania drukowania (Windows) .....	40
Sposób drukowania (system Windows) .....	40
Automatyczne drukowanie po obu stronach (Windows) .....	40
Ręczne drukowanie po obu stronach (Windows) .....	41
Drukowanie wielu stron na jednym arkuszu (Windows) .....	42
Wybór rodzaju papieru (Windows) .....	42
Dodatkowe zadania drukowania .....	43
Zadania drukowania (macOS) .....	44
Sposób drukowania (macOS) .....	44
Automatyczne drukowanie po obu stronach (macOS) .....	44
Ręczne drukowanie po obu stronach (macOS) .....	44
Drukowanie wielu stron na jednym arkuszu (macOS) .....	45
Wybór rodzaju papieru (macOS) .....	45
Dodatkowe zadania drukowania .....	43
Przechowywanie zadań drukowania w pamięci drukarki w celu późniejszego wydrukowania lub wydruku poufnego .....	47
Wprowadzenie .....	47
Tworzenie przechowywanego zadania (Windows) .....	47
Tworzenie przechowywanego zadania (macOS) .....	48

Drukowanie przechowywanego zlecenia .....	49
Usuwanie przechowywanego zlecenia .....	50
Usuwanie zadania przechowywanego w drukarce .....	50
Zmiana maksymalnej liczby przechowywanych zadań .....	50
Informacje wysyłane do drukarki w celu rejestrowania zadań .....	50
Drukowanie z dysku flash USB .....	51
Włączanie portu USB w celu drukowania .....	52
Metoda 1: Włączanie portu USB z poziomu panelu sterowania drukarki .....	52
Metoda 2: Włączanie portu USB z poziomu wbudowanego serwera internetowego HP (tylko drukarki podłączone do sieci) .....	52
Drukowanie dokumentów z USB .....	52
Drukowanie przy użyciu portu high-speed USB 2.0 (przewodowe) .....	54
Włączanie portu high-speed USB w celu drukowania .....	55
Metoda 1: Włączanie portu high-speed USB 2.0 z poziomu menu panelu sterowania drukarki .....	55
Metoda 2: Włączanie portu high-speed USB 2.0 z poziomu wbudowanego serwera internetowego HP (tylko drukarki podłączone do sieci) .....	55
<b>5 Kopiowanie .....</b>	<b>57</b>
Kopiowanie .....	57
Kopiowanie po obu stronach (dwustronne) .....	59
Dodatkowe zadania kopiowania .....	60
<b>6 Skanuj .....</b>	<b>63</b>
Konfiguracja funkcji Skanuj do poczty e-mail .....	64
Wprowadzenie .....	64
Zanim zaczniesz .....	64
Krok 1: Dostęp do wbudowanego serwera internetowego HP (EWS) .....	65
Krok 2: Konfiguracja ustawień Identyfikacji sieci .....	65
Krok 3: Konfiguracja funkcji wysyłania do wiadomości e-mail .....	67
Metoda 1: Podstawowa konfiguracja za pomocą Kreatora konfiguracji poczty e-mail ....	67
Metoda 2: Zaawansowana konfiguracja za pomocą Konfiguracji poczty e-mail .....	70
Krok 4: Konfiguracja szybkich zestawów (opcjonalnie) .....	74
Krok 5: Konfiguracja funkcji Wyślij do poczty e-mail w celu używania systemu Office 365 Outlook (opcjonalnie) .....	76
Wprowadzenie .....	76
Skonfiguruj serwer poczty wychodzącej (SMTP) w celu wysyłania poczty z konta Office 365 Outlook .....	76
Konfiguracja funkcji skanowania do folderu sieciowego .....	78
Wprowadzenie .....	78
Zanim zaczniesz .....	78

Krok 1: Dostęp do wbudowanego serwera internetowego HP (EWS) .....	65
Krok 2: Konfiguracja funkcji skanowania do folderu sieciowego .....	80
Metoda 1: Używanie kreatora funkcji Skanuj do folderu sieciowego .....	80
Metoda 2: Konfiguracja funkcji Skanuj do folderu sieciowego .....	82
Krok 1: Rozpocznij konfigurację .....	82
Krok 2: Konfiguruj ustawienia funkcji Skanuj do folderu sieciowego .....	83
Krok 3: Zakończ konfigurację .....	93
Konfiguracja funkcji Skanuj do SharePoint® (tylko modele Flow) .....	94
Wprowadzenie .....	94
Zanim zaczniesz .....	94
Krok 1: Dostęp do wbudowanego serwera internetowego HP (EWS) .....	65
Krok 2: Włączanie funkcji Skanuj do SharePoint® i tworzenie szybkiego zestawu Skanuj do SharePoint .....	95
Skanowanie pliku bezpośrednio do strony programu Microsoft® SharePoint .....	97
Ustawienia skanowania szybkiego zestawu i opcje dla funkcji Skanuj do SharePoint® .....	98
Konfiguracja funkcji Skanuj na dysk USB .....	100
Wprowadzenie .....	100
Krok 1: Dostęp do wbudowanego serwera internetowego HP (EWS) .....	65
Krok 2: Włącz funkcję Skanuj na dysk USB .....	101
Krok 3: Konfiguracja szybkich zestawów (opcjonalnie) .....	101
Domyślne ustawienia skanowania dla konfiguracji opcji Skanuj na dysk USB .....	102
Domyślne ustawienia plików dla opcji Zapisz na nośniku USB .....	102
Skanowanie do wiadomości e-mail .....	104
Wprowadzenie .....	104
Skanowanie do wiadomości e-mail .....	104
Skanuj do przechowywania zadań .....	107
Wprowadzenie .....	107
Skanowanie do folderu przechowywania zleceń w pamięci drukarki .....	107
Drukowanie z folderu przechowywania zleceń w pamięci drukarki .....	109
Skanuj do folderu sieciowego .....	110
Wprowadzenie .....	110
Skanuj do folderu sieciowego .....	110
Skanowanie do platformy SharePoint .....	112
Wprowadzenie .....	112
Skanowanie do platformy SharePoint .....	112
Skanowanie do pamięci USB .....	114
Wprowadzenie .....	114
Skanowanie do pamięci USB .....	114
Korzystanie z rozwiązania dla firm HP JetAdvantage .....	115
Dodatkowe zadania skanowania .....	116



<b>7 Faks</b> .....	<b>117</b>
Konfigurowanie faksu .....	118
Wprowadzenie .....	118
Skonfiguruj faks za pomocą panelu sterowania drukarki .....	118
Zmiana konfiguracji faksu .....	119
Ustawienia wybierania numerów faksu .....	119
Ogólne ustawienia wysyłania faksów .....	120
Ustawienia odbierania faksów .....	121
Wysyłanie faksu .....	122
Dodatkowe zadania faksowania .....	123
<b>8 Zarządzanie drukarką</b> .....	<b>125</b>
Zaawansowana konfiguracja za pomocą wbudowanego serwera internetowego HP (EWS) .....	126
Wprowadzenie .....	126
Dostęp do wbudowanego serwera internetowego HP .....	126
Wbudowany serwer internetowy firmy HP — funkcje .....	128
Karta Informacje .....	128
Karta Ogólne .....	128
Karta Copy/Print .....	129
Karta Usługa skanowania/dystrybucja cyfrowa .....	130
Karta Faks .....	131
Karta Materiały eksploatacyjne .....	132
Karta Rozwiązywanie problemów .....	132
Karta Zabezpieczenia .....	133
Karta Usługi sieciowe HP .....	133
Karta Praca w sieci .....	134
Lista Inne łącza .....	136
Konfigurowanie ustawień sieci IP .....	137
Oświadczenie dotyczące udostępniania drukarki .....	137
Wyświetlanie lub zmiana ustawień sieciowych .....	137
Zmiana nazwy drukarki w sieci .....	137
Ręczna konfiguracja parametrów TCP/IP IPv4 z panelu sterowania urządzenia .....	138
Ręczna konfiguracja parametrów TCP/IP IPv6 z panelu sterowania urządzenia .....	138
Ustawienia szybkości łącza i duplexu .....	139
Funkcje zabezpieczające drukarkę .....	141
Wprowadzenie .....	141
Oświadczenia o bezpieczeństwie .....	141
Przypisanie hasła administratora .....	142
Użycie wbudowanego serwera internetowego (EWS) HP do ustawienia hasła .....	142
Podawanie danych dostępowych użytkownika w panelu sterowania drukarki .....	142
IPsec .....	143

Obsługa szyfrowania: Bezpieczne wysokowydajne dyski twarde firmy HP .....	143
Blokowanie formatyzatora .....	143
Ustawienia oszczędzania energii .....	144
Drukowanie przy użyciu ustawienia EconoMode .....	145
Konfiguracja funkcji EconoMode z poziomu sterownika druku .....	145
Konfiguracja funkcji EconoMode z poziomu panelu sterowania drukarki .....	145
Ustawianie licznika czasu uśpienia i konfiguracja drukarki w taki sposób, aby zużywała nie więcej niż 1 W energii. ....	145
Ustawianie harmonogramu uśpienia .....	146
HP Web Jetadmin .....	146
Aktualizacje oprogramowania lub oprogramowania sprzętowego .....	146
<b>9 Rozwiązywanie problemów .....</b>	<b>149</b>
Obsługa klienta .....	150
System pomocy panelu sterowania .....	150
Przywracanie ustawień fabrycznych .....	151
Wprowadzenie .....	151
Metoda 1: Przywracanie ustawień fabrycznych za pomocą panelu sterowania drukarki .....	151
Metoda 2: Przywracanie ustawień fabrycznych za pośrednictwem wbudowanego serwera internetowego HP (tylko drukarki podłączone do sieci) .....	151
Na panelu sterowania drukarki wyświetlany jest komunikat „Niski poziom tuszu w kasecie” lub „Bardzo niski poziom tuszu w kasecie” .....	152
Drukarka nie pobiera papieru lub podaje go nieprawidłowo .....	153
Wprowadzenie .....	153
Drukarka nie pobiera papieru .....	153
Drukarka pobiera kilka arkuszy papieru .....	155
Podajnik dokumentów zacina się, marszczy papier lub pobiera na raz więcej arkuszy papieru .....	159
Usuwanie zacięć papieru .....	160
Wprowadzenie .....	160
Miejsca zacinania się papieru .....	160
Automatyczna nawigacja do usuwania zacięć papieru .....	161
Czy masz do czynienia z częstymi lub powtarzającymi się zacięciami papieru? .....	161
Usuwanie zaciętego papieru z podajnika dokumentów – 31.13.yz .....	161
Usuwanie zacięć papieru z podajnika 1 — 13.A1 .....	165
Usuwanie zacięć papieru z podajnika 2, podajnika 3, podajnika 4, podajnika 5 — 13.A2, 13.A3, 13.A4, 13.A5 .....	168
Usuwanie zacięć papieru z pojemnika wyjściowego – 13.E1 .....	171
Usuwanie zaciętego papieru z modułu druku dwustronnego – 13.CX.XX, 13.DX.XX .....	172
Usuwanie zablokowanego papieru w okolicy kasety z tonerem .....	177
Usuwanie zacięć papieru w utrwalaczu — 13.B9, 13.B2, 13.FF .....	179
Rozwiązywanie problemów z jakością obrazów .....	181

Wprowadzenie .....	181
Rozwiązywanie problemów z jakością druku .....	182
Drukowanie dokumentu z innego programu .....	182
Sprawdzanie ustawienia typu papieru dla zlecenia druku .....	183
Sprawdź ustawienia rodzaju papieru w drukarce .....	183
Sprawdzenie ustawienia rodzaju papieru (Windows) .....	183
Sprawdzenie ustawienia rodzaju papieru (mac OS) .....	183
Sprawdzanie stanu wkładu z tonerem .....	184
Krok 1: Wydruk strony stanu materiałów eksploatacyjnych .....	184
Krok 2: Sprawdzanie stanu materiałów eksploatacyjnych .....	184
Drukowanie strony czyszczącej .....	184
Wzrokowo poszukaj jakichkolwiek uszkodzeń kasety z tonerem lub kaset. ....	185
Sprawdzenie papieru i środowiska drukowania .....	186
Krok 1: Należy używać tylko papieru zgodnego ze specyfikacjami firmy HP .....	186
Krok 2: Sprawdzanie środowiska pracy .....	186
Krok 3: Ustawianie wyrównania poszczególnych podajników papieru .....	186
Używanie innego sterownika druku .....	187
Eliminowanie defektów obrazu .....	187
Poprawianie jakości kopiowania obrazu .....	196
Sprawdzanie czystości szyby skanera (kurz i smugi) .....	196
Kalibracja skanera .....	197
Sprawdzenie ustawień papieru .....	199
Sprawdź opcje wyboru papieru .....	199
Sprawdzanie ustawień regulacji obrazu .....	199
Optymalizacja kopii pod względem tekstu lub obrazów .....	199
Kopiowanie od krawędzi do krawędzi .....	200
Poprawianie jakości skanowania obrazu .....	201
Sprawdzanie czystości szyby skanera (kurz i smugi) .....	196
Zmiana ustawień rozdzielczości .....	202
Sprawdzenie ustawień koloru .....	203
Sprawdzanie ustawień regulacji obrazu .....	203
Optymalizacja skanowania dla tekstu lub obrazów .....	204
Sprawdzanie ustawień jakości wydruków .....	204
Poprawianie jakości obrazu faksu .....	206
Sprawdzanie czystości szyby skanera (kurz i smugi) .....	196
Sprawdzenie ustawienia rozdzielczości faksów wysyłanych .....	207
Sprawdzanie ustawień regulacji obrazu .....	208
Optymalizacja faksów dla tekstu lub obrazów .....	208
Sprawdzanie ustawień poprawiania błędów .....	208
Sprawdzenie ustawienia dopasowania do strony .....	209

Wysłanie do innego urządzenia faksowego .....	209
Sprawdzenie urządzenia faksowego nadawcy .....	209
Rozwiązywanie problemów z faksem .....	210
Lista kontrolna przy rozwiązywaniu problemów z faksem .....	211
Jakiego typu linia telefoniczna jest używana? .....	211
Czy stosowane jest urządzenie zapobiegające przepięciom? .....	211
Czy stosowany jest system poczty głosowej lub automatyczna sekretarka? .....	212
Czy linia telefoniczna ma funkcję połączeń oczekujących? .....	212
Sprawdzenie stanu przystawki faksującej .....	212
Ogólne problemy związane z faksowaniem .....	213
Faks nie został wysłany. ....	213
Przycisk książki adresowej faksu nie jest wyświetlany. ....	213
Nie można znaleźć pozycji Ustawienia faksu w programie HP Web Jetadmin. ....	213
Nagłówek jest dołączany u góry strony, gdy włączono funkcję nakładki. ....	213
W polu odbiorców pojawiają się zarówno nazwiska, jak i numery. ....	213
Jednostronicowy faks jest drukowany na dwóch stronach. ....	213
Dokument zatrzymuje się w podajniku w połowie wysyłania faksu. ....	214
Dźwięki wydawane przez przystawkę faksującą są zbyt głośne lub zbyt ciche. ....	214
Dysk flash USB nie odpowiada .....	215
Metoda 1: Włączanie portu USB z poziomu panelu sterowania drukarki .....	52
Metoda 2: Włączanie portu USB z poziomu wbudowanego serwera internetowego HP (tylko drukarki podłączone do sieci) .....	52

Indeks .....	217
--------------	-----

---

# 1 Ogólne informacje o drukarce

Zapoznaj się lokalizacją elementów drukarki, parametrami fizycznymi i technicznymi drukarki oraz sprawdź, gdzie można znaleźć informacje na temat konfiguracji.

- [Symbole ostrzegawcze](#)
- [Potencjalne niebezpieczeństwo porażenia elektrycznego](#)
- [Widoki drukarki](#)
- [Dane techniczne drukarki](#)
- [Konfiguracja drukarki i instalacja oprogramowania](#)

Film z pomocą: [www.hp.com/videos/LaserJet](http://www.hp.com/videos/LaserJet).

Poniższe informacje są poprawne w chwili publikacji. Aktualne informacje: <http://www.hp.com/support/ljE52645mfp>.

## Informacje dodatkowe:

Pełne wsparcie HP dla drukarki obejmuje następujące informacje:

- Instalacja i konfiguracja
- Nauka i obsługa
- Rozwiązywanie problemów
- Pobieranie aktualizacji programów i oprogramowania sprzętowego
- Dołączanie do forów pomocy technicznej
- Znajdowanie informacji o gwarancji i przepisach

## Symbole ostrzegawcze

Należy zachować ostrożność, jeśli na drukarce HP widoczna jest ikona ostrzeżenia, zgodnie z opisem w definicjach ikon.

- Przystroga: Porażenie prądem elektrycznym



- Przestroga: Gorąca powierzchnia



- Przestroga: Nie zbliżać żadnych części ciała do ruchomych elementów



- Przestroga: Ostra krawędź w pobliżu



- Ostrzeżenie



## Potencjalne niebezpieczeństwo porażenia elektrycznego

Zapoznaj się z niniejszymi ważnymi informacjami dotyczącymi bezpieczeństwa.

- Należy przeczytać i zrozumieć te oświadczenia dotyczące bezpieczeństwa, aby uniknąć niebezpieczeństwa porażenia prądem elektrycznym.
- Podczas korzystania z tego urządzenia należy zawsze przestrzegać podstawowych środków ostrożności, tak aby zmniejszyć ryzyko urazów powstałych w wyniku pożaru lub porażenia prądem elektrycznym.
- Należy przeczytać i zrozumieć wszystkie instrukcje zawarte w podręczniku użytkownika.

Zwróć uwagę na ostrzeżenia i instrukcje znajdujące się na urządzeniu.

- Podczas podłączania urządzenia do źródła zasilania należy używać wyłącznie uziemionego gniazdka elektrycznego. Jeśli nie wiadomo, czy gniazdo jest uziemione, skontaktuj się z wykwalifikowanym elektrykiem.
- Nie należy dotykać styków żadnego z gniazd w urządzeniu. Uszkodzone przewody należy natychmiast wymienić.
- Przed czyszczeniem należy odłączyć urządzenie od gniazda ściennego.
- Nie należy instalować ani używać tego produktu w pobliżu wody, ani kiedy użytkownik jest mokry.
- Urządzenie należy bezpiecznie zainstalować na stabilnej płaszczyźnie.
- Urządzenie należy zainstalować w bezpiecznym miejscu, tak aby wykluczyć ryzyko nadeprnięcia przewodu zasilającego lub potknięcia się o niego.

# Widoki drukarki

Lokalizacja kluczowych funkcji drukarki i panelu sterowania.

- [Widok drukarki z przodu](#)
- [Widok drukarki z tyłu](#)
- [Porty interfejsów](#)
- [Widok panelu sterowania](#)

## Widok drukarki z przodu

Lokalizacja funkcji z przodu drukarki.

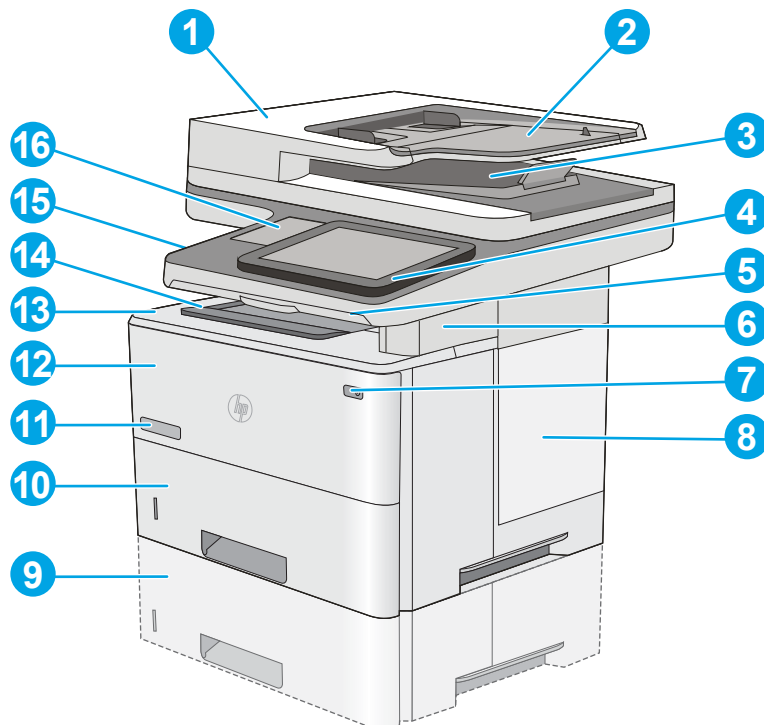

1 Pokrywa podajnika dokumentów (umożliwia usuwanie zacięć)

2 Podajnik wejściowy podajnika dokumentów

3 Pojemnik wyjściowy podajnika dokumentów

**UWAGA:** Gdy do podajnika dokumentów podawany jest długi papier, wysuń ogranicznik papieru z prawej strony z pojemnika wyjściowego.

4 Panel sterowania z kolorowym wyświetlaczem dotykowym (możliwość przechylenia w celu uzyskania lepszego widoku)

5 Klawiatura fizyczna (tylko model c). Aby skorzystać z klawiatury, wyciągnij ją.

6 Zszywacz podręczny (tylko model c)

7 Przycisk wł./wył.

8 Pokrywa modułu formatującego



9	Opcjonalny podajnik 1 x 550 arkuszy (podajnik 3) <b>UWAGA:</b> Każdy model drukarki obsługuje maksymalnie trzy opcjonalne podajniki 1 x 550 arkuszy (podajniki 3, 4 i 5).
10	Zasobnik 2
11	Nazwa modelu
12	Zasobnik 1
13	Górna pokrywa (dostęp do kasety z tonerem) <b>UWAGA:</b> Przycisk zwalniający górną pokrywę znajduje się po lewej stronie drukarki.
14	Standardowy pojemnik wyjściowy
15	Łatwo dostępny port USB (po lewej stronie wspornika panelu sterowania)  Włóż dysk flash USB w celu drukowania lub skanowania bez użycia komputera lub w celu zaktualizowania oprogramowania sprzętowego drukarki.  <b>UWAGA:</b> Ten port musi zostać włączony przez administratora, aby można było z niego korzystać.
16	Kieszon integracji sprzętu (do podłączania akcesoriów i urządzeń innych producentów)

## Widok drukarki z tyłu

Lokalizacja funkcji z tyłu drukarki.

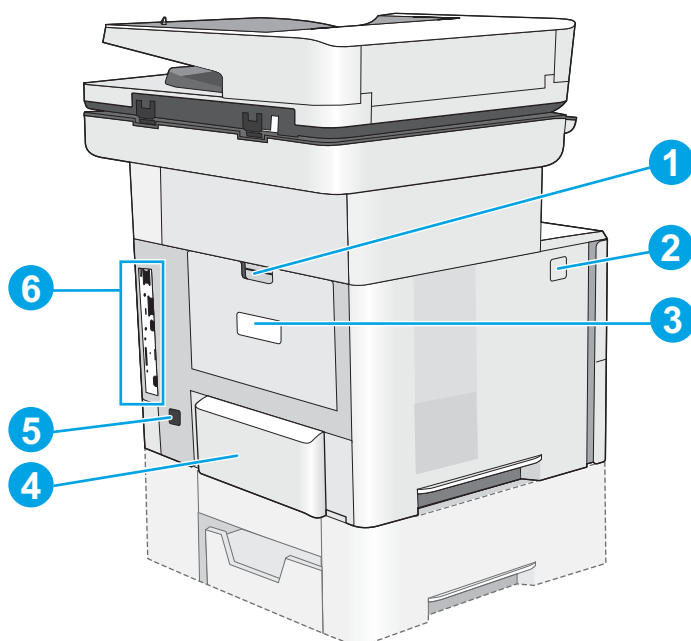

1	Tylne drzwiczki (dostęp do usuwania zacięć)
2	Przycisk zwalniający górną pokrywę
3	Etykieta z numerem seryjnym oraz numerem produktu
4	Pokrywa przeciwkurzowa dla podajnika 2 (wysuwa się po włożeniu papieru formatu legal)
5	Połączenie zasilania
6	Moduł formatujący (posiada gniazda interfejsów)

## Porty interfejsów

Znajdź porty interfejsu formatyzatora drukarki.

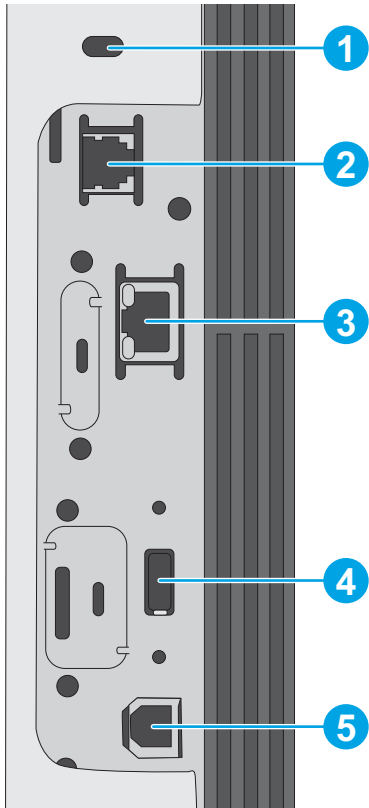

- 
- |   |   |
|---|---|
| 1 | Gniazdo blokady zabezpieczeń typu kablowego                                   |
| 2 | Port faksu (tylko model c; w przypadku modeli dn port jest zakryty).          |
| 3 | Port sieci lokalnej LAN typu Ethernet (RJ-45)                                 |
| 4 | Port USB do podłączania zewnętrznych urządzeń USB (ten port może być zakryty) |
- 

**UWAGA:** W celu drukowania z użyciem łatwo dostępnego portu USB korzystaj z portu USB znajdującego się obok panelu sterowania.

---

- |   |                                  |
|---|----------------------------------|
| 5 | Port drukowania USB 2.0 Hi-Speed |
|---|----------------------------------|
-

## Widok panelu sterowania



Z poziomego panelu sterowania można uzyskać dostęp do funkcji drukarki. Na ekranie wyświetlany jest też aktualny status drukarki.



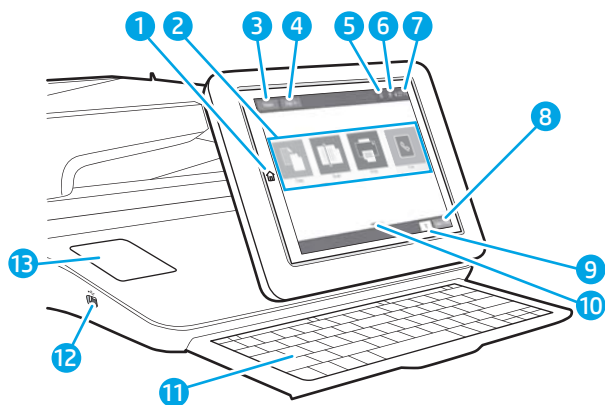

- [Korzystanie z dotykowego panelu sterowania](#)

Wróć do ekranu głównego w dowolnym momencie, dotykając przycisku Ekran główny po lewej stronie panelu sterowania produktu lub dotykając przycisku Ekran główny w lewym górnym rogu większości ekranów.

 **UWAGA:** Funkcje wyświetlane na Ekranie głównym mogą się różnić w zależności od konfiguracji drukarki.



1	Przycisk  Home (Ekran główny)	Wybierz przycisk  Home (Ekran główny), aby powrócić do ekranu głównego drukarki.
2	Obszar aplikacji	Dotknij dowolnej z ikon, aby otworzyć aplikację. Aby uzyskać dostęp do większej liczby aplikacji, przesunij palcem w bok ekranu.  <b>UWAGA:</b> Dostępne aplikacje zależą od modelu drukarki. Administrator może skonfigurować aplikacje, które są wyświetlane wraz z kolejnością ich wyświetlania.
3	Przycisk <b>Reset</b>	Wybierz przycisk <b>Resetuj</b> , aby usunąć wszystkie zmiany, zwolnić drukarkę ze stanu wstrzymania, wyświetlić ukryte błędy i przywrócić ustawienia domyślne (w tym dotyczące języka i układu klawiatury).
4	Przycisk <b>Zaloguj</b> lub <b>Wyloguj</b>	Wybierz przycisk <b>Zaloguj</b> , aby otworzyć ekran logowania.  Wybierz przycisk <b>Wyloguj</b> , aby wylogować się z drukarki. Wszystkie opcje drukarki zostaną przywrócone do ustawień domyślnych.  <b>UWAGA:</b> Ten przycisk jest wyświetlany tylko wtedy, gdy administrator skonfigurował drukarkę tak, aby wymagane były uprawnienia dostępu do funkcji drukarki.

5	Przycisk  Informacje	Dotknij przycisku  Informacje, aby uzyskać dostęp do ekranu, który umożliwia dostęp do kilku rodzajów informacji o drukarce. Wybierz przyciski w dolnej części ekranu, aby uzyskać następujące informacje: <ul style="list-style-type: none"> <li>• <b>Język wyświetlania:</b> Zmień ustawienie języka z tego ekranu.</li> <li>• <b>Tryb uśpienia:</b> Umieść drukarkę w tryb uśpienia z tego ekranu.</li> <li>• <b>Wi-Fi Direct:</b> Wyświetla informacje dotyczące bezpośredniego podłączenia do drukarki za pomocą telefonu, tabletu lub innego urządzenia z Wi-Fi.</li> <li>• <b>Wireless:</b> Ten ekran służy do wyświetlania i zmieniania ustawień połączenia bezprzewodowego (niektóre modele wymagają opcjonalnego akcesorium bezprzewodowego).</li> <li>• <b>Ethernet:</b> Użyj tego ekranu, aby wyświetlić i zmienić ustawienia połączenia Ethernet.</li> <li>• <b>HP Web Services:</b> Znajdowanie informacji o podłączaniu i drukowaniu z użyciem drukarki za pomocą usługi HP Web Services (usługi ePrint).</li> <li>• <b>Numer faksu:</b> Wyświetla numer faksu drukarki (w przypadku modeli f oraz z oraz model dn, gdy zainstalowano urządzenie opcjonalnego faksu).</li> </ul>
6	Przycisk  Pomoc	Naciśnięcie przycisku  Pomoc powoduje otwarcie wbudowanego systemu pomocy.  System zapewnia listę tematów pomocy lub informacji na temat korzystania z ekranu głównego, aplikacji, opcji lub funkcji.
7	Obecna godzina	Wyświetla bieżący czas.
8	Przycisk <b>Kopiuuj</b>	Wybierz przycisk <b>Kopiuuj</b> , aby rozpocząć zadanie kopiowania.
9	Liczba kopii	Pole licznika kopii wskazuje liczbę kopii do wykonania, którą ustawiono w urządzeniu.
10	Wskaźnik ekranowy ekranu głównego	Ekran główny obejmuje wiele stron. Ikona ta wskazuje liczbę stron i stronę, która jest obecnie aktywna. Przesuń ekran w bok, aby przewijać między stronami.
11	Klawiatura  (tylko model c)	Urządzenie jest wyposażone w fizyczną klawiaturę. Układ klawiszy tej klawiatury jest identyczny z układem klawiatury wirtualnej panelu sterowania produktu. Jeśli wybierzesz inny układ znaków dla klawiatury wirtualnej, klawisze na klawiaturze fizycznej zostaną przypisane w taki sposób, aby odzwierciedlić nowe ustawienia.  <b>UWAGA:</b> W niektórych krajach/regionach drukarki są dostarczane z nakładkami samoprzylepnymi, które umożliwiają dostosowanie klawiszy do różnych języków.
12	Łatwo dostępny port USB	Włóż dysk flash USB w celu drukowania lub skanowania bez użycia komputera lub w celu zaktualizowania oprogramowania sprzętowego drukarki.  <b>UWAGA:</b> Ten port musi zostać włączony przez administratora, aby można było z niego korzystać.
13	Kieszonka integracji sprzętu	Służy do podłączania akcesoriów i urządzeń innych firm.

## Korzystanie z dotykowego panelu sterowania

Dotykowy panel sterowania drukarki obsługuje się za pomocą poniższych czynności.

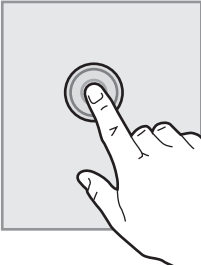
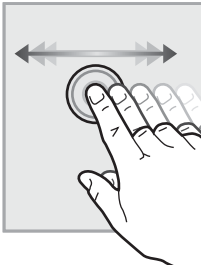
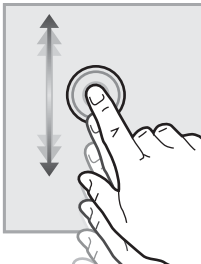
Działanie	Opis	Przykład
<p data-bbox="277 226 368 254"><b>Dotknięcie</b></p> 	<p data-bbox="596 226 991 331">Za pomocą dotyku można wybrać pozycję lub otworzyć menu. Podczas przewijania menu krótkie dotknięcie ekranu zatrzymuje przewijanie.</p>	<p data-bbox="1038 226 1458 279">Dotknij ikony <a href="#">Ustawienia</a>, aby otworzyć aplikację <a href="#">Ustawienia</a>.</p>
<p data-bbox="277 590 453 617"><b>Przesunięcie palcem</b></p> 	<p data-bbox="596 590 991 674">Dotknij ekranu, a następnie przesunij palcem w poziomie, aby przewinąć zawartość ekranu w bok.</p>	<p data-bbox="1038 590 1458 642">Przeciwnij palcem do momentu wyświetlenia aplikacji <a href="#">Ustawienia</a>.</p>
<p data-bbox="277 953 376 980"><b>Przewijanie</b></p> 	<p data-bbox="596 953 991 1058">Dotknij ekranu, a następnie przesunij palcem w pionie, aby przewinąć zawartość ekranu w górę i w dół. Podczas przewijania menu krótkie dotknięcie ekranu zatrzymuje przewijanie.</p>	<p data-bbox="1038 953 1458 980">Przewiń zawartość aplikacji <a href="#">Ustawienia</a>.</p>

## Dane techniczne drukarki

- [Dane techniczne](#)
- [Obsługiwane systemy operacyjne](#)
- [Wymiary drukarki](#)
- [Zużycie energii, specyfikacje elektryczne i emisja akustyczna](#)
- [Zakres środowiska pracy](#)



**WAŻNE:** Poniższa specyfikacja obowiązuje w chwili publikacji, jednak może ulec zmianie. Aktualne informacje: <http://www.hp.com/support/ljE52645mfp>.

### Dane techniczne

Nazwa modelu	E52645dn	Flow E52645c	
Numer produktu	1PS54A	1PS55A	
Obsługa papieru	Zasobnik 1 (pojemność 100 arkuszy)	Wielomateriałowy	Wielomateriałowy
	Zasobnik 2 (pojemność 550 arkuszy)	Wielomateriałowy	Wielomateriałowy
	Zasobnik 3 (pojemność 550 arkuszy)	Opcjonalne	Opcjonalne
	<b>UWAGA:</b> W drukarce można zamontować maksymalnie pięć podajników papieru, w tym kombinację podajnika uniwersalnego, kasety głównej i zasobnika stosowego, maksymalnie 2300 stron. wejście		
	Zszywacz podręczny	nieobsługiwane	Wielomateriałowy
	Automatyczny druk dwustronny	Wielomateriałowy	Wielomateriałowy
Łączność	Połączenie Ethernet 10/100/1000 sieci LAN z udziałem protokołów IPv4 i IPv6	Wielomateriałowy	Wielomateriałowy
	Port Hi-Speed USB 2.0	Wielomateriałowy	Wielomateriałowy
	Serwer druku z obsługą łączności bezprzewodowej	Opcjonalne	Opcjonalne
	Port USB bezpośredniego dostępu	Wielomateriałowy	Wielomateriałowy
	Kieszonki integracji sprzętu do podłączania akcesoriów i urządzeń innych producentów	Wielomateriałowy	Wielomateriałowy
	Wewnętrzne porty USB firmy HP	Opcjonalne	Opcjonalne
	Moduł łączności bezprzewodowej/NFC/HP JetDirect 3100w BLE	Opcjonalne	Opcjonalne
	Akcesoria dla łączności bezprzewodowej dla serwera druku HP Jetdirect 2900nw	Opcjonalne	Opcjonalne
	Wi-Fi Bluetooth Low Energy (BLE) Direct	nieobsługiwane	nieobsługiwane

Nazwa modelu		E52645dn	Flow E52645c
Numer produktu		1PS54A	1PS55A
Pamięć	1,75 GB pamięci podstawowej	Wielomateriałowy	Wielomateriałowy
	<b>UWAGA:</b> Pamięć podstawową można rozbudować do 3,75 GB poprzez dodanie modułu pamięci DIMM.		
Pamięć masowa	Wbudowany kontroler uniwersalny (eMMC) 16 GB	Wielomateriałowy	nieobsługiwane
	Zabezpieczony dysk twardy o wysokiej wydajności HP 500 GB	Opcjonalne	Wielomateriałowy
Zabezpieczenia	Moduł HP Trusted Platform do szyfrowania wszystkich danych przechodzących przez drukarkę	Wielomateriałowy	Wielomateriałowy
Wyświetlacz panelu sterowania i klawiatura	Panel sterowania z kolorowym ekranem dotykowym	Wielomateriałowy	Wielomateriałowy
	Klawiatura fizyczna	nieobsługiwane	Wielomateriałowy
Drukowanie	Drukuje 45 stron na minutę na papierze letter oraz 43 stron na papierze w formacie A4	Wielomateriałowy	Wielomateriałowy
	Drukowanie USB	Wielomateriałowy	Wielomateriałowy
	Drukowanie przenośne/z chmury	nieobsługiwane	nieobsługiwane
	Przechowywanie zadań w pamięci drukarki w celu późniejszego wydrukowania lub wydruku poufnego	nieobsługiwane	nieobsługiwane
Faks		Opcjonalne	Opcjonalne
Kopowanie i skanowanie	Kopiuje 45 stron na minutę na papierze letter oraz 40 stron na papierze w formacie A4	Wielomateriałowy	Wielomateriałowy
	100-stronicowy podajnik dokumentów z dwiema głowicami skanowania do jednoprzbiegowego kopiowania i skanowania dwustronnego	Wielomateriałowy	Wielomateriałowy
	Technologie HP EveryPage, w tym ultradźwiękowe wykrywanie podawania kilku arkuszy	nieobsługiwane	Wielomateriałowy
	Wbudowana funkcja OCR umożliwia konwersję drukowanych stron do tekstu, który można na komputerze edytować lub przeszukiwać.	nieobsługiwane	Wielomateriałowy
	Funkcja SMART Label udostępnia wykrywanie krawędzi papieru w celu automatycznego przycinania	nieobsługiwane	Wielomateriałowy
	Automatyczna orientacja stron w przypadku stron mających co najmniej 100 znaków tekstu.	nieobsługiwane	Wielomateriałowy

Nazwa modelu		E52645dn	Flow E52645c
Numer produktu		1P554A	1P555A
	Funkcja automatycznej regulacji tonu pozwala ustawić kontrast, jasność i usuwanie tła każdej strony.	nieobsługiwane	Wielomateriałowy
Dystrybucja cyfrowa	Wysyłanie dokumentów do wiadomości E-mail, USB i udostępnionych folderów w sieci	nieobsługiwane	Wielomateriałowy
	Wysyłanie dokumentów do witryny SharePoint®	nieobsługiwane	Wielomateriałowy

## Obsługiwane systemy operacyjne

Użyj poniższych informacji, aby upewnić się, że drukarka jest zgodna z systemem operacyjnym komputera.

**Linux:** Aby uzyskać informacje i sterowniki druku dla systemu Linux, przejdź do strony [www.hp.com/go/linuxprinting](http://www.hp.com/go/linuxprinting).

**System UNIX:** Aby uzyskać informacje i sterowniki druku do systemu UNIX®, przejdź do strony [www.hp.com/go/unixmodelscripts](http://www.hp.com/go/unixmodelscripts).

Poniższe informacje dotyczą sterowników druku Windows HP PCL 6 danej drukarki dla systemu Windows i sterowników druku HP dla systemu macOS oraz instalatora oprogramowania.

**System Windows:** Pobierz aplikację HP Easy Start ze strony [123.hp.com/LaserJet](http://123.hp.com/LaserJet), aby zainstalować sterownik drukarki HP. Możesz też przejść do strony wsparcia technicznego tej drukarki <http://www.hp.com/support/ljE52645mfp>, aby pobrać sterownik lub program instalacyjny w celu zainstalowania sterownika drukarki HP

**macOS:** Z tą drukarką działają komputery Mac. Pobierz aplikację HP Easy Start z [123.hp.com/LaserJet](http://123.hp.com/LaserJet) lub z witryny internetowej wsparcia drukarki, a następnie skorzystaj z aplikacji HP Easy Start, aby zainstalować sterownik druku HP.

1. Przejdź do strony [123.hp.com/LaserJet](http://123.hp.com/LaserJet).
2. Wykonaj podane czynności, aby pobrać oprogramowanie drukarki.

**Tabela 1-1** Obsługiwane systemy operacyjne i sterowniki druku

System operacyjny	Zainstalowany sterownik druku (dla systemu Windows lub z internetowego instalatora dla systemu macOS)	Uwagi
Windows 7, 32- i 64-bitowy	Sterownik druku „HP PCL 6” dla określonej drukarki jest instalowany w systemie operacyjnym w ramach pełnego pakietu oprogramowania.	
Windows 8, 32- i 64-bitowy	Sterownik druku „HP PCL 6” dla określonej drukarki jest instalowany w systemie operacyjnym w ramach pełnego pakietu oprogramowania.	Obsługę systemu Windows 8 RT zapewnia 32-bitowy sterownik Microsoft IN OS Version 4.
Windows 8.1, 32- i 64-bitowy	Sterownik druku „HP PCL-6” V4 dla danej drukarki jest instalowany w systemie operacyjnym w ramach pełnej instalacji oprogramowania.	Obsługę systemu Windows 8.1 RT zapewnia 32-bitowy sterownik Microsoft IN OS Version 4.



**Tabela 1-1** Obsługiwane systemy operacyjne i sterowniki druku (ciąg dalszy)

System operacyjny	Zainstalowany sterownik druku (dla systemu Windows lub z internetowego instalatora dla systemu macOS)	Uwagi
Windows 10, 32- i 64-bitowy	Sterownik druku „HP PCL-6” V4 dla danej drukarki jest instalowany w systemie operacyjnym w ramach pełnej instalacji oprogramowania.	
Windows Server 2008 R2 z dodatkiem SP1 (wersja 64-bitowa)	Sterownik druku PCL 6 dla danej drukarki jest dostępny do pobrania ze strony internetowej wsparcia technicznego dla drukarki. Pobierz sterownik, a następnie skorzystaj z narzędzia Microsoft Dodaj drukarkę, aby go zainstalować.	
Windows Server 2012 (wersja 64-bitowa)	Sterownik druku PCL 6 dla danej drukarki jest dostępny do pobrania ze strony internetowej wsparcia technicznego dla drukarki. Pobierz sterownik, a następnie skorzystaj z narzędzia Microsoft Dodaj drukarkę, aby go zainstalować.	
Windows Server 2012 z dodatkiem R2 (wersja 64-bitowa)	Sterownik druku PCL 6 dla danej drukarki jest dostępny do pobrania ze strony internetowej wsparcia technicznego dla drukarki. Pobierz sterownik, a następnie skorzystaj z narzędzia Microsoft Dodaj drukarkę, aby go zainstalować.	
Windows Server 2016 (wersja 64-bitowa)	Sterownik druku PCL 6 dla danej drukarki jest dostępny do pobrania ze strony internetowej wsparcia technicznego dla drukarki. Pobierz sterownik, a następnie skorzystaj z narzędzia Microsoft Dodaj drukarkę, aby go zainstalować.	
macOS 10.12 Sierra, macOS 10.13 High Sierra	Pobierz HP Easy Start ze strony <a href="http://123.hp.com/LaserJet">123.hp.com/LaserJet</a> , a następnie użyj go, aby zainstalować sterownik druku.	

 **UWAGA:** Obsługiwane systemy operacyjne mogą ulec zmianie. Aktualną listę obsługiwanych systemów operacyjnych można znaleźć na stronie <http://www.hp.com/support/ljE52645mfp>, na której znajdują się szczegółowe informacje wsparcia technicznego HP dla drukarki.



 **UWAGA:** Szczegółowe informacje na temat systemów operacyjnych w wersji klient i serwer oraz obsługi sterownika HP UPD dla tej drukarki znajdują się na stronie [www.hp.com/go/upd](http://www.hp.com/go/upd). Kliknij łącza w obszarze **Dodatkowe informacje**.

Tabela 1-2 Minimalne wymagania systemowe

System Windows	macOS
<ul style="list-style-type: none"> <li>Połączenie internetowe</li> <li>Dedykowany port USB 1.1 lub 2.0 albo połączenie internetowe</li> <li>2 GB wolnego miejsca na dysku twardym</li> <li>1 GB pamięci RAM (system 32-bitowy) lub 2 GB pamięci RAM (system 64-bitowy)</li> </ul>	<ul style="list-style-type: none"> <li>Połączenie internetowe</li> <li>Dedykowany port USB 1.1 lub 2.0 albo połączenie internetowe</li> <li>1,5 GB wolnego miejsca na dysku twardym</li> </ul>

 **UWAGA:** Instalator oprogramowania Windows instaluje usługę HP Smart Device Agent Base. Rozmiar pliku wynosi ok. 100 kb. Jedyną funkcją tej usługi jest sprawdzanie co godzinę drukarek podłączonych przez USB. Nie są gromadzone żadne dane. Po wykryciu drukarki podłączonej przez USB usługa podejmuje próbę zlokalizowania wystąpienia łącznika JetAdvantage Management Connector (JAMc) w sieci. W przypadku wykrycia łącznika JAMc usługa HP Smart Device Agent Base zostanie bezpiecznie zaktualizowana do pełnej wersji usługi Smart Device Agent poprzez JAMc, co umożliwi następnie uwzględnianie drukowanych stron w usłudze konta Managed Print Services (MPS) Pakiety zawierające wyłącznie sterownik, pobrane z witryny [hp.com](http://hp.com) dla określonej drukarki i zainstalowane za pomocą kreatora dodawania drukarki, nie instalują tej usługi.

Aby odinstalować tę usługę, otwórz Panel sterowania systemu Windows, a następnie wybierz opcję **Programy** lub **Programy i funkcje**, a następnie wybierz **Dodaj/Usuń programy** lub **Odinstaluj program**, aby usunąć usługę. Nazwa pliku to **HPSmartDeviceAgentBase**.

## Wymiary drukarki

Tabela 1-3 Wymiary drukarki bazowej

	Drukarka całkowicie zamknięta	Drukarka całkowicie otwarta
Wysokość	497 mm	750 mm
Głębokość	Zamknięta pokrywa przeciwkurzowa dla podajnika 2: 496 mm	674 mm
	Otwarta pokrywa przeciwkurzowa dla podajnika 2: 559 mm	
Szerokość	482 mm	482 mm
Waga	23 kg	

Tabela 1-4 Wymiary podajnika papieru 1 × 550 arkuszy

Wysokość	130 mm
Głębokość	Podajnik zamknięty: 376 mm
	Podajnik otwarty: 569 mm
Szerokość	410 mm
Waga	1,4 kg

**Tabela 1-5 Wymiary stojaka**

Wysokość	381 mm
Głębokość	Drzwiczki zamknięte: 632 mm Drzwiczki otwarte i obrócone tylne kółka: 865 mm
Szerokość	Drzwiczki zamknięte: 600 mm Drzwiczki otwarte i obrócone tylne kółka: 630 mm
Waga	9,0 kg

- ▲ Podane wartości mogą ulec zmianie. Dodatkowe informacje znajdziesz na stronie <http://www.hp.com/support/ljE52645mfp>.

**Tabela 1-6 Wymiary drukarki z trzema podajnikami papieru 1 x 550 arkuszy i stojakiem**

	Drukarka całkowicie zamknięta	Drukarka całkowicie otwarta
Wysokość	1268 mm	1521 mm
Głębokość	632 mm	865 mm
Szerokość	600 mm	630 mm
Waga	36,2 kg	

- ▲ Podane wartości mogą ulec zmianie. Dodatkowe informacje znajdziesz na stronie <http://www.hp.com/support/ljE52645mfp>.

## Zużycie energii, specyfikacje elektryczne i emisja akustyczna

Zobacz więcej informacji w sekcji <http://www.hp.com/support/ljE52645mfp>.

- ⚠ **OSTROŻNIE:** Wymagania dotyczące zasilania zależą od kraju/rejonu, w którym drukarka została sprzedana. Nie wolno zmieniać napięcia roboczego. Spowoduje to uszkodzenie drukarki oraz unieważnienie gwarancji.

## Zakres środowiska pracy

**Tabela 1-7 Wymagania dotyczące środowiska pracy**

Środowisko	Zalecane	Dozwolone
Temperatura	17° do 25°C	15° do 30°C
Wilgotność względna	30 do 70% wilgotności względnej	Od 10% do 80% wilgotności względnej

## Konfiguracja drukarki i instalacja oprogramowania

Instrukcje dotyczące konfiguracji podstawowej znajdują się w podręczniku instalacji sprzętu, który został dostarczony wraz z drukarką. Dodatkowe instrukcje można uzyskać w dziale pomocy technicznej HP lub w Internecie.

Przejdź do <http://www.hp.com/support/ljE52645mfp>, aby uzyskać pomoc HP dotyczącą używanej drukarki:  
Pomoc techniczna obejmuje następujące tematy:

- Instalacja i konfiguracja
- Nauka i obsługa
- Rozwiązywanie problemów
- Pobierz aktualizacje programów i oprogramowania sprzętowego
- Dołączanie do forów pomocy technicznej
- Znajdowanie informacji o gwarancji i przepisach

---

## 2 Podajnik papieru

Dowiedz się, jak ładować i korzystać z podajników papieru, w tym sposobu ładowania specjalnych materiałów, takich jak koperty i etykiety.

- [Wprowadzenie](#)
- [Wkładanie papieru do podajnika 1](#)
- [Ładowanie papieru do podajnika 2 i podajników na 550 arkuszy](#)
- [Ładowanie i drukowanie na kopertach.](#)
- [Ładowanie kopert i drukowanie na nich](#)
- [Korzystanie ze zszywacza podręcznego \(tylko urządzenia ze zszywaniem\)](#)

Film z pomocą: [www.hp.com/videos/LaserJet](http://www.hp.com/videos/LaserJet).

Poniższe informacje są poprawne w chwili publikacji. Aktualne informacje: <http://www.hp.com/support/ljE52645mfp>.

### Informacje dodatkowe:

Pełne wsparcie HP dla drukarki obejmuje następujące informacje:

- Instalacja i konfiguracja
- Nauka i obsługa
- Rozwiązywanie problemów
- Pobierz aktualizacje programów i oprogramowania sprzętowego
- Dołączanie do forów pomocy technicznej
- Znajdowanie informacji o gwarancji i przepisach

## Wprowadzenie

Podczas ładowania podajników papieru należy zachować ostrożność.

---

 **OSTROŻNIE:** Nie należy rozsuwać więcej niż jednego podajnika papieru jednocześnie.

Nie należy używać podajnika papieru jako stopnia.

Podczas zamykania podajników papieru nie należy wkładać do nich rąk.

Podczas przenoszenia drukarki należy zamknąć wszystkie podajniki.

---

# Wkładanie papieru do podajnika 1

Poniżej opisano sposób ładowania papieru do podajnika 1.

- [Wkładanie papieru do podajnika 1 \(podajnik wielofunkcyjny\)](#)
- [Orientacja papieru w podajniku 1](#)
- [Używanie alternatywnego trybu papieru firmowego](#)

## Wkładanie papieru do podajnika 1 (podajnik wielofunkcyjny)

Ten podajnik mieści do 100 arkuszy papieru o gramaturze 75 g/m<sup>2</sup> lub 10 kopert.

 **UWAGA:** Zanim rozpoczniesz drukowanie, wybierz właściwy typ papieru w sterowniku druku.

 **OSTROŻNIE:** Aby uniknąć blokowania się papieru, nie dokładaj i nie wyjmuj papieru z podajnika 1 podczas drukowania.

1. Złap uchwyt po jednej ze stron podajnika 1 i pociągnij do siebie, aby go otworzyć.

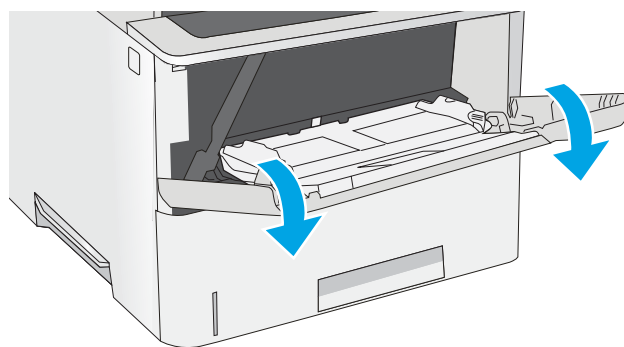

2. Wsuń przedłużenie podajnika, aby podeprzeć papier.

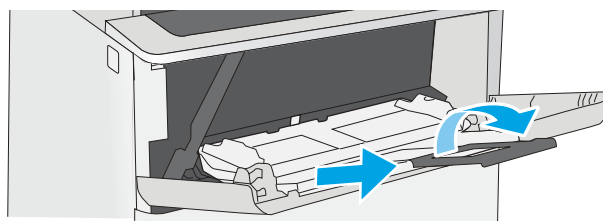

3. Ustaw prowadnice zgodnie z rozmiarem papieru, a następnie włóż go do podajnika. Informacje na temat ustawiania orientacji papieru znajdują się w sekcji [Orientacja papieru w podajniku 1 na stronie 20](#).

Upewnij się, że papier mieści się pod liniami na prowadnicach papieru i oznaczającymi maksymalne wypełnienie podajnika.

**UWAGA:** Maksymalna wysokość stosu wynosi 10 mm lub ok. 100 arkuszy o gramaturze 75 g/m<sup>2</sup>.

4. Ustaw boczne prowadnice tak, aby lekko dotykały stosu papieru, lecz jednocześnie go nie zaginały.

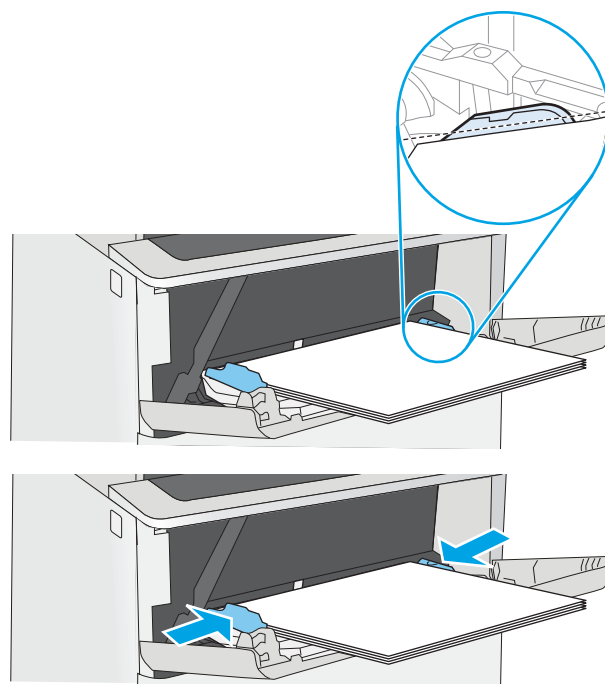

## Orientacja papieru w podajniku 1

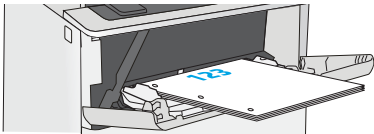
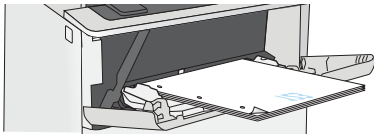
Typ papieru	Drukowanie jednostronne	Drukowanie dwustronne i tryb alternatywnego papieru firmowego
Firmowy, z nadrukiem lub dziurkowany	Drukiem w górę Górną krawędź skierowaną do drukarki	Drukiem w dół Dolną krawędź skierowaną do drukarki
		



## Używanie alternatywnego trybu papieru firmowego

[Alternatywny tryb papieru firmowego](#) umożliwia wkładanie do podajnika w ten sam sposób dla wszystkich zadań, niezależnie od tego, czy obejmują jedną czy obie strony arkusza. W tym trybie papier należy układać tak samo jak przy automatycznym drukowaniu dwustronnym.

- [Włączanie funkcji alternatywnego papieru firmowego w menu panelu sterowania drukarki.](#)

### Włączanie funkcji alternatywnego papieru firmowego w menu panelu sterowania drukarki.

Użycie menu [Ustawienia](#) do konfiguracji ustawienia [Alternatywny tryb papieru firmowego](#)

1. Z ekranu głównego panelu sterowania drukarki otwórz menu [Ustawienia](#).
2. Otwórz kolejno następujące menu:
  - [Kopiuj/drukuj lub Drukuj](#)
  - [Zarządzenie podajnikami](#)
  - [Alternatywny tryb papieru firmowego](#)
3. Wybierz opcję [Włącz](#), następnie wciśnij przycisk [Zapisz](#) lub [OK](#).

## Ładowanie papieru do podajnika 2 i podajników na 550 arkuszy

Poniższy opis pozwala włożyć papier do podajnika 2 oraz dodatkowego podajnika na 550 arkuszy.

- [Ładowanie papieru do podajnika 2 i podajników na 550 arkuszy](#)
- [Podajnik 2 i podajniki na 550 arkuszy – orientacja papieru](#)
- [Używanie alternatywnego trybu papieru firmowego](#)

 **UWAGA:** Procedura wkładania papieru do podajnika na 550 arkuszy jest taka sama jak w przypadku podajnika 2. Ilustracja przedstawia tylko podajnik 2.

 **OSTROŻNIE:** Nie należy rozsuwać więcej niż jednego podajnika papieru jednocześnie.

## Ładowanie papieru do podajnika 2 i podajników na 550 arkuszy

Poniższy opis pozwala włożyć papier do podajnika 2 oraz dodatkowego podajnika na 550 arkuszy. Te podajniki mieszczą do 550 arkuszy papieru o gramaturze 75 g/m<sup>2</sup>.

 **UWAGA:** Procedura wkładania papieru do podajnika na 550 arkuszy jest taka sama jak w przypadku podajnika 2. Ilustracja przedstawia tylko podajnik 2.

 **UWAGA:** Nie należy rozsuwać więcej niż jednego podajnika papieru jednocześnie.

1. Otwórz podajnik.

**UWAGA:** Nie otwieraj podajnika, gdy jest on używany.

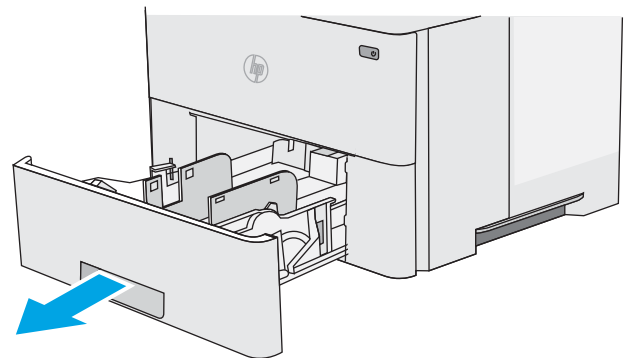

2. Przed włożeniem papieru ustaw prowadnice szerokości tak, aby pasowały do jego rozmiarów.

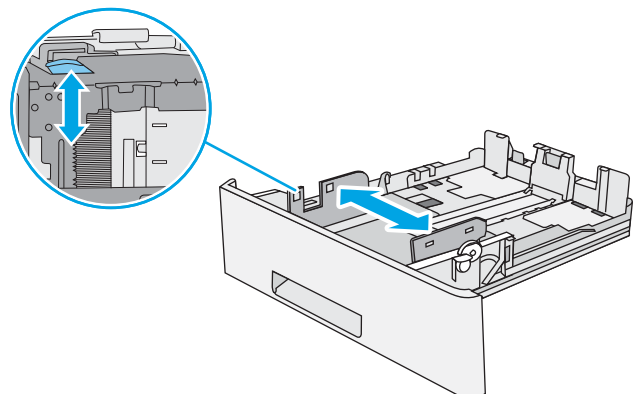

3. Następnie zrób to samo z prowadnicą długości papieru.

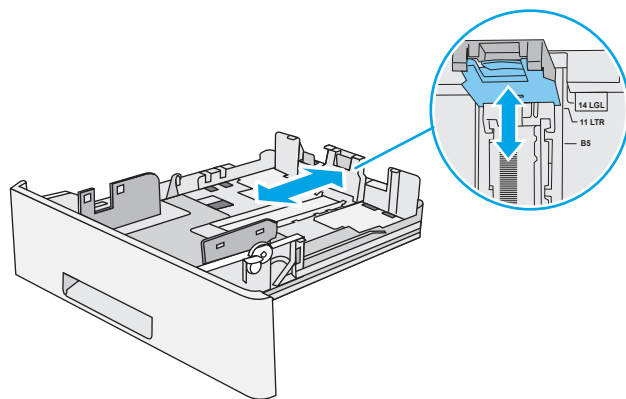

4. Aby włożyć papier formatu Legal do podajnika, ściśnij dźwignię z tyłu podajnika znajdującą się na lewo od środka, a następnie dostosuj tył podajnika do właściwego formatu papieru.

**UWAGA:** Ten krok nie dotyczy innych formatów papieru.

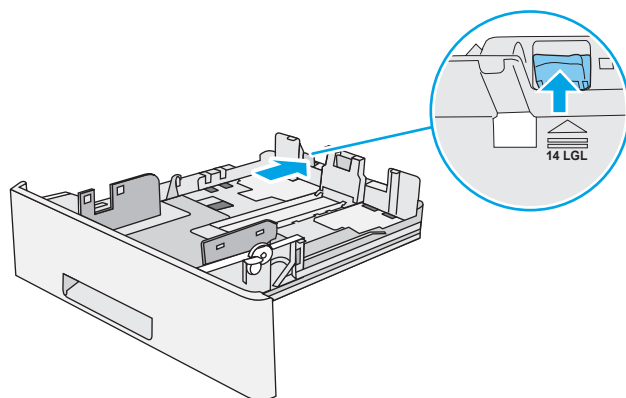

5. Włóż papier do podajnika. Informacje na temat orientacji papieru można znaleźć w temacie [Podajnik 2 i podajniki na 550 arkuszy – orientacja papieru na stronie 24](#).

**UWAGA:** Nie należy dociskać prowadnic zbyt mocno do stosu papieru. Należy je dopasować do wcięć lub oznaczeń na podajniku.

**UWAGA:** Aby nie dopuścić do zaklinowania papieru, ustaw prawidłowy rozmiar za pomocą prowadnic i nie wkładaj zbyt dużej liczby arkuszy do podajnika. Upewnij się, że górna krawędź stosu znajduje się poniżej wskaźnika pełnego podajnika pokazanego w powiększeniu na ilustracji.

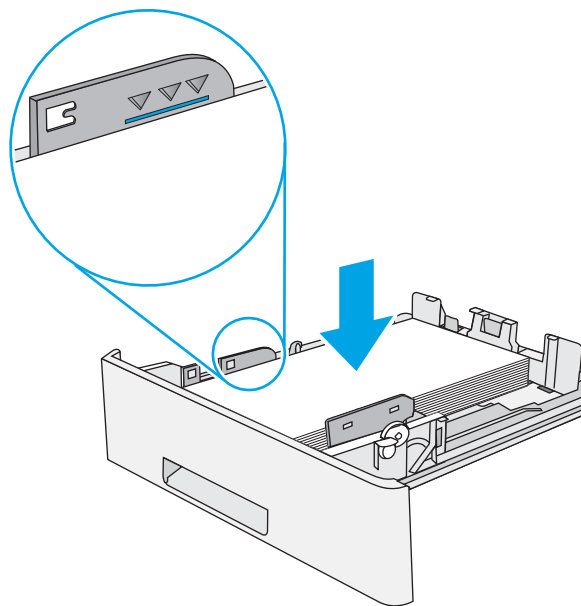

6. Zamknij podajnik.

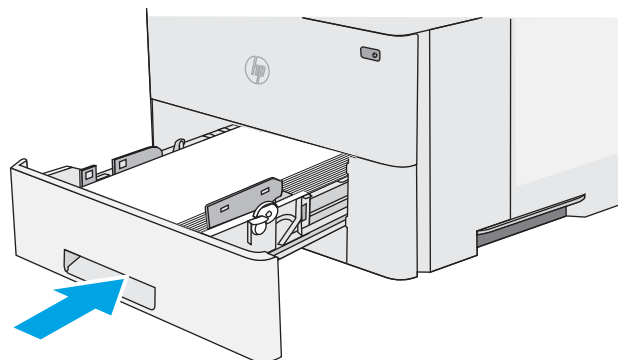

7. Na panelu sterowania drukarki zostanie wyświetlony komunikat o konfiguracji podajnika.

8. Jeżeli wyświetlany typ i rozmiar papieru są nieprawidłowe, wybierz opcję **Modyfikuj** i samodzielnie skonfiguruj ustawienia.

W wypadku papieru o formacie niestandardowym określ wymiary X i Y papieru, gdy pojawi się monit na panelu sterowania drukarki.

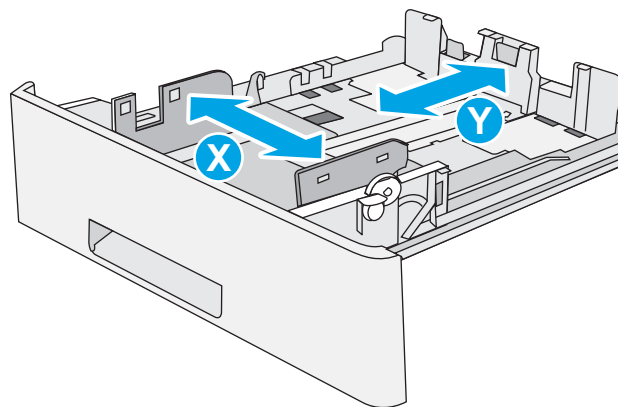

## Podajnik 2 i podajniki na 550 arkuszy – orientacja papieru

Typ papieru	Drukowanie jednostronne	Drukowanie dwustronne i tryb alternatywnego papieru firmowego
Firmowy, z nadrukiem lub dziurkowany	Drukiem w dół Górna krawędź skierowana ku przodowi podajnika	Drukiem w górę Dolna krawędź skierowana ku przodowi podajnika
		

## Używanie alternatywnego trybu papieru firmowego

[Alternatywny tryb papieru firmowego](#) umożliwia wkładanie do podajnika w ten sam sposób dla wszystkich zadań, niezależnie od tego, czy obejmują jedną czy obie strony arkusza. W tym trybie papier należy układać tak samo jak przy automatycznym drukowaniu dwustronnym.

- [Włączanie funkcji alternatywnego papieru firmowego w menu panelu sterowania drukarki.](#)

### Włączanie funkcji alternatywnego papieru firmowego w menu panelu sterowania drukarki.

Użycie menu [Ustawienia](#) do konfiguracji ustawienia [Alternatywny tryb papieru firmowego](#)

1. Z ekranu głównego panelu sterowania drukarki otwórz menu [Ustawienia](#).
2. Otwórz kolejno następujące menu:
  - [Kopiuj/drukuj lub Drukuj](#)
  - [Zarządzenie podajnikami](#)
  - [Alternatywny tryb papieru firmowego](#)
3. Wybierz opcję [Włącz](#), następnie wciśnij przycisk [Zapisz](#) lub [OK](#).

## Ładowanie i drukowanie na kopertach.

Do drukowania na kopertach należy korzystać wyłącznie z podajnika 1. Podajnik 1 mieści do 10 kopert.

- [Drukowanie na kopertach](#)
- [Orientacja kopert](#)

### Drukowanie na kopertach

Aby drukować na kopertach za pomocą opcji podawania ręcznego, należy wykonać następujące czynności w celu wybrania prawidłowych ustawień sterownika druku, a następnie załadować koperty do podajnika po wysłaniu zadania drukowania do drukarki.

1. W programie wybierz opcję **Drukuj**.
2. Wybierz drukarkę z listy drukarek, a następnie kliknij opcję **Właściwości** lub **Preferencje**, aby otworzyć sterownik druku.

---

 **UWAGA:** Nazwa przycisku różni się w zależności od różnych programów.

 **UWAGA:** Aby mieć dostęp do tych funkcji z poziomu ekranu startowego systemu Windows 8 lub 8.1, wybierz opcję **Urządzenia, Drukowanie**, a następnie odpowiednią drukarkę.

---

3. Kliknij kartę **Papier/jakość**.
4. Z listy rozwijanej **Rozmiar papieru** wybierz odpowiedni rozmiar kopert.
5. Z listy rozwijanej **Rodzaj papieru** wybierz opcję **Koperta**.
6. Z listy rozwijanej **Źródło papieru** wybierz opcję **Podawanie ręczne**.
7. Kliknij przycisk **OK**, aby zamknąć okno dialogowe **Właściwości dokumentu**.
8. W oknie dialogowym **Drukuj** kliknij przycisk **OK**, aby wydrukować zadanie.

### Orientacja kopert

---

Załaduj koperty do podajnika 1 drukiem w górę, krótszą krawędzią skierowaną do drukarki.

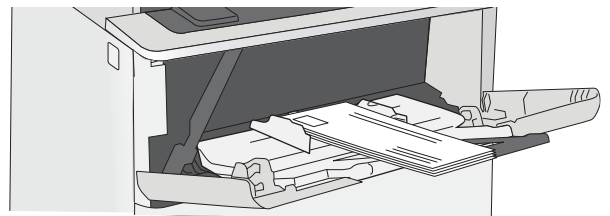

## Ładowanie kopert i drukowanie na nich

Aby drukować arkusze etykiet, użyj podajnika 1. Podajnik 2 i opcjonalne podajniki na 550 arkuszy nie obsługują etykiet.

- [Podawanie ręczne etykiet](#)
- [Orientacja etykiety](#)

### Podawanie ręczne etykiet

Użyj trybu ręcznego podawania do podajnika 1, aby drukować arkusze etykiet.

1. W programie wybierz opcję **Drukuj**.
2. Wybierz drukarkę z listy drukarek, a następnie kliknij opcję **Właściwości** lub **Preferencje**, aby otworzyć sterownik druku.

---

 **UWAGA:** Nazwa przycisku różni się w zależności od różnych programów.

 **UWAGA:** Aby mieć dostęp do tych funkcji z poziomu ekranu startowego systemu Windows 8 lub 8.1, wybierz opcję **Urządzenia, Drukowanie**, a następnie odpowiednią drukarkę.

---

3. Kliknij kartę **Papier/jakość**.
4. Na liście rozwijanej **Rozmiar papieru** wybierz odpowiedni rozmiar arkuszy etykiet.
5. Na liście rozwijanej **Rodzaj papieru** wybierz **Etykiety**.
6. Z listy rozwijanej **Źródło papieru** wybierz opcję **Podawanie ręczne**.
7. Kliknij przycisk **OK**, aby zamknąć okno dialogowe **Właściwości dokumentu**.
8. W oknie dialogowym **Drukuj** kliknij przycisk **Drukuj**, aby wydrukować zadanie.

### Orientacja etykiety

Aby etykiety zostały wydrukowane poprawnie, należy je wkładać w określony sposób.

Zasobnik	Ładowanie etykiet
Zasobnik 1	Załaduj arkusze etykiet stroną do druku skierowaną do góry i górną krawędzią arkusza ku drukarce.

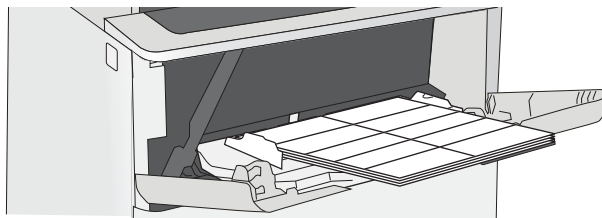

## Korzystanie ze zszywacza podręcznego (tylko urządzenia ze zszywaniem)

W zszywaczu/układaczu można zszywać dokumenty liczące do 20 arkuszy papieru o gramaturze 75 g/m<sup>2</sup>

- [Korzystanie ze zszywacza](#)

**⚠ OSTROŻNIE:** Aby uniknąć uszkodzenia drukarki, nie należy zszywać materiałów innych niż papier.

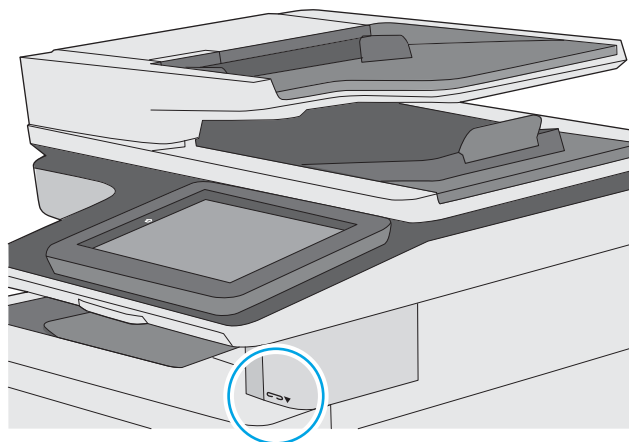

### Korzystanie ze zszywacza

1. Włóż stos papieru do gniazda z przodu zszywacza.
2. Należy zaczekać, aż zszywacz zszyje arkusze. Zszywacz uaktywnia się, gdy wykryje papier, i wydaje dźwięk zszywania.



**UWAGA:** Jeśli drukarka jest w trybie uśpienia, może być niewielkie opóźnienie.

3. Wyjmij zszyte materiały ze szczeliny.



---

## 3 Materiały eksploatacyjne, akcesoria i podzespoły

Zamawianie materiałów eksploatacyjnych i akcesoriów, wymiana kasety z tonerem lub demontaż i wymiana innej części.

- [Zamawianie materiałów eksploatacyjnych, akcesoriów i części zamiennych](#)
- [Wymiana wkładu z tonerem](#)
- [Wymień kasetę ze zszywkami \(tylko model c\)](#)

Film z pomocą: [www.hp.com/videos/LaserJet](http://www.hp.com/videos/LaserJet).

Poniższe informacje są poprawne w chwili publikacji. Aktualne informacje: <http://www.hp.com/support/ljE52645mfp>.

### Informacje dodatkowe:

Pełne wsparcie HP dla drukarki obejmuje następujące informacje:

- Instalacja i konfiguracja
- Nauka i obsługa
- Rozwiązywanie problemów
- Pobierz aktualizacje programów i oprogramowania sprzętowego
- Dołączanie do forów pomocy technicznej
- Znajdowanie informacji o gwarancji i przepisach

# Zamawianie materiałów eksploatacyjnych, akcesoriów i części zamiennych

- [Zamawianie](#)
- [Materiały eksploatacyjne i akcesoria](#)
- [Materiały eksploatacyjne - Konserwacja/długi okres eksploatacji](#)
- [Części do samodzielnej naprawy przez klienta](#)

## Zamawianie

Zamawianie materiałów eksploatacyjnych i papieru	<a href="http://www.hp.com/go/SureSupply">www.hp.com/go/SureSupply</a>
Zamawianie oryginalnych części i akcesoriów firmy HP	<a href="http://www.hp.com/buy/parts">www.hp.com/buy/parts</a>
Zamawianie poprzez dostawców usług i wsparcia	Skontaktuj się z przedstawicielem obsługi lub punktem usługowym HP.
Zamawianie za pomocą wbudowanego serwera internetowego HP (EWS)	W przeglądarce internetowej obsługiwanej na komputerze przejdź do paska adresów i podaj nazwę hosta lub adres IP drukarki, aby uzyskać do niej dostęp. Wbudowany serwer internetowy HP zawiera łącze do strony internetowej HP SureSupply, za pośrednictwem której można zamówić oryginalne materiały eksploatacyjne HP.

## Materiały eksploatacyjne i akcesoria

Pozycja	Opis	Numer katalogowy
<b>Materiały eksploatacyjne</b>		
Wkład kasety zszywacza HP	Zamienne wkłady zszywacza do drukarki.	Q7432A
<b>Akcesoria</b>		
HP LaserJet — podajnik papieru na 550 arkuszy	Dodatkowy podajnik na 550 arkuszy <b>UWAGA:</b> Drukarka obsługuje maksymalnie trzy podajniki papieru na 550 arkuszy, o ile inne urządzenia wejściowe nie są podłączone.	F2A72A
Stojak drukarki HP LaserJet	Opcjonalny stojak drukarki	F2A73A
Pamięć HP 1 GB DDR3 x32 144-stykowa 800 MHz SODIMM	Dodatkowa kość DIMM pozwalająca na rozbudowanie pamięci.	E5K48A
Moduł HP Trusted Platform	Automatycznie szyfruje wszystkie dane przechodzące przez drukarkę	F5S62A
Zabezpieczony dysk twardy HP o dużej wydajności	Opcjonalny bezpieczny dysk HDD	B5L29A
Analogowa przystawka faksująca HP LaserJet MFP Analog Fax Accessory 700	Opcjonalna karta faksu dla modelu dn	2EH31A
Serwer druku HP Jetdirect 2900nw	Moduł bezprzewodowego serwera druku USB	J8031A
Moduł łączności bezprzewodowej/NFC/HP JetDirect 3100w BLE	Moduł bezpośredniego drukowania bezprzewodowego (Wi-Fi Direct) do drukowania „dotykowego” z urządzeń przenośnych	3JN69A

Pozycja	Opis	Numer katalogowy
Wewnętrzne porty USB HP	Dwa dodatkowe porty USB pozwalają podłączać urządzenia innych firm	B5L28A
HP Foreign Interface Harness	Opcjonalny port do podłączania urządzeń innych firm.	B5L31A
Zestaw HP Accessibility	Zestaw HP Accessibility obejmujący samoprzylepne nakładki na przyciski i uchwyt ułatwiający obsługę	2TD64A
Uniwersalny czytnik kart USB HP	Zbliżeniowy czytnik kart USB	X3D03A

## Materiały eksploatacyjne - Konserwacja/długi okres eksploatacji

Zestaw konserwacyjny/LLC	Numer katalogowy	Szacowany czas eksploatacji <sup>1</sup>
Zestaw rolek wymiennych automatycznego podajnika dokumentów dla urządzenia HP 200	B5L52A	50 000 stron*

<sup>1</sup> Parametry eksploatacji HP Maintenance/Long Life Consumables (LLC) są szacowane na podstawie warunków rzeczywistej eksploatacji LLC. Rzeczywista trwałość/wydajność podczas normalnej pracy zależy od zużycia, środowiska, papieru i innych czynników. Szacowany czas eksploatacji nie podlega dorozumianej ani zwykłej gwarancji.

\*Warunki testów użytkownika LLC

- Pokrycie: 5% równomiernie na stronie
- Środowisko: od 17° do 25°C; od 30% do 70% wilgotności względnej
- Rozmiar nośnika: Letter/A4
- Gramatura nośników: Zwykły papier 75 g/m<sup>2</sup>
- Rozmiar zadania: 4 stron
- Podawanie krótszą krawędzią (A3) (np. materiałów formatu Legal)

Czynniki mogące zmniejszyć czas eksploatacji z powyższych warunków:

- Nośnik węższy niż Letter/A4 (spowolnienia termiczne oznaczają więcej obrotów)
- Papier o gramaturze większej niż 75 g/m<sup>2</sup> (większa gramatura tworzy większy nacisk na elementy drukarki)
- Mniejsze zadania drukowania niż 4 strony (mniejsze zadania oznaczają więcej cykli termicznych i obrotów)

## Części do samodzielnej naprawy przez klienta

Części do samodzielnego montażu (CSR) są dostępne do wielu drukarek HP LaserJet i skracają czas naprawy. Więcej informacji na temat programu CSR oraz korzyści z uczestnictwa w nim można znaleźć pod adresami [www.hp.com/go/csr-support](http://www.hp.com/go/csr-support) i [www.hp.com/go/csr-faq](http://www.hp.com/go/csr-faq).

Oryginalne części zamienne HP można zamówić pod adresem [www.hp.com/buy/parts](http://www.hp.com/buy/parts) lub kontaktując się z autoryzowanym centrum serwisowym HP lub dostawcą usług pomocy technicznej. Podczas składania zamówienia jest wymagana jedna z następujących informacji: numer części, numer seryjny (z tyłu drukarki), numer produktu lub nazwa drukarki.

- Części do samodzielnego montażu oznaczone słowem **Obowiązkowo** należy zainstalować samodzielnie. Ewentualnie można skorzystać z płatnej usługi montażu przez serwisanta HP. W ramach gwarancji na drukarkę firmy HP części takie nie są objęte pomocą techniczną u klienta ani nie można ich zwrócić do magazynu.
- Części do samodzielnego montażu oznaczone jako **Opcjonalne** mogą zostać bezpłatnie zainstalowane przez serwisanta HP na życzenie użytkownika w okresie gwarancji na drukarkę.

Pozycja	Opis	Do samodzielnego montażu	Numer katalogowy
Podajnik papieru na 550 arkuszy	Zamienny podajnik na 550 arkuszy	Obowiązkowo	F2A72A
Zabezpieczony dysk twardy	Zamienny dysk twardy	Obowiązkowo	B5L29A
Pamięć HP 1 GB DDR3 x32 144-stykowa 800 MHz SODIMM	Wymienna kość pamięci DIMM	Obowiązkowo	E5K48A
Zestaw modułu HP Trusted Platform	Zamienny moduł Trusted Platform	Obowiązkowo	F5S62A
Serwer druku HP Jetdirect 2900nw	Wymienny moduł bezprzewodowego serwera druku USB	Obowiązkowo	J8031A
Moduł łączności bezprzewodowej/NFC/HP JetDirect 3100w BLE	Wymienny moduł bezpośredniego drukowania bezprzewodowego (Wi-Fi Direct) do drukowania „dotykowego” z urządzeń przenośnych	Obowiązkowo	3JN69A
Wewnętrzne porty USB firmy HP	Wymienne dwa wewnętrzne porty USB	Obowiązkowo	B5L28A
Zestaw nakładek na klawiaturę HP LaserJet dla jęz. chińskiego uproszczonego i tradycyjnego (tylko modele c)	Nakładka na klawiaturę	Obowiązkowo	A7W12A
Zestaw nakładek na klawiaturę HP LaserJet dla jęz. szwedzkiego (tylko modele c)	Nakładka na klawiaturę	Obowiązkowo	A7W14A

## Wymiana wkładu z tonerem

Wymień wkład z tonerem, jeśli drukarka wyświetli komunikat lub jeśli występują problemy z jakością druku.

- [Informacje o wkładzie](#)
- [Wyjmij zużyty wkład i zastąp go nowym](#)

### Informacje o wkładzie

Drukarka wyświetli odpowiedni komunikat, gdy ilość toneru w kasecie spadnie do niskiego lub bardzo niskiego poziomu. Rzeczywisty pozostały czas pracy kasety z tonerem może być różny. Warto dysponować nową kaseta, którą można od razu zainstalować, gdy jakość druku przestaje być na akceptowalnym poziomie.

Aby kupić wkłady z tonerem, skontaktuj się z przedstawicielem zarządzanych usług. Upewnij się, czy znasz numer modelu produktu znajdujący się na etykiecie produktu z tyłu drukarki. Aby sprawdzić zgodność wkładów z drukarką, przejdź do witryny HP SureSupply pod adresem [www.hp.com/go/SureSupply](http://www.hp.com/go/SureSupply). Przewiń stronę na sam dół i upewnij się, że kraj/region jest prawidłowy.

 **UWAGA:** Kasety o dużej wydajności zawierają więcej toneru niż standardowe. Aby uzyskać więcej informacji, przejdź na stronę [www.hp.com/go/learnaboutsupplies](http://www.hp.com/go/learnaboutsupplies).

Nie wyjmuj kasety z tonerem z opakowania aż do momentu wymiany.

 **OSTROŻNIE:** Aby zapobiec uszkodzeniu wkładu z tonerem, nie należy wystawiać go na działanie światła na dłużej niż kilka minut. Zakryj zielony bęben obrazowy, jeśli kasetka z tonerem musi zostać wyjęta z drukarki na dłuższy czas.

Poniższa ilustracja przedstawia elementy kasety z tonerem.

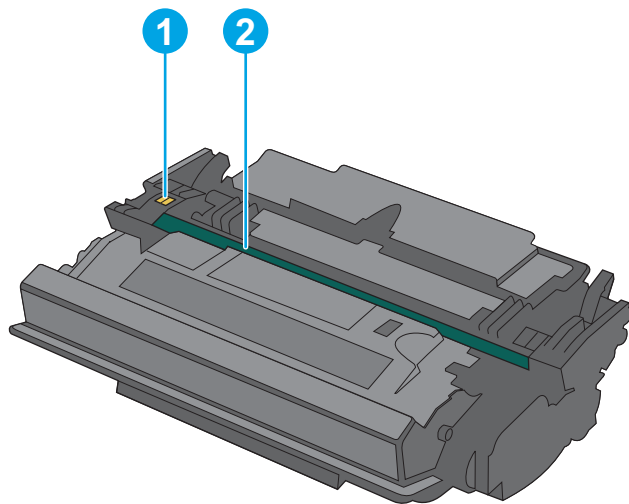

- |   |                |
|---|----------------|
| 1 | Układ pamięci  |
| 2 | Bęben obrazowy |

**OSTROŻNIE:** Nie dotykaj bębna obrazowego. Odciski palców mogą spowodować problemy z jakością druku.

 **OSTROŻNIE:** Jeśli toner dostanie się na ubranie, należy usunąć go za pomocą suchej szmatki, a ubranie wyprać w zimnej wodzie. Gorąca woda utrwała ślady tonera na odzieży.

 **UWAGA:** Informacje na temat utylizacji zużytych kaset z tonerem znajdują się na ich opakowaniach.

## Wymij zużyty wkład i zastąp go nowym

1. Naciśnij przycisk zwalniający górną pokrywę po lewej stronie drukarki.

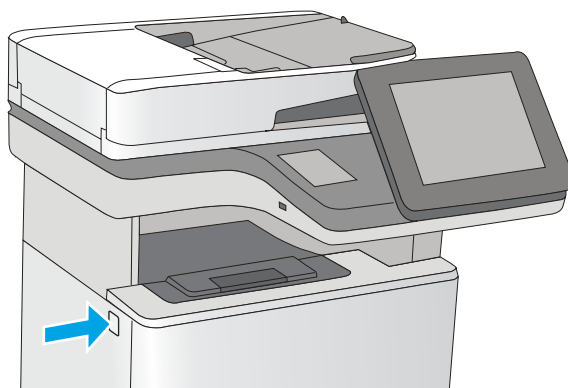

2. Otwórz przednią pokrywę.

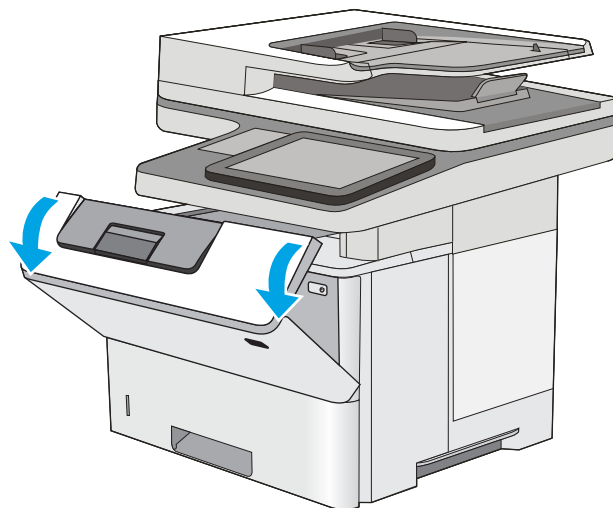

3. Złap za uchwyt zużytej kasety z tonerem i pociągnij, aby ją wyjąć.

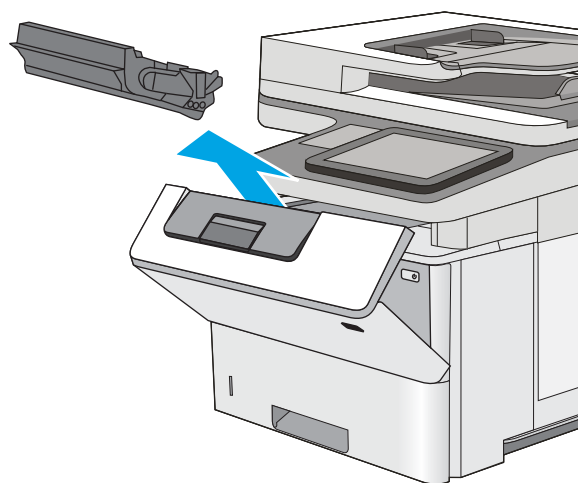

4. Wyjmij nową kasetę, odklejając plastikowy pasek i otwierając opakowanie. Zachowaj opakowanie na zużytą kasetę.

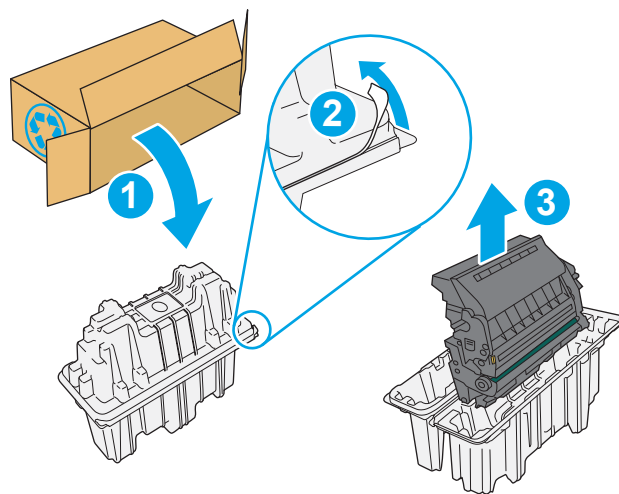

5. Wyrównaj kasetę z tonerem w gnieździe, a następnie wsuń ją do drukarki.

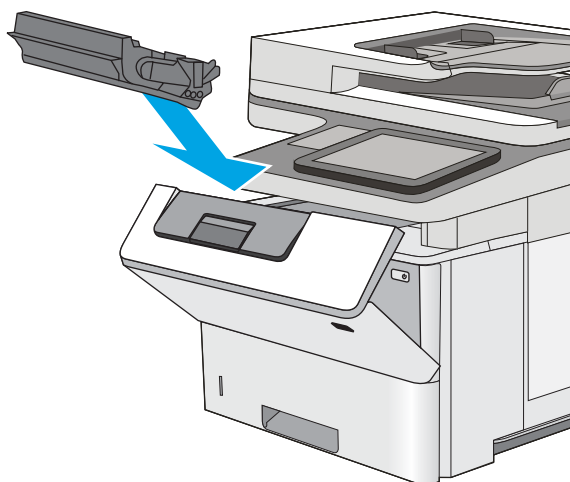

6. Zamknij przednią pokrywę.

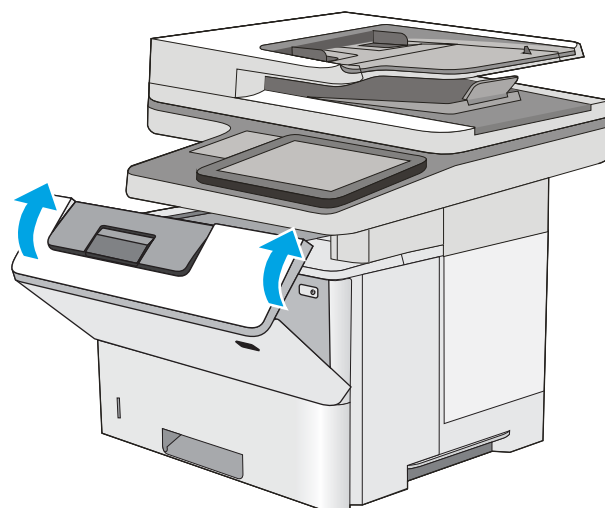

7. Schowaj zużytą kasetę z tonerem do opakowania nowego tonera. Zapoznaj się z informacjami o recyklingu zawartymi w załączonej instrukcji recyklingu.

Opakowania na terenie USA i Kanady posiadają gotowe etykiety z adresem zwrotnym. W przypadku pozostałych krajów/regionów należy odwiedzić stronę [www.hp.com/recycle](http://www.hp.com/recycle) i wydrukować taką etykietę.

Naklej etykietę na opakowanie i wyślij zużytą kasetę do firmy HP w celu utylizacji.

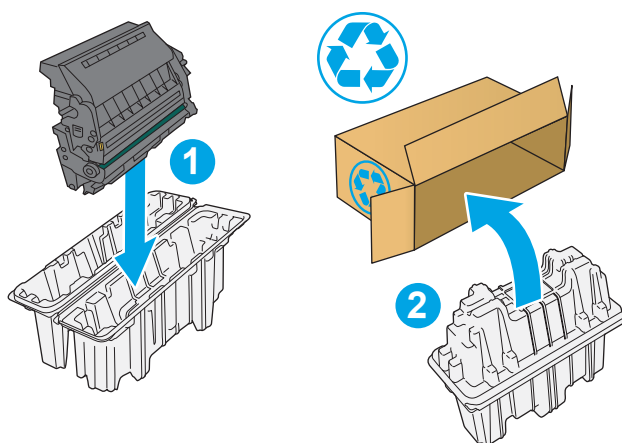



## Wymień kasetę ze zszywkami (tylko model c)

Zainstaluj nową kasetę ze zszywkami, gdy bieżący wkład będzie pusty.

- [Wprowadzenie](#)
- [Wymiana pojemnika ze zszywkami](#)

### Wprowadzenie

Poniższe informacje dotyczą wymiany kaset ze zszywkami.

### Wymiana pojemnika ze zszywkami

1. Otwórz osłonę zszywacza.

**UWAGA:** Otwarcie drzwiczek zszywacza wyłącza zszywacz.

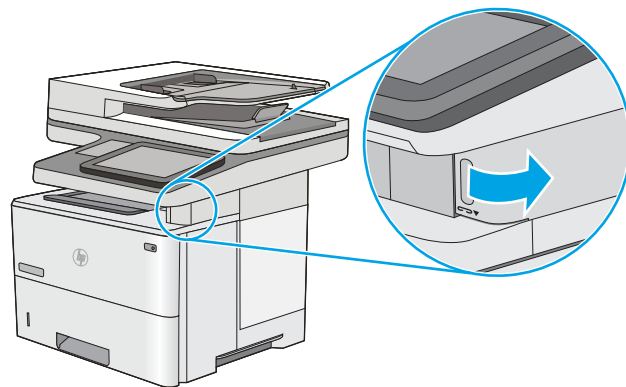

2. Wyjmowanie kasety ze zszywkami z opakowania

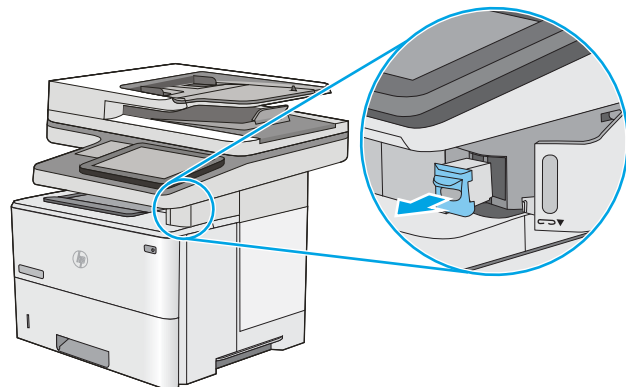

3. Włóż nową kasetę ze zszywkami do otworu w drzwiczkach zszywacza.

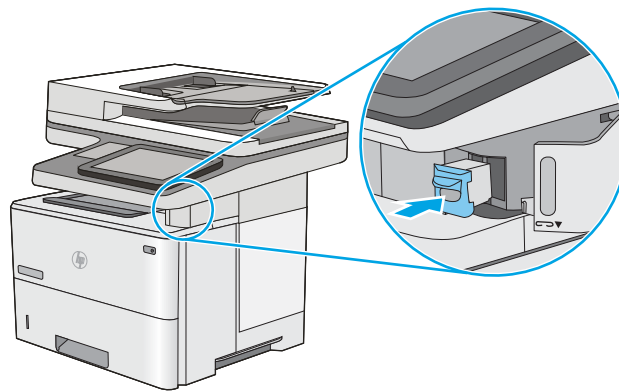

4. Zamknij osłonę zszywacza.

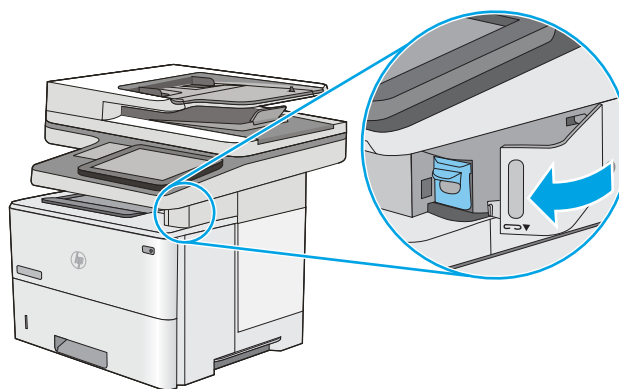

---

## 4 Drukowanie

Drukowanie za pomocą programu, lub z urządzenia przenośnego bądź dysku flash USB.

- [Zadania drukowania \(Windows\)](#)
- [Zadania drukowania \(macOS\)](#)
- [Przechowywanie zadań drukowania w pamięci drukarki w celu późniejszego wydrukowania lub wydruku poufnego](#)
- [Drukowanie z dysku flash USB](#)
- [Drukowanie przy użyciu portu high-speed USB 2.0 \(przewodowe\)](#)

Film z pomocą: [www.hp.com/videos/LaserJet](http://www.hp.com/videos/LaserJet).

Poniższe informacje są poprawne w chwili publikacji. Aktualne informacje: <http://www.hp.com/support/ljE52645mfp>.

### Informacje dodatkowe:

Pełne wsparcie HP dla drukarki obejmuje następujące informacje:

- Instalacja i konfiguracja
- Nauka i obsługa
- Rozwiązywanie problemów
- Pobieranie aktualizacji programów i oprogramowania sprzętowego
- Dołączanie do forów pomocy technicznej
- Znajdowanie informacji o gwarancji i przepisach

# Zadania drukowania (Windows)

Więcej informacji na temat typowych zadań drukowania dla użytkowników systemu Windows.

- [Sposób drukowania \(system Windows\)](#)
- [Automatyczne drukowanie po obu stronach \(Windows\)](#)
- [Ręczne drukowanie po obu stronach \(Windows\)](#)
- [Drukowanie wielu stron na jednym arkuszu \(Windows\)](#)
- [Wybór rodzaj papieru \(Windows\)](#)
- [Dodatkowe zadania drukowania](#)

## Sposób drukowania (system Windows)

Wybierz opcję **Drukowanie** z aplikacji, aby wybrać drukarkę i podstawowe ustawienia dla zadania drukowania.

Poniższa procedura opisuje podstawowy proces drukowania w systemie Windows.

1. W programie wybierz opcję **Drukuj**.
2. Wybierz urządzenie z listy drukarek. Aby zmienić ustawienia, kliknij przycisk **Właściwości** lub **Preferencje** w celu otwarcia sterownika drukarki.



**UWAGA:** Nazwa przycisku różni się w zależności od różnych programów.

W systemach Windows 10, 8.1 i 8 aplikacje te mogą mieć inny wygląd i zapewniać inne funkcje niż zostało to opisane poniżej dla aplikacji na komputery stacjonarne. Aby wyświetlić funkcję drukowania z aplikacji ekranu Start, wykonaj następujące czynności:

- **Windows 10:** Wybierz opcję **Drukuj**, a następnie wybierz drukarkę.
- **Windows 8.1 or 8:** Wybierz opcje **Urządzenia, Drukuj**, a następnie wybierz drukarkę.

W przypadku sterownika HP PCL-6 V4 aplikacja HP AiO Printer Remote pobiera dodatkowe funkcje sterownika po wybraniu opcji **Więcej ustawień**.



**UWAGA:** Aby uzyskać więcej informacji, kliknij przycisk Pomoc (?) w sterowniku druku.

3. Kliknij karty w sterowniku druku w celu skonfigurowania dostępnych opcji. Orientację papieru można ustawić na karcie **Wykańczanie**, natomiast źródło, rodzaj i format papieru oraz ustawienia jakości można ustawić na karcie **Papier/jakość**.
4. Kliknij przycisk **OK**, aby powrócić do okna dialogowego **Drukuj**. Wybierz liczbę kopii przeznaczonych do wydrukowania z tego ekranu.
5. Kliknij przycisk **Drukuj**, aby wydrukować zadanie.

## Automatyczne drukowanie po obu stronach (Windows)

Jeśli drukarka ma automatyczny moduł drukowania dwustronnego, może automatycznie drukować po obu stronach arkusza papieru. Użyj formatu i rodzaju papieru obsługiwanych przez moduł druku dwustronnego.

1. W programie wybierz opcję **Drukuj**.
2. Wybierz drukarkę z listy drukarek, a następnie kliknij opcję **Właściwości** lub **Preferencje**, aby otworzyć sterownik druku.



**UWAGA:** Nazwa przycisku różni się w zależności od różnych programów.

W systemach Windows 10, 8.1 i 8 aplikacje te mogą mieć inny wygląd i zapewniać inne funkcje niż zostało to opisane poniżej dla aplikacji na komputery stacjonarne. Aby wyświetlić funkcję drukowania z aplikacji ekranu Start, wykonaj następujące czynności:

- **Windows 10:** Wybierz opcję **Drukuj**, a następnie wybierz drukarkę.
- **Windows 8.1 or 8:** Wybierz opcje **Urządzenia, Drukuj**, a następnie wybierz drukarkę.

W przypadku sterownika HP PCL-6 V4 aplikacja HP AiO Printer Remote pobiera dodatkowe funkcje sterownika po wybraniu opcji **Więcej ustawień**.

3. Kliknij kartę **Wykańczanie**.
4. Wybierz opcję **Drukowanie dwustronne**. Kliknij przycisk **OK**, aby zamknąć okno dialogowe **Właściwości dokumentu**.
5. W oknie dialogowym **Drukuj** kliknij przycisk **Drukuj**, aby wydrukować zadanie.

## Ręczne drukowanie po obu stronach (Windows)

Użyj tej procedury w przypadku drukarek, które nie są wyposażone w automatyczny duplekser lub do drukowania na papierze nieobstugiwany przez duplekser.

1. W programie wybierz opcję **Drukuj**.
2. Wybierz drukarkę z listy drukarek, a następnie kliknij opcję **Właściwości** lub **Preferencje**, aby otworzyć sterownik druku.



**UWAGA:** Nazwa przycisku różni się w zależności od różnych programów.

W systemach Windows 10, 8.1 i 8 aplikacje te mogą mieć inny wygląd i zapewniać inne funkcje niż zostało to opisane poniżej dla aplikacji na komputery stacjonarne. Aby wyświetlić funkcję drukowania z aplikacji ekranu Start, wykonaj następujące czynności:

- **Windows 10:** Wybierz opcję **Drukuj**, a następnie wybierz drukarkę.
- **Windows 8.1 or 8:** Wybierz opcje **Urządzenia, Drukuj**, a następnie wybierz drukarkę.

W przypadku sterownika HP PCL-6 V4 aplikacja HP AiO Printer Remote pobiera dodatkowe funkcje sterownika po wybraniu opcji **Więcej ustawień**.

3. Kliknij kartę **Wykańczanie**.
4. Wybierz opcję **Drukowanie dwustronne (ręcznie)**, a następnie kliknij przycisk **OK**, aby zamknąć okno dialogowe **Właściwości dokumentu**.
5. W oknie dialogowym **Drukuj** kliknij przycisk **Drukuj**, aby wydrukować pierwszą stronę zadania.
6. Odbierz stos wydrukowanych arkuszy z pojemnika wyjściowego, a następnie umieść je w podajniku 1.
7. Jeśli pojawi się monit, wybierz odpowiedni przycisk na panelu sterowania, aby kontynuować.

## Drukowanie wielu stron na jednym arkuszu (Windows)

Podczas drukowania z aplikacji, korzystając z opcji **Drukuj**, można wybrać opcję drukowania wielu stron na jednym arkuszu papieru. Przykładowo, można to zrobić, jeśli drukowany jest bardzo duży dokument i chcesz zaoszczędzić papieru.

1. W programie wybierz opcję **Drukuj**.
2. Wybierz drukarkę z listy drukarek, a następnie kliknij opcję **Właściwości** lub **Preferencje**, aby otworzyć sterownik druku.



**UWAGA:** Nazwa przycisku różni się w zależności od różnych programów.

W systemach Windows 10, 8.1 i 8 aplikacje te mogą mieć inny wygląd i zapewniać inne funkcje niż zostało to opisane poniżej dla aplikacji na komputery stacjonarne. Aby wyświetlić funkcję drukowania z aplikacji ekranu Start, wykonaj następujące czynności:

- **Windows 10:** Wybierz opcję **Drukuj**, a następnie wybierz drukarkę.
- **Windows 8.1 or 8:** Wybierz opcje **Urządzenia, Drukuj**, a następnie wybierz drukarkę.

W przypadku sterownika HP PCL-6 V4 aplikacja HP AiO Printer Remote pobiera dodatkowe funkcje sterownika po wybraniu opcji **Więcej ustawień**.

3. Kliknij kartę **Wykańczanie**.
4. Wybierz liczbę stron na arkusz z listy rozwijanej **Stron na arkusz**.
5. Wybierz właściwe wartości dla opcji **Drukuj ramki stron**, **Kolejność stron** i **Orientacja**. Kliknij przycisk **OK**, aby zamknąć okno dialogowe **Właściwości dokumentu**.
6. W oknie dialogowym **Drukuj** kliknij przycisk **Drukuj**, aby wydrukować zadanie.

## Wybór rodzaj papieru (Windows)

Podczas drukowania z aplikacji, korzystając z opcji **Drukuj**, można ustawić rodzaj papieru używanego do drukowania. Na przykład, jeśli Twój domyślny typ papieru to Letter, ale musisz użyć innego rodzaju papieru dla danego zlecenia, wybierz żądany rodzaj papieru.

1. W programie wybierz opcję **Drukuj**.
2. Wybierz drukarkę z listy drukarek, a następnie kliknij opcję **Właściwości** lub **Preferencje**, aby otworzyć sterownik druku.



**UWAGA:** Nazwa przycisku różni się w zależności od różnych programów.

W systemach Windows 10, 8.1 i 8 aplikacje te mogą mieć inny wygląd i zapewniać inne funkcje niż zostało to opisane poniżej dla aplikacji na komputery stacjonarne. Aby wyświetlić funkcję drukowania z aplikacji ekranu Start, wykonaj następujące czynności:

- **Windows 10:** Wybierz opcję **Drukuj**, a następnie wybierz drukarkę.
- **Windows 8.1 or 8:** Wybierz opcje **Urządzenia, Drukuj**, a następnie wybierz drukarkę.

W przypadku sterownika HP PCL-6 V4 aplikacja HP AiO Printer Remote pobiera dodatkowe funkcje sterownika po wybraniu opcji **Więcej ustawień**.

3. Kliknij kartę **Papier/jakość**.

4. Wybierz rodzaj papieru z listy rozwijanej **Rodzaj papieru**.
5. Kliknij przycisk **OK**, aby zamknąć okno dialogowe **Właściwości dokumentu**. W oknie dialogowym **Drukuj** kliknij przycisk **Drukuj**, aby wydrukować zadanie.  
  
Jeśli należy skonfigurować podajnik, na panelu sterowania drukarki pojawi się odpowiedni komunikat.
6. Załaduj do podajnika papier odpowiedniego rodzaju i formatu, a następnie zamknij podajnik.
7. Dotknij przycisku **OK**, aby zaakceptować wykryty format i rodzaj, lub dotknij przycisku **Modyfikuj**, aby wybrać inny format lub rodzaj papieru.
8. Wybierz prawidłowy format i rodzaj papieru, a następnie dotknij przycisku **OK**.

## Dodatkowe zadania drukowania

Znajdź informacje w sieci Web na temat wykonywania typowych zadań drukowania.

Przejdź do witryny <http://www.hp.com/support/ljE52645mfp>.

Dostępne są instrukcje wykonywania zadań drukowania, takie jak:

- Tworzenie i używanie skrótów drukowania
- Wybieranie formatu papieru lub używanie papieru o formacie niestandardowym
- Wybieranie orientacji strony
- Tworzenie broszur
- Skalowanie strony do wybranego rozmiaru papieru
- Drukowanie pierwszej lub ostatniej strony na innym papierze
- Drukowanie znaków wodnych na dokumencie

## Zadania drukowania (macOS)

Drukowanie przy użyciu oprogramowania HP do drukowania dla macOS, w tym drukowanie dwustronne lub drukowanie wielu stron na jednym arkuszu.

- [Sposób drukowania \(macOS\)](#)
- [Automatyczne drukowanie po obu stronach \(macOS\)](#)
- [Ręczne drukowanie po obu stronach \(macOS\)](#)
- [Drukowanie wielu stron na jednym arkuszu \(macOS\)](#)
- [Wybór rodzaju papieru \(macOS\)](#)
- [Dodatkowe zadania drukowania](#)

## Sposób drukowania (macOS)

Poniższa procedura opisuje podstawowy proces drukowania dla systemu macOS.

1. Kliknij menu **Plik**, a następnie kliknij opcję **Drukuj**.
2. Wybierz drukarkę.
3. Kliknij opcję **Pokaż szczegóły** lub **Kopie i strony**, a następnie wybierz inne menu, aby określić ustawienia drukowania.

---

 **UWAGA:** Nazwa opcji różni się w zależności od różnych programów.

---

4. Kliknij przycisk **Drukuj**.

## Automatyczne drukowanie po obu stronach (macOS)

---

 **UWAGA:** Ta informacja dotyczy drukarek wyposażonych w automatyczny duplekser.

 **UWAGA:** Funkcja ta jest dostępna w przypadku zainstalowania sterownika druku HP. Może ona nie być dostępna w przypadku korzystania z usługi AirPrint.

---

1. Kliknij menu **Plik**, a następnie kliknij opcję **Drukuj**.
2. Wybierz drukarkę.
3. Kliknij opcję **Pokaż szczegóły** lub **Kopie i strony**, a następnie kliknij menu **Układ**.

---

 **UWAGA:** Nazwa opcji różni się w zależności od różnych programów.

---

4. Wybierz opcję bindowania z listy rozwijanej **Dwustronne**.
5. Kliknij przycisk **Drukuj**.

## Ręczne drukowanie po obu stronach (macOS)

---

 **UWAGA:** Funkcja ta jest dostępna w przypadku zainstalowania sterownika druku HP. Może ona nie być dostępna w przypadku korzystania z usługi AirPrint.

---



1. Kliknij menu **Plik**, a następnie kliknij opcję **Drukuj**.
2. Wybierz drukarkę.
3. Kliknij opcję **Pokaż szczegóły** lub **Kopie i strony**, a następnie kliknij menu **Dupleks ręczny**.



**UWAGA:** Nazwa opcji różni się w zależności od różnych programów.

4. Zaznacz pole **Ręczny druk dwustronny** i wybierz opcję łączenia.
5. Kliknij przycisk **Drukuj**.
6. Podejdź do urządzenia i usuń pusty papier z podajnika 1.
7. Wyjmij zadrukowany stos z pojemnika wyjściowego i umieść go zadrukowaną stroną do dołu w podajniku wejściowym.
8. Jeśli pojawi się monit, dotknij odpowiedniego przycisku na panelu sterowania, aby kontynuować.

## Drukowanie wielu stron na jednym arkuszu (macOS)

1. Kliknij menu **Plik**, a następnie kliknij opcję **Drukuj**.
2. Wybierz drukarkę.
3. Kliknij opcję **Pokaż szczegóły** lub **Kopie i strony**, a następnie kliknij menu **Układ**.



**UWAGA:** Nazwa opcji różni się w zależności od różnych programów.

4. Z listy rozwijanej **Strony na arkusz** wybierz liczbę stron, które chcesz drukować na jednym arkuszu.
5. W obszarze **Kierunek układu** wybierz kolejność i rozmieszczenie stron na arkuszu.
6. W menu **Obramowanie** wybierz typ obramowania, jaki ma być drukowany wokół każdej strony na arkuszu.
7. Kliknij przycisk **Drukuj**.

## Wybór rodzaju papieru (macOS).

1. Kliknij menu **Plik**, a następnie kliknij opcję **Drukuj**.
2. Wybierz drukarkę.
3. Kliknij opcję **Pokaż szczegóły** lub **Kopie i strony**, a następnie kliknij menu **Nośniki i jakość** lub **Papier/Jakość**.



**UWAGA:** Nazwa opcji różni się w zależności od różnych programów.

4. Wybierz opcję **Nośniki i jakość** lub **Papier/jakość**.



**UWAGA:** Niniejsza lista zawiera główne dostępne opcje. Niektóre opcje nie są dostępne w przypadku wszystkich drukarek.

- **Rodzaj nośnika:** Wybierz rodzaj papieru dla zadania drukowania.
  - **Jakość druku:** Wybierz poziom rozdzielczości dla zadania drukowania.
  - **Drukowanie od krawędzi do krawędzi:** Wybierz tę opcję, aby drukować blisko krawędzi strony.
5. Kliknij przycisk **Drukuj**.

## Dodatkowe zadania drukowania

Znajdź informacje w sieci Web na temat wykonywania typowych zadań drukowania.

Przejdź do witryny <http://www.hp.com/support/ljE52645mfp>.

Dostępne są instrukcje wykonywania zadań drukowania, takie jak:

- Tworzenie i używanie skrótów drukowania
- Wybieranie formatu papieru lub używanie papieru o formacie niestandardowym
- Wybieranie orientacji strony
- Tworzenie broszur
- Skalowanie strony do wybranego rozmiaru papieru
- Drukowanie pierwszej lub ostatniej strony na innym papierze
- Drukowanie znaków wodnych na dokumencie

# Przechowywanie zadań drukowania w pamięci drukarki w celu późniejszego wydrukowania lub wydruku poufnego

- [Wprowadzenie](#)
- [Tworzenie przechowywanego zadania \(Windows\)](#)
- [Tworzenie przechowywanego zadania \(macOS\)](#)
- [Drukowanie przechowywanego zlecenia](#)
- [Usuwanie przechowywanego zlecenia](#)
- [Informacje wysyłane do drukarki w celu rejestrowania zadań](#)

## Wprowadzenie

Poniższe informacje obejmują procedury tworzenia i drukowania dokumentów przechowywanych na dysku flash USB. Te zadania można wydrukować w późniejszym terminie lub przy użyciu funkcji drukowania poufnego.

## Tworzenie przechowywanego zadania (Windows)

Zapisywanie zadań na dysku USB drukarki do drukowania w późniejszym terminie lub w trybie wydruku poufnego.

1. W programie wybierz opcję **Drukuj**.
2. Wybierz drukarkę z listy drukarek, a następnie wybierz opcję **Właściwości** lub **Preferencje**.



**UWAGA:** Nazwa przycisku różni się w zależności od różnych programów.

W systemach Windows 10, 8.1 i 8 aplikacje te mogą mieć inny wygląd i zapewniać inne funkcje niż zostało to opisane poniżej dla aplikacji na komputery stacjonarne. Aby wyświetlić funkcję drukowania z aplikacji ekranu Start, wykonaj następujące czynności:

- **Windows 10:** Wybierz opcję **Drukuj**, a następnie wybierz drukarkę.
- **Windows 8.1 or 8:** Wybierz opcję **Urządzenia, Drukuj**, a następnie wybierz drukarkę.

W przypadku sterownika HP PCL-6 V4 aplikacja HP AiO Printer Remote pobiera dodatkowe funkcje sterownika po wybraniu opcji **Więcej ustawień**.

3. Kliknij kartę **Przechowywanie zleceń**.
4. Wybierz opcję **Tryb przechowywania zadań**:
  - **Popraw i zatrzymaj:** Wydrukuj i sprawdź jedną kopię zlecenia, a następnie wydrukuj więcej kopii.
  - **Zlecenie osobiste:** Zlecenie nie jest drukowane do momentu wprowadzenia w panelu sterowania żądania jego wydrukowania. W tym trybie przechowywania zleceń możesz wybrać jedną z opcji **Ustaw zlecenie prywatne/zabezpieczone**. Jeśli zleceniu przyznano kod PIN, należy go wprowadzić na panelu sterowania. Jeśli szyfrujesz zlecenie, musisz podać hasło na panelu sterowania. Zadanie drukowania będzie usunięte z pamięci po zakończeniu drukowania oraz zostanie utracone w przypadku odłączenia zasilania od drukarki.

- **Quick Copy:** Drukarka pozwala na wydrukowanie żądanej liczby kopii zlecenia, a następnie przechowanie go na dysku twardym do późniejszego użycia.
  - **Stored Job** (Zapisane zlecenie): Przechowuj zlecenie w pamięci drukarki i umożliwaj innym użytkownikom wydrukowanie go w dowolnym momencie. W tym trybie przechowywania zleceń możesz wybrać jedną z opcji **Ustaw zlecenie prywatne/zabezpieczone**. Jeśli zleceniu przypisano kod PIN, należy go wprowadzić na panelu sterowania. Jeśli szyfrujesz zlecenie, osoba, która chce je wydrukować musi wprowadzić hasło na panelu sterowania.
5. Aby wprowadzić własną nazwę użytkownika lub zlecenia, kliknij przycisk **Niestandardowa** i wprowadź nazwę użytkownika lub zlecenia.
- Wybierz opcję postępowania w przypadku gdy inne zlecenie o podanej nazwie jest już przechowywane:
- **Użyj nazwy zlecenia + (1-99):** Na końcu nazwy zlecenia dopisz niepowtarzającą się liczbę.
  - **Zastąp istniejący plik:** Zastąp istniejące zlecenie, nadpisując je nowym.
6. Kliknij przycisk **OK**, aby zamknąć okno dialogowe **Właściwości dokumentu**. W oknie dialogowym **Drukuj** kliknij przycisk **Drukuj**, aby wydrukować zadanie.

## Tworzenie przechowywanego zadania (macOS)

Zapisywanie zadań na dysku USB drukarki do drukowania w późniejszym terminie lub w trybie wydruku poufnego.

1. Kliknij menu **Plik**, a następnie kliknij opcję **Drukuj**.
2. W menu **Drukarka** wybierz urządzenie.
3. Domyślnie sterownik druku wyświetla menu **Kopie i strony**. Otwórz listę rozwijaną i kliknij menu **Przechowywanie zadań**.



**UWAGA:** Jeśli nie jest wyświetlane menu **Przechowywanie zadań**, zamknij okno drukowania, a następnie ponownie je otwórz w celu uaktywnienia menu.

4. Z listy rozwijanej **Tryb** wybierz typ zadania, które ma być przechowywane.
  - **Popraw i zatrzymaj:** Wydrukuj i sprawdź jedną kopię zadania, a następnie wydrukuj więcej kopii.
  - **Zadanie osobiste:** Zadanie nie jest drukowane do momentu wprowadzenia w panelu sterowania żądania jego wydrukowania. Jeśli zadanie ma przypisany kod PIN, należy go wprowadzić na panelu sterowania. Zadanie drukowania będzie usunięte z pamięci po zakończeniu drukowania oraz zostanie utracone w przypadku odłączenia zasilania od drukarki.
  - **Quick Copy:** Urządzenie pozwala na wydrukowanie żądanej liczby kopii zadania, a następnie przechowanie go na dysku twardym do późniejszego użycia.
  - **Stored Job** (Zapisane zadanie): Przechowuj zadanie w pamięci drukarki i umożliwaj innym użytkownikom wydrukowanie go w dowolnym momencie. Jeśli zadanie ma przypisany kod PIN, należy go wprowadzić na panelu sterowania, aby go wydrukować.
5. Aby wprowadzić własną nazwę użytkownika lub zadania, kliknij przycisk **Niestandardowa** i wprowadź nazwę użytkownika lub zadania.

Wybierz opcję postępowania w przypadku gdy inne zadanie o podanej nazwie jest już przechowywane.

- **Użyj nazwy zadania + (1-99):** Na końcu nazwy zadania dopisz niepowtarzającą się liczbę.
  - **Zastąp istniejący plik:** Zastąp istniejące zadanie, nadpisując je nowym.
6. Wybór opcji **Przechowywane zadanie** lub **Zadanie osobiste** w kroku 4 pozwala na ochronę zadania kodem PIN. Wpisz 4-cyfrowy numer w polu **Użyj kodu PIN, aby drukować**. Przy próbie wydruku danego zadania przez inną osobę drukarka wyświetli monit o wprowadzenie numeru PIN.
  7. Kliknij przycisk **Drukuj**, aby rozpocząć drukowanie.

## Drukowanie przechowywanego zlecenia

Aby wydrukować zadanie zapisane w pamięci drukarki, wykonaj następującą procedurę.

1. Na ekranie głównym panelu sterowania drukarki przejdź do aplikacji **Drukuj**, a następnie wybierz ikonę **Drukuj**.
2. Wybierz opcję **Drukowanie zadań z pamięci urządzenia**.
3. Kliknij opcję **Wybierz**, a następnie wybierz nazwę folderu, w którym zadanie jest przechowywane.
4. Wpisz nazwę zadania. Jeśli zadanie jest prywatne lub zaszyfrowane, wpisz kod PIN lub hasło.
5. Aby dostosować liczbę kopii, wybierz pole liczby kopii w lewym dolnym rogu ekranu. Skorzystaj z klawiatury numerycznej, aby wprowadzić liczbę kopii do wydrukowania.
6. Naciśnij przycisk Start  lub dotknij przycisku **Drukuj**, aby wydrukować zadanie.

## Usuwanie przechowywanego zlecenia

Możesz usunąć dokumenty, które zostały zapisane w drukarce, jeśli są już niepotrzebne. Możesz także zmienić maksymalną liczbę zleceń do przechowywania w drukarce.

- [Usuwanie zadania przechowywanego w drukarce](#)
- [Zmiana maksymalnej liczby przechowywanych zadań](#)

## Usuwanie zadania przechowywanego w drukarce

Użyj panelu sterowania, aby usunąć zadanie zapisane w pamięci drukarki.

1. Na ekranie głównym panelu sterowania drukarki przejdź do aplikacji **Drukuj**, a następnie wybierz ikonę **Drukuj**.
2. Wybierz opcję **Drukowanie zadań z pamięci urządzenia**.
3. Kliknij opcję **Wybierz**, a następnie wybierz nazwę folderu, w którym zadanie jest przechowywane.
4. Wpisz nazwę zadania. Jeśli zadanie jest prywatne lub zaszyfrowane, wpisz kod PIN lub hasło.
5. Wybierz przycisk  **Kosz**, aby usunąć zadanie.

## Zmiana maksymalnej liczby przechowywanych zadań

Kiedy w pamięci drukarki zapisywane jest nowe zadanie, zastępowane są wszystkie dotychczasowe zadania o tej samej nazwie należące do tego samego użytkownika. Jeśli nie ma innego zlecenia o tej samej nazwie użytkownika i nazwie zlecenia, a drukarka potrzebuje wolnego miejsca, to może się zdarzyć, że zostaną usunięte przechowywane zlecenia, poczynając od najstarszego.

Aby zmienić liczbę zadań, które można przechowywać w drukarce, wykonaj następujące czynności:

1. Na ekranie głównym panelu sterowania drukarki przejdź do aplikacji **Ustawienia**, a następnie wybierz ikonę **Ustawienia**.
2. Otwórz kolejno następujące menu:
  - **Kopiuj/drukuj** lub **Drukuj**
  - **Zarządz. przechow. zad.**
  - **Maks. liczba. przechow. zad. tymcz.**
3. Za pomocą klawiatury numerycznej wprowadź liczbę zadań, które są przechowywane w drukarce.
4. Wybierz **OK** lub **Gotowe**, aby zapisać ustawienie.

## Informacje wysyłane do drukarki w celu rejestrowania zadań

Zadania drukowania wysyłane z poziomu sterowników klienta (np. komputera PC) mogą wysłać dane osobowe do urzędzeń firmy HP. Informacje te mogą zawierać m.in. nazwę użytkownika i klienta dla zadania drukowania wysłanego na potrzeby rejestracji. Zakres informacji określa administrator urządzenia drukującego. Tego typu dane mogą być również przechowywane razem z zadaniem w urządzeniu pamięci masowej (np. dysk twardy) urządzenia drukującego, które korzysta z funkcji przechowywania zadań.

## Drukowanie z dysku flash USB

Drukarka wyposażona jest w funkcję drukowania z urządzenia USB. Pozwala to na szybkie wydrukowanie plików bez konieczności wcześniejszego przesyłania ich z komputera.

- [Włączanie portu USB w celu drukowania](#)
- [Drukowanie dokumentów z USB](#)

Drukarka obsługuje wszystkie standardowe dyski flash USB za pośrednictwem portu USB w pobliżu panelu sterowania. Obsługuje ono następujące rodzaje plików:

- .pdf
- .prn
- .pcl
- .ps
- .cht

## Włączanie portu USB w celu drukowania

Port USB jest domyślnie wyłączony. Przed użyciem tej funkcji należy włączyć port USB.



- [Metoda 1: Włączanie portu USB z poziomu panelu sterowania drukarki](#)
- [Metoda 2: Włączanie portu USB z poziomu wbudowanego serwera internetowego HP \(tylko drukarki podłączone do sieci\)](#)

Aby włączyć ten port, skorzystaj z jednego z poniższych sposobów:

### Metoda 1: Włączanie portu USB z poziomu panelu sterowania drukarki

1. Na ekranie głównym panelu sterowania drukarki przejdź do aplikacji [Ustawienia](#), a następnie wybierz ikonę [Ustawienia](#).
2. Otwórz kolejno następujące menu:
  - [Kopiuj/drukuj](#) lub [Drukuj](#)
  - [Włącz urządzenie USB](#)
3. Wybierz opcję [Włączone](#), aby włączyć port USB.

### Metoda 2: Włączanie portu USB z poziomu wbudowanego serwera internetowego HP (tylko drukarki podłączone do sieci)

1. Na ekranie głównym panelu sterowania drukarki wybierz ikonę  [Informacje](#), a następnie ikonę  [Sieć](#), aby wyświetlić adres IP lub nazwę hosta urządzenia.
2. Otwórz przeglądarkę internetową i wpisz w wierszu adresu adres IP widoczny na panelu sterowania urządzenia. Naciśnij klawisz [Enter](#) na klawiaturze komputera. Otworzy się serwer EWS.



**UWAGA:** Jeśli przeglądarka wyświetla komunikat o **występowaniu problemu z certyfikatem zabezpieczeń tej witryny internetowej podczas próby otwarcia EWS**, kliknij pozycję [Kontynuuj](#) przeglądanie tej witryny sieci Web (niezalecane).

Wybranie pozycji **Kontynuuj przeglądanie tej witryny internetowej (niezalecane)** nie spowoduje zagrożenia dla komputera podczas nawigacji w serwerze EWS drukarki HP.

3. Wybierz kartę [Kopiuj/drukuj](#) w przypadku urządzeń wielofunkcyjnych MFP lub [Drukuj](#) w przypadku modeli drukarek SFP.
4. Z lewego menu wybierz opcję [Drukuj z ustawień napędu USB](#).
5. Wybierz opcję [Włącz drukowanie z dysku USB](#).
6. Kliknij [Zastosuj](#).

## Drukowanie dokumentów z USB

1. Włóż napęd USB do łatwo dostępnego portu USB.



---

 **UWAGA:** Port może być zakryty. W przypadku niektórych drukarek pokrywa otwiera się. W przypadku pozostałych drukarek zdjęcie pokrywy wymaga jej wyciągnięcia.

---

2. Na ekranie głównym panelu sterowania drukarki przejdź do aplikacji **Drukuj**, a następnie wybierz ikonę **Drukuj**.
3. Wybierz opcję **Drukuj z dysku USB**.
4. Wybierz opcję **Wybierz**, wybierz nazwę dokumentu, który ma zostać wydrukowany, a następnie wybierz opcję **Wybierz**.

---

 **UWAGA:** Dokument może być w folderze. Otwórz foldery, jeśli to konieczne.

---

5. Aby dostosować liczbę kopii, dotknij pola z lewej strony przycisku **Drukuj**, następnie wybierz liczbę kopii za pomocą klawiatury numerycznej. Wybierz przycisk  Zamknij, aby zamknąć klawiaturę numeryczną.
6. Wybierz przycisk **Drukuj**, aby wydrukować dokument.

## Drukowanie przy użyciu portu high-speed USB 2.0 (przewodowe)

- [Włączanie portu high-speed USB w celu drukowania](#)

## Włączanie portu high-speed USB w celu drukowania

Ta drukarka jest wyposażona w port high-speed USB 2.0 umożliwiający przewodowe drukowanie USB. Port znajduje się w obszarze portów interfejsu i jest domyślnie wyłączony. Aby włączyć ten port, skorzystaj z jednego z poniższych sposobów. Po włączeniu portu należy zainstalować oprogramowanie produktu, aby drukować przy użyciu tego portu.

- [Metoda 1: Włączanie portu high-speed USB 2.0 z poziomu menu panelu sterowania drukarki](#)
- [Metoda 2: Włączanie portu high-speed USB 2.0 z poziomu wbudowanego serwera internetowego HP \(tylko drukarki podłączone do sieci\)](#)

### Metoda 1: Włączanie portu high-speed USB 2.0 z poziomu menu panelu sterowania drukarki

Użyj Panelu sterowania, aby włączyć port.

1. Na ekranie głównym panelu sterowania drukarki przejdź do aplikacji [Ustawienia](#), a następnie wybierz ikonę [Ustawienia](#).
2. Otwórz kolejno następujące menu:
  - [Ogólne](#)
  - [Włącz urządzenie USB](#)
3. Wybierz opcję [Włączone](#).

### Metoda 2: Włączanie portu high-speed USB 2.0 z poziomu wbudowanego serwera internetowego HP (tylko drukarki podłączone do sieci)

Aby włączyć port, należy użyć wbudowanego serwera internetowego HP.

1. Wyszukaj adres IP drukarki. Na panelu sterowania drukarki dotknij przycisku [wybierz przycisk i](#) Informacje, a następnie ikonę [Sieć](#), aby wyświetlić adres IP lub nazwę hosta urządzenia.
2. Otwórz przeglądarkę internetową i wpisz w wierszu adresu adres IP widoczny na panelu sterowania urządzenia. Naciśnij klawisz [Enter](#) na klawiaturze komputera. Otworzy się serwer EWS.

 <https://10.10.XX.XX/>

 **UWAGA:** Jeżeli przeglądarka wyświetli komunikat informujący, że dostęp do strony internetowej może być niebezpieczny, wybierz opcję kontynuowania mimo to. Dostęp do tej strony nie spowoduje uszkodzenia komputera.

3. Wybierz kartę [Zabezpieczenia](#).
4. W lewej części ekranu wybierz opcję [Zabezpieczenia ogólne](#).
5. Przewiń do opcji [Porty sprzętu](#) i zaznacz pole wyboru, aby włączyć oba elementy:
  - [Włącz urządzenie USB](#)
  - [Włącz funkcję plug and play portu USB hosta](#)
6. Kliknij [Zastosuj](#).



---

# 5 Kopiowanie

Wykonywanie kopii z drukarką, informacje na temat kopiowania dwustronnego dokumentu oraz odszukiwanie dodatkowych kopii zadania w sieci.

- [Kopiowanie](#)
- [Kopiowanie po obu stronach \(dwustronne\)](#)
- [Dodatkowe zadania kopiowania](#)

Film z pomocą: [www.hp.com/videos/LaserJet](http://www.hp.com/videos/LaserJet).

Poniższe informacje są poprawne w chwili publikacji. Aktualne informacje: <http://www.hp.com/support/ljE52645mfp>.

## Informacje dodatkowe:

Pełne wsparcie HP dla drukarki obejmuje następujące informacje:

- Instalacja i konfiguracja
- Nauka i obsługa
- Rozwiązywanie problemów
- Pobieranie aktualizacji programów i oprogramowania sprzętowego
- Dołączanie do forów pomocy technicznej
- Znajdowanie informacji o gwarancji i przepisach

## Kopiowanie

1. Umieść dokument na szybie skanera stroną zadrukowaną do dołu lub umieść go w podajniku dokumentów stroną zadrukowaną ku górze i dopasuj prowadnice do formatu dokumentu.
2. Na ekranie głównym panelu sterowania drukarki przejdź do aplikacji [Kopiowanie](#), a następnie wybierz ikonę [Kopiowanie](#).
3. W okienku [Opcje](#) wybierz liczbę kopii.
4. Wybierz opcję [Optymalizuj tekst/zdjęcie](#), aby zoptymalizować zadanie pod względem typu kopiowanego obrazu: tekstu, grafiki lub zdjęć. Wybierz jedną z zaprogramowanych opcji.
5. Przed użyciem funkcji podglądu ustaw opcje oznaczone żółtym trójkątem.

 **UWAGA:** Po wykonaniu skanu podglądu opcje te są usuwane z głównej listy [Opcje](#) i wyświetlane w formie skrótowej na liście [Opcje skanowania wstępnego](#). Aby zmienić którąkolwiek z tych opcji, usuń podgląd i rozpocznij ponownie.

Funkcja podglądu jest opcjonalna.

6. Dotknij panelu po prawej stronie ekranu, aby wyświetlić podgląd dokumentu. Użyj przycisków po prawej stronie ekranu podglądu, aby ustawić opcje podglądu, a także aby przestawiać, obracać, wstawiać lub usuwać strony.



Za pomocą tych przycisków możesz przełączać pomiędzy widokiem dwóch stron i widokiem miniatur. W widoku miniatur znajduje się więcej opcji niż widok dwóch stron.



Użyj tych przycisków, aby powiększyć lub pomniejszyć wybraną stronę.

**UWAGA:** Przycisków tych można używać tylko w przypadku pojedynczych stron.



Ten przycisk służy do obracania stron o 180 stopni.

**UWAGA:** Jest on dostępny tylko w widoku miniatur.



Za pomocą tego przycisku można usunąć wybrane strony.

**UWAGA:** Jest on dostępny tylko w widoku miniatur.



Użyj tych przycisków, aby przestawić strony w dokumencie. Wybierz co najmniej jedną stronę i przesunij ją w lewo lub w prawo.

**UWAGA:** Przyciski te są dostępne jedynie w widoku miniatur.



Za pomocą tego przycisku można dodać stronę do dokumentu. Drukarka wyświetli monit z zapytaniem o skanowanie kolejnych stron.



Użyj tego przycisku, aby usunąć zmiany wprowadzone w podglądzie i rozpocząć ponownie.

7. Kiedy dokument jest gotowy, dotknij przycisku [Start](#), aby rozpocząć kopiowanie.

## Kopiowanie po obu stronach (dwustronne)

1. Umieść dokument na szybie skanera stroną zadrukowaną do dołu lub umieść go w podajniku dokumentów stroną zadrukowaną ku górze i dopasuj prowadnice do formatu dokumentu.
2. Na ekranie głównym panelu sterowania drukarki przejdź do aplikacji [Kopiowanie](#), a następnie wybierz ikonę [Kopiowanie](#).
3. W okienku [Opcje](#) wybierz [Strony oryginału](#), a następnie wybierz opcję, która odpowiada oryginalnemu dokumentowi:
  - Opcja [Wykryj automatycznie](#) umożliwi wykrycie, czy oryginał jest zadrukowany po jednej czy po obu stronach arkusza.
  - W przypadku oryginałów zadrukowanych tylko na jednej stronie arkusza, korzystaj z opcji [Jednostronny](#).
  - W przypadku, gdy oryginały obracają się wzdłuż lewej/prawej krawędzi strony, tak jak książki, korzystaj z opcji [dwustronny \(w stylu książki\)](#). W przypadku, gdy obraz jest portretem, wydruk odwróci się wzdłuż dłuższego boku strony. W przypadku, gdy obraz jest pejzażem, wydruk odwróci się wzdłuż krótszego boku strony.
  - W przypadku, gdy oryginały obracają się wzdłuż górnej/dolnej krawędzi strony, tak jak kalendarze, korzystaj z opcji [dwustronny \(styl notatnika\)](#). W przypadku, gdy obraz jest portretem, wydruk odwróci się wzdłuż krótszego boku strony. W przypadku, gdy obraz jest pejzażem, wydruk odwróci się wzdłuż dłuższego boku strony.
4. Wybierz opcję Strony wydruku, a następnie wybierz jedną z następujących opcji:
  - [Dopasuj do oryginału](#): Wydruk będzie miał format dopasowany do oryginału. Na przykład: jeśli oryginał jest jednostronny, wydruk też będzie jednostronny. Jednak gdy administrator ograniczył jednostronne drukowanie i oryginał jest jednostronny, wydruk będzie dwustronny w stylu książki.
  - [Jednostronny](#): Wydruk będzie jednostronny. Jednak gdy administrator ograniczył jednostronne drukowanie, wydruk będzie dwustronny w stylu książki.
  - [Format dwustronny \(w stylu książki\)](#): Wydruk będzie odwracał się wzdłuż lewej/prawej krawędzi strony, tak jak książka. W przypadku, gdy obraz jest portretem, wydruk odwróci się wzdłuż dłuższego boku strony. W przypadku, gdy obraz jest pejzażem, wydruk odwróci się wzdłuż krótszego boku strony.
  - [Format dwustronny \(w stylu notatnika\)](#): Wydruk będzie odwracał się wzdłuż górnej/dolnej krawędzi strony, tak jak kalendarz. W przypadku, gdy obraz jest portretem, wydruk odwróci się wzdłuż krótszego boku strony. W przypadku, gdy obraz jest pejzażem, wydruk odwróci się wzdłuż dłuższego boku strony.
5. Przed użyciem funkcji podglądu ustaw opcje oznaczone żółtym trójkątem.

---

 **UWAGA:** Po wykonaniu skanu podglądu opcje te są usuwane z głównej listy [Opcje](#) i wyświetlane w formie skrótowej na liście [Opcje skanowania wstępnego](#). Aby zmienić którąkolwiek z tych opcji, usuń podgląd i rozpocznij ponownie.

---

Funkcja podglądu jest opcjonalna.

---
6. Dotknij panelu po prawej stronie ekranu, aby wyświetlić podgląd dokumentu. Użyj przycisków po prawej stronie ekranu podglądu, aby ustawić opcje podglądu, a także aby przestawiać, obracać, wstawiać lub usuwać strony.



Za pomocą tych przycisków możesz przełączać pomiędzy widokiem dwóch stron i widokiem miniatur. W widoku miniatur znajduje się więcej opcji niż widok dwóch stron.



Użyj tych przycisków, aby powiększyć lub pomniejszyć wybraną stronę.

**UWAGA:** Przycisków tych można używać tylko w przypadku pojedynczych stron.



Ten przycisk służy do obracania stron o 180 stopni.

**UWAGA:** Jest on dostępny tylko w widoku miniatur.



Za pomocą tego przycisku można usunąć wybrane strony.

**UWAGA:** Jest on dostępny tylko w widoku miniatur.



Użyj tych przycisków, aby przestawić strony w dokumencie. Wybierz co najmniej jedną stronę i przesuń ją w lewo lub w prawo.

**UWAGA:** Przyciski te są dostępne jedynie w widoku miniatur.



Za pomocą tego przycisku można dodać stronę do dokumentu. Drukarka wyświetli monit z zapytaniem o skanowanie kolejnych stron.



Użyj tego przycisku, aby usunąć zmiany wprowadzone w podglądzie i rozpocząć ponownie.

7. Kiedy dokument jest gotowy, dotknij przycisku **Start**, aby rozpocząć kopiowanie.

## Dodatkowe zadania kopiowania

Znajdź informacje w sieci dotyczące wykonywania typowych zadań kopiowania.

Przejdź do witryny <http://www.hp.com/support/ljE52645mfp>.

Dostępne są instrukcje wykonywania określonych zadań kopiowania, takie jak:

- Kopiowanie lub skanowanie stron z książek lub innych wiązanych dokumentów
- Kopiowanie oryginałów o różnych rozmiarach



- Kopiowanie lub skanowanie obu stron dokumentu tożsamości
- Kopiowanie lub skanowanie dokumentu w formacie broszury



---

## 6 Skanuj

Skanuj, korzystając z programu lub skanuj bezpośrednio do wiadomości e-mail, na dysk flash USB, do folderu sieciowego lub innego miejsca docelowego.

- [Konfiguracja funkcji Skanuj do poczty e-mail](#)
- [Konfiguracja funkcji skanowania do folderu sieciowego](#)
- [Konfiguracja funkcji Skanuj do SharePoint® \(tylko modele Flow\)](#)
- [Konfiguracja funkcji Skanuj na dysk USB](#)
- [Skanowanie do wiadomości e-mail](#)
- [Skanuj do przechowywania zadań](#)
- [Skanuj do folderu sieciowego](#)
- [Skanowanie do platformy SharePoint](#)
- [Skanowanie do pamięci USB](#)
- [Korzystanie z rozwiązania dla firm HP JetAdvantage](#)
- [Dodatkowe zadania skanowania](#)

Film z pomocą: [www.hp.com/videos/LaserJet](http://www.hp.com/videos/LaserJet).

Poniższe informacje są poprawne w chwili publikacji. Aktualne informacje: <http://www.hp.com/support/ljE52645mfp>.

### Informacje dodatkowe:

Pełne wsparcie HP dla drukarki obejmuje następujące informacje:

- Instalacja i konfiguracja
- Nauka i obsługa
- Rozwiązywanie problemów
- Pobierz aktualizacje programów i oprogramowania sprzętowego
- Dołączanie do forów pomocy technicznej
- Znajdowanie informacji o gwarancji i przepisach

# Konfiguracja funkcji Skanuj do poczty e-mail

Drukarka wyposażona jest w funkcję umożliwiającą skanowanie dokumentu i wysyłanie go na adresy e-mail.

- [Wprowadzenie](#)
- [Zanim zaczniesz](#)
- [Krok 1: Dostęp do wbudowanego serwera internetowego HP \(EWS\)](#)
- [Krok 2: Konfiguracja ustawień Identyfikacji sieci](#)
- [Krok 3: Konfiguracja funkcji wysyłania do wiadomości e-mail](#)
- [Krok 4: Konfiguracja szybkich zestawów \(opcjonalnie\)](#)
- [Krok 5: Konfiguracja funkcji Wyślij do poczty e-mail w celu używania systemu Office 365 Outlook \(opcjonalnie\)](#)

## Wprowadzenie

Aby użyć funkcji skanowania, drukarka musi być podłączona do sieci, ale funkcja nie będzie dostępna, dopóki nie zostanie skonfigurowana. Istnieją dwie metody konfiguracji opcji Skanowanie do poczty e-mail: **Kreatora konfiguracji skanowania do wiadomości e-mail** (podstawowe) oraz **Konfiguracja wiadomości e-mail** (zaawansowana).

Użyj poniższych informacji, by skonfigurować funkcję Skanowanie do poczty e-mail.

## Zanim zaczniesz

Aby skonfigurować funkcję Skanowanie do poczty e-mail, połączenie drukarki z siecią musi być aktywne.

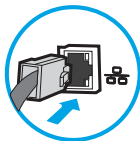

Administratorzy potrzebują następujących informacji przed rozpoczęciem procesu konfiguracji:

- Dostęp administracyjny do drukarki
- Sufiks DNS (np. companyname.com)
- Serwer SMTP (np. smtp.mycompany.com)



**UWAGA:** Jeśli nie jest znana nazwa serwera SMTP, numer portu SMTP lub informacje uwierzytelniania, skontaktuj się z dostawcą usług e-mail/internetowych lub administratorem systemu, aby uzyskać wymagane informacje. Nazwy serwera SMTP i nazwy portów można zwykle znaleźć przy użyciu funkcji wyszukiwania w Internecie. Wyszukaj np. takie terminy jak „nazwa serwera smtp Gmail” lub „nazwa serwera smtp Yahoo”.

- Wymagania uwierzytelniania serwera SMTP dla poczty wychodzącej, w tym nazwa użytkownika i hasło uwierzytelniania, jeśli są stosowane.



**UWAGA:** W dokumentacji dostawcy usługi poczty e-mail wyszukaj informacje na temat limitów cyfrowego przesyłania, które dotyczą posiadanego konta e-mail. Niektórzy dostawcy mogą tymczasowo zablokować konto w przypadku przekroczenia limitu wysyłania.

## Krok 1: Dostęp do wbudowanego serwera internetowego HP (EWS)

Otwórz wbudowany serwer internetowy, aby rozpocząć proces instalacji.

1. Na ekranie głównym panelu sterowania drukarki dotknij ikony **i** Informacje, a następnie ikony **☰** Sieć, aby wyświetlić adres IP lub nazwę hosta urządzenia.
2. Otwórz przeglądarkę internetową i wpisz w wierszu adresu adres IP lub nazwę hosta urządzenia tak, aby były identyczne z danymi wyświetlanymi na panelu sterowania drukarki. Naciśnij klawisz **Enter** na klawiaturze komputera. Otworzy się serwer EWS.

**UWAGA:** Jeżeli przeglądarka wyświetli komunikat informujący, że dostęp do strony internetowej może być niebezpieczny, wybierz opcję kontynuowania mimo to. Dostęp do tej strony nie spowoduje uszkodzenia komputera.

The screenshot shows the HP EWS interface. At the top, there is a navigation bar with tabs: Informacje, Ogólne, Kopiowanie / Drukowanie, Skanowanie / Cyfrowa dystryb., Faks, Rozw. probl., Zabezpieczenie, Usługi sieciowe HP, and Praca w sieci. The main content area is titled 'Status urządź.' and includes a 'Tryb uśpienia wł.' section with progress bars for various toner cartridges: 'Kaseta z tonerem czarnym' (90%), 'Kaseta z tonerem błękitnym' (90%), 'Kaseta z ton. purpur.' (90%), and 'Kaseta z tonerem żółtym' (90%). Below this, there are sections for 'Zespół utrwalacza' (100%) and 'Zespół podajnika dokument.' (100%). A table titled 'Materiały' lists various paper and tray statuses.

Wjęcia/wyjście	Stan	Pojemność	Format	Rodzaj
Podajnik 1	— Pusty	Liczba arkuszy: 100	Dowolny format	Dowolny typ
Podajnik 2	— OK	Liczba arkuszy: 50	Letter (8.5x11)	Zwykły
Standardowy pojemnik	— OK	Liczba arkuszy: 250	Niedostępne	Niedostępne

## Krok 2: Konfiguracja ustawień Identyfikacji sieci

**UWAGA:** Konfiguracja poczty e-mail na karcie **Sieć** jest procesem złożonym i może wymagać pomocy administratora systemu.

1. Korzystając z górnych kart nawigacji serwera EWS, kliknij opcję **Internet**.

**UWAGA:** Aby skonfigurować ustawienia sieciowe do użytku z pakietem Office 365, przejdź do [Krok 5: Konfiguracja funkcji Wyślij do poczty e-mail w celu używania systemu Office 365 Outlook \(opcjonalnie\) na stronie 76](#)

2. W lewym panelu nawigacyjnym kliknij opcję **Ustawienia TCP/IP**. Może być wymagana nazwa użytkownika lub hasło dostępu do karty **Identyfikacja sieci** wbudowanego serwera internetowego.
3. W oknie dialogowym **Ustawienia TCP/IP** kliknij kartę **Identyfikacja sieci**.

4. W obszarze **Sufiks domeny TCP/IP** sprawdź, czy podano sufiks DNS dla używanego klienta poczty. Sufiksy DNS mają następujący format: companyname.com, gmail.com itp.

The screenshot shows the HP ePrint web interface for TCP/IP Settings. The 'Network Identification' tab is selected. The 'TCP/IP Domain Suffix' section is highlighted with a blue box. It contains a 'DNS Suffixes' list and an 'Add' button. Below this, there are sections for 'WINS (IPv4 only)' with 'Primary' and 'Secondary' input fields, and 'Bonjour' with a 'Bonjour Service Name' input field. 'Apply' and 'Cancel' buttons are at the bottom right.

 **UWAGA:** Jeżeli sufiks DNS nie jest skonfigurowany, użyj adresu IP.

5. Kliknij **Zastosuj**.
6. Kliknij przycisk **OK**.

## Krok 3: Konfiguracja funkcji wysyłania do wiadomości e-mail

Istnieją dwie metody konfiguracji opcji wysyłania do poczty e-mail: **Kreator konfiguracji poczty e-mail** (podstawowa) oraz **Konfiguracja poczty e-mail** (zaawansowana). Aby skonfigurować funkcję wysyłania do poczty e-mail, należy użyć następujących opcji:

- [Metoda 1: Podstawowa konfiguracja za pomocą Kreatora konfiguracji poczty e-mail](#)
- [Metoda 2: Zaawansowana konfiguracja za pomocą Konfiguracji poczty e-mail](#)

### Metoda 1: Podstawowa konfiguracja za pomocą Kreatora konfiguracji poczty e-mail

Opcja ta uruchamia podstawowy **Kreator konfiguracji poczty e-mail** we wbudowanym serwerze internetowym (EWS).

1. Korzystając z górnych kart nawigacji serwera EWS, kliknij opcję **Skanowanie / dystrybucja cyfrowa**.
2. W lewym panelu nawigacyjnym kliknij opcję **Kreatory szybkiej konfiguracji funkcji Wyślij w wiadomości e-mail i skanuj do folderu sieciowego**.
3. W oknie dialogowym **Kreatory szybkiej konfiguracji poczty e-mail i skanowania do folderu sieciowego** wybierz łącze **Konfiguracja poczty e-mail**.

 **UWAGA:** Jeśli zostanie wyświetlony komunikat informujący, że funkcja skanowania do wiadomości e-mail jest wyłączona, kliknij przycisk **Kontynuuj**, aby kontynuować konfigurację i włączyć funkcję skanowania do wiadomości e-mail po zakończeniu.

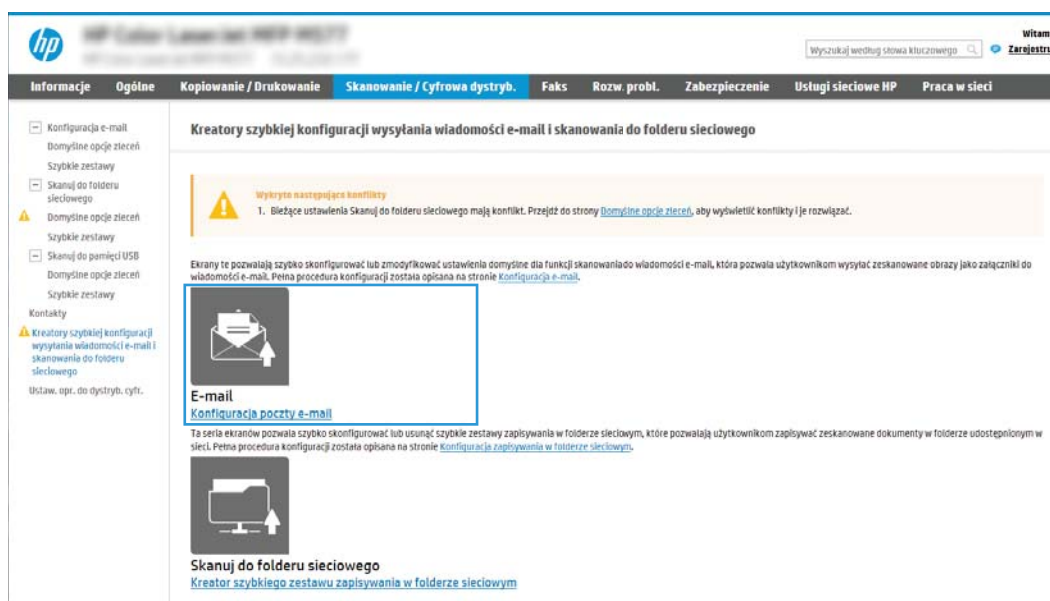

4. W oknie dialogowym **Skonfiguruj serwery poczty e-mail (SMTP)** wykonaj jedną z poniższych czynności:

#### Opcja 1: Użyj serwera, który jest już wykorzystywany przez pocztę e-mail

- ▲ Wybierz opcję **Użyj serwera, który jest już wykorzystywany przez pocztę e-mail** i kliknij przycisk **Dalej**.

 **UWAGA:** Opcja ta wyszukuje serwery SMTP wyłącznie w obrębie zapory użytkownika.

## Opcja 2: Przeszukaj sieć, aby wyszukać serwer poczty wychodzącej

- a. Wybierz opcję **Przeszukaj sieć w celu znalezienia serwera poczty wychodzącej** i kliknij przycisk **Dalej**.
- b. Wybierz właściwy serwer z listy **Konfiguruj serwer poczty e-mail (SMTP)** i kliknij przycisk **Dalej**.
- c. Wybierz opcję opisującą wymagania w zakresie uwierzytelniania serwera
  - **Serwer nie wymaga uwierzytelniania:** Wybierz opcję **Serwer nie wymaga uwierzytelniania** i kliknij przycisk **Dalej**.  
-LUB-
  - **Serwer wymaga uwierzytelniania:** Z rozwijanej listy wybierz opcję uwierzytelniania:
    - **Użyj danych logowania użytkownika do połączenia się po zalogowaniu za pomocą panelu sterowania:** Wybierz opcję **Użyj danych logowania użytkownika, aby połączyć po zarejestrowaniu na panelu sterowania**, a następnie kliknij przycisk **Dalej**.  
-LUB-
    - **Zawsze używaj tych danych logowania:** Wybierz opcję **Zawsze używaj tych danych logowania**, wpisz **nazwę użytkownika** i **hasło**, a następnie kliknij przycisk **Dalej**.

## Opcja 3: Dodaj serwer SMTP

- a. Wybierz opcję **Dodaj serwer SMTP**
- b. Wprowadź odpowiednie dane w polu **Nazwa serwera** i **Numer portu**, a następnie kliknij przycisk **Dalej**.

---

 **UWAGA:** W większości przypadków domyślnego numeru portu nie trzeba zmieniać.

 **UWAGA:** Jeżeli korzystasz z takiej usługi serwera SMTP jak Gmail, sprawdź adres SMTP, numer portu i ustawienia SSL na stronie internetowej dostawcy usługi lub w innych źródłach. Zwykle w przypadku poczty Gmail adres SMTP to smtp.gmail.com, numer portu to 465, a szyfrowanie SSL powinno być włączone.

Sprawdź w źródłach internetowych, czy te ustawienia serwera są aktualne i obowiązujące w czasie wykonywania konfiguracji.

---

- c. Wybierz opcję uwierzytelniania serwera:
  - **Serwer nie wymaga uwierzytelniania:** Wybierz opcję **Serwer nie wymaga uwierzytelniania** i kliknij przycisk **Dalej**.  
-LUB-
  - **Serwer wymaga uwierzytelniania:** Wybierz opcję z rozwijanej listy **Serwer wymaga uwierzytelniania:**
    - **Użyj danych logowania użytkownika do połączenia się po zalogowaniu za pomocą panelu sterowania:** Wybierz opcję **Użyj danych logowania użytkownika, aby połączyć po zarejestrowaniu na panelu sterowania**, a następnie kliknij przycisk **Dalej**.  
-LUB-
    - **Zawsze używaj tych danych logowania:** Wybierz opcję **Zawsze używaj tych danych logowania**, wpisz **nazwę użytkownika** i **hasło**, a następnie kliknij przycisk **Dalej**.



5. W oknie dialogowym **Konfiguracja poczty e-mail** podaj informacje dotyczące adresu e-mail nadawcy, a następnie kliknij przycisk **Dalej**.

 **UWAGA:** Jeżeli w trakcie konfiguracji pól **Nadawca**, **Temat** i **Wiadomość** pole wyboru **Edytowane przez użytkownika** nie jest zaznaczone, to użytkownicy nie będą mogli edytować tych pól na panelu sterowania drukarki podczas wysyłania wiadomości e-mail.

Opcja	Opis
<b>Od</b> (wymagane)	Wybierz jedną z następujących opcji menu rozwijanego <b>Nadawca</b> : <ul style="list-style-type: none"> <li>• <b>Adres użytkownika (wymagane logowanie)</b></li> <li>• <b>Domyślny nadawca:</b> Wpisz domyślny adres e-mail i wyświetlaną nazwę w polach <b>Domyślny adres e-mail nadawcy</b> i <b>Domyślna nazwa</b>.</li> </ul> <p><b>UWAGA:</b> Utwórz konto e-mail dla drukarki i użyj jako domyślnego adresu e-mail.</p> <p><b>UWAGA:</b> Skonfiguruj funkcję e-mail tak, aby użytkownik przed jej użyciem musiał się zalogować. Zapobiega to wysłaniu przez użytkowników wiadomości e-mail z adresu, który do nich nie należy.</p>
<b>Temat</b> (opcjonalne)	Domyślny wiersz tematu wiadomości e-mail.
<b>Wiadomość</b> (opcjonalne)	Utwórz wiadomość niestandardową.  Aby wykorzystać tę wiadomość we wszystkich wiadomościach e-mail wysyłanych z drukarki usuń zaznaczenie pola wyboru <b>Edytowane przez użytkownika</b> , aby zastąpić je ustawieniem <b>Wiadomość</b> .

6. W obszarze **Konfiguruj ustawienia skanowania pliku** ustaw domyślne preferencje skanowania i kliknij przycisk **Dalej**.

Opcja	Opis
<b>Typ pliku</b>	Wybierz domyślny typ pliku dla skanowanego dokumentu: <ul style="list-style-type: none"> <li>• PDF</li> <li>• JPEG</li> <li>• TIFF</li> <li>• MTIFF</li> <li>• XPS</li> <li>• PDF/A</li> </ul>
<b>Kolor/czarno-biały</b>	Wybierz standardowe ustawienie kolorów dla skanowanego dokumentu: <ul style="list-style-type: none"> <li>• Kolor</li> <li>• Czarny</li> <li>• Czarny/szary</li> <li>• Automatycznie wykrywaj</li> </ul>

Opcja	Opis
Jakość i rozmiar pliku	Wybierz domyślną jakość wydruku dla skanowanego dokumentu: <ul style="list-style-type: none"> <li>Niska (mały plik)</li> <li>Średni</li> <li>Wysoka (duży plik)</li> </ul>
Rozdzielczość	Wybierz domyślną rozdzielczość skanowania dla dokumentu: <ul style="list-style-type: none"> <li>75 dpi</li> <li>150 dpi</li> <li>200 dpi</li> <li>300 dpi</li> <li>400 dpi</li> <li>600 dpi</li> </ul>

- Przejrzyj zawartość obszaru **Podsumowanie**, następnie kliknij przycisk **Zakończ**, aby zakończyć konfigurację.

## Metoda 2: Zaawansowana konfiguracja za pomocą Konfiguracji poczty e-mail

- Za pomocą karty nawigacji serwera EWS wybierz opcję **Skanowanie/dystrybucja cyfrowa**, a następnie kliknij opcję **Konfiguracja poczty e-mail** w lewym panelu nawigacyjnym.

 **UWAGA:** Domyślnie strona Konfiguracji poczty e-mail wyświetla podstawowe ustawienia Konfiguracji skanowania do wiadomości e-mail. Aby uzyskać dostęp do dodatkowych ustawień, kliknij przycisk **Ustawienia zaawansowane** u dołu strony.

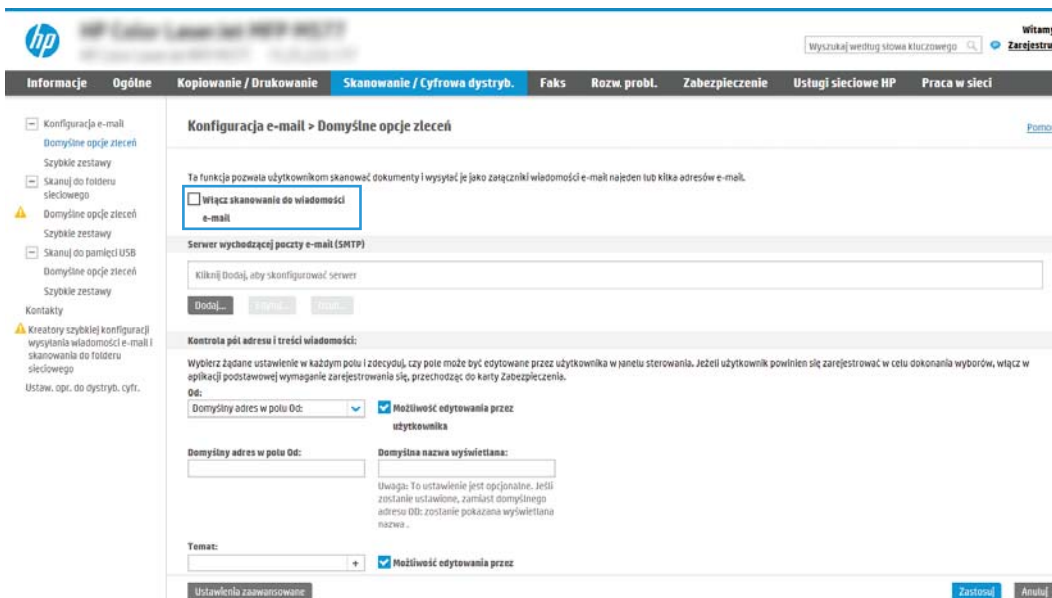

- W oknie dialogowym **Konfiguracja e-mail** zaznacz pole **Włącz skanowanie do wiadomości e-mail**. Jeśli to pole wyboru nie jest zaznaczone, funkcja jest niedostępna z panelu sterowania drukarki.



3. W obszarze **Serwery poczty wychodzącej (SMTP)** wykonaj czynności dotyczące jednej z poniższych opcji.
- Wybór jednego z wyświetlanych serwerów
  - Kliknij przycisk **Dodaj**, aby uruchomić kreator SMTP.
1. W kreatorze SMTP wybierz jedną z poniższych opcji.
    - **Opcja 1:Znam adres serwera SMTP lub nazwę hosta:** Wprowadź adres serwera SMTP i kliknij przycisk **Dalej**.
    - **Opcja 2:** Jeśli nie znasz adresu serwera SMTP, wybierz opcję **Przeszukaj sieć w celu znalezienia serwera poczty wychodzącej**, a następnie kliknij przycisk **Dalej**. Wybierz serwer i kliknij przycisk **Dalej**.

---

 **UWAGA:** Jeśli serwer SMTP został już utworzony dla innej funkcji drukarki, zostanie wyświetlona opcja **Użyj serwera używanego już przez inną funkcję**. Wybierz tę opcję i skonfiguruj ją pod kątem funkcji e-mail.

---
  2. W oknie dialogowym **Ustaw informacje podstawowe wymagane do połączenia z serwerem** ustaw opcje, które chcesz wykorzystać i kliknij przycisk **Dalej**.
    -  **UWAGA:** Niektóre serwery mają problem z wysyłaniem lub odbiorem wiadomości e-mail, które są większe niż 5 MB. Problemom tym można zapobiec, wprowadzając wartość liczbową w polu **Dziel wiadomości e-mail większe niż (MB)**.
    -  **UWAGA:** W większości przypadków domyślnego numeru portu nie trzeba zmieniać. Jednak przy wybranej opcji **Włącz protokół SMTP SSL** należy korzystać z portu 587.
    -  **UWAGA:** Jeśli korzystasz z usługi Google™ Gmail, zaznacz pole **Aktywuj protokół SMTP SSL**. Zwykle w przypadku poczty Gmail adres SMTP to smtp.gmail.com, numer portu to 465, a SSL powinno być włączone.

Sprawdź w źródłach internetowych, czy te ustawienia serwera są aktualne i obowiązujące w czasie wykonywania konfiguracji.

---
  3. W oknie dialogowym **Wymagania uwierzytelniania serwera** wybierz opcję, która opisuje wymagania uwierzytelniania dotyczące serwera:
    - **Serwer nie wymaga uwierzytelniania** i kliknij przycisk **Dalej**.
    - **Serwer wymaga uwierzytelniania**
      - Z listy rozwijanej wybierz opcję **Użyj danych logowania użytkownika, aby połączyć po zarejestrowaniu na panelu sterowania**, a następnie kliknij przycisk **Dalej**.
      - Z listy rozwijanej wybierz opcję **Zawsze używaj tych danych logowania**, wpisz **nazwę użytkownika** i **hasło**, a następnie kliknij przycisk **Dalej**.

---

 **UWAGA:** W przypadku używania danych uwierzytelniania zalogowanego użytkownika ustaw pocztę e-mail tak, aby wymagała logowania przez użytkownika na panelu sterowania drukarki. Odmowa dostępu do urządzenia gościom polega na usunięciu zaznaczenia pola wyboru poczty e-mail w kolumnie **Gość** w obszarze **Zasady dotyczące logowania i uprawnień** w oknie dialogowym **Kontrola dostępu** na karcie **Zabezpieczenia**. Ikona w polu wyboru zmieni się z symbolu zaznaczenia na kłódkę.

---
  4. W oknie dialogowym **Użycie serwera** wybierz funkcje drukarki, które będą mogły wysyłać wiadomości e-mail przez ten serwer SMTP, a następnie kliknij przycisk **Dalej**.



**UWAGA:** Jeżeli serwer wymaga uwierzytelniania, potrzebne będą nazwa użytkownika i hasło do wysyłania automatycznych alarmów i raportów z drukarki.

5. W oknie dialogowym **Podsumowanie i test** wprowadź prawidłowy adres e-mail w polu **Wyślij testowy e-mail do:** i kliknij przycisk **Testuj**.
  6. Sprawdź prawidłowość wszystkich ustawień, po czym kliknij przycisk **Zakończ**, aby zakończyć konfigurację serwera poczty wychodzącej.
4. W obszarze **Kontrola pól adresu i wiadomości** wprowadź ustawienie **Od:** oraz pozostałe ustawienia opcjonalne.

Ustawienie **Kontrola pól adresu i wiadomości:**

Funkcja	Opis
<b>Ograniczenia pola adresu</b> <sup>1</sup>	<p>Określ, czy użytkownicy muszą wybierać adres e-mail z książki adresowej, czy też mogą wprowadzać adres e-mail ręcznie.</p> <p><b>OSTROŻNIE:</b> Jeśli zostało zaznaczone pole wyboru <b>Użytkownicy muszą wybierać z książki adresowej</b>, a dla pól adresów została także wybrana opcja <b>Możliwość edytowania przez użytkownika</b>, zmiany tych pól spowodują także zmiany odpowiednich wartości w książce adresowej.</p> <p>Aby uniemożliwić użytkownikom zmiany kontaktów w książce adresowej drukarki, przejdź do strony <b>Kontrola dostępu</b> na karcie <b>Zabezpieczenia</b>, a następnie zablokuj możliwość wprowadzania zmian w książce przez użytkowników postępujących się kontem <b>Gość</b>.</p>
<b>Zezwalanie na nieprawidłowe formaty adresu e-mail</b>	Wybór tej opcji pozwala na nieprawidłowy format adresu e-mail.
<b>Możliwość edytowania przez użytkownika</b>	<p>Aby <b>Domyślny adres w polu „Od”</b> i <b>Domyślna nazwa wyświetlana</b> były używane do wszystkich wiadomości e-mail wysyłanych z tej drukarki (chyba, że użytkownik jest zalogowany), nie zaznaczaj pola wyboru <b>Możliwość edytowania przez użytkownika</b>.</p> <p>Jeżeli w trakcie ustawiania pól adresu pole wyboru <b>Możliwość edytowania przez użytkownika</b> nie jest zaznaczone, użytkownicy nie będą mogli edytować tych pól na panelu sterowania drukarki podczas wysyłania wiadomości e-mail. Aby korzystać z funkcji „wyślij do mnie”, usuń zaznaczenie pola wyboru <b>Możliwość edytowania przez użytkownika</b> dotyczących wszystkich pól adresu, w tym <b>Od:Do:DW:</b> i <b>UDW:</b>, a następnie ustaw adres wysyłania <b>Od:</b> jako jego własny i <b>Do:</b> jako ich własny.</p>
<b>Domyślny nadawca:</b> i <b>Domyślna nazwa wyświetlana:</b>	<p>Podaj adres e-mail i nazwę, aby użyć ich w adresie <b>Od:</b> wiadomości e-mail.</p> <p><b>UWAGA:</b> Utwórz konto e-mail dla drukarki i użyj jako domyślnego adresu e-mail.</p> <p><b>UWAGA:</b> Skonfiguruj funkcję e-mail tak, aby użytkownik przed jej użyciem musiał się zalogować. Zapobiega to wysyłaniu przez użytkowników wiadomości e-mail z adresu, który do nich nie należy.</p>
<b>Do:</b> <sup>1</sup>	Adres e-mail odbiorcy wiadomości e-mail.
<b>DW:</b> <sup>1</sup>	Adres DW do wiadomości e-mail.
<b>UDW:</b> <sup>1</sup>	Adres UDW do wiadomości e-mail.
<b>Temat:</b>	Domyślny wiersz tematu wiadomości e-mail.
<b>Wiadomość:</b>	Utwórz wiadomość niestandardową. Aby wykorzystać tę wiadomość we wszystkich e-mailach wysyłanych z drukarki, usuń zaznaczenie lub nie zaznaczaj pola wyboru <b>Możliwość edytowania przez użytkownika</b> w celu zastąpienia jej ustawieniem <b>Wiadomość:</b> .

<sup>1</sup> To ustawienie jest dostępne tylko na stronie Ustawienia zaawansowane.

5. W polu **Podpisywanie i szyfrowanie** ustaw preferencje podpisywania i szyfrowania.

 **UWAGA:** Te ustawienia są dostępne tylko na stronie Ustawienia zaawansowane.

#### Ustawienia Podpisywanie i szyfrowanie:

Funkcja	Opis
Podpisywanie	Wskaż, czy chcesz podpisywania certyfikatu zabezpieczeń.  Zaznacz pole wyboru <b>Możliwość edytowania przez użytkownika</b> , aby to ustawienie mogło być edytowane z poziomu panelu sterowania drukarki.
Algorytm haszowania	Wybierz algorytm służący do podpisywania certyfikatu.
Szyfrowanie	Wskaż, czy wiadomości e-mail mają być szyfrowane.  Zaznacz pole wyboru <b>Możliwość edytowania przez użytkownika</b> , aby to ustawienie mogło być edytowane z poziomu panelu sterowania drukarki.
Algorytm szyfrowania	Wybierz algorytm służący do szyfrowania wiadomości e-mail.
Atrybut publicznego klucza odbiorcy	Wskaż, który atrybut ma być używany do pobierania certyfikatu klucza publicznego odbiorcy z LDAP.
Użyj certyfikatu klucza publicznego odbiorcy do weryfikacji odbiorcy	Wybierz to ustawienie, aby użyć certyfikatu klucza publicznego odbiorcy do jego weryfikacji.

6. W obszarze **Ustawienia powiadomień** wybierz, czy użytkownicy będą otrzymywać powiadomienia o wysłanych wiadomościach e-mail. Domyślnie będzie wykorzystywany adres e-mail zalogowanego użytkownika. Jeśli adres e-mail odbiorcy jest pusty, powiadomienia nie będą wysłane.
7. W obszarze **Ustawienia skanowania** skonfiguruj domyślne preferencje skanowania.

 **UWAGA:** Te ustawienia są dostępne tylko na stronie Ustawienia zaawansowane.

#### Ustawienia skanowania:

Funkcja	Opis
Rozmiar oryginału	Określ format strony oryginału.
strony oryginału	Wskaż, czy oryginał jest jedno- czy dwustronny.
Optymalizuj tekst/zdjęcie	Wybierz, aby zoptymalizować wydruk dla zawartości określonego typu.
Orientacja zawartości	Wybierz sposób, w jaki zawartość oryginału jest rozmieszczona na stronie. Dostępne są opcje orientacji: <b>Pionowa</b> lub <b>Pozioma</b> .
Czyszczenie tła	Wybierz wartość, aby usunąć wyblakłe obrazy z tła lub usunąć jasny kolor tła.
Zaciemnienie	Wybierz wartość, aby ustawić przyciemnienie pliku.
Kontrast	Wybierz wartość, aby ustawić kontrast pliku.
Ostrość	Wybierz wartość, aby ustawić ostrość pliku.
Podgląd obrazu	Wskaż, czy wyświetlany podgląd zadania ma być opcjonalny, wymagany lub wyłączony.
Opcje przycinania	Wskaż, czy zezwalać na przycinanie zadania. Wybierz typ przycinania.
Wymazywanie krawędzi	Wybierz to ustawienie w celu określenia szerokości (w calach lub milimetrach) przeznaczonych do usunięcia marginesów (w calach lub milimetrach) przedniej oraz tylnej strony zadania.

8. W obszarze **Ustawienia pliku** skonfiguruj domyślne preferencje ustawień pliku.

#### Ustawienia pliku:

Funkcja	Opis
Prefiks nazwy pliku <sup>1</sup>	Określ domyślny prefiks nazwy pliku używany dla plików zapisywanych do folderu sieciowego.
Nazwa pliku	Domyślna nazwa pliku dla pliku przeznaczonego do zapisania.  Zaznacz pole wyboru <b>Możliwość edytowania przez użytkownika</b> , aby to ustawienie mogło być edytowane z poziomu panelu sterowania drukarki.
Sufiks nazwy pliku <sup>1</sup>	Ta funkcja pozwala określić domyślny sufix nazwy pliku używany dla plików zapisywanych do folderu sieciowego.  Domyślny sufix duplikatu nazwy pliku [nazwapliku]_RRRRMMDDT
Podgląd nazwy pliku <sup>1</sup>	Wpisz nazwę pliku, a następnie kliknij przycisk <b>Aktualizuj podgląd</b> .
Format numerowania plików <sup>1</sup>	Wybierz format nazwy pliku w przypadku, gdy zadanie jest dzielone na kilka plików.
Dodaj numerowanie, gdy zadanie składa się tylko z jednego pliku (np. _1-1) <sup>1</sup>	Wybierz to ustawienie, aby dodać numerowanie do nazwy pliku, jeśli zadanie składa się tylko z jednego pliku zamiast wielu.
Typ pliku	Wybierz format zapisanego pliku.  Zaznacz pole wyboru <b>Możliwość edytowania przez użytkownika</b> , aby to ustawienie mogło być edytowane z poziomu panelu sterowania drukarki.
Wysoka kompresja (mniejszy plik) <sup>1</sup>	Wybierz to ustawienie, aby skompresować zeskanowany plik, co pozwoli zmniejszyć jego rozmiar. Należy jednak pamiętać, że proces skanowania pliku o wysokim stopniu kompresji może trwać dłużej niż w przypadku plików o normalnej kompresji.
Szyfrowanie PDF <sup>1</sup>	Jeżeli typem pliku jest PDF, wówczas opcja ta umożliwi szyfrowanie wyjściowego pliku PDF. Aby zaszyfrować plik, należy określić hasło. Tego samego hasła należy użyć do otwarcia pliku. Jeżeli przed naciśnięciem przycisku Start nie podano hasła, na ekranie pojawi się komunikat mówiący o konieczności jego wprowadzenia.
Rozdzielczość	Ustaw rozdzielczość pliku. Obrazy o wyższej rozdzielczości drukowane są z większą liczbą punktów na cal (DPI, Dots Per Inch), widoczna jest więc na nich większa liczba szczegółów. Obrazy o niższej rozdzielczości drukowane są z mniejszą liczbą punktów na cal, widoczne jest więc na nich mniej szczegółów, ale też rozmiar pliku jest mniejszy.
Jakość i rozmiar pliku	Wybierz jakość pliku. Obrazy wyższej jakości wymagają plików o większym rozmiarze niż obrazy gorsze jakościowo, a ponadto dłużej trwa ich wysyłanie.
Kolor/czarno-biały	Określ, czy kopie mają być drukowane w kolorze, w czerni i odcieniach szarości czy też tylko w czerni.
Nie drukuj pustych stron <sup>1</sup>	Jeśli włączono opcję <b>Omijaj puste strony</b> , puste strony będą ignorowane.
Tworzenie wielu plików <sup>1</sup>	Wybierz to ustawienie, aby skanować strony do osobnych plików na podstawie określonej maksymalnej liczby stron na jeden plik.

<sup>1</sup> To ustawienie jest dostępne tylko na stronie Ustawienia zaawansowane.

9. Przejrzyj wybrane i opcje i sprawdź, czy są właściwe. Następnie kliknij przycisk **Zastosuj**, aby zakończyć konfigurację.

## Krok 4: Konfiguracja szybkich zestawów (opcjonalnie)

Szybkie zestawy to opcjonalne skróty zleceń dostępne na ekranie głównym oraz w aplikacji Szybkie zestawy w drukarce.

1. W obszarze **Konfiguracja poczty e-mail** w lewym panelu nawigacyjnym kliknij opcję **Szybkie zestawy**.
2. Wybierz jedną z następujących opcji:
  - wybierz istniejący szybki zestaw w aplikacji Szybkie zestawy w tabeli
  - LUB-
  - kliknij przycisk **Dodaj**, aby uruchomić kreator szybkiego zestawu.
3. Jeśli wybrano opcję **Dodaj**, zostanie otwarta strona **Konfiguracja szybkiego zestawu**. Wprowadź następujące informacje:
  - **Nazwa szybkiego zestawu:** Wprowadź tytuł nowego szybkiego zestawu.
  - **Opis szybkiego zestawu:** Wprowadź opis szybkiego zestawu.
  - **Opcja uruchamiania szybkiego zestawu:** Aby ustawić sposób uruchamiania szybkiego zestawu, kliknij opcję **Wprowadź aplikację**, a następnie **wyber Start** lub **Uruchom natychmiast po wybraniu z ekranu głównego**.
4. Należy określić następujące ustawienia szybkiego zestawu: Kontrola pól adresu i wiadomości, Podpisywanie i szyfrowanie, Ustawienia powiadamiania, Ustawienia skanowania, Ustawienia pliku.
5. Kliknij przycisk **Zakończ**, aby zapisać Szybki zestaw.

## Krok 5: Konfiguracja funkcji Wyślij do poczty e-mail w celu używania systemu Office 365 Outlook (opcjonalnie)

- [Wprowadzenie](#)
- [Skonfiguruj serwer poczty wychodzącej \(SMTP\) w celu wysyłania poczty z konta Office 365 Outlook](#)

### Wprowadzenie

Microsoft Office 365 Outlook jest to dostarczany przez firmę Microsoft system poczty e-mail oparty na chmurze, który wykorzystuje protokół SMTP (Simple Mail Transfer Protocol) do wysyłania i odbierania wiadomości e-mail. Wykonanie poniższych czynności prowadzi do włączenia drukarki w celu wysyłania poczty e-mail za pomocą konta Office 365 Outlook z poziomu panelu sterowania urządzenia.

 **UWAGA:** Musisz mieć konto z adresem e-mail w systemie Office 365 Outlook, aby skonfigurować odpowiednie ustawienia we wbudowanym serwerze internetowym (EWS).

### Skonfiguruj serwer poczty wychodzącej (SMTP) w celu wysyłania poczty z konta Office 365 Outlook

1. Korzystając z górnych kart nawigacji serwera EWS, kliknij opcję **Internet**.
2. W lewym panelu nawigacyjnym kliknij opcję **Ustawienia TCP/IP**.
3. W obszarze **Ustawienia TCP/IP** kliknij kartę **Identyfikacja sieci**.
4. W obszarze **Sufiks domeny TCP/IP** sprawdź, czy podano sufiks DNS dla używanego klienta poczty. Sufiksy DNS mają następujący format: companyname.com, Gmail.com itd.

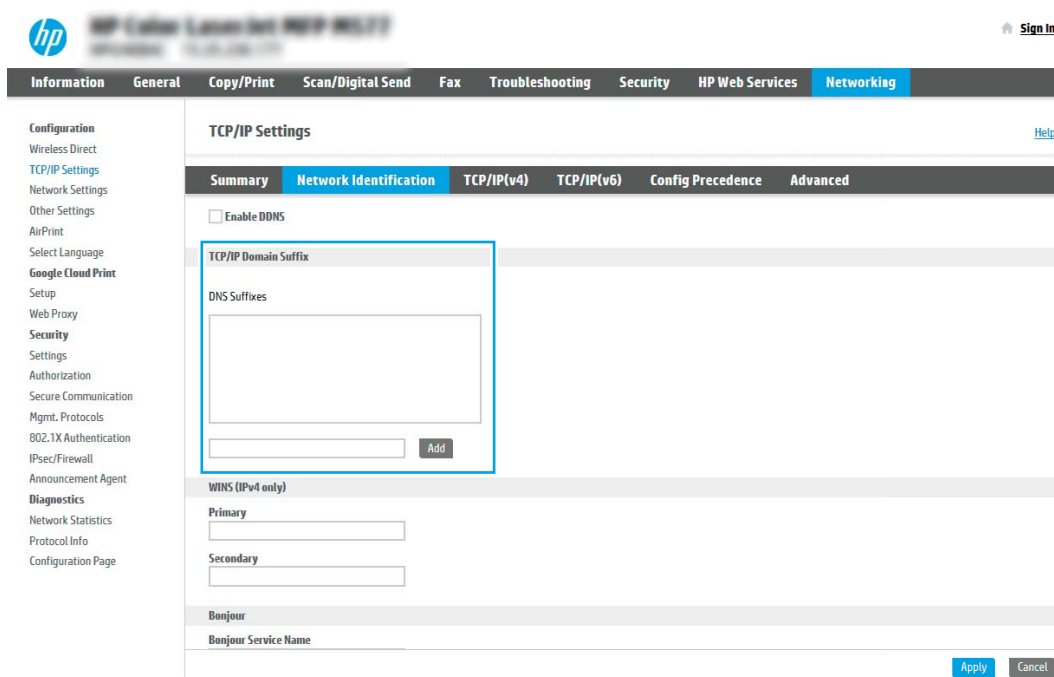

 **UWAGA:** Jeżeli sufiks DNS nie jest skonfigurowany, użyj adresu IP.

5. Kliknij **Zastosuj**.
6. Kliknij kartę **Skanowanie/Dystrybucja cyfrowa**.
7. W lewym panelu nawigacyjnym kliknij opcję **Konfiguracja poczty e-mail**.



8. Na stronie **Konfiguracja e-mail** zaznacz pole **Włącz skanowanie do wiadomości e-mail**. Jeżeli pole nie jest zaznaczone, funkcja będzie niedostępna z panelu sterowania drukarki.

hp HP Office 365 Outlook 2019 (HP) 2019

Witamy Zarejestruj

Wyszukaj według słowa kluczowego

Informacje Ogólne Kopiowanie / Drukowanie Skanowanie / Cyfrowa dystryb. Faks Rozw. probl. Zabezpieczenie Usługi sieciowe HP Praca w sieci

Konfiguracja e-mail  
Domyślne opcje zleceń  
Szybkie zestawy

Skanuj do folderu sieciowego  
Domyślne opcje zleceń  
Szybkie zestawy

Skanuj do pamięci USB  
Domyślne opcje zleceń  
Szybkie zestawy

Kontakty  
Kreatorzy szybkiej konfiguracji wysyłania wiadomości e-mail i skanowania do folderu sieciowego  
Ustaw. opc. do dystryb. cyfr.

### Konfiguracja e-mail > Domyślne opcje zleceń

Wskazanie

To funkcja pozwala użytkownikom skanować dokumenty i wysyłać je jako załączniki wiadomości e-mail najeden lub kilka adresów e-mail.

Włącz skanowanie do wiadomości e-mail

#### Serwer wychodzący poczty e-mail (SMTP)

Kliknij **Dodaj**, aby skonfigurować serwer

**Dodaj...** **Edytuj** **Usuń**

#### Kontrola pól adresu i treści wiadomości:

Wybierz żądane ustawienie w każdym polu i zdecyduj, czy pole może być edytowane przez użytkownika w panelu sterowania. Jeżeli użytkownik powinien się zarejestrować w celu dokonania wyborów, włącz w aplikacji podstawowe wymaganie zarejestrowania się, przechodząc do karty Zabezpieczenia.

Ode:  
Domyślny adres w polu Ode:   Możliwość edytowania przez użytkownika

Domyślny adres w polu Ode:  Domyślna nazwa wyświetlana:

Uwaga: To ustawienie jest opcjonalne. Jeśli zostanie ustawione, zamiast domyślnego adresu Ode: zostanie pokazana wyświetlana nazwa.

Temat:   Możliwość edytowania przez

Ustawienia zaznaczowane

Zastosuj Anuluj

9. Kliknij przycisk **Dodaj** w obszarze **Serwery poczty wychodzącej (SMTP)**, aby uruchomić kreator SMTP.
10. W polu **Znam adres serwera SMTP lub nazwę hosta** wpisz [smtp.onoffice.com](mailto:smtp.onoffice.com) i kliknij przycisk **Dalej**.
11. W oknie dialogowym **Ustaw informacje podstawowe wymagane do połączenia z serwerem** wpisz **587** w polu **Numer portu**.

 **UWAGA:** Niektóre serwery mają problem z wysyłaniem lub odbiorem wiadomości e-mail, które są większe niż 5 MB. Problemom tym można zapobiec, wprowadzając wartość liczbową w polu **Dziel wiadomości e-mail większe niż (MB)**.

12. Zaznacz pole wyboru **Włącz protokół SMTP SSL** i kliknij przycisk **Dalej**.
13. W oknie dialogowym **Wymagania uwierzytelniania serwera** uzupełnij następujące informacje.
- Wybierz opcję **Serwer wymaga uwierzytelniania**.
  - Z listy rozwijanej wybierz opcję **Zawsze używaj tych danych logowania**.
  - W polu **Nazwa użytkownika** wpisz adres e-mail Office 365 Outlook.
  - W polu **Hasło** wpisz hasło do konta Office 365 Outlook i kliknij przycisk **Dalej**.
14. W oknie dialogowym **Użycie serwera** wybierz funkcje drukarki, które będą mogły wysyłać wiadomości e-mail przez ten serwer SMTP, a następnie kliknij przycisk **Dalej**.
15. W oknie dialogowym **Podsumowanie i test** wprowadź prawidłowy adres e-mail w polu **Wyślij testowy e-mail do:** i kliknij przycisk **Testuj**.
16. Sprawdź prawidłowość wszystkich ustawień, po czym kliknij przycisk **Zakończ**, aby zakończyć konfigurację serwera poczty wychodzącej.

# Konfiguracja funkcji skanowania do folderu sieciowego

- [Wprowadzenie](#)
- [Zanim zaczniesz](#)
- [Krok 1: Dostęp do wbudowanego serwera internetowego HP \(EWS\)](#)
- [Krok 2: Konfiguracja funkcji skanowania do folderu sieciowego](#)

## Wprowadzenie

Ten dokument wyjaśnia sposób włączania i konfigurowania funkcji skanowania do folderu sieciowego. Drukarka wyposażona jest w funkcję umożliwiającą skanowanie dokumentu i zapisywanie go w folderze sieciowym. Aby użyć funkcji skanowania, drukarka musi być podłączona do sieci, ale funkcja nie będzie dostępna, dopóki nie zostanie skonfigurowana. Istnieją dwie metody konfiguracji opcji skanowania do folderu sieciowego: **Kreator konfiguracji zapisywania do folderu sieciowego** (podstawowa) oraz **Konfiguracja zapisywania do folderu sieciowego** (zaawansowana).

## Zanim zaczniesz

---

 **UWAGA:** Aby skonfigurować funkcję Skanuj do folderu sieciowego, połączenie drukarki z siecią musi być aktywne.

---

Administratorzy potrzebują następujących danych przed rozpoczęciem procesu konfiguracji:

- Dostęp administracyjny do drukarki
- W pełni kwalifikowana nazwa domeny (FQDN) (np. \\servername.us.companyname.net\scans) folderu docelowego LUB adres IP serwera (np. \\16.88.20.20\scans).



---

 **UWAGA:** Termin „serwer” w tym kontekście odnosi się do komputera, w którym znajduje się udostępniany folder.

---

## Krok 1: Dostęp do wbudowanego serwera internetowego HP (EWS)

Otwórz wbudowany serwer internetowy, aby rozpocząć proces instalacji.

1. Na ekranie głównym panelu sterowania drukarki dotknij ikony  Informacje, a następnie ikony  Sieć, aby wyświetlić adres IP lub nazwę hosta urządzenia.
2. Otwórz przeglądarkę internetową i wpisz w wierszu adresu adres IP lub nazwę hosta urządzenia tak, aby były identyczne z danymi wyświetlanymi na panelu sterowania drukarki. Naciśnij klawisz **Enter** na klawiaturze komputera. Otworzy się serwer EWS.

---

 **UWAGA:** Jeżeli przeglądarka wyświetli komunikat informujący, że dostęp do strony internetowej może być niebezpieczny, wybierz opcję kontynuowania mimo to. Dostęp do tej strony nie spowoduje uszkodzenia komputera.

---

HP Color LaserJet Enterprise M750 **HP 430000**

Wyszukaj według słowa kluczowego  [Zarejestruj](#)

**Informacje** Ogólne Koplowanie / Drukowanie Skanowanie / Cyfrowa dystryb. Faks Rozw. probl. Zabezpieczenie Usługi sieciowe HP Praca w sieci

Status urządz.  
Dzienne zlec.  
Strona Konfiguracji  
Strona stanu materiałów.  
Strona dziennika zdarzeń  
Strona wykorzystania  
Informacje na temat urządzenia  
Widok panelu sterowania  
Drukuj  
Raporty i strony do drukowania  
Otwórz licencje źródła

### Status urządz.

#### Tryb uśpienia wł.

**Mat. eksplo.**

<b>Kaseta z tonerem czarnym</b> Zamówienie 508A (CF360A) 90%*	<b>Kaseta z tonerem błękitnym</b> Zamówienie 508A (CF361A) 90%*	<b>Kaseta z ton. purpur.</b> Zamówienie 508A (CF363A) 90%*	<b>Kaseta z tonerem żółtym</b> Zamówienie 508A (CF362A) 90%*
<b>Zespół utrwalacza</b> Zamówienie 110V-BSL35A, 220V-BSL3... 100%*	<b>Zespół podajnika dokument.</b> Zamówienie BSL52A 100%*		

Moduł zbiorczy toneru BSL37A: **OK**

\* Przybliżone poziomy. Rzeczywiste poziomy mogą się różnić.

[Szczegóły materiałów eksplo.](#)

#### Materiały

Wjście/wyjście	Stan	Pojemność	Format	Rodzaj
Podajnik 1	<input type="checkbox"/> Pusty	Liczba arkuszy: 100	Dowolny format	Dowolny typ
Podajnik 2	<input checked="" type="checkbox"/> OK	Liczba arkuszy: 550	Letter (8.5x11)	Zwykły
Standardowy pojemnik	<input type="checkbox"/> OK	Liczba arkuszy: 250	Niedostępne	Niedostępne



[Zmień ustawienia](#)

## Krok 2: Konfiguracja funkcji skanowania do folderu sieciowego

- [Metoda 1: Używanie kreatora funkcji Skanuj do folderu sieciowego](#)
- [Metoda 2: Konfiguracja funkcji Skanuj do folderu sieciowego](#)

### Metoda 1: Używanie kreatora funkcji Skanuj do folderu sieciowego

Opcja ta uruchamia kreator konfiguracji, które znajdują się we wbudowanym serwerze internetowym HP (EWS) drukarki. Kreator konfiguracji obejmuje opcje konfiguracji podstawowej.

 **UWAGA:** Przed rozpoczęciem: Aby wyświetlić adres IP drukarki lub nazwę hosta, dotknij ikony Informacje , a następnie dotknij ikony Sieć  na panelu sterowania drukarki.

1. Korzystając z górnych kart nawigacji serwera EWS, kliknij kartę **Skanowanie/dystrybucja cyfrowa**. Zostanie otwarte okno dialogowe **Kreatory szybkiej konfiguracji funkcji Wyślij w wiadomości e-mail i skanuj do folderu sieciowego**.
2. W lewym panelu nawigacyjnym kliknij opcję **Kreatory szybkiej konfiguracji funkcji Wyślij w wiadomości e-mail i skanuj do folderu sieciowego**.
3. Kliknij łącze **Kreator szybkiego zestawu funkcji Zapisz do folderu sieciowego**.
4. W oknie dialogowym **Dodaj lub usuń szybki zestaw Zapisz do folderu sieciowego** kliknij przycisk **Dodaj**.

 **UWAGA:** Szybkie zestawy to skróty zadań dostępne na Ekranie głównym oraz w aplikacji Szybkie zestawy.

 **UWAGA:** Funkcja Zapisz do folderu sieciowego może być minimalnie skonfigurowana bez tworzenia szybkiego zestawu. W przypadku tej podstawowej konfiguracji pozbawionej szybkiego zestawu użytkownik musi jednak wprowadzić informacje o folderze docelowym dla każdego zadania skanowania. Szybki zestaw musi zawierać metadane funkcji Zapisz do folderu sieciowego.

5. W oknie dialogowym **Dodaj szybki zestaw Folder** uzupełnij niżej wymienione informacje.

- a. W polu **Tytuł szybkiego zestawu** wpisz tytuł.

 **UWAGA:** Nazwa szybkiego zestawu powinna być łatwa do zrozumienia przez użytkowników (np. „Skanuj i zapisz do folderu”).

- b. W polu **Opis szybkiego zestawu** wpisz opis wyjaśniający, co szybki zestaw będzie zapisywać.
- c. Kliknij przycisk **Dalej**.

6. W oknie dialogowym **Konfiguracja folderu docelowego** uzupełnij niżej wymienione informacje.

- a. W polu **Ścieżka UNC do folderu** wpisz ścieżkę do folderu, do którego będą trafiać skany.

Ścieżka do folderu może być w pełni kwalifikowaną nazwą domeny (FQDN) (np. \servername.us.companyname.net\scans) folderu docelowego lub adresem IP serwera (np. \16.88.20.20\scans). Upewnij się, czy ścieżka do folderu (np. \scans) następuje po nazwie FQDN lub adresie IP.

 **UWAGA:** Nazwa FQDN może być bardziej niezawodna niż adres IP. Jeśli serwer uzyska adres IP za pośrednictwem protokołu DHCP, adres IP może się zmienić. Jednak połączenie z adresem IP może być szybsze, bo drukarka nie musi korzystać z DNS, aby znaleźć serwer docelowy.

- b. Z listy rozwijanej **Ustawienia uwierzytelniania** wybierz jedną z niżej wymienionych opcji:

- Użyj danych logowania użytkownika w celu połączenia po zalogowaniu za pomocą panelu sterowania
- Zawsze używaj tych danych logowania



**UWAGA:** W przypadku wyboru opcji **Zawsze używaj tych danych logowania** nazwa użytkownika i hasło muszą być wprowadzone w odpowiednich polach, a dostęp drukarki do folderu musi być zweryfikowany poprzez kliknięcie opcji **Sprawdź dostęp**.

- c. W polu **Domena systemu Windows** wpisz domenę Windows.



**WSKAZÓWKA:** Aby znaleźć domenę systemu Windows w systemie Windows 7, kliknij przycisk **Start**, a następnie opcję **Panel sterowania** i **System**.

Aby znaleźć domenę systemu Windows w systemie Windows 8, kliknij przycisk **Szukaj**, wpisz **System** w polu wyszukiwania i kliknij opcję **System**.

Domena znajduje się w sekcji **Nazwa komputera, domena i ustawienia grupy roboczej**.

- d. Kliknij przycisk **Dalej**.

7. W oknie dialogowym **Konfiguruj ustawienia skanowania pliku** ustaw domyślne preferencje skanowania dla szybkiego zestawu i kliknij przycisk **Dalej**.
8. Przejrzyj okno dialogowe **Podsumowanie**, a następnie kliknij opcję **Zakończ**.

## Metoda 2: Konfiguracja funkcji Skanuj do folderu sieciowego

Opcja ta umożliwia przeprowadzenie zaawansowanej konfiguracji funkcji Zapisz do folderu sieciowego za pomocą wbudowanego serwera internetowego (EWS) drukarki.

- [Krok 1: Rozpocznij konfigurację](#)
- [Krok 2: Konfiguruj ustawienia funkcji Skanuj do folderu sieciowego](#)
- [Krok 3: Zakończ konfigurację](#)



**UWAGA:** Przed rozpoczęciem: Aby wyświetlić adres IP drukarki lub nazwę hosta, dotknij ikony Informacje , a następnie dotknij ikony Sieć na panelu sterowania drukarki.

### Krok 1: Rozpocznij konfigurację

1. Kliknij kartę **Skanowanie/Dystrybucja cyfrowa**.
2. W menu nawigacji po lewej kliknij łącze **Konfiguracja funkcji Skanuj do folderu sieciowego**.

## Krok 2: Konfiguruj ustawienia funkcji Skanuj do folderu sieciowego

- [Krok 1: Rozpocznij konfigurację](#)
- [Okno pierwsze: Ustaw nazwę, opis i opcje interakcji z użytkownikiem szybkiego zestawu na panelu sterowania](#)
- [Okno drugie: Ustawienia folderu](#)
- [Okno trzecie: Ustawienia powiadamiania](#)
- [Okno czwarte: Scan Settings \(Ustawienia skanowania\)](#)
- [Okno piąte: File Settings \(Ustawienia pliku\)](#)
- [Okno szóste: Podsumowanie](#)

### Krok 1: Rozpocznij konfigurację

1. Na stronie **Konfiguracja funkcji Skanuj do folderu sieciowego** zaznacz pole **Zezwól na skanowanie do folderu sieciowego**. Jeśli to pole wyboru nie jest zaznaczone, funkcja jest niedostępna z panelu sterowania drukarki.
2. W obszarze **Skanuj do folderu sieciowego** w lewym panelu nawigacyjnym kliknij opcję **Szybkie zestawy**. Kliknij przycisk **Dodaj**, aby otworzyć okno dialogowe **Konfiguracja szybkich zestawów**.

---

 **UWAGA:** Szybkie zestawy to skróty zleceń dostępne na Ekranie głównym oraz w aplikacji Szybkie zestawy.

 **UWAGA:** Funkcja **Skanuj do folderu sieciowego** może być minimalnie skonfigurowana bez tworzenia szybkiego zestawu. W przypadku tej podstawowej konfiguracji pozbawionej szybkiego zestawu użytkownik musi jednak wprowadzić informacje o folderze docelowym dla każdego zadania skanowania. Szybki zestaw musi zawierać metadane funkcji Skanuj do folderu sieciowego.

---

Wypełnij ustawienia we wszystkich oknach konfiguracji szybkich zestawów, aby skonfigurować funkcję Skanuj do folderu sieciowego.

### Okno pierwsze: Ustaw nazwę, opis i opcje interakcji z użytkownikiem szybkiego zestawu na panelu sterowania

Okno dialogowe **Ustaw lokalizację przycisku szybkiego zestawu i opcje interakcji z użytkownikiem na panelu sterowania** pozwala wskazać miejsce wyświetlania przycisku **Szybki zestaw** na panelu sterowania, aby skonfigurować poziom interakcji na poziomie panelu sterowania z użytkownikiem urządzenia.

1. W polu **Nazwa szybkiego zestawu** wpisz tytuł.
2. W polu **Opis szybkiego zestawu** wpisz opis wyjaśniający, co szybki zestaw będzie zapisywać.
3. Na liście rozwijanej **Opcje uruchamiania szybkiego zestawu** wybierz jedną z następujących opcji.
  - Opcja 1: **Wprowadź aplikację, a następnie wybierz Start.**
  - Opcja 2: **Uruchom natychmiast po wybraniu**

Wybierz jedną z następujących opcji dotyczących monitów:

- monit dotyczący stron oryginału
- monit dotyczący dodatkowych stron
- Wymagaj podglądu



---

**UWAGA:** W przypadku wyboru opcji **Uruchom natychmiast po wybraniu** w następnym etapie należy podać folder docelowy.

---

4. Kliknij przycisk **Dalej**.



## Okno drugie: Ustawienia folderu

Okno **Ustawienia folderu** służy do konfiguracji typów folderów, do których drukarka wysyła zeskanowane dokumenty.

- [Konfiguracja folderu docelowego dla zeskanowanych dokumentów](#)
- [Wybór uprawnień do korzystania z folderu docelowego](#)

Użytkownik ma do wyboru dwa typy folderów docelowych:

- Foldery udostępnione i foldery FTP
- Udostępnione foldery osobiste

Istnieją dwa rodzaje uprawnień do korzystania z folderów:

- Dostęp umożliwiający odczyt i zapisywanie
- Dostęp umożliwiający tylko zapis

Poniżej opisano sposób konfiguracji ustawień folderu.

The screenshot shows the HP web interface for configuring folder settings. The main content area is titled "Konfiguracja szybkich zestawów" and "Ustawienia folderu". It contains three radio button options for folder permissions:

- Zapisywanie w folderach udostępnionych lub FTP**  
kliknij tutaj, aby utworzyć miejsce docelowe  
Dodaj...
- Zapisywanie w osobistym folderze udostępnionym**  
Do utworzenia ścieżki folderu wymagane jest zarejestrowanie się użytkownika i podanie specyficznych dla niego informacji.
- Wysyłaj tylko do folderów z możliwością odczytu i zapisu**  
Ta opcja obsługuje weryfikację folderu i powiadomienia o zleceniach.  
 **Potwierdź dostęp do foldera przed rozpoczęciem zlecenia**  
Gdy ta opcja nie jest zaznaczona, użytkownicy mogą szybko zapisywać zlecenia, ale zlecenia mogą nie być wykonywane, jeśli folder jest niedostępny.
- Zaczekaj na wysłanie do folderów tylko z możliwością zapisu**  
Ta opcja nie obsługuje weryfikacji folderu ani powiadomienia o zleceniach.

At the bottom of the page, there are navigation buttons: Wstecz, Dalej, Zakończ, and Anuluj.

## Konfiguracja folderu docelowego dla zeskanowanych dokumentów

- [Opcja 1: Konfiguracja drukarki w celu zapisywania dokumentów do folderu udostępnionego lub folderu FTP](#)
- [Opcja 2: Konfiguracja drukarki w celu zapisywania dokumentów do osobistego folderu udostępnionego](#)

Wybierz jedną z następujących opcji, aby skonfigurować folder docelowy.

### Opcja 1: Konfiguracja drukarki w celu zapisywania dokumentów do folderu udostępnionego lub folderu FTP

Aby zapisywać zeskanowane dokumenty w standardowym folderze udostępnionym, wykonaj niżej opisane czynności.

1. Wybierz opcję **Zapisz do folderów udostępnionych lub folderów FTP**, jeżeli nie została ona wybrana wcześniej.
2. Kliknij przycisk **Dodaj...**. Nastąpi wyświetlenie okna dialogowego **Dodaj ścieżkę do folderu sieciowego**.
3. W oknie dialogowym **Ustawienia folderów** wybierz jedną z niżej wymienionych opcji.
  - Opcja 1: **Zapisz w standardowym folderze sieciowym**

The screenshot shows the HP configuration interface for network folder settings. The main heading is "Konfiguracja szybkich zestawów". Under the sub-heading "Dodaj ścieżka folderu sieciowego", the "Zapisz w standardowym folderze sieciowym" option is selected. The "Ścieżka UNC folderu:" field is empty, with a note "(\\ścieżka\ścieżka)". The "Własny podfolder:" field is also empty, with a note "Na końcu ścieżki dodaje podfolder wybrany przez użytkownika." and a checkbox for "Ogranicz użytkownikowi dostęp do podfolderu". There is a "Przebieg ścieżki do folderu:" section with a "PrzebiegAktualizuj" button. Below that, there are sections for "Ustawienia uwierzytelniania" (with a dropdown menu set to "Użyj danych logowania użytkownika urządzenia, aby połączyć po zarejestrowaniu w...") and "Domena systemu Windows:". At the bottom, there is an option "Zapisz na serwerze FTP" with a sub-note "Stacja robocza lub serwer, na których jest zainstalowana i skonfigurowana usługa protokołu FTP." The interface includes a navigation menu on the left and a search bar at the top right.



**UWAGA:** Więcej informacji na temat tworzenia udostępnionych folderów sieciowych znaleźć można w dokumencie [Konfiguracja folderu udostępnionego](#) (c04431534).

1. Wybierz opcję **Zapisz w standardowym udostępnionym folderze sieciowym**, o ile nie została ona wybrana wcześniej.
2. W polu **Ścieżka UNC do folderu** wpisz ścieżkę do folderu.

Ścieżka do folderu może być w pełni kwalifikowaną nazwą domeny (FQDN) (np. \\servername.us.companyname.net\scans) folderu docelowego lub adresem IP serwera (np. \\16.88.20.20\scans). Upewnij się, czy ścieżka do folderu (np. \\scans) następuje po nazwie FQDN lub adresie IP.



**UWAGA:** Nazwa FQDN może być bardziej niezawodna niż adres IP. Jeśli serwer uzyska adres IP za pośrednictwem protokołu DHCP, adres IP może się zmienić. Jednak połączenie z adresem IP może być szybsze, bo drukarka nie musi korzystać z DNS, aby znaleźć serwer docelowy.

3. Aby w folderze docelowym automatycznie utworzyć podfolder dla skanowanych dokumentów, wybierz formę nazwy podfolderu z listy **Podfolder niestandardowy**.

Aby ograniczyć dostęp do podfolderu do użytkownika, który tworzy zadanie skanowania, wybierz opcję **Ogranicz dostęp do podfolderu do użytkownika**.

4. Aby wyświetlić pełną ścieżkę do folderu dla skanowanych dokumentów, kliknij opcję **Aktualizuj podgląd**.
5. Z listy rozwijanej **Ustawienia uwierzytelniania** wybierz jedną z niżej wymienionych opcji:
  - **Użyj danych logowania użytkownika w celu połączenia po zalogowaniu za pomocą panelu sterowania**
  - **Zawsze używaj tych danych logowania**.



---

**UWAGA:** W przypadku wyboru opcji **Zawsze używaj tych danych logowania** w odpowiednich polach należy wprowadzić nazwę użytkownika i hasło.

---

6. W polu **Domena systemu Windows** wpisz domenę Windows.



---

**UWAGA:** Aby znaleźć domenę systemu Windows w systemie Windows 7, kliknij przycisk **Start**, a następnie opcję **Panel sterowania i System**.

Aby znaleźć domenę systemu Windows w systemie Windows 8, kliknij przycisk **Szukaj**, wpisz **System** w polu wyszukiwania i kliknij opcję **System**.

Domena znajduje się w sekcji **Nazwa komputera, domena i ustawienia grupy roboczej**.



**UWAGA:** W przypadku konfiguracji, w której każdy ma dostęp do folderu, niezbędne jest podanie wartości nazwy grupy roboczej (wartość domyślna to „Workgroup” – Grupa robocza), nazwy użytkownika i hasła. Jeśli jednak folder znajduje się w folderach danego użytkownika, a nie folderach publicznych, konieczne jest użycie danych logowania tego użytkownika.



**UWAGA:** Zamiast nazwy komputera może być niezbędne podanie adresu IP. Wiele domowych komputerów nie obsługuje prawidłowo nazw komputerów i nie ma serwera nazw domen (DNS). W takim przypadku najlepiej ustawić statyczny adres IP na udostępnionym komputerze PC, by uniknąć problemu przypisywania nowego adresu IP przez DHCP. W przypadku typowego routera domowego odbywa się to przez ustawienie statycznego adresu IP w tej samej podsieci, ale poza zasięgiem zakresów DHCP.

---

7. Kliknij przycisk **OK**.

- Opcja 2: **Zapisz na serwerze FTP**

**UWAGA:** Jeżeli serwer FTP znajduje się poza zaporą, należy skonfigurować serwer proxy w ustawieniach sieciowych. Ustawienia te znajdują się na karcie **ustawień sieciowych wbudowanego serwera internetowego** w opcjach **zaawansowanych**.

1. Wybierz opcję **Zapisz na serwerze FTP**.
2. W polu **Serwer FTP** wpisz nazwę serwera FTP lub adres IP.
3. W polu **Port** wpisz numer portu.

**UWAGA:** W większości przypadków domyślnego numeru portu nie trzeba zmieniać.

4. Aby w folderze docelowym automatycznie utworzyć podfolder dla skanowanych dokumentów, wybierz formę nazwy podfolderu z listy **Podfolder niestandardowy**.
5. Aby wyświetlić pełną ścieżkę do folderu dla skanowanych dokumentów, kliknij opcję **Aktualizuj podgląd**.
6. Na liście rozwijanej **Tryb transferu FTP** wybierz jedną z niżej wymienionych opcji:
  - **Pasywny**
  - **Aktywny**
7. W polu **Nazwa użytkownika** wpisz nazwę użytkownika.
8. W polu **Hasło** wpisz hasło.
9. Kliknij opcję **Sprawdź dostęp**, aby potwierdzić, że można uzyskać dostęp do miejsca docelowego.
10. Kliknij przycisk **OK**.

## Opcja 2: Konfiguracja drukarki w celu zapisywania dokumentów do osobistego folderu udostępnionego

Aby zapisywać zeskanowane dokumenty w osobistym folderze udostępnionym, wykonaj niżej opisane czynności.

---

 **UWAGA:** Opcja ta jest stosowana w środowiskach domenowych, gdzie administrator konfiguruje folder udostępniony dla każdego użytkownika. Jeżeli skonfigurowano funkcję Zapisz w osobistym folderze udostępnionym, użytkownicy będą musieli logować się na panelu sterowania drukarki za pomocą danych logowania Windows lub uwierzytelniania LDAP.

---

1. Wybierz opcję **Zapisz w osobistym folderze udostępnionym**.
2. W polu **Pobierz folder główny użytkownika urządzenia, korzystając z tego atrybutu** wpisz folder główny użytkownika w Microsoft Active Directory.

---

 **UWAGA:** Sprawdź, czy użytkownik wie, gdzie w sieci znajduje się jego folder główny.

---

3. Aby dodać podfolder z nazwą użytkownika na końcu ścieżki do folderu, wybierz opcję **Utwórz podfolder na podstawie nazwy użytkownika**.

Aby ograniczyć dostęp do podfolderu do użytkownika, który tworzy zadanie skanowania, wybierz opcję **Ogranicz dostęp do podfolderu do użytkownika**.

## Wybór uprawnień do korzystania z folderu docelowego

- [Opcja 1: Konfiguracja dostępu umożliwiającego odczyt i zapisywanie](#)
- [Opcja 2: Konfiguracja tylko do zapisu](#)

Wybierz jedną z następujących opcji, aby ustawić uprawnienia folderu docelowego.

### Opcja 1: Konfiguracja dostępu umożliwiającego odczyt i zapisywanie

Aby wysyłać zeskanowane dokumenty do folderów z dostępem umożliwiającym odczyt i zapis, wykonaj niżej opisane czynności.

---

 **UWAGA:** **Wyślij tylko do folderów z możliwością odczytu i zapisu** obsługuje weryfikację folderu i powiadomienia dotyczące zadania.

---

1. Wybierz opcję **Wyślij tylko do folderów z możliwością odczytu i zapisu**, jeżeli nie wybrano jej wcześniej.
2. Aby drukarka sprawdzała typ dostępu do folderu przez rozpoczęciem zadania skanowania, wybierz opcję **Sprawdź dostęp do folderu przed rozpoczęciem zadania**.

---

 **UWAGA:** Zadania skanowania można kończyć szybciej, jeżeli opcja **Sprawdź dostęp do folderu przed rozpoczęciem zadania** nie jest wybrana. Jeżeli jednak folder jest niedostępny, zadanie skanowania nie powiedzie się.

---

3. Kliknij przycisk **Dalej**.

### Opcja 2: Konfiguracja tylko do zapisu

Aby wysyłać zeskanowane dokumenty do folderów z dostępem umożliwiającym jedynie ich zapis, wykonaj niżej opisane czynności.

---

 **UWAGA:** **Zezwól na wysyłanie do folderów tylko do odczytu** nie obsługuje weryfikacji folderu ani powiadomień o zadaniach.

 **UWAGA:** Jeśli ta opcja jest zaznaczona, drukarka nie może zmieniać nazwy pliku skanowania. Przesyła taką samą nazwę pliku dla wszystkich zadań skanowania.

Wybierz dla pliku zadania skanowania przedrostek lub przyrostek związany z czasem, by każde zadanie skanowania było zapisywane w unikatowym pliku i nie zastępowało poprzedniego pliku. Nazwa pliku jest określana przez informacje w oknie dialogowym ustawień pliku kreatora szybkiego zestawu.

---

1. Wybierz opcję **Zezwól na wysyłanie do folderów tylko do odczytu**.
2. Kliknij przycisk **Dalej**.

### Okno trzecie: Ustawienia powiadamiania

▲ W oknie dialogowym **Ustawienia powiadamiania** można wykonywać niżej opisane zadania.

---

 **UWAGA:** W celu wysyłania powiadomień e-mail drukarka wymaga skonfigurowania pod kątem używania serwera SMTP do wysyłania wiadomości e-mail. Więcej informacji na temat konfiguracji serwera SMTP do wysyłania wiadomości e-mail znaleźć można w dokumencie [Konfiguracja funkcji Skanuj do poczty e-mail \(c04017973\)](#).

---

- Opcja 1: **Nie powiadamiaj**

1. Wybierz opcję **Nie powiadamiam**.
  2. W celu wygenerowania monitu o dokonanie przez użytkownika przeglądu ustawień powiadamiania wybierz opcję **Monituj użytkownika przed rozpoczęciem zadania**, a następnie kliknij przycisk **Dalej**.
- Opcja 2: **Powiadamiam po zakończeniu zadania**
    1. Wybierz opcję **Powiadamiam po zakończeniu zadania**.
    2. Wybierz metodę dostarczania powiadomień z listy **Sposób powiadamiania**.  
Jeżeli wybraną metodą powiadamiania jest **E-mail**, wpisz adres e-mail w polu **Adres e-mail powiadomienia**.
    3. Aby dołączyć do powiadomienia miniaturę pierwszej zeskanowanej strony, wybierz opcję **Dołącz miniaturę**.
    4. W celu wygenerowania monitu o dokonanie przez użytkownika przeglądu ustawień powiadamiania wybierz opcję **Monituj użytkownika przed rozpoczęciem zadania**, a następnie kliknij przycisk **Dalej**.
  - Opcja 3: **Powiadamiam tylko, jeśli zadanie nie powiedzie się**
    1. Wybierz opcję **Powiadamiam tylko, jeśli zadanie nie powiedzie się**.
    2. Wybierz metodę dostarczania powiadomień z listy **Sposób powiadamiania**.  
Jeżeli wybraną metodą powiadamiania jest **E-mail**, wpisz adres e-mail w polu **Adres e-mail powiadomienia**.
    3. Aby dołączyć do powiadomienia miniaturę pierwszej zeskanowanej strony, wybierz opcję **Dołącz miniaturę**.
    4. W celu wygenerowania monitu o dokonanie przez użytkownika przeglądu ustawień powiadamiania wybierz opcję **Monituj użytkownika przed rozpoczęciem zadania**, a następnie kliknij przycisk **Dalej**.

### Okno czwarte: Scan Settings (Ustawienia skanowania)

W oknie dialogowym **Ustawienia skanowania** ustaw domyślne preferencje skanowania dla szybkiego zestawu i kliknij przycisk **Dalej**.

Ustawienia skanowania:

Funkcja	Opis
Rozmiar oryginalny	Określ format strony oryginału.
strony oryginału	Wskaż, czy oryginał jest jedno- czy dwustronny.
Optymalizuj tekst/zdjęcie	Wybierz, aby zoptymalizować wydruk dla zawartości określonego typu.
Orientacja zawartości	Wybierz sposób, w jaki zawartość oryginału jest rozmieszczona na stronie. Dostępne są opcje orientacji: <b>Pionowa</b> lub <b>Pozioma</b> .
Czyszczenie tła	Wybierz wartość, aby usunąć wyblakłe obrazy z tła lub usunąć jasny kolor tła.
Darkness (Przyciemnienie)	Wybierz wartość, aby ustawić przyciemnienie pliku.
Kontrast	Wybierz wartość, aby ustawić kontrast pliku.

Funkcja	Opis
Ostrość	Wybierz wartość, aby ustawić ostrość pliku.
Podgląd obrazu	Wskaż, czy wyświetlany podgląd zadania ma być opcjonalny, wymagany lub wyłączony.
Opcje przycinania	Wskaż, czy zezwalać na przycinanie zadania. Wybierz typ przycinania.
Wymazywanie krawędzi	Wybierz to ustawienie w celu określenia szerokości (w calach lub milimetrach) przeznaczonych do usunięcia marginesów (w calach lub milimetrach) przedniej oraz tylnej strony zadania.

## Okno piąte: File Settings (Ustawienia pliku)

W oknie dialogowym **Ustawienia pliku** określ domyślne ustawienia pliku dla szybkiego zestawu i kliknij przycisk **Dalej**.

Ustawienia pliku:

Funkcja	Opis
Prefiks nazwy pliku	Określ domyślny prefiks nazwy pliku używany dla plików zapisywanych do folderu sieciowego.
Nazwa pliku	Domyślna nazwa pliku dla pliku przeznaczonego do zapisania.  Zaznacz pole wyboru <b>Możliwość edytowania przez użytkownika</b> , aby to ustawienie mogło być edytowane z poziomu panelu sterowania drukarki.
Sufiks nazwy pliku	Ta funkcja pozwala określić domyślny sufix nazwy pliku używany dla plików zapisywanych do folderu sieciowego.
Podgląd nazwy pliku	Wpisz nazwę pliku, a następnie kliknij przycisk <b>Aktualizuj podgląd</b> .
Format numerowania plików	Wybierz format nazwy pliku w przypadku, gdy zadanie jest dzielone na kilka plików.
Dodaj numerowanie, gdy zadanie składa się tylko z jednego pliku (np. _1–1)	Wybierz to ustawienie, aby dodać numerowanie do nazwy pliku, jeśli zadanie składa się tylko z jednego pliku zamiast wielu.
Typ pliku	Wybierz format zapisanego pliku.  Zaznacz pole wyboru <b>Możliwość edytowania przez użytkownika</b> , aby to ustawienie mogło być edytowane z poziomu panelu sterowania drukarki.
Wysoka kompresja (mniejszy plik)	Wybierz to ustawienie, aby skompresować zeskanowany plik, co pozwoli zmniejszyć jego rozmiar. Należy jednak pamiętać, że proces skanowania pliku o wysokim stopniu kompresji może trwać dłużej niż w przypadku plików o normalnej kompresji.
Szyfrowanie PDF	Jeżeli typem pliku jest PDF, wówczas opcja ta umożliwia szyfrowanie wyjściowego pliku PDF. Aby zaszyfrować plik, należy określić hasło. Tego samego hasła należy użyć do otwarcia pliku. Jeżeli przed naciśnięciem przycisku Start nie podano hasła, na ekranie pojawi się komunikat mówiący o konieczności jego wprowadzenia.
Rozdzielczość	Ustaw rozdzielczość pliku. Obrazy o wyższej rozdzielczości drukowane są z większą liczbą punktów na cal (DPI, Dots Per Inch), widoczna jest więc na nich większa liczba szczegółów. Obrazy o niższej rozdzielczości drukowane są z mniejszą liczbą punktów na cal, widoczne jest więc na nich mniej szczegółów, ale też rozmiar pliku jest mniejszy.
Jakość i rozmiar pliku	Wybierz jakość pliku. Obrazy wyższej jakości wymagają plików o większym rozmiarze niż obrazy gorsze jakościowo, a ponadto dłużej trwa ich wysyłanie.
Kolor/czarno-biały	Określ, czy kopie mają być drukowane w kolorze, w czerni i odcieniach szarości czy też tylko w czerni.
Nie drukuj pustych stron	Jeśli włączono opcję <b>Omijaj puste strony</b> , puste strony będą ignorowane.



Funkcja	Opis
Format pliku metadanych	Skorzystaj z listy rozwijanej, aby wybrać format pliku dla informacji o metadanych.
Tworzenie wielu plików	Wybierz to ustawienie, aby skanować strony do osobnych plików na podstawie określonej maksymalnej liczby stron na jeden plik.

### Okno szóste: Podsumowanie

W oknie dialogowym **Podsumowanie** przejrzyj **Podsumowanie**, a następnie kliknij przycisk **Zakończ**.

### Krok 3: Zakończ konfigurację

1. W lewym panelu nawigacyjnym kliknij przycisk **Skanuj do folderu sieciowego**.
2. Na stronie **Skanuj do folderu sieciowego** przejrzyj wybrane ustawienia, a następnie kliknij przycisk **Zastosuj** w celu zakończenia konfiguracji.

# Konfiguracja funkcji Skanuj do SharePoint® (tylko modele Flow)

Opcja Skanuj do SharePoint® służy do skanowania dokumentów bezpośrednio do witryny Microsoft® SharePoint. Ta funkcja eliminuje konieczność skanowania dokumentów do folderu sieciowego, pamięci flash USB lub wiadomości e-mail i ich ręcznego przesyłania do witryny SharePoint.

- [Wprowadzenie](#)
- [Zanim zaczniesz](#)
- [Krok 1: Dostęp do wbudowanego serwera internetowego HP \(EWS\)](#)
- [Krok 2: Włączanie funkcji Skanuj do SharePoint® i tworzenie szybkiego zestawu Skanuj do SharePoint](#)
- [Skanowanie pliku bezpośrednio do strony programu Microsoft® SharePoint](#)
- [Ustawienia skanowania szybkiego zestawu i opcje dla funkcji Skanuj do SharePoint®](#)

## Wprowadzenie

Skonfiguruj funkcję Skanuj do SharePoint®, a następnie skanuj dokumenty bezpośrednio do witryny SharePoint®.

Opcja Skanuj do SharePoint® obsługuje wszystkie opcje skanowania, łącznie z możliwością skanowania dokumentów jako obrazów lub wykorzystania funkcji OCR do tworzenia plików tekstowych i plików PDF z możliwością wyszukiwania.

Domyślnie funkcja ta jest wyłączona. Opcję Zapisz do SharePoint® można włączyć z poziomu wbudowanego serwera internetowego EWS firmy HP.

---

 **UWAGA:** Funkcja Skanuj do SharePoint® jest dostępna tylko w drukarkach wyposażonych w funkcję zarządzania przepływem pracy.



---

## Zanim zaczniesz

Przed zakończeniem tej procedury folder docelowy, w którym będą zapisywane pliki, musi najpierw znaleźć się na stronie SharePoint. Konieczne jest ponadto włączenie dostępu do folderu docelowego. Opcja Skanuj do SharePoint® jest domyślnie wyłączona.

## Krok 1: Dostęp do wbudowanego serwera internetowego HP (EWS)

Otwórz wbudowany serwer internetowy, aby rozpocząć proces instalacji.

1. Na ekranie głównym panelu sterowania drukarki dotknij ikony  Informacje, a następnie ikony  Sieć, aby wyświetlić adres IP lub nazwę hosta urządzenia.
2. Otwórz przeglądarkę internetową i wpisz w wierszu adresu adres IP lub nazwę hosta urządzenia tak, aby były identyczne z danymi wyświetlanymi na panelu sterowania drukarki. Naciśnij klawisz [Enter](#) na klawiaturze komputera. Otworzy się serwer EWS.

---

 **UWAGA:** Jeżeli przeglądarka wyświetli komunikat informujący, że dostęp do strony internetowej może być niebezpieczny, wybierz opcję kontynuowania mimo to. Dostęp do tej strony nie spowoduje uszkodzenia komputera.

---

The screenshot shows the HP ePrint control panel. At the top, there is a navigation menu with options like 'Informacje', 'Ogólne', 'Kopiowanie / Drukowanie', 'Skanowanie / Cyfrowa dystryb.', 'Faks', 'Rozw. probl.', 'Zabezpieczenie', 'Usługi sieciowe HP', and 'Praca w sieci'. Below the menu, the 'Status urządz.' section displays the 'Tryb uśpienia wł.' and 'Mat. eksplo.' (Material usage) for various toner cartridges and paper trays. The 'Mat. eksplo.' section shows progress bars for 'Kaseta z tonerem czarnym' (90%), 'Kaseta z tonerem błękitnym' (90%), 'Kaseta z ton. purpur.' (90%), and 'Kaseta z tonerem żółtym' (90%). It also shows 'Zespół utrwalacza' (100%) and 'Zespół podajnika dokument.' (100%). A table titled 'Materiały' lists paper trays with columns for 'Wjście/wyjście', 'Stan', 'Pojemność', 'Format', and 'Rodzaj'. The table shows three trays: 'Podajnik 1' (Empty, 100 sheets, Any format, Any type), 'Podajnik 2' (Full OK, 550 sheets, Letter (8.5x11), Standard), and 'Standardowy pojemnik' (Full OK, 250 sheets, None, None).

## Krok 2: Włączanie funkcji Skanuj do SharePoint® i tworzenie szybkiego zestawu Skanuj do SharePoint

Wykonaj następujące czynności, aby włączyć funkcję Skanuj do SharePoint i utworzyć szybki zestaw Skanuj do SharePoint:

1. Korzystając z górnych kart nawigacji, kliknij opcję **Skanowanie / dystrybucja cyfrowa**.
2. W lewym okienku nawigacji kliknij pozycję **Skanuj do SharePoint®**.

 **UWAGA:** Szybkie zestawy to skróty zleceń dostępne na Ekranie głównym oraz w aplikacji **Szybkie zestawy**.

3. Wybierz opcję **Włącz skanowanie do SharePoint®**, a następnie kliknij przycisk **Zastosuj**.
4. W obszarze **Skanuj do SharePoint®** w lewym panelu nawigacyjnym kliknij opcję **Szybkie zestawy**. Kliknij przycisk **Dodaj**, aby uruchomić kreator szybkiego zestawu.
5. Wprowadź **Nazwa szybkiego zestawu** (na przykład „Skanuj do Sharepoint”) i **Opis szybkiego zestawu**.
6. Wybierz opcję **Szybki zestaw**, aby określić, co zostanie wyświetlone po wybraniu szybkiego zestawu na panelu sterowania drukarki, a następnie kliknij przycisk **Dalej**.
7. Wykonaj poniższe czynności, aby dodać ścieżkę folderu SharePoint.
  - a. Kliknij przycisk **Dodaj** na stronie **Ustawienia miejsca docelowego SharePoint®**, aby otworzyć stronę **Dodaj ścieżkę SharePoint®**.
  - b. Otwórz nowe okno przeglądarki, przejdź do folderu SharePoint, który chcesz wykorzystać, a następnie skopiuj ścieżkę folderu dla folderu SharePoint z tego okna przeglądarki.
  - c. Wklej ścieżkę do folderu SharePoint do pola **Ścieżka SharePoint®**.
  - d. Domyślnie drukarka zastępuje istniejący plik, który ma tę samą nazwę co nowy plik. Usuń zaznaczenie opcji **Zastąp istniejące pliki**, aby nowy plik o takiej samej nazwie jak istniejący dostawał zaktualizowane oznaczenie daty/godziny.

- e. Wybierz opcję z menu rozwijanego **Ustawienia uwierzytelniania**. Wybierz, czy jest konieczne logowanie się do usługi SharePoint za pomocą danych, czy też urządzenie ma przechować te dane w szybkim zestawie.

---

 **UWAGA:** W przypadku wyboru opcji **Użyj danych uwierzytelniania użytkownika do połączenia po zalogowaniu z panelu sterowania** z menu rozwijanego **Ustawienia uwierzytelniania** zalogowany użytkownik musi mieć uprawnienia pozwalające mu na zapis do określonej witryny SharePoint®.

 **UWAGA:** Ze względów bezpieczeństwa drukarka nie wyświetla danych logowania wprowadzonych w kreatorze szybkich zestawów.

---

- f. Kliknij przycisk **OK**, aby zakończyć konfigurację ścieżki SharePoint i przejdź do strony **Ustawienia miejsca docelowego SharePoint**.
8. Wybierz opcję **Potwierdź dostęp do folderu przed rozpoczęciem zadania**, aby upewnić się, że folder SharePoint określony jako folder docelowy jest dostępny zawsze, gdy używany jest szybki zestaw. Jeśli ta opcja nie jest zaznaczona, można szybciej zapisywać zlecenia w folderze SharePoint. Jednak jeśli ta opcja nie jest zaznaczona i folder SharePoint jest niedostępny, zadanie zakończy się niepowodzeniem.
9. Kliknij przycisk **Dalej**.
10. Ustaw **Warunek, przy którym należy wysłać powiadomienie**: na stronie **Ustawienia powiadamiania**. To ustawienie umożliwia skonfigurowanie szybkiego zestawu, który powiadamia, wysyła wiadomości e-mail lub drukuje podsumowanie, gdy zlecenie zakończy się sukcesem lub nie. Wybierz jedną z następujących opcji z menu rozwijanego **Warunek, przy którym należy wysłać powiadomienie**:
- Wybierz opcję **Nie powiadamiaj**, aby szybki zestaw nie wykonywał żadnej czynności powiadomienia, gdy zadanie zakończy się pomyślnie lub nie powiedzie się.
  - Wybierz opcję **Powiadamiaj po zakończeniu zlecenia**, aby szybki zestaw wysyłał powiadomienie po pomyślnym zakończeniu zadania.
  - Wybierz opcję **Powiadamiaj tylko wtedy, gdy zlecenie nie powiedzie się**, aby szybki zestaw wysyłał powiadomienie tylko wtedy, gdy zlecenie nie powiedzie się.

Wybór opcji **Powiadamiaj po zakończeniu zlecenia** lub **Powiadamiaj tylko wtedy, gdy zlecenie nie powiedzie się** wymaga określenia **Metody używanej do dostarczania powiadomienia**: . Wybierz jedną z następujących opcji:

- **E-mail**: Ta opcja służy do wysyłania wiadomości e-mail w przypadku spełnienia wybranego warunku powiadomienia. Wymaga ona podania prawidłowego adresu e-mail w polu **Adres e-mail powiadomienia**: .

---

 **UWAGA:** Aby skorzystać z funkcji powiadomień pocztą e-mail, należy najpierw skonfigurować funkcję poczty e-mail w drukarce.

---

- **Drukuj**: Ta opcja służy do drukowania powiadomienia w przypadku spełnienia wybranego warunku powiadomienia.

---

 **UWAGA:** Wybierz opcję **Dołącz miniaturę** dla dowolnej opcji powiadamiania, aby dołączyć miniaturę skanu pierwszej strony zlecenia.

---

11. Kliknij przycisk **Dalej**.
12. Wybierz opcje na stronie **Ustawienia skanowania** i kliknij przycisk **Dalej**. Aby uzyskać więcej informacji, zobacz [Tabela 6-1 Ustawienia skanowania dla opcji Skanuj do SharePoint® na stronie 98](#).

13. Wybierz opcje w oknie **Ustawienia pliku** i kliknij przycisk **Dalej**. Aby uzyskać więcej informacji, zobacz [Tabela 6-2 Ustawienia pliku dla opcji Skanuj do SharePoint na stronie 99](#).
14. Przejrzyj podsumowanie ustawień i kliknij przycisk **Zakończ**, aby zapisać szybki zestaw lub kliknij przycisk **Wstecz**, aby edytować ustawienia.

## Skanowanie pliku bezpośrednio do strony programu Microsoft® SharePoint

1. Umieść dokument na szybie skanera stroną zadrukowaną w dół lub umieść go w podajniku dokumentów stroną zadrukowaną ku górze i dopasuj prowadnice do formatu dokumentu.
2. Na ekranie głównym na panelu sterowania drukarki przejdź do aplikacji **Skanowanie**, wybierz ikonę **Skanowanie**, a następnie wybierz opcję **Skanuj do SharePoint®**.

 **UWAGA:** W celu korzystania z tej funkcji może być konieczne zalogowanie się w urządzeniu.

3. Aby wybrać Szybki zestaw, dotknij opcji **Załaduj** w obszarze **Szybkie zestawy i ustawienia domyślne**. Wybierz Szybki zestaw, a następnie dotknij opcji **Załaduj**.
4. Dotknij pola tekstowego **Nazwa pliku.**, aby otworzyć klawiaturę, a następnie wpisz nazwę pliku, korzystając z klawiatury ekranowej lub zwykłej. Dotknij przycisku Enter .
5. Dotknij przycisku **Opcje**, aby sprawdzić i skonfigurować ustawienia dla tego dokumentu.
6. Dotknij panelu po prawej stronie ekranu, aby wyświetlić podgląd dokumentu. Użyj przycisków po prawej stronie ekranu podglądu, aby ustawić opcje podglądu, a także aby przestawiać, obracać, wstawiać lub usuwać strony.



Za pomocą tych przycisków możesz przełączać pomiędzy widokiem pojedynczej strony i widokiem miniatur. Widok miniatur oferuje więcej opcji niż widok pojedynczej strony.



Użyj tych przycisków, aby powiększyć lub pomniejszyć wybraną stronę.

**UWAGA:** Przycisków tych można używać tylko w przypadku pojedynczych stron.



Ten przycisk służy do obracania stron o 180 stopni.

**UWAGA:** Jest on dostępny tylko w widoku miniatur.



Za pomocą tego przycisku można usunąć wybrane strony.

**UWAGA:** Jest on dostępny tylko w widoku miniatur.



Użyj tych przycisków, aby przestawić strony w dokumencie. Wybierz co najmniej jedną stronę i przesuń ją w lewo lub w prawo.

**UWAGA:** Przyciski te są dostępne jedynie w widoku miniatur.



Za pomocą tego przycisku można dodać stronę do dokumentu. Drukarka wyświetli monit z zapytaniem o skanowanie kolejnych stron.



Użyj tego przycisku, aby usunąć zmiany wprowadzone w podglądzie i rozpocząć od nowa.



Dotknięcie tego przycisku umożliwia zwińnięcie ekranu podglądu i powrót do ekranu kopiowania.

7. Dotknij przycisku Start , aby zapisać plik.

## Ustawienia skanowania szybkiego zestawu i opcje dla funkcji Skanuj do SharePoint®

W poniższej tabeli wymieniono ustawienia i opcje dostępne w kreatorze szybkich zestawów podczas dodawania, edycji lub kopiowania szybkiego zestawu Skanuj do SharePoint®.

**Tabela 6-1** Ustawienia skanowania dla opcji Skanuj do SharePoint®

Funkcja	Opis
Rozmiar oryginału	Określ format strony oryginału.
strony oryginału	Wskaż, czy oryginał jest jedno- czy dwustronny.
Optymalizuj tekst/zdjęcie	Wybierz, aby zoptymalizować wydruk dla zawartości określonego typu.
Orientacja zawartości	Wybierz sposób, w jaki zawartość oryginału jest rozmieszczona na stronie. Dostępne są opcje orientacji: <b>Pionowa</b> lub <b>Pozioma</b> .
Czyszczenie tła	Wybierz wartość, aby usunąć wyblakłe obrazy z tła lub usunąć jasny kolor tła.
Zaciemnienie	Wybierz wartość, aby ustawić przyciemnienie pliku.
Kontrast	Wybierz wartość, aby ustawić kontrast pliku.
Ostrość	Wybierz wartość, aby ustawić ostrość pliku.
Podgląd obrazu	Wskaż, czy wyświetlany podgląd zadania ma być opcjonalny, wymagany lub wyłączony.
Opcje przycinania	Wskaż, czy zezwalać na przycinanie zadania. Wybierz typ przycinania.
Wymazywanie krawędzi	Wybierz to ustawienie w celu określenia szerokości (w calach lub milimetrach) przeznaczonych do usunięcia marginesów (w calach lub milimetrach) przedniej oraz tylnej strony zadania.

**Tabela 6-2** Ustawienia pliku dla opcji Skanuj do SharePoint

Funkcja	Opis
Prefiks nazwy pliku	Określ domyślny prefiks nazwy pliku używany dla plików do zapisania.
Nazwa pliku	Domyślna nazwa pliku dla pliku przeznaczonego do zapisania.  Zaznacz pole wyboru <b>Możliwość edytowania przez użytkownika</b> , aby to ustawienie mogło być edytowane z poziomu panelu sterowania drukarki.
Sufiks nazwy pliku	Określ domyślny sufix nazwy pliku używany dla plików do zapisania.  Domyślny sufix duplikatu nazwy pliku [nazwapliku]_RRRRMDDT
Podgląd nazwy pliku	Wpisz nazwę pliku, a następnie kliknij przycisk <b>Aktualizuj podgląd</b> .
Format numerowania plików	Wybierz format nazwy pliku w przypadku, gdy zadanie jest dzielone na kilka plików.
Dodaj numerowanie, gdy zadanie składa się tylko z jednego pliku (np. _1-1)	Wybierz to ustawienie, aby dodać numerowanie do nazwy pliku, jeśli zadanie składa się tylko z jednego pliku zamiast wielu.
Typ pliku	Wybierz format zapisanego pliku.  Zaznacz pole wyboru <b>Możliwość edytowania przez użytkownika</b> , aby to ustawienie mogło być edytowane z poziomu panelu sterowania drukarki.
Wysoka kompresja (mniejszy plik)	Wybierz to ustawienie, aby skompresować zeskanowany plik, co pozwoli zmniejszyć jego rozmiar. Należy jednak pamiętać, że proces skanowania pliku o wysokim stopniu kompresji może trwać dłużej niż w przypadku plików o normalnej kompresji.
Szyfrowanie PDF	Jeżeli typem pliku jest PDF, wówczas opcja ta umożliwi szyfrowanie wyjściowego pliku PDF. Aby zaszyfrować plik, należy określić hasło. Tego samego hasła należy użyć do otwarcia pliku. Jeżeli przed naciśnięciem przycisku Start nie podano hasła, na ekranie pojawi się komunikat mówiący o konieczności jego wprowadzenia.
Rozdzielczość	Ustaw rozdzielczość pliku. Obrazy o wyższej rozdzielczości drukowane są z większą liczbą punktów na cal (DPI, Dots Per Inch), widoczna jest więc na nich większa liczba szczegółów. Obrazy o niższej rozdzielczości drukowane są z mniejszą liczbą punktów na cal, widoczne jest więc na nich mniej szczegółów, ale też rozmiar pliku jest mniejszy.
Jakość i rozmiar pliku	Wybierz jakość pliku. Obrazy wyższej jakości wymagają plików o większym rozmiarze niż obrazy gorsze jakościowo, a ponadto dłużej trwa ich wysyłanie.
Kolor/czarno-biały	Określ, czy kopie mają być drukowane w kolorze, w czerni i odcieniach szarości czy też tylko w czerni.
Nie drukuj pustych stron	Jeśli włączono opcję <b>Omijaj puste strony</b> , puste strony będą ignorowane.
Tworzenie wielu plików	Wybierz to ustawienie, aby skanować strony do osobnych plików na podstawie określonej maksymalnej liczby stron na jeden plik.

# Konfiguracja funkcji Skanuj na dysk USB



- [Wprowadzenie](#)
- [Krok 1: Dostęp do wbudowanego serwera internetowego HP \(EWS\)](#)
- [Krok 2: Włącz funkcję Skanuj na dysk USB](#)
- [Krok 3: Konfiguracja szybkich zestawów \(opcjonalnie\)](#)
- [Domyślne ustawienia skanowania dla konfiguracji opcji Skanuj na dysk USB](#)
- [Domyślne ustawienia plików dla opcji Zapisz na nośniku USB](#)

## Wprowadzenie

Drukarka wyposażona jest w funkcję umożliwiającą skanowanie dokumentu i zapisywanie go na dysku USB. Funkcja nie będzie dostępna, dopóki nie zostanie skonfigurowana za pomocą wbudowanego serwera internetowego (EWS) HP.

## Krok 1: Dostęp do wbudowanego serwera internetowego HP (EWS)

Otwórz wbudowany serwer internetowy, aby rozpocząć proces instalacji.

1. Na ekranie głównym panelu sterowania drukarki dotknij ikony  Informacje, a następnie ikony  Sieć, aby wyświetlić adres IP lub nazwę hosta urządzenia.
2. Otwórz przeglądarkę internetową i wpisz w wierszu adresu adres IP lub nazwę hosta urządzenia tak, aby były identyczne z danymi wyświetlanymi na panelu sterowania drukarki. Naciśnij klawisz [Enter](#) na klawiaturze komputera. Otworzy się serwer EWS.

 **UWAGA:** Jeżeli przeglądarka wyświetli komunikat informujący, że dostęp do strony internetowej może być niebezpieczny, wybierz opcję kontynuowania mimo to. Dostęp do tej strony nie spowoduje uszkodzenia komputera.

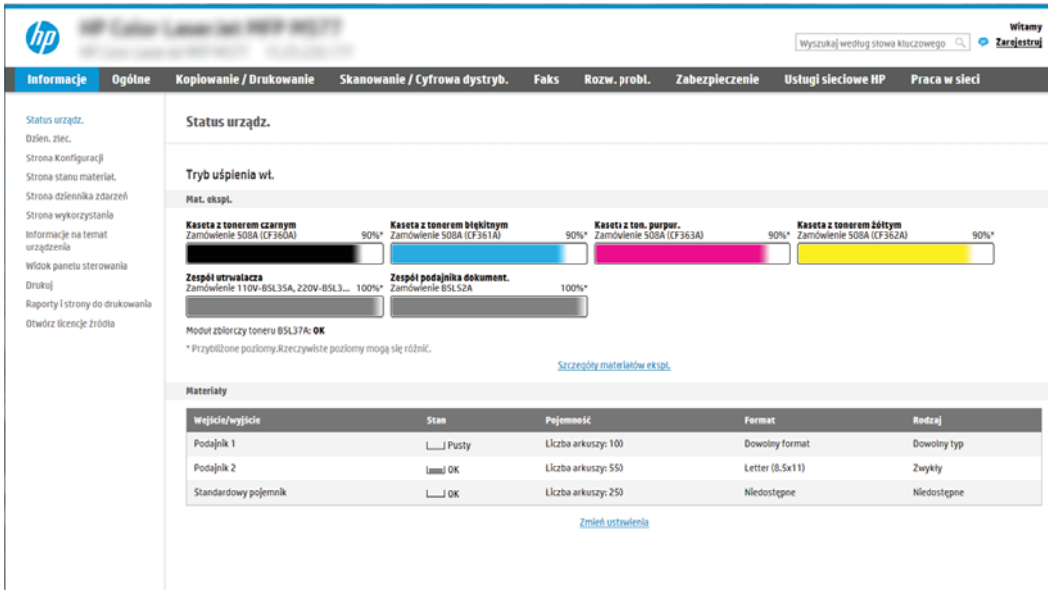

The screenshot shows the HP Embedded Web Server (EWS) interface. The top navigation bar includes: **Informacje**, **Ogólne**, **Kopiowanie / Drukowanie**, **Skanowanie / Cyfrowa dystryb.**, **Faks**, **Rozw. probl.**, **Zabezpieczenie**, **Usługi sieciowe HP**, and **Praca w sieci**. The main content area is titled "Status urządzeń" and "Tryb uśpienia wł.". It displays the status of various components:

- Mat. eksplo. (Materials):** Four toner cartridges are shown with their respective levels: "Kaseta z tonerem czarnym" (90%), "Kaseta z tonerem błękitnym" (90%), "Kaseta z ton. purpur." (90%), and "Kaseta z tonerem żółtym" (90%).
- Zespół utrwalacza (Fixer):** "Zamówienie 110V-B5L35A, Z20V-B5L3..." (100%).
- Zespół podajnika dokument. (Document feeder):** "Zamówienie B5L52A" (100%).

Below this, it indicates "Moduł zbiorczy toneru B5L37A: OK" and provides a link to "Szczegóły materiałów eksplo.". The "Materiały" (Materials) section contains a table:

W wejściu/wyjściu	Stan	Pojemność	Format	Rodzaj
Podajnik 1	<input type="checkbox"/> Pusty	Liczba arkuszy: 100	Dowolny format	Dowolny typ
Podajnik 2	<input checked="" type="checkbox"/> OK	Liczba arkuszy: 550	Letter (8.5x11)	Zwykły
Standardowy pojemnik	<input type="checkbox"/> OK	Liczba arkuszy: 250	Niedostępne	Niedostępne

A link "Zmień ustawienia" is located below the table.



## Krok 2: Włącz funkcję Skanuj na dysk USB

1. Wybierz kartę **Zabezpieczenia**.
2. Przewiń do opcji **Porty sprzętu** i upewnij się, że opcja **Włącz funkcję plug and play portu USB hosta** jest włączona.
3. Wybierz kartę **Kopiuj/drukuj** w przypadku modeli MFP lub **Drukuj** w przypadku modeli SFP.
4. Zaznacz pole wyboru **Włącz zapisywanie do USB**.
5. Kliknij **Zastosuj** w dolnej części strony.

---

 **UWAGA:** Większość urządzeń jest dostarczana z już zainstalowanymi dyskami twardymi (HDD). W niektórych przypadkach dodatkową pamięć urządzenia można dodawać poprzez dysk USB. Upewnij się, czy funkcję Zapisz na dysk USB należy rozwinąć do dysku USB i dysku twardego

---

## Krok 3: Konfiguracja szybkich zestawów (opcjonalnie)

---

 **UWAGA:** Szybkie zestawy to skróty zleceń dostępne na Ekranie głównym oraz w aplikacji Szybkie zestawy.

---

1. W obszarze **Skanuj na dysk USB** w lewym panelu nawigacyjnym kliknij opcję **Szybkie zestawy**.
2. Wybierz jedną z następujących opcji:
  - wybierz istniejący szybki zestaw w aplikacji Szybkie zestawy w tabeli lub
  - kliknij przycisk **Dodaj**, aby uruchomić kreator szybkiego zestawu.
3. Jeśli wybrano opcję **Dodaj**, zostanie otwarta strona **Konfiguracja szybkiego zestawu**. Wprowadź następujące informacje:
  - **Nazwa szybkiego zestawu:** Wprowadź tytuł nowego szybkiego zestawu.
  - **Opis szybkiego zestawu:** Wprowadź opis szybkiego zestawu.
  - **Opcja uruchamiania szybkiego zestawu:** Aby ustawić sposób uruchamiania szybkiego zestawu, kliknij opcję **Wprowadź aplikację**, a następnie wybierz **Start** lub **Uruchom natychmiast po wybraniu z ekranu głównego**.
4. W panelu sterowania wybierz domyślną lokalizację do zapisywania zeskanowanych plików na nośnikach USB znajdujących się w portach USB, a następnie kliknij przycisk **Dalej**. Domyślne opcje lokalizacji są następujące:
  - **Zapisz w katalogu głównym nośnika USB**
  - **Utwórz lub umieść w tym folderze na nośniku USB;** przy korzystaniu z tej opcji lokalizacji pliku należy podać ścieżkę do folderu na nośniku USB. Do oddzielenia nazw folderów i podfolderów w ścieżce należy używać ukośników odwrotnych \ .
5. Wybierz opcję z listy rozwijanej **Warunek, przy którym należy wysłać powiadomienie:**, a następnie kliknij **Dalej**.

To ustawienie określa, czy i w jaki sposób użytkownicy są powiadamiani, jeśli zadanie Zapisz na nośniku USB szybkiego zestawu zostanie ukończony lub nie powiedzie się. Dostępne są następujące ustawienia dla opcji **Warunek, przy którym należy wysłać powiadomienie:** Są to:

- Nie powiadamiał
  - Powiadamiał po zakończeniu zadania
  - Powiadamiał tylko, jeśli zadanie nie powiedzie się
6. Wybierz opcję **Ustawienia skanowania** dla szybkiego zestawu, a następnie kliknij przycisk **Dalej**.

 **UWAGA:** Aby uzyskać więcej informacji na temat dostępnych ustawień skanowania, patrz [Domyślne ustawienia skanowania dla konfiguracji opcji Skanuj na dysk USB na stronie 102](#)

7. Wybierz **Ustawienia pliku** dla szybkiego zestawu, a następnie kliknij przycisk **Dalej**.

 **UWAGA:** Aby uzyskać więcej informacji na temat dostępnych ustawień plików, patrz [Domyślne ustawienia skanowania dla konfiguracji opcji Skanuj na dysk USB na stronie 102](#)

8. Przejrzyj podsumowanie ustawień i kliknij przycisk **Zakończ**, aby zapisać szybki zestaw, lub wybierz opcję **Wstecz**, aby edytować ustawienia.

## Domyślne ustawienia skanowania dla konfiguracji opcji Skanuj na dysk USB

Tabela 6-3 Ustawienia skanowania dla konfiguracji opcji Zapisz na dysk USB:

Funkcja	Opis
Rozmiar oryginalny	Określ format strony oryginału.
strony oryginału	Wskaż, czy oryginał jest jedno- czy dwustronny.
Optymalizuj tekst/zdjęcie	Wybierz, aby zoptymalizować wydruk dla zawartości określonego typu.
Orientacja zawartości	Wybierz sposób, w jaki zawartość oryginału jest rozmieszczona na stronie. Dostępne są opcje orientacji: <b>Pionowa</b> lub <b>Pozioma</b> .
Czyszczenie tła	Wybierz wartość, aby usunąć wyblakłe obrazy z tła lub usunąć jasny kolor tła.
Darkness (Przyciemnienie)	Wybierz wartość, aby ustawić przyciemnienie pliku.
Kontrast	Wybierz wartość, aby ustawić kontrast pliku.
Ostrość	Wybierz wartość, aby ustawić ostrość pliku.
Podgląd obrazu	Wskaż, czy wyświetlany podgląd zadania ma być opcjonalny, wymagany lub wyłączony.
Opcje przycinania	Wskaż, czy zezwalać na przycinanie zadania. Wybierz typ przycinania.
Wymazywanie krawędzi	Wybierz to ustawienie w celu określenia szerokości (w calach lub milimetrach) przeznaczonych do usunięcia marginesów (w calach lub milimetrach) przedniej oraz tylnej strony zadania.

## Domyślne ustawienia plików dla opcji Zapisz na nośniku USB

Tabela 6-4 Ustawienia pliku dla konfiguracji opcji Zapisz na nośniku USB:

Nazwa opcji	Opis
Prefiks nazwy pliku	Określ domyślny prefiks nazwy pliku używany dla plików zapisywanych do folderu sieciowego.
Nazwa pliku	Domyślna nazwa pliku dla pliku przeznaczonego do zapisania.  Zaznacz pole wyboru <b>Możliwość edytowania przez użytkownika</b> , aby to ustawienie mogło być edytowane z poziomu panelu sterowania drukarki.

**Tabela 6-4** Ustawienia pliku dla konfiguracji opcji Zapisz na nośniku USB: (ciąg dalszy)

Nazwa opcji	Opis
Sufiks nazwy pliku	Ta funkcja pozwala określić domyślny sufix nazwy pliku używany dla plików zapisywanych do folderu sieciowego.  Domyślny sufix duplikatu nazwy pliku [nazwapliku]_RRRRMMDDT
Podgląd nazwy pliku	Wpisz nazwę pliku, a następnie kliknij przycisk <b>Aktualizuj podgląd</b> .
Format numerowania plików	Wybierz format nazwy pliku w przypadku, gdy zadanie jest dzielone na kilka plików.
Dodaj numerowanie, gdy zadanie składa się tylko z jednego pliku (np. _1-1)	Wybierz to ustawienie, aby dodać numerowanie do nazwy pliku, jeśli zadanie składa się tylko z jednego pliku zamiast wielu.
Typ pliku	Wybierz format zapisanego pliku.  Zaznacz pole wyboru <b>Możliwość edytowania przez użytkownika</b> , aby to ustawienie mogło być edytowane z poziomu panelu sterowania drukarki.
Wysoka kompresja (mniejszy plik)	Wybierz to ustawienie, aby skompresować zeskanowany plik, co pozwoli zmniejszyć jego rozmiar. Należy jednak pamiętać, że proces skanowania pliku o wysokim stopniu kompresji może trwać dłużej niż w przypadku plików o normalnej kompresji.
Szyfrowanie PDF	Jeżeli typem pliku jest PDF, wówczas opcja ta umożliwia szyfrowanie wyjściowego pliku PDF. Aby zaszyfrować plik, należy określić hasło. Tego samego hasła należy użyć do otwarcia pliku. Jeżeli przed naciśnięciem przycisku Start nie podano hasła, na ekranie pojawi się komunikat mówiący o konieczności jego wprowadzenia.
Rozdzielczość	Ustaw rozdzielczość pliku. Obrazy o wyższej rozdzielczości drukowane są z większą liczbą punktów na cal (DPI, Dots Per Inch), widoczna jest więc na nich większa liczba szczegółów. Obrazy o niższej rozdzielczości drukowane są z mniejszą liczbą punktów na cal, widoczne jest więc na nich mniej szczegółów, ale też rozmiar pliku jest mniejszy.
Jakość i rozmiar pliku	Wybierz jakość pliku. Obrazy wyższej jakości wymagają plików o większym rozmiarze niż obrazy gorszej jakościowo, a ponadto dłużej trwa ich wysyłanie.
Kolor/czarno-biały	Określ, czy kopie mają być drukowane w kolorze, w czerni i odcieniach szarości czy też tylko w czerni.
Nie drukuj pustych stron	Jeśli włączono opcję <b>Omijaj puste strony</b> , puste strony będą ignorowane.
Tworzenie wielu plików	Wybierz to ustawienie, aby skanować strony do osobnych plików na podstawie określonej maksymalnej liczby stron na jeden plik.

# Skanywanie do wiadomości e-mail

- [Wprowadzenie](#)
- [Skanywanie do wiadomości e-mail](#)

## Wprowadzenie

Drukarka wyposażona jest w funkcję umożliwiającą skanywanie dokumentu i wysyłanie go na adresy e-mail.

## Skanywanie do wiadomości e-mail

1. Umieść dokument na szybie skanera stroną zadrukowaną w dół lub umieść go w podajniku dokumentów stroną zadrukowaną ku górze i dopasuj prowadnice do formatu dokumentu.
2. Na ekranie głównym na panelu sterowania drukarki przejdź do aplikacji [Skanywanie](#), wybierz ikonę [Skanywanie](#), a następnie wybierz opcję [Skanyj do wiadomości e-mail](#).



---

**UWAGA:** Po wyświetleniu monitu podaj nazwę użytkownika i hasło.

---

3. Dotknij pola [Do](#), aby otworzyć klawiaturę.



---

**UWAGA:** Jeśli użytkownik jest zalogowany w drukarce, w polu [Od](#) może być wyświetlana nazwa lub inne informacje domyślne. W takim przypadku nie będzie można ich zmienić.

---

4. Określ odbiorców za pomocą jednej z następujących metod:

▲ W polu [Do](#) wprowadź adres. Aby wysłać wiadomość na wiele adresów, rozdziel je średnikami lub wybierz przycisk [Enter](#)  na klawiaturze ekranowej po wpisaniu każdego z adresów.

a. Wybierz przycisk [Kontakty](#)  znajdujący się obok pola [Do](#), aby wyświetlić ekran [Kontakty](#).

b. Wybierz kontakt z listy.

c. Wybierz nazwę lub nazwy z listy kontaktów, aby dodać pozycję do listy odbiorców, a następnie wybierz opcję [Dodaj](#).

5. Wypełnij pola [Temat](#), [Nazwa pliku](#) i [Wiadomość](#), dotykając każdego z nich i używając klawiatury na ekranie dotykowym do wprowadzania informacji. Wybierz przycisk [Zamknij](#) , gdy zechcesz zamknąć klawiaturę.

6. Aby wczytać szybki zestaw, wybierz opcję [Wczytaj](#), wybierz zestaw, a następnie wybierz przycisk [Wczytaj](#) na liście [Szybkie zestawy](#).



---

**UWAGA:** [Szybkie zestawy](#) to wstępnie zdefiniowane ustawienia dla różnych rodzajów wydruków, takich jak [Tekst](#), [Fotografia](#) i [Wysoka jakość](#). Po wybraniu opcji Szybki zestaw można zobaczyć jego opis.

---

7. Aby skonfigurować ustawienia, np. [Typ pliku i rozdzielczość](#), [Strony oryginału](#) czy [Orientacja zawartości](#), wybierz [Opcje](#) w lewym dolnym rogu, a następnie określ ustawienia w menu [Opcje](#). Po wyświetleniu monitu wybierz opcję [Gotowe](#).

8. Podgląd opcjonalny: Dotknij panelu po prawej stronie ekranu, aby wyświetlić podgląd dokumentu. Do rozwijania i zwijania ekranu podglądu można użyć przycisków [Rozwiń](#) i [Zwiń](#) znajdujących się po lewej stronie okienka podglądu.

Przycisk **Rozwiń**



Przycisk **Zwiń**



Użyj przycisków po prawej stronie ekranu, aby ustawić opcje podglądu, a także aby przestawiać, obracać, wstawiać lub usuwać strony.



Przełącza między widokiem dwóch stron i widokiem miniatur. W widoku miniatur znajduje się więcej opcji niż w widoku dwóch stron.



Powiększa lub pomniejsza wybraną stronę.

**UWAGA:** Przycisków tych można używać tylko w przypadku pojedynczych stron.



Obraca stronę o 180 stopni.

**UWAGA:** Jest on dostępny tylko w widoku miniatur.



Usuwa wybrane strony.

**UWAGA:** Jest on dostępny tylko w widoku miniatur.



Przestawia strony w dokumencie. Wybierz co najmniej jedną stronę i przesuń ją w lewo lub w prawo.

**UWAGA:** Przyciski te są dostępne jedynie w widoku miniatur.



Dodaje stronę do dokumentu. Drukarka wyświetli monit z zapytaniem o skanowanie kolejnych stron.



Usuwa zmiany wprowadzone w podglądzie i pozwala rozpocząć od nowa.

9. Kiedy dokument jest gotowy, dotknij przycisku **Wyślij**.



---

**UWAGA:** Drukarka może wyświetlić monit o dodanie adresu e-mail do listy kontaktów.

---

# Skanuj do przechowywania zadań

- [Wprowadzenie](#)
- [Skanowanie do folderu przechowywania zleceń w pamięci drukarki](#)
- [Drukowanie z folderu przechowywania zleceń w pamięci drukarki](#)

## Wprowadzenie

Drukarka jest wyposażona w funkcję, która umożliwia zeskanowanie dokumentu i zapisanie go w folderze przechowywania zleceń w pamięci drukarki. W razie potrzeby dokument można pobrać z drukarki i go wydrukować.

---

 **UWAGA:** Zanim skanowanie do folderu przechowywania zleceń w pamięci drukarki będzie możliwe, administrator drukarki lub dział IT musi użyć wbudowanego serwera internetowego HP, aby włączyć tę funkcję i skonfigurować jej ustawienia.

---

## Skanowanie do folderu przechowywania zleceń w pamięci drukarki

Procedura umożliwia zeskanowanie dokumentu i zapisanie go w folderze przechowywania zadań w drukarce w celu drukowania kopii w dowolnym momencie.

1. Umieść dokument na szybie skanera stroną zadrukowaną do dołu lub umieść go w podajniku dokumentów stroną zadrukowaną ku górze i dopasuj prowadnice do formatu dokumentu.
2. Na ekranie głównym na panelu sterowania drukarki przejdź do aplikacji [Skanowanie](#), wybierz ikonę [Skanowanie](#), a następnie wybierz opcję [Skanuj do przechowywania zadań](#).

---

 **UWAGA:** Po wyświetleniu monitu podaj nazwę użytkownika i hasło.



---

3. Wybierz domyślną nazwę folderu przechowywania pokazaną w polu [Folder](#).

---

 **UWAGA:** Jeśli administrator drukarki skonfigurował tę opcję, można utworzyć nowy folder. Aby utworzyć nowy folder, wykonaj niżej opisane czynności:

---

- a. Wybierz ikonę [Nowy folder](#) .
  - b. Wybierz pole [Nowy Folder](#), wpisz nazwę folderu, a następnie wybierz [OK](#).
4. Upewnij się, czy został wybrany właściwy folder.
  5. Dotknij pola tekstowego [Nazwa zlecenia](#), aby otworzyć klawiaturę. Wpisz nazwę pliku, a następnie dotknij przycisku Enter .
  6. Aby oznaczyć zadanie jako prywatne, wybierz przycisk kodu PIN , wprowadź czterocyfrowy numer PIN w polu [Kod PIN](#), a następnie zamknij klawiaturę na ekranie.
  7. Do konfigurowania ustawień, takich jak [Strony](#) i [Orientacja zawartości](#), wybierz [Opcje](#) w lewym dolnym rogu ekranu, następnie wybierz ustawienia w menu [Opcje](#). Wybierz [Gotowe](#) dla każdego ustawienia po wyświetleniu monitu.
  8. Podgląd opcjonalny: Dotknij panelu po prawej stronie ekranu, aby wyświetlić podgląd dokumentu. Do rozwijania i zwijania ekranu podglądu można użyć przycisków [Rozwiń](#) i [Zwiń](#) znajdujących się po lewej stronie okienka podglądu.

Przycisk **Rozwiń**



Przycisk **Zwiń**



Użyj przycisków po prawej stronie ekranu, aby ustawić opcje podglądu, a także aby przestawiać, obracać, wstawiać lub usuwać strony.



Przełączaj się między widokiem dwóch stron i widokiem miniatur. W widoku miniatur znajduje się więcej opcji niż w widoku dwóch stron.



Powiększ lub pomniejsz wybraną stronę.

**UWAGA:** Przycisków tych można używać tylko w przypadku pojedynczych stron.



Obróć stronę o 180 stopni.

**UWAGA:** Jest on dostępny tylko w widoku miniatur.



Usuń wybrane strony.

**UWAGA:** Jest on dostępny tylko w widoku miniatur.



Przesuń strony w dokumencie. Wybierz co najmniej jedną stronę i przesuń ją w lewo lub w prawo.

**UWAGA:** Przyciski te są dostępne jedynie w widoku miniatur.



Dodaj stronę do dokumentu. Drukarka wyświetli monit z zapytaniem o skanowanie kolejnych stron.



Wyczyść zmiany wprowadzone w podglądzie i rozpocznij od nowa.

9. Gdy dokument jest gotowy, wybierz opcję **Zapisz**, aby zapisać plik do folderu przechowywania.



## Drukowanie z folderu przechowywania zleceń w pamięci drukarki

Ta procedura umożliwia drukowanie zeskanowanego dokumentu, który znajduje się w folderze przechowywania zadań w drukarce.

1. Na ekranie głównym na panelu sterowania drukarki przejdź do aplikacji **Drukowanie**, wybierz ikonę **Drukowanie**, a następnie wybierz opcję **Drukowanie przechowywanych zadań**.
2. W obszarze **Przechowywane zadania do drukowania** zaznacz opcję **Wybierz**. Wybierz folder, w którym zapisano dokument. Wybierz dokument i opcję **Wybierz**.
3. Jeśli dokument jest prywatny, wprowadź czterocyfrowy kod PIN w polu **Hasło** i wybierz przycisk **OK**.
4. Aby dostosować liczbę kopii, dotknij pola z lewej strony przycisku **Drukuj**, następnie wybierz liczbę kopii za pomocą klawiatury numerycznej. Wybierz przycisk  Zamknij, aby zamknąć klawiaturę numeryczną.
5. Wybierz przycisk **Drukuj**, aby wydrukować dokument.

# Skanuj do folderu sieciowego

- [Wprowadzenie](#)
- [Skanuj do folderu sieciowego](#)

## Wprowadzenie

Drukarka umożliwia zapisywanie zeskanowanych plików w folderze udostępnionym w sieci.

## Skanuj do folderu sieciowego

Użyj tej procedury, aby zeskanować dokument i zapisać go w folderze sieciowym.



**UWAGA:** W celu korzystania z tej funkcji może być konieczne zalogowanie się w drukarce.

1. Umieść dokument na szybie skanera stroną zadrukowaną do dołu lub umieść go w podajniku dokumentów stroną zadrukowaną ku górze i dopasuj prowadnice do formatu dokumentu.
2. Na ekranie głównym na panelu sterowania drukarki przejdź do aplikacji, [Skanowanie](#), wybierz ikonę [Skanowanie](#), a następnie wybierz opcję [Skanuj do folderu sieciowego](#).
3. Określ miejsce docelowe folderu. Opcje folderu najpierw muszą zostać skonfigurowane przez administratora drukarki.
  - Aby wybrać lokalizację folderu lub konfigurację administratora, wybierz opcję [Wczytaj](#) w obszarze [Szybkie zestawy i ustawienia](#). Następnie wybierz nazwę folderu i opcję [Wczytaj](#).
  - Aby określić nową ścieżkę folderu, dotknij pola [Ścieżki folderów](#), aby otworzyć klawiaturę. Wpisz ścieżkę do folderu, następnie wybierz przycisk Enter . Wprowadź dane uwierzytelniania użytkownika, jeśli zostanie wyświetlony monit, a następnie wybierz opcję [Zapisz](#), aby zapisać ścieżkę.



**UWAGA:** Ścieżka powinna mieć następujący format: `\\serwer\folder`, gdzie „serwer” odnosi się do nazwy serwera, na którym znajduje się folder udostępniony, a „folder” jest nazwą folderu udostępnionego. Jeżeli folder jest zagnieżdżony wewnątrz innych folderów, podaj wszystkie niezbędne segmenty ścieżki folderu. Na przykład: `\\serwer\folder\folder`



**UWAGA:** Pole [Ścieżka folderu](#) może mieć wstępnie zdefiniowaną ścieżkę bez możliwości edycji. W takim przypadku administrator skonfigurował ten folder jako ogólnodostępny.

4. Dotknij pola tekstowego [Nazwa pliku](#), aby otworzyć klawiaturę. Wpisz nazwę pliku, a następnie dotknij przycisku Enter .
5. Aby skonfigurować ustawienia, np. [Typ pliku i rozdzielczość](#), [Strony oryginału](#) czy [Orientacja zawartości](#), wybierz [Opcje](#) w lewym dolnym rogu, a następnie określ ustawienia w menu [Opcje](#). Wybierz [Gotowe](#) dla każdego ustawienia po wyświetleniu monitu.
6. Podgląd opcjonalny: Dotknij panelu po prawej stronie ekranu, aby wyświetlić podgląd dokumentu. Do rozwijania i zwijania ekranu podglądu można użyć przycisków [Rozwiń](#) i [Zwiń](#) znajdujących się po lewej stronie okienka podglądu.

Przycisk **Rozwiń**



Przycisk **Zwiń**



Użyj przycisków po prawej stronie ekranu, aby ustawić opcje podglądu, a także aby przestawiać, obracać, wstawiać lub usuwać strony.



Przełączaj się między widokiem dwóch stron i widokiem miniatur. W widoku miniatur znajduje się więcej opcji niż w widoku dwóch stron.



Powiększ lub pomniejsz wybraną stronę.

**UWAGA:** Przycisków tych można używać tylko w przypadku pojedynczych stron.



Obróć stronę o 180 stopni.

**UWAGA:** Jest on dostępny tylko w widoku miniatur.



Usuń wybrane strony.

**UWAGA:** Jest on dostępny tylko w widoku miniatur.



Przesuń strony w dokumencie. Wybierz co najmniej jedną stronę i przesuń ją w lewo lub w prawo.

**UWAGA:** Przyciski te są dostępne jedynie w widoku miniatur.



Dodaj stronę do dokumentu. Drukarka wyświetli monit z zapytaniem o skanowanie kolejnych stron.



Wyciszyć zmiany wprowadzone w podglądzie i rozpocznij od nowa.

7. Jeśli dokument jest gotowy, należy wybrać opcję **Wyślij**, aby zapisać plik do folderu sieciowego.

# Skanywanie do platformy SharePoint

- [Wprowadzenie](#)
- [Skanywanie do platformy SharePoint](#)

## Wprowadzenie

Jeśli drukarka jest wyposażona w funkcję obiegu pracy, można zeskanować dokument i przesać go do witryny SharePoint firmy Microsoft®. Ta funkcja eliminuje konieczność skanowania dokumentów do folderu sieciowego, pamięci flash USB lub wiadomości e-mail i ich ręcznego przesyłania na stronę SharePoint.

Opcja Skanuj do SharePoint® obsługuje wszystkie opcje skanowania, łącznie z możliwością skanowania dokumentów jako obrazów lub wykorzystania funkcji OCR do tworzenia plików tekstowych i plików PDF z możliwością wyszukiwania.

 **UWAGA:** Zanim skanywanie do SharePoint będzie możliwe, administrator drukarki lub dział IT musi użyć wbudowanego serwera internetowego HP, aby włączyć i skonfigurować tę funkcję.

## Skanywanie do platformy SharePoint

1. Umieść dokument na szybie skanera stroną zadrukowaną do dołu lub umieść go w podajniku dokumentów stroną zadrukowaną ku górze i dopasuj prowadnice do formatu dokumentu.
2. Na ekranie głównym na panelu sterowania drukarki przejdź do aplikacji [Skanywanie](#), wybierz ikonę [Skanywanie](#), a następnie wybierz opcję [Skanyj do SharePoint®](#).

 **UWAGA:** W celu korzystania z tej funkcji może być konieczne zalogowanie się w urządzeniu.

3. Aby wybrać szybki zestaw, dotknij przycisku [Wybierz](#) w obszarze [Szybkie zestawy](#), wybierz szybki zestaw, a następnie wybierz opcję [Załaduj](#).
4. Wybierz pole tekstowe [Nazwa pliku:](#), aby otworzyć klawiaturę. Wpisz nazwę pliku, a następnie wybierz przycisk [Enter](#) .
5. Aby skonfigurować ustawienia, np. [Typ pliku i rozdzielczość](#), [Strony](#) czy [Orientacja zawartości](#), wybierz [Opcje](#) w lewym dolnym rogu, a następnie określ ustawienia w menu [Opcje](#). Po wyświetleniu monitu wybierz opcję [Gotowe](#).
6. Podgląd opcjonalny: Dotknij panelu po prawej stronie ekranu, aby wyświetlić podgląd dokumentu. Do rozwijania i zwiwania ekranu podglądu można użyć przycisków [Rozwiń](#) i [Zwiń](#) znajdujących się po lewej stronie okienka podglądu.

Przycisk [Rozwiń](#)



Przycisk [Zwiń](#)



Użyj przycisków po prawej stronie ekranu, aby ustawić opcje podglądu, a także aby przestawiać, obracać, wstawiać lub usuwać strony.



Przełączaj się między widokiem dwóch stron i widokiem miniatur. W widoku miniatur znajduje się więcej opcji niż w widoku dwóch stron.



Powiększ lub pomniejsz wybraną stronę.

**UWAGA:** Przycisków tych można używać tylko w przypadku pojedynczych stron.



Obróć stronę o 180 stopni.

**UWAGA:** Jest on dostępny tylko w widoku miniatur.



Usuń wybrane strony.

**UWAGA:** Jest on dostępny tylko w widoku miniatur.



Przesław strony w dokumencie. Wybierz co najmniej jedną stronę i przesuw ją w lewo lub w prawo.

**UWAGA:** Przyciski te są dostępne jedynie w widoku miniatur.



Dodaj stronę do dokumentu. Drukarka wyświetli monit z zapytaniem o skanowanie kolejnych stron.



Wyczyść zmiany wprowadzone w podglądzie i rozpocznij od nowa.

7. Jeśli dokument jest gotowy, należy wybrać opcję **Wyślij**, aby zapisać plik w lokalizacji SharePoint.

# Skonowanie do pamięci USB

- [Wprowadzenie](#)
- [Skonowanie do pamięci USB](#)

## Wprowadzenie

Drukarka umożliwia zapisywanie zeskanowanych plików na dysku USB.

## Skonowanie do pamięci USB

 **UWAGA:** W celu korzystania z tej funkcji może być konieczne zalogowanie się w drukarce.

1. Umieść dokument na szybie skanera stroną zadrukowaną do dołu lub umieść go w podajniku dokumentów stroną zadrukowaną ku górze i dopasuj prowadnice do formatu dokumentu.
2. Włóż dysk USB do portu w pobliżu panelu sterowania drukarki.
3. Na ekranie głównym na panelu sterowania drukarki przejdź do aplikacji [Skonowanie](#), wybierz ikonę [Skonowanie](#), a następnie wybierz opcję [Skonuj do dysku USB](#).
4. Wybierz dysk USB w obszarze [Miejsce docelowe](#), a następnie zapisz lokalizację (główny katalog napędu flash USB albo istniejący folder).
5. Dotknij pola tekstowego [Nazwa pliku](#), aby otworzyć klawiaturę. Wpisz nazwę pliku, a następnie dotknij przycisku Enter .
6. Aby skonfigurować ustawienia, np. [Typ pliku i rozdzielczość](#), [Strony oryginału](#) czy [Orientacja zawartości](#), wybierz [Opcje](#) w lewym dolnym rogu, a następnie określ ustawienia w menu [Opcje](#). Po wyświetleniu monitu wybierz opcję [Gotowe](#).
7. Podgląd opcjonalny: Dotknij panelu po prawej stronie ekranu, aby wyświetlić podgląd dokumentu. Do rozwijania i zwijania ekranu podglądu można użyć przycisków [Rozwiń](#) i [Zwiń](#) znajdujących się po lewej stronie okienka podglądu.

Przycisk [Rozwiń](#)



Przycisk [Zwiń](#)



Użyj przycisków po prawej stronie ekranu, aby ustawić opcje podglądu, a także aby przestawiać, obracać, wstawiać lub usuwać strony.



Przełączaj się między widokiem dwóch stron i widokiem miniatur. W widoku miniatur znajduje się więcej opcji niż w widoku dwóch stron.



Powiększ lub pomniejsz wybraną stronę.

**UWAGA:** Przycisków tych można używać tylko w przypadku pojedynczych stron.



Obróć stronę o 180 stopni.

**UWAGA:** Jest on dostępny tylko w widoku miniatur.



Usuń wybrane strony.

**UWAGA:** Jest on dostępny tylko w widoku miniatur.



Przesław strony w dokumencie. Wybierz co najmniej jedną stronę i przesuw ją w lewo lub w prawo.

**UWAGA:** Przyciski te są dostępne jedynie w widoku miniatur.



Dodaj stronę do dokumentu. Drukarka wyświetli monit z zapytaniem o skanowanie kolejnych stron.



Wyczyść zmiany wprowadzone w podglądzie i rozpocznij od nowa.

8. Gdy dokument jest gotowy, wybierz opcję **Zapisz**, aby zapisać plik na dysku USB.

## Korzystanie z rozwiązania dla firm HP JetAdvantage

Rozwiązania HP JetAdvantage dla systemów pracy i drukowania są łatwe w obsłudze i korzystają zarówno z sieci jak i chmury. Rozwiązania HP JetAdvantage są przeznaczone dla firm o różnym charakterze działalności od sektora opieki zdrowotnej, usług finansowych, produkcji i publicznego. Umożliwiają również zarządzanie flotą drukarek i skanerów.

Rozwiązania HP JetAdvantage to m.in.:

- Systemy zabezpieczeń
- Systemy zarządzania
- Systemy pracy
- Systemy drukowania z urządzeń mobilnych

Aby uzyskać więcej informacji na temat rozwiązań HP JetAdvantage, odwiedź stronę [www.hp.com/go/PrintSolutions](http://www.hp.com/go/PrintSolutions).

## Dodatkowe zadania skanowania

Przejdź do witryny <http://www.hp.com/support/ljE52645mfp>.

Dostępne są instrukcje wykonywania określonych zadań skanowania, takich jak:

- Kopiowanie lub skanowanie stron z książek lub innych wiązanych dokumentów
- Wysyłanie zeskanowanego dokumentu do folderu w pamięci drukarki
- Kopiowanie lub skanowanie obu stron dokumentu tożsamości
- Kopiowanie lub skanowanie dokumentu w formacie broszury



---

## 7 Faks

Konfigurowanie funkcji faksu oraz wysyłania i odbierania faksów za pomocą drukarki.

- [Konfigurowanie faksu](#)
- [Zmiana konfiguracji faksu](#)
- [Wysyłanie faksu](#)
- [Dodatkowe zadania faksowania](#)

Film z pomocą: [www.hp.com/videos/LaserJet](http://www.hp.com/videos/LaserJet).

Poniższe informacje są poprawne w chwili publikacji. Aktualne informacje: <http://www.hp.com/support/ljE52645mfp>.

### Informacje dodatkowe:

Pełne wsparcie HP dla drukarki obejmuje następujące informacje:

- Instalacja i konfiguracja
- Nauka i obsługa
- Rozwiązywanie problemów
- Pobieranie aktualizacji programów i oprogramowania sprzętowego
- Dołączanie do forów pomocy technicznej
- Znajdowanie informacji o gwarancji i przepisach

# Konfigurowanie faksu

- [Wprowadzenie](#)
- [Skonfiguruj faks za pomocą panelu sterowania drukarki](#)

## Wprowadzenie

Niniejsza informacja dotyczy faksów i modeli Flow, a także innych drukarek, w których zainstalowano opcjonalną analogową przystawkę faksującą. Przed przejściem do kolejnych czynności należy podłączyć drukarkę do linii telefonicznej (w przypadku faksu analogowego) bądź do usługi faksowania przez Internet lub za pośrednictwem sieci.

## Skonfiguruj faks za pomocą panelu sterowania drukarki

1. Na ekranie głównym panelu sterowania drukarki przejdź do aplikacji [Ustawienia](#), a następnie wybierz ikonę [Ustawienia](#).
2. Otwórz kolejno następujące menu:
  - [Faks](#)
  - [Konfig. wewn. faks-modemu](#)



---

**UWAGA:** Jeśli menu [Konfig. wewn. faks-modemu](#) nie jest wyświetlane na liście menu, może to oznaczać, że włączony jest faks sieci LAN lub internetowy. Jeśli włączono funkcję faksu sieci LAN lub internetowego, analogowa przystawka faksująca jest wyłączona, a menu [Konfig. wewn. faks-modemu](#) nie jest wyświetlane. Jednocześnie może być włączona tylko jedna funkcja — faks sieciowy, faks analogowy lub faks internetowy. Aby używać faksu analogowego, należy najpierw wyłączyć faks sieci LAN za pomocą wbudowanego serwera internetowego HP.

---

3. Wybierz lokalizację z listy po prawej stronie ekranu, a następnie wybierz przycisk [Dalej](#).
4. Dotknij pola tekstowego [Nazwa firmy](#), a następnie za pomocą klawiatury wpisz nazwę firmy.
5. Dotknij pola tekstowego [Numer faksu](#), a następnie za pomocą klawiatury wpisz numer faksu nadawcy. Wybierz opcję [Dalej](#).
6. Sprawdź, czy ustawienia daty i godziny są prawidłowe. Wprowadź niezbędne zmiany, a następnie wybierz przycisk [Dalej](#).
7. Jeśli wysyłanie faksów wymaga wybrania prefiksu, dotknij pola tekstowego [Wybieranie prefiksu](#) i za pomocą klawiatury wprowadź numer.
8. Przejrzyj informacje w okienku po lewej stronie, a następnie wybierz przycisk [Zakończ](#), aby zakończyć proces konfiguracji faksu.

# Zmiana konfiguracji faksu

- [Ustawienia wybierania numerów faksu](#)
- [Ogólne ustawienia wysyłania faksów](#)
- [Ustawienia odbierania faksów](#)



**UWAGA:** Ustawienia skonfigurowane za pomocą panelu sterowania zastępują ustawienia wprowadzone za pomocą wbudowanego serwera internetowego HP.

## Ustawienia wybierania numerów faksu

1. Na ekranie głównym panelu sterowania drukarki przejdź do aplikacji [Ustawienia](#), a następnie wybierz ikonę [Ustawienia](#).
2. Otwórz kolejno następujące menu:
  - [Faks](#)
  - [Ustawienia wysyłania faksu](#)
  - [Ustawienia wybierania numeru faksu](#)

Skonfiguruj dowolne z następujących ustawień, a następnie wybierz opcję [Gotowe](#):

Pozycja menu	Opis
<a href="#">Ponawiać, gdy zajęte</a>	Funkcja <a href="#">Ponowne wybieranie po błędzie</a> służy do ustawiania liczby powtórzeń wybierania numeru faksu w przypadku wystąpienia błędu podczas transmisji faksu.
<a href="#">Ponowne wybieranie gdy brak odpowiedzi</a>	Ustawienie <a href="#">Ponowne wybieranie w przypadku braku odpowiedzi</a> służy do określenia, ile razy przystawka faksująca będzie ponownie wybierać numer, gdy numer nie odpowiada. Liczba ponownych prób wybierania wynosi od 0 do 1 (w USA) lub od 0 do 2, zależnie od ustawienia lokalizacji. Odstęp między ponownymi próbami wybierania określa się za pomocą ustawienia <a href="#">Czas oczekiwania przed ponownym wybraniem</a> .
<a href="#">Ponowne wybieranie w razie sygnału zajętości</a>	Ustawienie <a href="#">Ponowne wybieranie w razie sygnału zajętości</a> służy do określenia liczby (od 0 do 9) prób ponownego wybrania numeru przez przystawkę faksującą w przypadku, gdy numer jest zajęty. Odstęp między ponownymi próbami wybierania określa się za pomocą ustawienia <a href="#">Czas oczekiwania przed ponownym wybraniem</a> .
<a href="#">Czas oczekiwania przed ponownym wybraniem</a>	Ustawienie <a href="#">Czas oczekiwania przed ponownym wybraniem</a> służy do określenia liczby minut między ponownymi próbami, w przypadku gdy wybierany numer jest zajęty lub nie odpowiada. <b>UWAGA:</b> Komunikat o ponownym wybieraniu może zostać wyświetlony na panelu sterowania, w sytuacji gdy ustawienia <a href="#">Ponowne wybieranie w razie sygnału zajętości</a> lub <a href="#">Ponowne wybieranie w przypadku braku odpowiedzi</a> są wyłączone. Dzieje się tak, gdy przystawka faksująca wybierze numer, ustanowi połączenie, a następnie je utraci. W wyniku tego przystawka faksująca trzy razy ponownie wybierze numer, bez względu na ustawienia ponownego wybierania. Podczas ponownego wybierania na panelu sterowania wyświetlany jest komunikat o trwającym ponownym wybieraniu numeru.
<a href="#">Szybkość wysyłania faksu</a>	Ustawienie <a href="#">Szybkość wysyłania faksu</a> powoduje zmianę szybkości (mierzonej w bitach na sekundę) modemu analogowego przy wysłaniu faksów. <ul style="list-style-type: none"><li>• <a href="#">Szybko</a> (v.34 – 33,6 tys.)</li><li>• <a href="#">Średnio</a> (v.17 – 14,4 tys.)</li><li>• <a href="#">Wolno</a> (v.29 – 9,6 tys.)</li></ul>

Pozycja menu	Opis
Głośność monitora linii	Ustawienie <a href="#">Głośność monitora linii</a> służy do sterowania poziomem głośności dźwięku podczas wybierania numeru przy wysłaniu faksów.
Tryb wybierania	Funkcja <a href="#">Tryb wybierania</a> ustawia typ wybierania numeru: tonowe (telefony z przyciskami) i pulsacyjne (telefony z tarczą).
Wybierany prefiks	Ustawienie <a href="#">Wybierany prefiks</a> umożliwia wprowadzenie numeru prefiksu (na przykład "9", aby podczas wybierania numeru uzyskać dostęp do linii zewnętrznej). Prefiks ten jest automatycznie dodawany do wszystkich wybieranych numerów telefonu.
Wykrywaj sygnał centrali	Ustawienie <a href="#">Wykrywaj sygnał centrali</a> służy do określania, czy faks będzie sprawdzał sygnał wybierania przed wysłaniem faksu.

## Ogólne ustawienia wysyłania faksów

1. Na ekranie głównym panelu sterowania drukarki przejdź do aplikacji [Ustawienia](#), a następnie wybierz ikonę [Ustawienia](#).
2. Otwórz kolejno następujące menu:
  - [Faks](#)
  - [Ustawienia wysyłania faksu](#)
  - [Ogólne ustawienia wysyłania faksu](#)

Skonfiguruj dowolne z następujących ustawień, a następnie wybierz opcję [Gotowe](#):

Pozycja menu	Opis
Potwierdzenie numeru faksu	Jeśli funkcja <a href="#">Potwierdzenie numeru faksu</a> jest włączona, wymagane jest dwukrotne wprowadzenie numeru w celu zweryfikowania jego poprawności. Domyślnie funkcja ta jest wyłączona.
Wysyłanie faksu z komputera	Funkcja <a href="#">Wysyłanie faksu z komputera</a> umożliwia wysyłanie faksów z komputera. Domyślnie funkcja ta jest włączona.
Tryb korekcji błędów	Przystawka faksująca standardowo kontroluje sygnał linii telefonicznej podczas wysyłania lub odbioru faksu. Jeśli podczas transmisji zostanie wykryty błąd, a włączono ustawienie <a href="#">Tryb korekcji błędów</a> , moduł faksu może zażądać, aby błędna część faksu została wysłana ponownie.  <a href="#">Tryb korekcji błędów</a> jest domyślnie włączony. Korekcję błędów należy wyłączyć tylko wtedy, gdy występują problemy z wysłaniem lub odbiorem faksu i chcemy dopuścić błędy transmisji i ewentualne pogorszenie jakości obrazu. Wyłączenie tego ustawienia może okazać się przydatne w przypadku wysyłania faksu do innego kraju/regionu lub odbierania faksu z zagranicy, albo jeśli używane jest satelitarne połączenie telefoniczne.  <b>UWAGA:</b> Niektórzy usługodawcy VoIP mogą zasugerować wyłączenie funkcji <a href="#">Tryb korekcji błędów</a> . Zazwyczaj nie jest to jednak konieczne.
Nagłówek faksu	Funkcja <a href="#">Nagłówek faksu</a> służy do określania, czy nagłówek jest dodawany u góry, a treść przesuwana w dół, czy też nagłówek jest nakładany na poprzedni nagłówek.



## Ustawienia odbierania faksów

1. Na ekranie głównym panelu sterowania drukarki przejdź do aplikacji [Ustawienia](#), a następnie wybierz ikonę [Ustawienia](#).
2. Otwórz kolejno następujące menu:
  - [Faks](#)
  - [Ustawienia odbierania faksu](#)
  - [Konfiguracja odbierania faksów](#)

Skonfiguruj dowolne z następujących ustawień, a następnie wybierz opcję [Gotowe](#):

Pozycja menu	Opis
<a href="#">Tryb odbierania</a>	<p>Ustawianie <a href="#">trybu odbierania</a> określa, w jaki sposób przystawka faksująca odbiera zadania faksowania. Wybierz jedną z następujących opcji:</p> <ul style="list-style-type: none"><li>• <a href="#">Automatycznie</a></li><li>• <a href="#">TAM</a></li><li>• <a href="#">Faks/tel.</a></li><li>• <a href="#">Ręcznie</a></li></ul>
<a href="#">Liczba sygnałów dzwonka</a>	<p>Ustawienie <a href="#">Liczba dzwonków przed odebraniem połączenia</a> określa liczbę dzwonków telefonu, zanim faks odpowie na połączenie.</p> <p><b>UWAGA:</b> Domyślny zakres ustawienia <a href="#">Liczba dzwonków przed odebraniem połączenia</a> zależy od lokalizacji. Dopuszczalny zakres ustawienia <a href="#">Liczba dzwonków przed odebraniem połączenia</a> zależy od lokalizacji.</p> <p>Jeśli faks nie odpowiada na połączenie, a wartość ustawienia <a href="#">Liczba dzwonków przed odebraniem połączenia</a> wynosi 1, spróbuj zwiększyć ją do 2.</p>
<a href="#">Głośność dzwonka</a>	<p>Ustawienie <a href="#">Głośność dzwonka</a> umożliwia regulację głośności dzwonka.</p>
<a href="#">Szybkość odbierania faksu</a>	<p>Dotknij menu rozwijanego <a href="#">Szybkość odbierania faksu</a> i wybierz jedną z następujących opcji:</p> <ul style="list-style-type: none"><li>• <a href="#">Szybko (v.34 – 33,6 tys.)</a></li><li>• <a href="#">Średnio (v.17 – 14,4 tys.)</a></li><li>• <a href="#">Wolno (v.29 – 9,6 tys.)</a></li></ul>
<a href="#">Numer wewnętrzny</a>	<p>To ustawienie umożliwia korzystanie z oddzielnego telefonu w połączeniu z funkcjami faksu.</p>
<a href="#">Zezwalaj na ponowne drukowanie</a>	<p>To ustawienie umożliwia ponowne drukowanie odebranych faksów.</p>
<a href="#">Odbieranie na komputerze</a>	<p>To ustawienie umożliwia otrzymywanie faksów bezpośrednio do komputera.</p>
<a href="#">Odpytywanie faksu</a>	<p>To ustawienie umożliwia włączenie lub wyłączenie funkcji odpytywania faksu.</p>
<a href="#">Czas dzwonka faksu/telefonu</a>	<p>To ustawienie określa liczbę dzwonków telefonu przed uruchomieniem trybu Faks/tel.</p>

## Wysyłanie faksu

1. Umieść dokument na szybie skanera stroną zadrukowaną do dołu lub umieść go w podajniku dokumentów stroną zadrukowaną ku górze i dopasuj prowadnice do formatu dokumentu.
2. Na ekranie głównym panelu sterowania drukarki przejdź do aplikacji **Faks**, a następnie wybierz ikonę **Faks**. Może zostać wyświetlony monit o podanie nazwy użytkownika i hasła.
3. Określ odbiorców za pomocą jednej z następujących metod:
  - ▲ Dotknij pola tekstowego **Odbiorcy faksu**, a następnie za pomocą klawiatury wprowadź numer faksu. Aby wysłać wiadomość na wiele numerów faksu, rozdziel je średnikami lub wybierz przycisk Enter  na klawiaturze ekranowej po wpisaniu każdego z adresów.
  - a. Wybierz przycisk **Kontakty**  znajdujący się obok pola **Odbiorcy faksu**, aby wyświetlić ekran **Kontakty**.
  - b. Wybierz kontakt z listy.
  - c. Wybierz nazwę lub nazwy z listy kontaktów, aby dodać pozycję do listy odbiorców, a następnie wybierz opcję **Dodaj**.
4. Aby wczytać szybki zestaw, wybierz opcję **Wczytaj**, wybierz zestaw, a następnie wybierz przycisk **Wczytaj** na liście **Szybkie zestawy**.

 **UWAGA:** **Szybkie zestawy** to wstępnie zdefiniowane ustawienia dla różnych rodzajów wydruków, takich jak **Tekst**, **Fotografia** i **Wysoka jakość**. Po wybraniu opcji Szybki zestaw można zobaczyć jego opis.

5. Aby skonfigurować ustawienia, np. **Rozdzielczość**, **Strony** czy **Orientacja zawartości**, wybierz **Opcje** w lewym dolnym rogu, a następnie określ ustawienia w menu **Opcje**. Po wyświetleniu monitu wybierz opcję **Gotowe**.
6. Podgląd opcjonalny: Dotknij panelu po prawej stronie ekranu, aby wyświetlić podgląd dokumentu. Do rozwijania i zwijania ekranu podglądu można użyć przycisków **Rozwiń** i **Zwiń** znajdujących się po lewej stronie okienka podglądu.

Przycisk **Rozwiń**



Przycisk **Zwiń**











Użyj przycisków po prawej stronie ekranu, aby ustawić opcje podglądu, a także aby przestawiać, obracać, wstawiać lub usuwać strony.



Przełączaj się między widokiem dwóch stron i widokiem miniatur. W widoku miniatur znajduje się więcej opcji niż w widoku dwóch stron.



	<p>Powiększ lub pomniejsz wybraną stronę.</p> <p><b>UWAGA:</b> Przycisków tych można używać tylko w przypadku pojedynczych stron.</p>
	
	<p>Obróć stronę o 180 stopni.</p> <p><b>UWAGA:</b> Jest on dostępny tylko w widoku miniatur.</p>
	<p>Usuń wybrane strony.</p> <p><b>UWAGA:</b> Jest on dostępny tylko w widoku miniatur.</p>
	<p>Przesław strony w dokumencie. Wybierz co najmniej jedną stronę i przesunij ją w lewo lub w prawo.</p> <p><b>UWAGA:</b> Przyciski te są dostępne jedynie w widoku miniatur.</p>
	
	<p>Dodaj stronę do dokumentu. Drukarka wyświetli monit z zapytaniem o skanowanie kolejnych stron.</p>
	<p>Wyczyść zmiany wprowadzone w podglądzie i rozpocznij od nowa.</p>

7. Kiedy dokument jest gotowy, wybierz przycisk **Wyślij**, aby wysłać faks.

## Dodatkowe zadania faksowania

Znajdź informacje w sieci dotyczące wykonywania typowych zadań faksowania.

Przejdź do witryny <http://www.hp.com/support/ljE52645mfp>.

Dostępne są instrukcje zadań faksowania, takie jak:

- Tworzenie list szybkiego wybierania numerów faksu i zarządzanie nimi
- Konfiguracja kodów bilingowych faksu
- Używanie harmonogramu drukowania faksów
- Blokowanie faksów przychodzących
- Archiwizacja i przekazywanie faksów





---

## 8 Zarządzanie drukarką

Skorzystaj z narzędzi do zarządzania, konfiguruj zabezpieczenia i ustawień oszczędzania energii oraz zarządzaj aktualizacjami oprogramowania sprzętowego drukarki.

- [Zaawansowana konfiguracja za pomocą wbudowanego serwera internetowego HP \(EWS\)](#)
- [Konfigurowanie ustawień sieci IP](#)
- [Funkcje zabezpieczające drukarkę](#)
- [Ustawienia oszczędzania energii](#)
- [HP Web Jetadmin](#)
- [Aktualizacje oprogramowania lub oprogramowania sprzętowego](#)

Film z pomocą: [www.hp.com/videos/LaserJet](http://www.hp.com/videos/LaserJet).

Poniższe informacje są poprawne w chwili publikacji. Aktualne informacje: <http://www.hp.com/support/ljE52645mfp>.

### Informacje dodatkowe:

Pełne wsparcie HP dla drukarki obejmuje następujące informacje:

- Instalacja i konfiguracja
- Nauka i obsługa
- Rozwiązywanie problemów
- Pobieranie aktualizacji programów i oprogramowania sprzętowego
- Dołączanie do forów pomocy technicznej
- Znajdowanie informacji o gwarancji i przepisach

# Zaawansowana konfiguracja za pomocą wbudowanego serwera internetowego HP (EWS)

- [Wprowadzenie](#)
- [Dostęp do wbudowanego serwera internetowego HP](#)
- [Wbudowany serwer internetowy firmy HP — funkcje](#)

## Wprowadzenie

Wbudowany serwer internetowy HP umożliwia zarządzanie funkcjami drukowania z komputera zamiast używania w tym celu panelu sterowania drukarki.

- Wyświetlanie informacji o stanie drukarki
- Sprawdzanie poziomu zużycia i zamawianie nowych materiałów eksploatacyjnych,
- Przeglądanie i zmiana konfiguracji podajników
- Wyświetlanie i zmienianie konfiguracji menu panelu sterowania drukarki
- Przeglądanie i drukowanie wewnętrznych stron drukarki
- Otrzymywanie powiadomień o zdarzeniach drukarki i materiałów eksploatacyjnych
- Wyświetlanie i zmiana konfiguracji sieciowej

Wbudowany serwer internetowy HP działa po podłączeniu drukarki do sieci opartej na protokole IP. Wbudowany serwer internetowy HP nie obsługuje połączeń drukarki opartych na protokole IPX. Do uruchomienia i korzystania z wbudowanego serwera internetowego HP dostęp do Internetu nie jest wymagany.

Wbudowany serwer internetowy zostanie udostępniony automatycznie po połączeniu drukarki z siecią.





---

**UWAGA:** Wbudowany serwer internetowy HP jest niedostępny poza zaporą ogniową sieci.

---

## Dostęp do wbudowanego serwera internetowego HP

1. Na ekranie głównym panelu sterowania drukarki wybierz ikonę  Informacje, a następnie ikonę  Sieć, aby wyświetlić adres IP lub nazwę hosta urządzenia.
2. Otwórz przeglądarkę internetową i wpisz w wierszu adresu adres IP lub nazwę hosta urządzenia tak, aby były identyczne z danymi wyświetlanymi na panelu sterowania drukarki. Naciśnij klawisz **Enter** na klawiaturze komputera. Otworzy się serwer EWS.



---

**UWAGA:** Jeżeli przeglądarka wyświetli komunikat informujący, że dostęp do strony internetowej może być niebezpieczny, wybierz opcję kontynuowania mimo to. Dostęp do tej strony nie spowoduje uszkodzenia komputera.

---

W celu korzystania z wbudowanego serwera internetowego HP używana przeglądarka musi spełniać następujące wymagania:

### Windows® 7

- Internet Explorer (wersja 8.x lub nowsza)
- Google Chrome (wersja 34.x lub nowsza)
- Firefox (wersja 20.x lub nowsza)

### Windows® 8 lub nowszy

- Internet Explorer (wersja 9.x lub nowsza)
- Google Chrome (wersja 34.x lub nowsza)
- Firefox (wersja 20.x lub nowsza)

### macOS

- Safari (wersja 5.x lub nowsza)
- Google Chrome (wersja 34.x lub nowsza)

### Linux

- Google Chrome (wersja 34.x lub nowsza)
- Firefox (wersja 20.x lub nowsza)

## Wbudowany serwer internetowy firmy HP — funkcje

- [Karta Informacje](#)
- [Karta Ogólne](#)
- [Karta Copy/Print](#)
- [Karta Usługa skanowania/dystrybucja cyfrowa](#)
- [Karta Faks](#)
- [Karta Materiały eksploatacyjne](#)
- [Karta Rozwiązywanie problemów](#)
- [Karta Zabezpieczenia](#)
- [Karta Usługi sieciowe HP](#)
- [Karta Praca w sieci](#)
- [Lista Inne łącza](#)

### Karta Informacje

Tabela 8-1 Karta Information (Informacje) wbudowanego serwera internetowego HP

Menu	Opis
Stan urządzenia	Pokazuje stan drukarki oraz szacowany czas żywotności materiałów eksploatacyjnych HP. Strona zawiera też informacje o rodzaju i formacie papieru ustawionym dla poszczególnych podajników. Aby zmienić domyślne ustawienia, kliknij pozycję <b>Zmień ustawienia</b> .
Strona konfiguracji	Wyświetla informacje znajdujące się na stronie konfiguracji.
Strona stanu materiałów	Wyświetla stan materiałów eksploatacyjnych drukarki.
Strona dziennika zdarzeń	Wyświetla listę wszystkich zdarzeń i błędów drukarki. Użyj łącza <b>HP Instant Support</b> (w obszarze <b>Inne łącza</b> na wszystkich stronach wbudowanego serwera internetowego HP), aby połączyć się z dynamicznymi zasobami WWW, które pomogą Ci w rozwiązywaniu problemów. Na tych stronach można znaleźć również dodatkowe usługi dostępne dla drukarki.
Strona zużycia	Wyświetla podsumowanie liczby stron wydrukowanych przez urządzenie, pogrupowanych według formatu, rodzaju i ścieżki drukowania papieru.
Informacje o urządzeniu	Wyświetla nazwę drukarki w sieci, adres oraz informacje o modelu. Aby zmienić te dane, kliknij menu <b>Informacje o urządzeniu</b> na karcie <b>Ogólne</b> .
Widok panelu sterowania	Pokazuje obraz bieżącego ekranu na wyświetlaczu panelu sterowania.
Raporty i strony do wydruku	Przedstawia wewnętrzne raporty i strony drukarki. Wybierz jedną lub kilka pozycji do wydrukowania lub wyświetlenia.
Licencje typu open source	Wyświetlenie podsumowania licencji dla programów na licencji typu open source, których można używać z drukarką.

### Karta Ogólne

**Tabela 8-2** Karta Ogólne wbudowanego serwera internetowego HP

Menu	Opis
Dostosowywanie panelu sterowania	Uporządkuj, pokaż lub ukryj funkcje na wyświetlaczu panelu sterowania.  Zmiana domyślnego języka wyświetlania i układu klawiatury.
Szybkie zestawy	Umożliwia konfigurowanie zadań dostępnych w obszarze <b>Szybkie zestawy</b> ekranu głównego panelu sterowania drukarki.
Alerty	Umożliwia konfigurowanie wysyłanych pocztą elektroniczną alarmów o zdarzeniach dotyczących drukarki lub materiałów eksploatacyjnych.
Aplikacja ustawień panelu sterowania	Wyświetla opcje aplikacji ustawień dostępnych na panelu sterowania drukarki.
Ustawienia ogólne	Skonfiguruj sposób usuwania zacięć papieru i inne ustawienia ogólne drukarki.
Automatyczne wysyłanie	Umożliwia skonfigurowanie w drukarce wysyłania automatycznych wiadomości e-mail dotyczących konfiguracji urządzenia i materiałów eksploatacyjnych na określone adresy e-mail.
Edytuj inne odnośniki	Umożliwia dodanie lub dostosowanie łącza do innej witryny internetowej. Łącze to jest wyświetlane w stopce na wszystkich stronach wbudowanego serwera internetowego HP.
Informacje o składaniu zamówień	Wprowadź informacje dotyczące zamawiania zamiennych wkładów drukujących. Te informacje są wyświetlane na stronie stanu materiałów eksploatacyjnych.
Informacje o urządzeniu	Umożliwia nazwanie drukarki i przypisanie jej numeru zasobu. Wprowadź nazwę podstawowego kontaktu, do którego wysyłane będą informacje dotyczące drukarki.
Język	Pozwala określić język, w jakim będą wyświetlane informacje wbudowanego serwera internetowego HP.
Aktualizacja oprogramowania sprzętowego	Umożliwia pobranie i zainstalowanie plików aktualizacji oprogramowania sprzętowego drukarki.
Ustawienia daty/godziny	Pozwala ustawić datę i godzinę lub zsynchronizować urządzenie z sieciowym serwerem czasu.
Ustawienia energii	Umożliwia ustawienie lub edycję godziny budzenia, godziny uśpienia oraz opóźnienia uśpienia drukarki. Umożliwia ustawienie różnych harmonogramów dla poszczególnych dni tygodnia i dni wolnych od pracy.  Umożliwia ustawienie czynności, które spowodują wybudzenie drukarki ze stanu uśpienia.
Tworzenie i odzyskiwanie kopii zapasowej	Umożliwia utworzenie pliku kopii zapasowej, zawierającego dane drukarki i użytkownika. Utworzony plik może w razie konieczności posłużyć do przywrócenia danych urządzenia.
Resetowanie do ustawień fabrycznych	Przywraca domyślne fabryczne ustawienia drukarki.
Instalator rozwiązań	Instalacja pakietów oprogramowania innych producentów, które pozwalają na rozszerzenie lub modyfikację funkcjonalności drukarki.
Ustawienia Statystyki zadań	Zapewnia dostęp do informacji statystycznych o zleceniach zewnętrznych.
Ustawienia przydziałów	Zapewnia dostęp do informacji o przydziałach zleceń zewnętrznych.

## Karta Copy/Print

**Tabela 8-3** Karta Copy/Print (Kopiuje/Drukuj) wbudowanego serwera internetowego HP

Menu	Opis
Ustawienia drukowania z dysku USB	Umożliwia włączanie i wyłączenie menu <b>Drukuj z dysku USB</b> w panelu sterowania.

**Tabela 8-3** Karta Copy/Print (Kopiuj/Drukuj) wbudowanego serwera internetowego HP (ciąg dalszy)

Menu	Opis
Zarządz. przechow. zad.	Umożliwia włączenie lub wyłączenie funkcji zapisywania zadań w pamięci urządzenia. Konfiguracja opcji przechowywania zadań.
Domyślne opcje drukowania	Konfiguracja opcji domyślnych dla zadań drukowania.
Ogran. druk. w kolorze (Tylko drukarki kolorowe)	Umożliwia udostępnianie lub ograniczanie funkcji drukowania i kopiowania w kolorze. Umożliwia określenie zezwolenia dla wybranych użytkowników lub zadań wystanych przez określone oprogramowanie.
Ustawienia PCL i PostScript	Dostosowanie ustawień PCL i PostScript dla wszystkich zadań drukowania, łącznie z zadaniami kopiowania i odbieranymi faksami.
Jakość druku	Skonfiguruj ustawienia jakości wydruku, takie jak regulacja kolorów, dopasowanie obrazu i dozwolone typy papieru.
Ustawienia kopiowania	Umożliwia skonfigurowanie opcji domyślnych i szybkich zestawów dla zadań kopiowania. <b>UWAGA:</b> Jeśli opcje ustawień kopiowania dla danego zadania nie zostały skonfigurowane za pomocą panelu sterowania na początku zadania, zostaną użyte ustawienia domyślne dla zlecenia.
Zarządzenie podajnikami	Umożliwia skonfigurowanie ustawień dla podajników papieru.

## Karta Usługa skanowania/dystrybucja cyfrowa

**Tabela 8-4** Karta Scan/Digital Send (Skanowanie/dystrybucja cyfrowa) wbudowanego serwera internetowego HP

Menu	Opis
Ustawienia skanowania do e-mail	Umożliwia konfigurowanie domyślnych ustawień poczty elektronicznej dla dystrybucji cyfrowej, w tym: <ul style="list-style-type: none"> <li>• Ustawienia serwera poczty wychodzącej (SMTP)</li> <li>• Ustawienia zadań e-mail zestawów szybkich ustawień</li> <li>• Domyślne ustawienia wiadomości, takie jak adres „Od” i wiersz tematu.</li> <li>• Ustawienia podpisów cyfrowych i szyfrowania</li> <li>• Ustawienia powiadomień e-mail</li> <li>• Domyślne ustawienia skanowania dla zadań e-mail</li> <li>• Domyślne ustawienia plików dla zadań e-mail</li> </ul>
Skanuj do folderu sieciowego – Ustawienia	Umożliwia skonfigurowanie ustawień folderów sieciowych dla dystrybucji cyfrowej, takich jak: <ul style="list-style-type: none"> <li>• Ustawienia dla zapisanych w folderze sieciowym zadań szybkich zestawów ustawień</li> <li>• Ustawienia powiadomień</li> <li>• Domyślne ustawienia skanowania dla zadań zapisanych w folderze sieciowym</li> <li>• Domyślne ustawienia plików dla zadań zapisanych w folderze sieciowym</li> </ul>

**Tabela 8-4** Karta Scan/Digital Send (Skanowanie/dystrybucja cyfrowa) wbudowanego serwera internetowego HP (ciąg dalszy)

Menu	Opis
<b>Ustawienia funkcji Skanuj do SharePoint®</b> (tylko modele Flow)	Umożliwia konfigurowanie domyślnych ustawień Microsoft SharePoint® dla dystrybucji cyfrowej, takich jak: <ul style="list-style-type: none"> <li>• Ustawienia dla zadań szybkich zestawów zapisanych w bibliotece dokumentów w witrynie SharePoint®</li> <li>• Domyślne ustawienia dla zadań zapisanych w bibliotece dokumentów w witrynie SharePoint®</li> </ul>
<b>Ustawienia skanowania na dysk USB</b>	Umożliwia konfigurowanie domyślnych ustawień USB dla dystrybucji cyfrowej, takich jak: <ul style="list-style-type: none"> <li>• Ustawienia dla zapisanych na dysku flash USB zadań szybkich zestawów ustawień</li> <li>• Ustawienia powiadomień</li> <li>• Domyślne ustawienia skanowania dla zadań zapisanych na dysku flash USB</li> <li>• Domyślne ustawienia plików dla zadań zapisanych na dysku flash USB</li> </ul>
<b>Kontakty</b>	Umożliwia zarządzanie kontaktami, w tym: <ul style="list-style-type: none"> <li>• Dodawanie pojedynczo adresów e-mail do drukarki.</li> <li>• Importowanie do drukarki większej listy często używanych adresów e-mail, dzięki czemu nie trzeba ich dodawać pojedynczo.</li> <li>• Eksportowanie kontaktów z drukarki do pliku .CSV na komputerze w celu utworzenia kopii zapasowej danych lub importowania rekordów do innego urządzenia HP.</li> <li>• Umożliwia edycję adresów e-mail, które zostały już zapisane w drukarce.</li> </ul>
<b>Kreatory szybkich ustawień poczty e-mail i skanowania w folderze sieciowym</b>	Umożliwia konfigurację drukarki do wysyłania zeskanowanych obrazów jako załączników poczty e-mail.  Umożliwia skonfigurowanie zapisywania zeskanowanych obrazów w folderze sieciowym Szybkie zestawy. Folder Szybkie zestawy umożliwiają szybki dostęp do plików zapisanych w sieci.
<b>Ust. oprogram. do dystryb. cyfrowej</b>	Umożliwia konfigurowanie ustawień dotyczących opcjonalnego oprogramowania do dystrybucji cyfrowej.

## Karta Faks

**Tabela 8-5** Karta Fax (Faks) wbudowanego serwera internetowego HP

Menu	Opis
<b>Konfiguracja wysyłania faksu</b>	Umożliwia konfigurowanie ustawień wysyłania faksów, takich jak: <ul style="list-style-type: none"> <li>• Domyślne ustawienia faksów wychodzących</li> <li>• Ustawienia zadań faksowania zestawów szybkich ustawień</li> <li>• Ustawienia powiadomień</li> <li>• Domyślne ustawienie wysyłania faksów za pomocą wewnętrznego faks-modemu</li> <li>• Ustawienia korzystania z usługi faksowania w sieci lokalnej</li> <li>• Ustawienia korzystania z usługi faksowania przez Internet</li> </ul>

**Tabela 8-5** Karta Fax (Faks) wbudowanego serwera internetowego HP (ciąg dalszy)

Menu	Opis
Numery szybkiego wybierania faksu	<p>Umożliwia zarządzanie numerami szybkiego wybierania, w tym:</p> <ul style="list-style-type: none"> <li>• Umożliwia importowanie plików .CSV zawierających adresy e-mail, numery faksów lub rekordy użytkowników w celu umożliwienia dostępu do nich z poziomu drukarki.</li> <li>• Umożliwia eksportowanie wiadomości e-mail, faksów lub rekordów użytkowników z drukarki do pliku na komputerze w celu utworzenia kopii zapasowej danych lub importowania rekordów do innej drukarki HP.</li> </ul>
Konfiguracja odbierania faksów	Umożliwia skonfigurowanie domyślnych ustawień oraz harmonogramu drukowania faksów przychodzących.
Archiwizacja i przekazywanie faksów	<p>Umożliwia włączenie lub wyłączenie funkcji archiwizacji i przekazywania faksów oraz konfigurowanie podstawowych ustawień obu funkcji:</p> <ul style="list-style-type: none"> <li>• Archiwizacja faksów to metoda przesyłania kopii wszystkich przychodzących i wychodzących faksów na adres e-mail, do folderu sieciowego lub na serwer FTP.</li> <li>• Przekazywanie faksów polega na przesyłaniu faksów przychodzących na inne urządzenie faksu.</li> </ul>
Dziennik aktywności faksu	Zawiera listę faksów wystanych i odebranych przez drukarkę.

## Karta Materiały eksploatacyjne

**Tabela 8-6** Karta Materiały eksploatacyjne wbudowanego serwera internetowego HP

Menu	Opis
Obsługa materiałów eksploatacyjnych	Konfiguracja sposobu, w jaki drukarka reaguje na bardzo niski stan materiałów eksploatacyjnych.

## Karta Rozwiązywanie problemów

**Tabela 8-7** Karta Rozwiązywanie problemów wbudowanego serwera internetowego HP

Menu	Opis
Rozwiązywanie ogólnych problemów	Umożliwia wybór różnych raportów i testów ułatwiających rozwiązywanie problemów z drukarką.
Pomoc internetowa	Łączenie z witryną pomocy HP opartej na chmurze w celu uzyskania pomocy w rozwiązywaniu problemów z drukowaniem.
Dane diagnostyczne	Umożliwia eksport do pliku informacji, które mogą być pomocne przy szczegółowej analizie problemów.
<b>UWAGA:</b> Ten element jest dostępny tylko wtedy, gdy hasło administratora zostało ustawione na karcie <b>Zabezpieczenia</b> .	
Kalibracja/czyszczenie (Tylko drukarki kolorowe)	Umożliwia włączenie funkcji automatycznego czyszczenia, tworzenie i drukowanie strony czyszczącej i wybór opcji natychmiastowej kalibracji drukarki.



**Tabela 8-7** Karta Rozwiązywanie problemów wbudowanego serwera internetowego HP (ciąg dalszy)

Menu	Opis
Przywróć ustawienia fabryczne	Przywraca domyślne fabryczne ustawienia drukarki.
Aktualizacja oprogramowania sprzętowego	Umożliwia pobranie i zainstalowanie plików aktualizacji oprogramowania sprzętowego drukarki.

## Karta Zabezpieczenia

**Tabela 8-8** Karta Zabezpieczenia wbudowanego serwera internetowego HP

Menu	Opis
Bezpieczeństwo	Ogólne ustawienia zabezpieczeń, w tym: <ul style="list-style-type: none"> <li>• Umożliwia skonfigurowanie hasła administratora w celu ograniczenia dostępu do niektórych funkcji urządzenia.</li> <li>• Umożliwia ustawienie hasła PJL do przetwarzania komend PJL.</li> <li>• Umożliwia ustawienie dostępu do systemu i zabezpieczeń aktualizacji oprogramowania sprzętowego.</li> <li>• Można włączyć lub wyłączyć port USB hosta na panelu sterowania albo port USB formatyzatora, umożliwiając drukowanie bezpośrednio z komputera.</li> <li>• Umożliwia wyświetlenie stanu ustawień zabezpieczeń.</li> </ul>
Zasady dotyczące kont	Włączanie ustawień konta administratora.
Kontrola dostępu	Konfiguracja dostępu do funkcji drukarki dla konkretnych osób lub grup i wybór metod używanych przez użytkowników do logowania się do urządzenia.
Chroń przechowywane dane	Umożliwia konfigurowanie wewnętrznego dysku twardego drukarki i zarządzanie nim. Można też konfigurować ustawienia zadań przechowywanych na dysku twardym drukarki.
Zarządzanie aplikacjami zdalnymi	Zarządzaj aplikacjami zdalnymi lub umieszczaj je na białej liście poprzez importowanie lub usuwanie certyfikatów, zezwalających urządzeniom na używanie danego produktu.
Zarządzanie certyfikatami	Umożliwia instalowanie i organizowanie certyfikatów zabezpieczających dostęp do drukarki i sieci.
Zabezpieczenia serwera internetowego	Umożliwia uzyskiwanie dostępu do zasobów drukarki stronom internetowym z różnych domen. Jeśli na liście nie zostaną umieszczone żadne strony, wszystkie strony będą uważane za zaufane.
Autotest	Umożliwia sprawdzenie, czy funkcje zabezpieczeń działają zgodnie z oczekiwanymi parametrami systemu.

## Karta Usługi sieciowe HP

Karta **Usługi sieciowe HP** służy do konfigurowania i włączania usług WWW dla tej drukarki. Włączenie usług sieciowych HP jest konieczne do korzystania z funkcji HP ePrint.

**Tabela 8-9** Karta Usługi sieciowe HP wbudowanego serwera internetowego HP

Menu	Opis
Konfiguracja usług sieciowych	Łączenie drukarki z serwisem HP Connected, z włączeniem usług internetowych firmy HP.

**Tabela 8-9** Karta Usługi sieciowe HP wbudowanego serwera internetowego HP (ciąg dalszy)

Menu	Opis
Serwer proxy sieci Web	Umożliwia skonfigurowanie serwera proxy w przypadku problemów z włączeniem usług sieciowych HP lub podłączeniem drukarki do Internetu.
HP JetAdvantage	Dostęp do rozwiązań rozszerzających funkcjonalność drukarki
Usługa Smart Cloud Print	Włącz usługę Smart Cloud Print umożliwiającą dostęp do aplikacji internetowych rozszerzających możliwości drukarki.

## Karta Praca w sieci

Karta **Praca w sieci** umożliwia skonfigurowanie i zabezpieczenie ustawień sieci dla drukarki, gdy jest ona podłączona do sieci opartej na protokole IP. Ta karta nie jest wyświetlana, jeśli drukarka jest podłączona do sieci innego typu.

**Tabela 8-10** Karta Praca w sieci wbudowanego serwera internetowego HP

Menu	Opis
Konfiguracja	
Stacja bezprzewodowa	Konfigurowanie początkowych ustawień łączności bezprzewodowej
Wi-Fi Direct	Umożliwia konfigurację bezpośredniego połączenia bezprzewodowego w przypadku drukarek, które mają wbudowaną funkcję drukowania za pośrednictwem sieci Wi-Fi i trybu NFC lub tych, w których zainstalowano urządzenie łączności bezprzewodowej.  <b>UWAGA:</b> Dostępne opcje konfiguracji zależą od modelu serwera druku.
Ustawienia protokołu TCP/IP	Umożliwia skonfigurowanie ustawień TCP/IP dla sieci IPv4 i IPv6.  <b>UWAGA:</b> Dostępne opcje konfiguracji zależą od modelu serwera druku.
Ustawienia sieciowe	Umożliwia skonfigurowanie ustawień IPX/SPX, AppleTalk, DLC/LLC, i SNMP w zależności od modelu serwera druku.
Inne ustawienia	Umożliwia skonfigurowanie ogólnych protokołów druku oraz usług obsługiwanych przez serwer druku. Dostępne opcje zależą od modelu serwera druku, ale mogą obejmować aktualizację oprogramowania sprzętowego, kolejki LPD, ustawienia USB, informacje pomocy technicznej i częstotliwość odświeżania.
Oprogramowanie AirPrint	Umożliwia włączenie, skonfigurowanie lub wyłączenie funkcji druku w sieci za pomocą obsługiwanych urządzeń firmy Apple.
Wybierz język	Umożliwia zmianę języka wyświetlania we wbudowanym serwerze internetowym HP. Ta strona jest wyświetlana, jeśli strony sieci web obsługują wiele języków. Możliwe jest także wybranie obsługiwanych języków z poziomu ustawień preferencji językowych w przeglądarce.
Wybierz lokalizację	Wybierz kraj/region dla drukarki.
Google Cloud Print	
Konfiguracja	Konfiguracja opcji usługi Google Cloud Print.
Serwer proxy sieci Web	Konfiguracja ustawień proxy.
Zabezpieczenia	

**Tabela 8-10** Karta Praca w sieci wbudowanego serwera internetowego HP (ciąg dalszy)

Menu	Opis
Ustawienia	<p>Umożliwia wyświetlenie bieżących ustawień zabezpieczeń i przywrócenie wartości domyślnych.</p> <p>Konfigurowanie ustawień zabezpieczeń za pomocą kreatora konfiguracji zabezpieczeń.</p> <p><b>UWAGA:</b> Aby zapewnić poprawność ustawień sieci, nie należy korzystać z Kreatora konfiguracji zabezpieczeń, jeśli do konfigurowania ustawień zabezpieczeń użyto aplikacji do zarządzania siecią, np. HP Web Jetadmin.</p>
Autoryzacja	<p>Umożliwia kontrolowanie zarządzania konfigurowaniem i użytkowaniem drukarki, w tym:</p> <ul style="list-style-type: none"> <li>• Umożliwia ustawienie lub zmianę hasła administratora pozwalającego na sterowanie dostępem do parametrów konfiguracji.</li> <li>• Umożliwia zażądanie, instalowanie certyfikatów cyfrowych i zarządzanie nimi na serwerze druku HP Jetdirect.</li> <li>• Umożliwia ograniczenie dostępu hosta do tej drukarki za pomocą listy kontroli dostępu (ACL) (tylko wybrane serwery druku w sieciach IPv4).</li> </ul>
Bezpieczne połączenie	Konfiguracja ustawień zabezpieczeń.
Zarządzanie Protokoły	<p>Umożliwia konfigurowanie protokołów zabezpieczeń dla tej drukarki oraz zarządzanie nimi, w tym:</p> <ul style="list-style-type: none"> <li>• ustawienie poziomu uprawnień do zarządzania dla wbudowanego serwera internetowego HP oraz kontrolowanie ruchu w sieciach HTTP i HTTPS;</li> <li>• Konfigurowanie działania protokołu SNMP (Simple Network Management Protocol). umożliwia włączenie lub wyłączenie agentów protokołu SNMP v1/v2c lub SNMP v3 na serwerze druku;</li> <li>• umożliwia kontrolę dostępu przy użyciu protokołów, które mogą nie być bezpieczne, takich jak protokoły druku, usługi druku, protokoły wykrywania, usługi nazw i protokoły zarządzania konfiguracją.</li> </ul>
Uwierzytelnianie 802.1X	<p>Umożliwia skonfigurowanie ustawień uwierzytelniania 802.1X na serwerze druku Jetdirect zgodnie z wymaganiami uwierzytelniania klientów w sieci oraz przywrócenie domyślnych wartości ustawień uwierzytelniania 802.1X.</p> <p><b>OSTROŻNIE:</b> Zmiana ustawień uwierzytelniania 802.1X może spowodować utratę połączenia przez drukarkę. Do przywrócenia połączenia może być konieczne przywrócenie domyślnych ustawień serwera druku i ponowna instalacja drukarki.</p>
IPsec/Firewall	Wyświetlanie lub konfiguracja reguł zapory internetowej (lub szablon IPsec / zapory).
Agent powiadomień	Umożliwia włączenie lub wyłączenie agenta ogłaszania urządzenia HP, skonfigurowanie serwera konfiguracji oraz skonfigurowanie wzajemnego uwierzytelniania przy użyciu certyfikatów.
Diagnostyka	
Statystyki sieci	Umożliwia wyświetlenie statystyki sieci zebranej i zapisanej na serwerze druku HP Jetdirect.
Informacje o protokole	Umożliwia wyświetlenie listy konfiguracji sieci dla każdego protokołu na serwerze druku HP Jetdirect.
Strona konfiguracji	Umożliwia wyświetlenie strony konfiguracji HP Jetdirect, która zawiera informacje o stanie i konfiguracji urządzenia.

## Lista Inne łącza

Można określić łącza wyświetlane na stopce wbudowanego serwera internetowego HP przy użyciu menu **Edytuj inne łącza** na karcie **Ogólne**.



**UWAGA:** Poniższe łącza są łączami domyślnymi.

**Tabela 8-11** Lista Inne łącza wbudowanego serwera internetowego firmy HP

Menu	Opis
HP Instant Support	Umożliwia nawiązanie połączenia z witryną sieci Web firmy HP w celu znalezienia rozwiązania dla pojawiających się problemów.
Zakup materiały eksploatacyjne	Przejdź do serwisu internetowego HP SureSupply, aby uzyskać informacje na temat zakupu oryginalnych materiałów eksploatacyjnych HP, takich jak wkłady drukujące czy papier.
Wsparcie techniczne dla produktu	Umożliwia nawiązanie połączenia z witryną internetową pomocy technicznej dla tej drukarki i wyszukanie pomocy na różne tematy.

# Konfigurowanie ustawień sieci IP



- [Oświadczenie dotyczące udostępniania drukarki](#)
- [Wyświetlanie lub zmiana ustawień sieciowych](#)
- [Zmiana nazwy drukarki w sieci](#)
- [Ręczna konfiguracja parametrów TCP/IP IPv4 z panelu sterowania urządzenia](#)
- [Ręczna konfiguracja parametrów TCP/IP IPv6 z panelu sterowania urządzenia](#)
- [Ustawienia szybkości łącza i dupleksu](#)

## Oświadczenie dotyczące udostępniania drukarki

Firma HP nie obsługuje połączeń sieciowych typu „peer-to-peer”, ponieważ jest to funkcja systemów operacyjnych firmy Microsoft, a nie sterowników drukarek HP. Odwiedź stronę firmy Microsoft pod adresem [www.microsoft.com](http://www.microsoft.com).

## Wyświetlanie lub zmiana ustawień sieciowych

Do wyświetlenia lub zmiany ustawień konfiguracji adresu IP można użyć wbudowanego serwera internetowego HP.

1. Otwórz wbudowany serwer internetowy HP:
  - a. Na ekranie głównym panelu sterowania drukarki dotknij ikony  Informacje, a następnie ikony  Sieć, aby wyświetlić adres IP lub nazwę hosta urządzenia.
  - b. Otwórz przeglądarkę internetową i wpisz w wierszu adresu adres IP lub nazwę hosta urządzenia tak, aby były identyczne z danymi wyświetlanymi na panelu sterowania drukarki. Naciśnij klawisz **Enter** na klawiaturze komputera. Otworzy się serwer EWS.





**UWAGA:** Jeżeli przeglądarka wyświetli komunikat informujący, że dostęp do strony internetowej może być niebezpieczny, wybierz opcję kontynuowania mimo to. Dostęp do tej strony nie spowoduje uszkodzenia komputera.

2. Kliknij kartę **Sieć**, aby uzyskać informacje o sieci. Dopasuj odpowiednio ustawienia.

## Zmiana nazwy drukarki w sieci

Aby zmienić nazwę drukarki w sieci, tak aby była ona niepowtarzalna, użyj wbudowanego serwera internetowego firmy HP.

1. Otwórz wbudowany serwer internetowy HP:
  - a. Na ekranie głównym panelu sterowania drukarki dotknij ikony  Informacje, a następnie ikony  Sieć, aby wyświetlić adres IP lub nazwę hosta urządzenia.

- b. Otwórz przeglądarkę internetową i wpisz w wierszu adresu adres IP lub nazwę hosta urządzenia tak, aby były identyczne z danymi wyświetlanymi na panelu sterowania drukarki. Naciśnij klawisz **Enter** na klawiaturze komputera. Otworzy się serwer EWS.



---

**UWAGA:** Jeżeli przeglądarka wyświetli komunikat informujący, że dostęp do strony internetowej może być niebezpieczny, wybierz opcję kontynuowania mimo to. Dostęp do tej strony nie spowoduje uszkodzenia komputera.

---

2. Otwórz kartę **General** (Ogólne).
3. Na stronie **Informacje o urządzeniu** domyślna nazwa drukarki znajduje się w polu **Nazwa urządzenia**. Nazwę tę można zmienić, aby zidentyfikować urządzenie w sposób niepowtarzalny.



---

**UWAGA:** Wypełnienie innych pól na tej stronie nie jest obowiązkowe.

---

4. Kliknij przycisk **Apply** (Zastosuj), aby zapisać zmiany.

## Ręczna konfiguracja parametrów TCP/IP IPv4 z panelu sterowania urządzenia

Za pomocą menu **Ustawienia** na panelu sterowania wprowadź ręcznie adres IPv4, maskę podsieci i bramę domyślną.

1. Na ekranie głównym panelu sterowania drukarki przejdź do aplikacji **Ustawienia**, a następnie wybierz ikonę **Ustawienia**.
2. Otwórz kolejno następujące menu:
  - **Praca w sieci**
  - **Ethernet**
  - **TCP/IP**
  - **Ustawienia IPV 4**
  - **Metoda konfiguracji**
3. Wybierz opcję **Ręcznie**, a następnie dotknij przycisku **Zapisz**.
4. Otwórz menu **Manual Settings** (Ustawienia ręczne).
5. Dotknij opcji **IP Address** (Adres IP), **Subnet Mask** (Maska podsieci) lub **Default Gateway** (Bramka domyślna).
6. Dotknij pierwszego pola, aby wyświetlić klawiaturę. Wprowadź poprawne liczby, a następnie dotknij przycisku **OK**.

Powtórz ten proces w każdym polu, a następnie dotknij przycisku **Zapisz**.

## Ręczna konfiguracja parametrów TCP/IP IPv6 z panelu sterowania urządzenia

Użyj menu **Ustawienia** na panelu sterowania, aby ręcznie ustawić adres IPv6.

1. Na ekranie głównym panelu sterowania drukarki przejdź do aplikacji **Ustawienia**, a następnie wybierz ikonę **Ustawienia**.
2. Aby włączyć ręczną konfigurację, otwórz kolejno wszystkie następujące menu:

- [Praca w sieci](#)
  - [Ethernet](#)
  - [TCP/IP](#)
  - [Ustawienia protokołu IPV6](#)
3. Wybierz opcję [Włącz](#), a następnie opcję [Włącz](#).
  4. Wybierz opcję [Włącz ustawienia ręczne](#), a następnie dotknij przycisku [Gotowe](#).
  5. Aby skonfigurować adres, otwórz menu [Adres](#), a następnie dotknij pola, aby otworzyć klawiaturę.
  6. Przy użyciu klawiatury wprowadź adres, a następnie dotknij przycisku [OK](#).
  7. Naciśnij przycisk [Zapisz](#).

## Ustawienia szybkości łącza i duplexu

 **UWAGA:** Informacje te dotyczą wyłącznie sieci typu Ethernet. Nie mają zastosowania do sieci bezprzewodowych.

Ustawienia szybkości łącza i trybu komunikacji serwera wydruku muszą być zgodne z ustawieniami koncentratora sieci. W większości przypadków należy wybrać automatyczny tryb pracy drukarki. Nieprawidłowe zmiany szybkości połączenia sieciowego i ustawień duplexu mogą uniemożliwić komunikację drukarki z innymi urządzeniami sieciowymi. Aby wprowadzić zmiany, użyj panelu sterowania drukarki.

 **UWAGA:** Ustawienia drukarki muszą odpowiadać ustawieniom urządzenia sieciowego (koncentrator sieciowy, przełącznik, brama, router lub komputer).

 **UWAGA:** Dokonanie zmian w tych ustawieniach spowoduje wyłączenie, a następnie ponowne włączenie urządzenia. Zmiany należy wprowadzać tylko wtedy, gdy drukarka jest bezczynna.

1. Na ekranie głównym panelu sterowania drukarki przejdź do aplikacji [Ustawienia](#), a następnie wybierz ikonę [Ustawienia](#).
2. Otwórz kolejno następujące menu:
  - [Praca w sieci](#)
  - [Ethernet](#)
  - [Szybkość połączenia](#)
3. Wybierz jedną z następujących opcji:
  - [Auto](#): Serwer druku konfiguruje się automatycznie na najwyższą dozwoloną szybkość połączenia sieciowego i tryb komunikacji w sieci.
  - [10T półdupleks](#): 10 megabajtów na sekundę (Mb/s), połączenie w trybie półdupleksu.
  - [10T pełny](#): 10 Mb/s, połączenie w trybie pełnego duplexu.
  - [10T Auto](#): 10 Mb/s, połączenie w trybie w trybie pełnego duplexu.
  - [100TX półdupleks](#): 100 Mb/s, połączenie w trybie półdupleksu.
  - [100TX pełny duplex](#): 100 Mb/s, połączenie w trybie pełnego duplexu.

- **100TX Auto**: 100 Mb/s, połączenie w trybie w trybie pełnego duplexu.
  - **1000T pełny**: 1000 Mb/s, połączenie w trybie pełnego duplexu.
4. Dotknij przycisku **Zapisz**. Drukarka wyłączy się, a następnie włączy ponownie.



## Funkcje zabezpieczające drukarkę

- [Wprowadzenie](#)
- [Oświadczenia o bezpieczeństwie](#)
- [Przypisanie hasła administratora](#)
- [IPsec](#)
- [Obsługa szyfrowania: Bezpieczne wysokowydajne dyski twarde firmy HP](#)
- [Blokowanie formatyzatora](#)

### Wprowadzenie

Drukarka korzysta z rozmaitych zabezpieczeń, aby ograniczyć dostęp niepowołanych osób do ustawień konfiguracji, podzespołów i danych.

### Oświadczenia o bezpieczeństwie



Drukarka obsługuje standardy bezpieczeństwa i zalecane protokoły zabezpieczające urządzenie, chroniące informacje krytyczne dotyczące sieci oraz ułatwiające monitorowanie i konserwację urządzenia.

## Przypisanie hasła administratora

Przypisz hasło administratora, umożliwiające dostęp do drukarki i do wbudowanego serwera internetowego HP, aby uniemożliwić nieautoryzowanym użytkownikom zmianę ustawień drukarki.

- [Użycie wbudowanego serwera internetowego \(EWS\) HP do ustawienia hasła](#)
- [Podawanie danych dostępowych użytkownika w panelu sterowania drukarki](#)

### Użycie wbudowanego serwera internetowego (EWS) HP do ustawienia hasła

1. Otwórz wbudowany serwer internetowy HP:
  - a. Na ekranie głównym panelu sterowania drukarki dotknij ikony  Informacje, a następnie ikony  Sieć, aby wyświetlić adres IP lub nazwę hosta urządzenia.
  - b. Otwórz przeglądarkę internetową i wpisz w wierszu adresu adres IP lub nazwę hosta urządzenia tak, aby były identyczne z danymi wyświetlanymi na panelu sterowania drukarki. Naciśnij klawisz **Enter** na klawiaturze komputera. Otworzy się serwer EWS.

---

 **UWAGA:** Jeżeli przeglądarka wyświetli komunikat informujący, że dostęp do strony internetowej może być niebezpieczny, wybierz opcję kontynuowania mimo to. Dostęp do tej strony nie spowoduje uszkodzenia komputera.

---

2. Kliknij kartę **Zabezpieczenia**.
3. Otwórz menu **Zabezpieczenia ogólne**.
4. W opcji **Ustaw hasło lokalnego administratora** wypełnij pole **Nazwy użytkownika**.
5. Wpisz hasło w polu **Nowe hasło** i powtórz je w polu **Potwierdź hasło**.

---

 **UWAGA:** Jeżeli zmieniasz istniejące hasło, najpierw musisz je wpisać w polu **Stare hasło**.

---

6. Kliknij przycisk **Zastosuj**.

---

 **UWAGA:** Zapisz hasło i schowaj je w bezpiecznym miejscu. Nie można odzyskać hasła administratora. Jeśli nastąpi utrata lub zapomnienie hasła administratora, skorzystaj z pomocy technicznej HP pod adresem [support.hp.com](http://support.hp.com), aby uzyskać wsparcie w celu całkowitego zresetowania drukarki.

---

### Podawanie danych dostępowych użytkownika w panelu sterowania drukarki

Niektóre funkcje dostępne na panelu sterowania drukarki można zabezpieczyć w celu uniemożliwienia nieautoryzowanego dostępu. Gdy dana funkcja jest zabezpieczona, przed jej użyciem drukarka wyświetla monit o zalogowanie. Ponadto możesz się zalogować bez oczekiwania na monit, wybierając opcję **Zaloguj** z panelu sterowania drukarki.

Zazwyczaj dane uwierzytelniania logowania do drukarki są identyczne z tymi dla sieci. W przypadku wątpliwości dotyczących wyboru poświadczeń skontaktuj się z administratorem sieci, w której działa urządzenie.

1. Na ekranie głównym panelu sterowania drukarki wybierz opcję **Zaloguj**.
2. Postępuj zgodnie z wyświetlanymi komunikatami, aby wpisać dane uwierzytelniania.



---

**UWAGA:** Aby utrzymać właściwy poziom bezpieczeństwa, wybierz opcję [Wyloguj](#), gdy zakończysz korzystanie z drukarki.

---

## IPsec

IPsec jest zbiorem protokołów odpowiedzialnych za sterowanie ruchem do i z drukarki w sieci opartej o protokół IP. IPsec umożliwia uwierzytelnianie metodą host-do-hosta, zapewnia spójność danych i szyfrowanie komunikacji w sieci.

W przypadku drukarek podłączonych do sieci i wykorzystujących serwer druku HP Jetdirect możliwe jest skonfigurowanie ustawień IPsec za pomocą karty **Praca w sieci** we wbudowanym serwerze internetowym HP.

## Obsługa szyfrowania: Bezpieczne wysokowydajne dyski twarde firmy HP

Ten dysk twardy umożliwia szyfrowanie na poziomie sprzętowym, dzięki czemu możliwe jest bezpieczne przechowywanie poufnych danych bez wpływu na wydajność drukarki. Dysk twardy używa najnowszej normy zaawansowanego standardu szyfrowania AES (Advantage Corporation Standard), jest wyposażony we wszechstronne funkcje oszczędzania czasu i jest bardzo niezawodny.

Skorzystaj z menu **Bezpieczeństwo** w usłudze wbudowanego serwera internetowego HP, aby skonfigurować dysk.

## Blokowanie formatyzatora

Moduł formatujący posiada gniazdo, które umożliwia podłączenie kabla zabezpieczającego. Blokada modułu formatującego uniemożliwia wyjmowanie podzespołów z wnętrza urządzenia.

## Ustawienia oszczędzania energii

- [Drukowanie przy użyciu ustawienia EconoMode](#)
- [Ustawianie licznika czasu uśpienia i konfiguracja drukarki w taki sposób, aby zużywała nie więcej niż 1 W energii.](#)
- [Ustawianie harmonogramu uśpienia](#)

## Drukowanie przy użyciu ustawienia EconoMode

Ta drukarka udostępnia opcję EconoMode do drukowania wersji próbnych wydruków. Korzystanie z trybu EconoMode może zmniejszyć zużycie toneru. Może to jednak odbywać się kosztem obniżenia jakości wydruków.

- [Konfiguracja funkcji EconoMode z poziomu sterownika druku](#)
- [Konfiguracja funkcji EconoMode z poziomu panelu sterowania drukarki](#)

Firma HP nie zaleca korzystania z trybu EconoMode przez cały czas. Jeśli opcja EconoMode jest używana przez cały czas, toner może nie zostać w pełni zużyty, gdy ulegną już zużyciu mechaniczne części kasety z tonerem. Jeśli jakość druku zacznie się pogarszać i stanie się nie do zaakceptowania, należy rozważyć wymianę kasety z tonerem.



**UWAGA:** Jeżeli ta opcja nie jest dostępna w sterowniku druku, należy ją ustawić z poziomu panelu sterowania drukarki.

### Konfiguracja funkcji EconoMode z poziomu sterownika druku

1. W programie wybierz opcję **Drukuj**.
2. Wybierz urządzenie, a następnie kliknij przycisk **Właściwości** lub **Preferencje**.
3. Kliknij kartę **Papier/jakość**.
4. Kliknij pole wyboru **EconoMode**, aby włączyć funkcję, a następnie kliknij opcję **OK**.

### Konfiguracja funkcji EconoMode z poziomu panelu sterowania drukarki

Użycie panelu sterowania drukarki w celu zmiany ustawienia EconoMode.

1. Na ekranie głównym panelu sterowania drukarki przejdź do aplikacji **Ustawienia**, a następnie wybierz ikonę **Ustawienia**.
2. Otwórz kolejno następujące menu:
  - **Kopiuuj/drukuj** lub **Drukuj**
  - **Domyślne opcje drukowania**
  - **Tryb ekonomiczny**
3. Wybierz opcję **Włącz** lub **Wyłącz**, aby włączyć lub wyłączyć funkcję.

## Ustawianie licznika czasu uśpienia i konfiguracja drukarki w taki sposób, aby zużywała nie więcej niż 1 W energii.

Ustawienia stanu uśpienia mają wpływ na zużycie energii przez drukarkę, czas przejścia do stanu aktywności/uśpienia, a także szybkość przejścia do trybu uśpienia oraz przejścia do stanu gotowości z trybu uśpienia.

Aby skonfigurować drukarkę, tak aby zużywała maksymalnie 1 wat energii w trybie uśpienia, wprowadź czas dla ustawień **Uśpij po okresie braku aktywności** oraz **Automatyczne wył. po uśpieniu**.

1. Na ekranie głównym panelu sterowania drukarki przejdź do aplikacji **Ustawienia**, a następnie wybierz ikonę **Ustawienia**.
2. Otwórz kolejno następujące menu:

- [Ogólne](#)
  - [Ustawienia energii](#)
  - [Ustawienia uśpienia](#)
3. Wybierz opcję [Uśpij po okresie braku aktywności](#), aby określić liczbę minut, po której drukarka przejdzie do trybu uśpienia. Wprowadź właściwy czas.
  4. Wybierz opcję [Automatyczne wył. po uśpieniu](#), aby drukarka przeszła do trybu oszczędzania energii, gdy minie czas pozostawania w trybie uśpienia. Wprowadź właściwy czas.



**UWAGA:** Domyślnie drukarka będzie wychodzić z automatycznego wyłączenia w odpowiedzi na dowolną aktywność inną niż USB lub Wi-Fi. Jeszcze większą oszczędność energii można uzyskać, ustawiając wybudzenie tylko za pomocą przycisku zasilania przez wybranie opcji [Wyłącz \(wybudź tylko za pomocą przycisku zasilania\)](#).

5. Wybierz opcję [Gotowe](#), aby zapisać ustawienia.

## Ustawianie harmonogramu uśpienia

Użyj funkcji [Harmonogram uśpienia](#) do skonfigurowania drukarki pod kątem automatycznego wybudzenia lub przechodzenia do trybu Uśpienie w określonych momentach w określone dni tygodnia.

1. Na ekranie głównym panelu sterowania drukarki przejdź do aplikacji [Ustawienia](#), a następnie wybierz ikonę [Ustawienia](#).
2. Otwórz kolejno następujące menu:
  - [Ogólne](#)
  - [Ustawienia energii](#)
  - [Harmonogram uśpienia](#)
3. Wybierz przycisk [Nowe zdarzenie](#) i wybierz typ zdarzenia, które ma zostać uwzględnione w harmonogramie: [Zdarzenie przebudzenia](#) lub [Zdarzenie uśpienia](#).
4. Dla zdarzenia wybudzenia lub uśpienia można skonfigurować godzinę i dzień tygodnia. Wybierz opcję [Zapisz](#), aby zapisać ustawienie.

## HP Web Jetadmin

HP Web Jetadmin to nagradzane, czołowe w branży narzędzie do skutecznego zarządzania różnymi urządzeniami sieciowymi HP, takimi jak drukarki, urządzenia wielofunkcyjne i produkty do dystrybucji cyfrowej. Wszechstronne rozwiązanie umożliwia zdalne instalowanie, monitorowanie, konserwację, rozwiązywanie problemów oraz zabezpieczanie środowiska druku i przetwarzania obrazów, co zapewnia wyższą produktywność, oszczędność czasu i kosztów oraz ochronę inwestycji.

Aktualizacje oprogramowania HP Web Jetadmin są regularnie udostępniane w celu oferowania obsługi określonych funkcji produktów. Więcej informacji znajdziesz na stronie [www.hp.com/go/webjetadmin](http://www.hp.com/go/webjetadmin).

## Aktualizacje oprogramowania lub oprogramowania sprzętowego

HP regularnie aktualizuje funkcje dostępne w oprogramowaniu sprzętowym drukarki. Aby skorzystać z najnowszych funkcji, należy zaktualizować oprogramowanie sprzętowe drukarki. Pobierz najnowszy plik aktualizacji oprogramowania sprzętowego z Internetu:

Przejdź do witryny <http://www.hp.com/support/ljE52645mfp>. Kliknij opcję **Sterowniki i oprogramowanie**.





---

## 9 Rozwiązywanie problemów

Rozwiąż problemy z drukarką. Znajdź dodatkowe zasoby pomocy i pomocy technicznej.

- [Obsługa klienta](#)
- [System pomocy panelu sterowania](#)
- [Przywracanie ustawień fabrycznych](#)
- [Na panelu sterowania drukarki wyświetlany jest komunikat „Niski poziom tuszu w kasecie” lub „Bardzo niski poziom tuszu w kasecie”](#)
- [Drukarka nie pobiera papieru lub podaje go nieprawidłowo](#)
- [Usuwanie zacięć papieru](#)
- [Rozwiązywanie problemów z jakością obrazów](#)
- [Poprawianie jakości kopiowania obrazu](#)
- [Poprawianie jakości skanowania obrazu](#)
- [Poprawianie jakości obrazu faksu](#)
- [Rozwiązywanie problemów z faksem](#)
- [Dysk flash USB nie odpowiada](#)

Film z pomocą: [www.hp.com/videos/LaserJet](http://www.hp.com/videos/LaserJet).

Poniższe informacje są poprawne w chwili publikacji. Aktualne informacje: <http://www.hp.com/support/ljE52645mfp>.

### Informacje dodatkowe:

Pełne wsparcie HP dla drukarki obejmuje następujące informacje:

- Instalacja i konfiguracja
- Nauka i obsługa
- Rozwiązywanie problemów
- Pobieranie aktualizacji programów i oprogramowania sprzętowego
- Dołączanie do forów pomocy technicznej
- Znajdowanie informacji o gwarancji i przepisach

## Obsługa klienta

Uzyskiwanie telefonicznej pomocy technicznej dla danego kraju/regionu

Numery telefoniczne dla kraju/regionu znajdują się na ulotce dołączonej do opakowania urządzenia oraz na stronie [support.hp.com](http://support.hp.com).

Przygotuj nazwę drukarki, numer seryjny, datę zakupu i opis problemu.

Korzystaj z pomocy technicznej 24 godziny na dobę, pobieraj sterowniki i programy narzędziowe

<http://www.hp.com/support/lijE52645mfp>

Zamawianie dodatkowych usług i umów serwisowych w firmie HP

[www.hp.com/go/carepack](http://www.hp.com/go/carepack)

Zarejestruj drukarkę

[www.register.hp.com](http://www.register.hp.com)

## System pomocy panelu sterowania

Drukarka jest wyposażona we wbudowany system pomocy wyjaśniający sposób użycia każdego ekranu. Aby otworzyć system pomocy, dotknij przycisku Pomoc  w prawym górnym rogu ekranu.



W przypadku niektórych ekranów uruchomienie pomocy powoduje otwarcie ogólnego menu, umożliwiającego wyszukanie określonych tematów. Nawigację po strukturze tego menu umożliwiają przyciski dotykowe w menu.

Na niektórych ekranach pomocy znajdują się animacje objaśniające wykonywanie określonych procedur, takich jak usuwanie zacięć papieru.

Jeśli urządzenie powiadomi o błędzie lub ostrzeżeniu, dotknij przycisku Pomoc , aby otworzyć komunikat opisujący problem. Komunikat ten będzie zawierał także instrukcje pozwalające rozwiązać problem.

# Przywracanie ustawień fabrycznych

Przywracanie drukarki do ustawień fabrycznych może pomóc rozwiązać problemy.

- [Wprowadzenie](#)
- [Metoda 1: Przywracanie ustawień fabrycznych za pomocą panelu sterowania drukarki](#)
- [Metoda 2: Przywracanie ustawień fabrycznych za pośrednictwem wbudowanego serwera internetowego HP \(tylko drukarki podłączone do sieci\)](#)

## Wprowadzenie

Wybierz jedną z poniższych metod, aby przywrócić oryginalne ustawienia fabryczne drukarki.

### Metoda 1: Przywracanie ustawień fabrycznych za pomocą panelu sterowania drukarki

Użyj panelu sterowania drukarki, aby przywrócić ustawienia do wartości domyślnych.

1. Na ekranie głównym panelu sterowania drukarki przejdź do aplikacji [Ustawienia](#), a następnie wybierz ikonę [Ustawienia](#).
2. Otwórz kolejno następujące menu:
  - [Ogólne](#)
  - [Resetowanie do ustawień fabrycznych](#)
3. Wybierz opcję [Reset](#).

Pojawi się komunikat informujący o możliwej utracie danych po wykonaniu resetowania.
4. Wybierz opcję [Reset](#), aby zakończyć procedurę.



---

 **UWAGA:** Po wykonaniu procesu resetowania drukarka automatycznie uruchamia się ponownie.

---

### Metoda 2: Przywracanie ustawień fabrycznych za pośrednictwem wbudowanego serwera internetowego HP (tylko drukarki podłączone do sieci)

Użyj wbudowanego serwera internetowego HP, aby przywrócić fabryczne ustawienia drukarki.

1. Na panelu sterowania drukarki dotknij przycisku [Wybierz przycisk](#)  [Informacje](#), a następnie ikonę  [Sieć](#), aby wyświetlić adres IP lub nazwę hosta urządzenia.
2. Otwórz kartę **General** (Ogólne).
3. W lewej części ekranu wybierz opcję **Przywróć ustawienia fabryczne**.
4. Kliknij przycisk **Reset**.

---

 **UWAGA:** Po wykonaniu procesu resetowania drukarka automatycznie uruchamia się ponownie.

---

## Na panelu sterowania drukarki wyświetlany jest komunikat „Niski poziom tuszu w kasecie” lub „Bardzo niski poziom tuszu w kasecie”

**Niski poziom tuszu w kasecie:** Drukarka wyświetli odpowiedni komunikat, gdy poziom toneru w kasecie będzie niski. Rzeczywisty pozostały czas eksploatacji kasety z tonerem może się różnić od szacunkowego. Warto zawsze dysponować nową kasetą, którą można od razu zainstalować, gdy jakość druku przestanie być akceptowalna. Kasety z tonerem nie trzeba jeszcze wymieniać.

**Bardzo niski poziom tuszu w kasecie:** Drukarka wyświetli odpowiedni komunikat, gdy poziom toneru w kasecie będzie bardzo niski. Rzeczywisty pozostały czas eksploatacji kasety z tonerem może się różnić od szacunkowego. Warto zawsze dysponować nową kasetą, którą można od razu zainstalować, gdy jakość druku przestanie być akceptowalna. O ile jakość druku jest nadal na akceptowalnym poziomie, wymiana kasety z tonerem nie jest jeszcze konieczna.

Gwarancja HP Premium Protection Warranty wygasa pod koniec okresu eksploatacji kasety z tonerem. Sprawdź stronę stanu materiałów eksploatacyjnych lub wbudowanego serwera internetowego HP (EWS).

# Drukarka nie pobiera papieru lub podaje go nieprawidłowo

- [Wprowadzenie](#)
- [Drukarka nie pobiera papieru](#)
- [Drukarka pobiera kilka arkuszy papieru](#)
- [Podajnik dokumentów zacina się, marszczy papier lub pobiera na raz więcej arkuszy papieru](#)

## Wprowadzenie

Poniższe wskazówki mogą pomóc w rozwiązaniu problemów, gdy drukarka nie pobiera papieru z podajnika lub pobiera wiele arkuszy papieru jednocześnie. Obie te sytuacje mogą doprowadzić do zacięcia papieru.

## Drukarka nie pobiera papieru

Jeśli drukarka nie pobiera papieru z podajnika, wypróbuj poniższe rozwiązania.

1. Otwórz urządzenie i wyjmij wszystkie zacięte arkusze papieru. Sprawdź, czy wewnątrz drukarki nie pozostały żadne resztki papieru.
2. Umieść w podajniku papier w formacie odpowiednim dla zadania.
3. Upewnij się, że typ i format papieru są ustawione prawidłowo na panelu sterowania drukarki.

4. Upewnij się, że prowadnice papieru w podajniku są ustawione odpowiednio dla formatu papieru. Wyreguluj odpowiednie przesunięcie prowadnic w podajniku. Strzałka na prowadnicy podajnika powinna znaleźć się na równi z oznaczeniem na podajniku.



**UWAGA:** Nie należy dociskać prowadnic zbyt mocno do stosu papieru. Należy je dopasować do wcięć lub oznaczeń na podajniku.

Na poniższych zdjęciach przedstawiono przykłady wcięć na podajnikach dla poszczególnych formatów papieru w przypadku różnych drukarek. W większości drukarek HP oznaczenia wyglądają podobnie do tych przedstawionych.

**Rysunek 9-1** Oznaczenia dla poszczególnych formatów papieru na podajniku 1 lub na podajniku wielofunkcyjnym

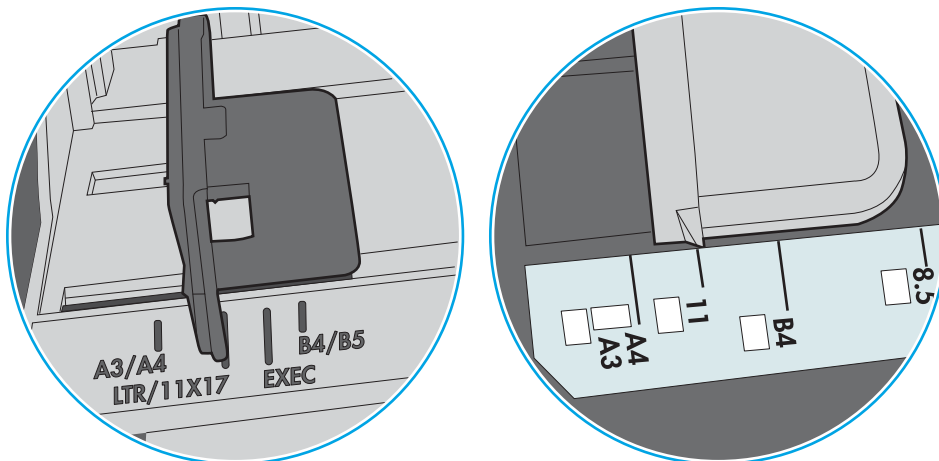

**Rysunek 9-2** Oznaczenia dla poszczególnych formatów papieru na podajniku kasetowym

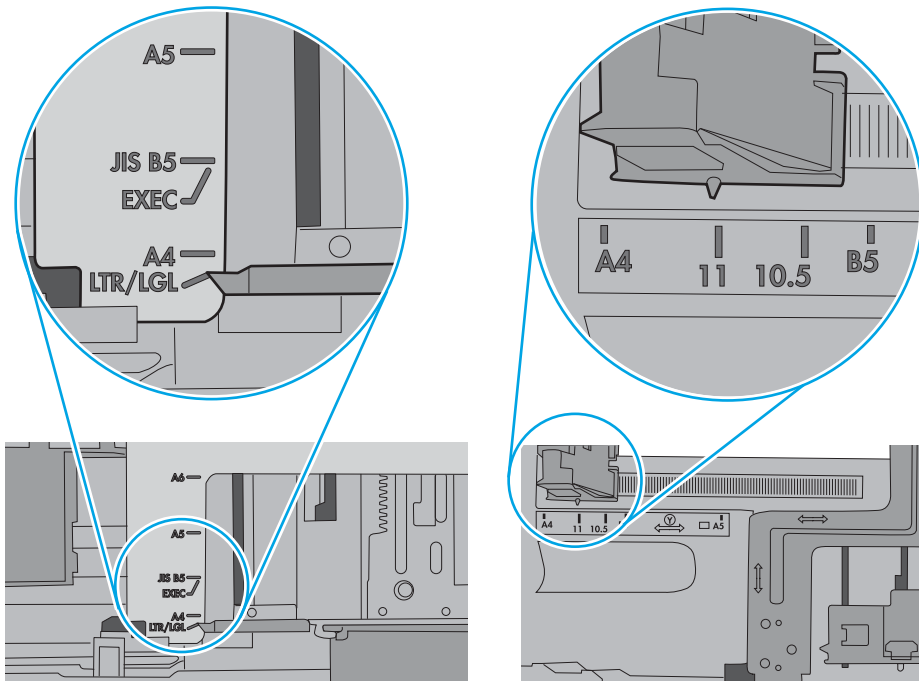

5. Upewnij się, czy papier przechowywany jest w zamkniętym opakowaniu oraz czy wilgotność w pomieszczeniu, w którym używana jest drukarka, mieści się w podanym zakresie. Większość ryz papieru jest sprzedawana w opakowaniach, które chronią papier przed wilgocią.

W środowisku o wysokiej wilgotności arkusze znajdujące się na górze stosu papieru mogą wchłaniać wilgoć, a ich powierzchnia może być pofalowana lub nierówna. W takim przypadku należy zdjąć około 5–10 arkuszy z wierzchu stosu papieru.

W środowisku o niskiej wilgotności nadmierna elektryczność statyczna może powodować sklejanie się arkuszy papieru. W takim przypadku wyjmij stos papieru z podajnika i wygnij go w kształt litery U. Następnie w analogiczny sposób wygnij papier w drugą stronę. Trzymając papier z obu stron, powtórz tę czynność. Pozwoli to rozdzielić arkusze papieru bez generowania elektryczności statycznej. Przed włożeniem papieru z powrotem do podajnika wyrównaj stos o blat stołu.

Rysunek 9-3 Sposób wyginania stosu papieru

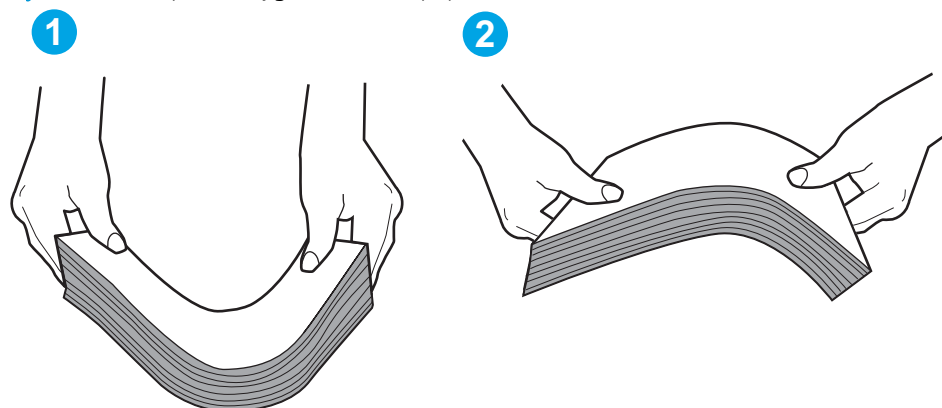

6. Sprawdź panel sterowania drukarki i zobacz, czy wyświetla się monit o ręczne podanie papieru. Załaduj papier i kontynuuj drukowanie.
7. Rolki ponad podajnikiem mogą być zanieczyszczone. Wyczyść rolki za pomocą niestrzępiącej się szmatki nasączonej wodą. W miarę możliwości używaj wody destylowanej.

**⚠ OSTROŻNIE:** Nie należy rozpylać wody bezpośrednio na drukarkę. Zamiast tego rozpyl wodę na ściereczkę lub lekko ją zwilż i wyciśnij przed czyszczeniem rolek.

Na poniższej ilustracji przedstawiono przykłady umiejscowienia rolek w przypadku różnych drukarek.

Rysunek 9-4 Umiejscowienie rolek w podajniku 1 lub w podajniku wielofunkcyjnym

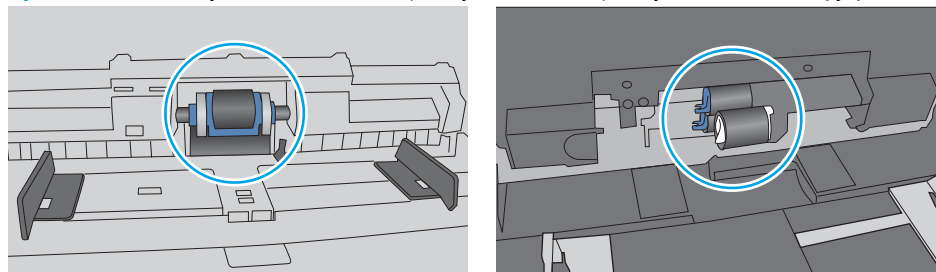

## Drukarka pobiera kilka arkuszy papieru

Jeśli drukarka pobiera jednorazowo kilka arkuszy papieru z podajnika, wypróbuj poniższe rozwiązania.

1. Wyjmij stos papieru z podajnika, zegnij go łagodnie kilka razy, obróć o 180 stopni i przewróć na drugą stronę. Nie należy kartkować ryzu papieru. Włóż stos papieru z powrotem do podajnika.

 **UWAGA:** Kartkowanie papieru powoduje generowanie elektryczności statycznej. Zamiast kartkować papier, wyjmij stos papieru z podajnika i wygnij go w kształt litery U. Następnie w analogiczny sposób wygnij papier w drugą stronę. Trzymając papier z obu stron, powtórz tę czynność. Pozwoli to rozdzielić arkusze papieru bez generowania elektryczności statycznej. Przed włożeniem papieru z powrotem do podajnika wyrównaj stos o blat stołu.

Rysunek 9-5 Sposób wyginania stosu papieru

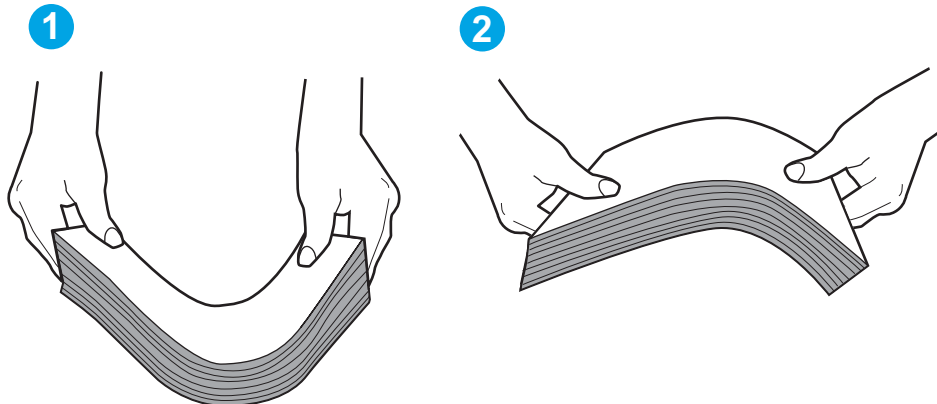

2. Należy używać tylko papieru zgodnego ze specyfikacjami firmy HP dla tej drukarki.
3. Upewnij się, czy papier przechowywany jest w zamkniętym opakowaniu oraz czy wilgotność w pomieszczeniu, w którym używana jest drukarka, mieści się w podanym zakresie. Większość ryz papieru jest sprzedawana w opakowaniach, które chronią papier przed wilgocią.

W środowisku o wysokiej wilgotności arkusze znajdujące się na górze stosu papieru mogą wchłaniać wilgoć, a ich powierzchnia może być pofalowana lub nierówna. W takim przypadku należy zdjąć około 5–10 arkuszy z wierzchu stosu papieru.

W środowisku o niskiej wilgotności nadmierna elektryczność statyczna może powodować sklejanie się arkuszy papieru. W takim przypadku wyjmij stos papieru z podajnika i wygnij go w sposób opisany powyżej.

4. Używaj papieru, który nie jest pognieciony, załamany ani zniszczony. W razie potrzeby weź papier z innego opakowania.



5. Upewnij się, że podajnik nie jest przepełniony, sprawdzając, czy wysokość stosu papieru nie przekracza poziomu oznaczeń wewnątrz podajnika. Jeśli podajnik jest przepełniony, wyjmij z niego cały stos papieru, wyprostuj go, a następnie włóż do podajnika tylko część arkuszy.

Na poniższych zdjęciach przedstawiono przykłady oznaczeń wysokości stosu papieru w podajnikach różnych drukarek. W większości drukarek HP oznaczenia wyglądają podobnie do tych przedstawionych. Sprawdź również, czy wszystkie arkusze papieru znajdują się poniżej ograniczników umieszczonych przy oznaczeniach wysokości stosu papieru. Ograniczniki te zapewniają właściwe ułożenie papieru pobieranego przez drukarkę.

**Rysunek 9-6** Oznaczenia wysokości stosu papieru

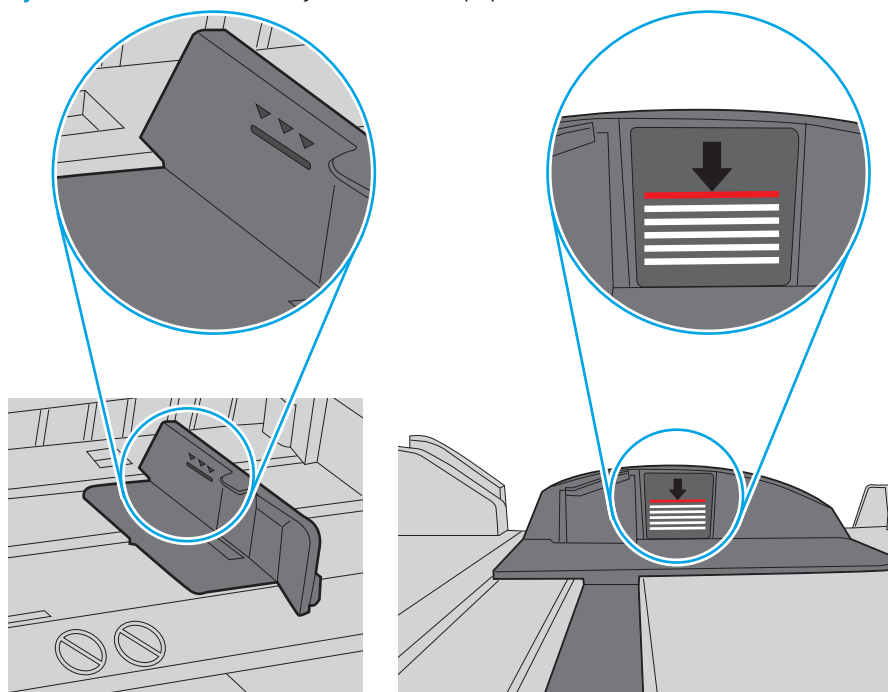

**Rysunek 9-7** Ogranicznik wysokości stosu papieru

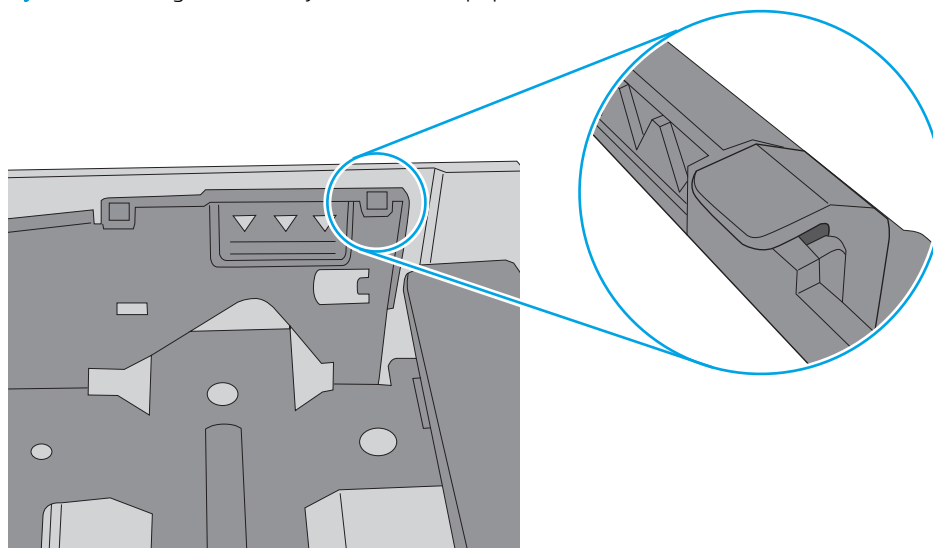

6. Upewnij się, że prowadnice papieru w podajniku są ustawione odpowiednio dla formatu papieru. Wyreguluj odpowiednie przesunięcie prowadnic w podajniku. Strzałka na prowadnicy podajnika powinna znaleźć się na równi z oznaczeniem na podajniku.



**UWAGA:** Nie należy dociskać prowadnic zbyt mocno do stosu papieru. Należy je dopasować do wcięć lub oznaczeń na podajniku.

Na poniższych zdjęciach przedstawiono przykłady wcięć na podajnikach dla poszczególnych formatów papieru w przypadku różnych drukarek. W większości drukarek HP oznaczenia wyglądają podobnie do tych przedstawionych.

**Rysunek 9-8** Oznaczenia dla poszczególnych formatów papieru na podajniku 1 lub na podajniku wielofunkcyjnym

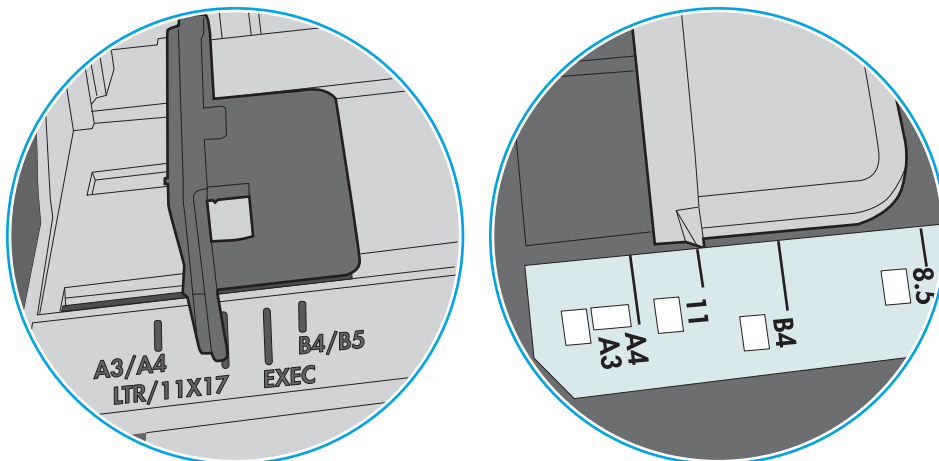

**Rysunek 9-9** Oznaczenia dla poszczególnych formatów papieru na podajniku kasetowym

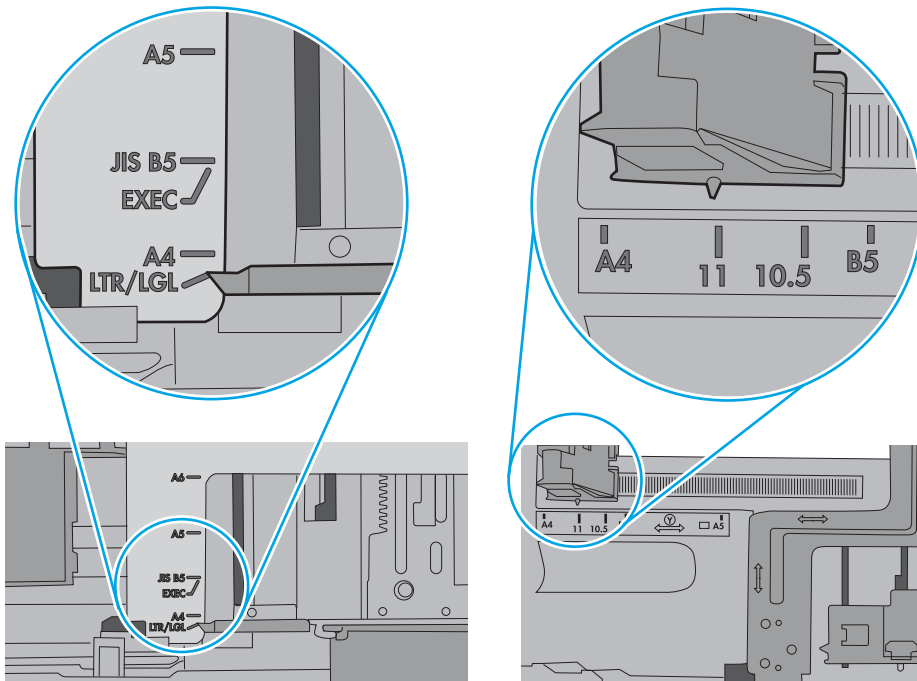

7. Upewnij się, że urządzenie działa w zalecanych warunkach otoczenia.

## Podajnik dokumentów zacina się, marszczy papier lub pobiera na raz więcej arkuszy papieru



**UWAGA:** Ta informacja dotyczy wyłącznie urządzeń wielofunkcyjnych.

- Skanowany oryginał może zawierać dodatkowe elementy, które należy usunąć, np. zszywki lub karteczki samoprzylepne.
- Sprawdź, czy wszystkie rolki są założone i czy drzwiczki rolki oraz kłapka podajnika papieru są zamknięte.
- Upewnij się, że górna pokrywa podajnika jest zamknięta.
- Strony mogą być nieprawidłowo umieszczone. Wyrównaj strony i dopasuj prowadnice papieru, aby wyśrodkować stos.
- Aby prowadnice papieru działały prawidłowo, powinny stykać się z krawędziami stosu papieru. Upewnij się, że stos papieru leży prosto, a prowadnice są dosunięte do jego krawędzi.
- Zasobnik podajnika dokumentów lub pojemnik wyjściowy mogą zawierać więcej stron niż wynosi maksymalna liczba stron. Upewnij się, że stos papieru jest mniejszy niż poziom prowadnic w podajniku wyjściowym i wyjmij arkusze z pojemnika wyjściowego.
- Sprawdź, czy na ścieżce papieru nie znajdują się kawałki papieru, zszywki, spinacze ani inne zanieczyszczenia.
- Wyczyść rolki pobierające i wkładkę rozdzielającą podajnika dokumentów. Wyczyść rolki za pomocą sprężonego powietrza lub niestrzępiącej się szmatki nasączonej wodą. Jeśli błędy podawania nadal występują, wymień rolki.
- Na ekranie głównym panelu sterowania drukarki przewiń i dotknij przycisku [Materiały eksploatacyjne](#). Sprawdź stan zespołu podajnika dokumentów i wymień go w razie potrzeby.

# Usuwanie zacięć papieru

- [Wprowadzenie](#)
- [Miejsca zacinania się papieru](#)
- [Automatyczna nawigacja do usuwania zacięć papieru](#)
- [Czy masz do czynienia z częstymi lub powtarzającymi się zacięciami papieru?](#)
- [Usuwanie zaciętego papieru z podajnika dokumentów – 31.13.yz](#)
- [Usuwanie zacięć papieru z podajnika 1 — 13.A1](#)
- [Usuwanie zacięć papieru z podajnika 2, podajnika 3, podajnika 4, podajnika 5 — 13.A2, 13.A3, 13.A4, 13.A5](#)
- [Usuwanie zacięć papieru z pojemnika wyjściowego – 13.E1](#)
- [Usuwanie zaciętego papieru z modułu druku dwustronnego – 13.CX.XX, 13.DX.XX](#)
- [Usuwanie zablokowanego papieru w okolicy kasety z tonerem](#)
- [Usuwanie zacięć papieru w utrwalaczu — 13.B9, 13.B2, 13.FF](#)

## Wprowadzenie

Poniższy tekst zawiera wskazówki odnośnie wyjmowania zaklinowanych arkuszy papieru z drukarki.

## Miejsca zacinania się papieru

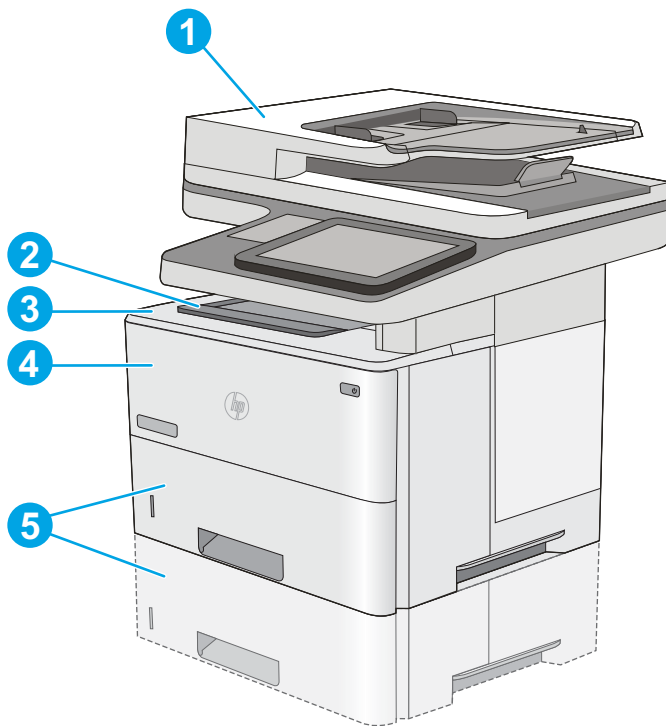

1	Podajnik dokumentów
2	Pojemnik wyjściowy

---

3	Górna pokrywa i obszar kasety z tonerem
4	Podajnik 1
5	Podajnik 2 i opcjonalne podajniki na 550 arkuszy

---

**UWAGA:** Wyjmij pojemnik 2, aby uzyskać dostęp do zacięć papieru w module dwustronnym.

---

## Automatyczna nawigacja do usuwania zacięć papieru

Funkcja automatycznej nawigacji pomaga w usuwaniu zacięć, zapewniając szczegółowe instrukcje na panelu sterowania. Po wykonaniu czynności drukarka wyświetli instrukcje dla następnego kroku, aż do wykonania wszystkich czynności dla procedury.

## Czy masz do czynienia z częstymi lub powtarzającymi się zacięciami papieru?

Aby ograniczyć zjawisko zacięć papieru, wypróbuj następujące rozwiązania.



**UWAGA:** Aby obejrzeć film demonstrujący sposób ładowania papieru mający na celu zmniejszenie liczby zacięć papieru, kliknij [tutaj](#).

---

1. Należy używać tylko papieru zgodnego ze specyfikacjami firmy HP dla tej drukarki.
2. Używaj papieru, który nie jest pognieciony, załamany ani zniszczony. W razie potrzeby weź papier z innego opakowania.
3. Stosuj papier, który wcześniej nie był używany do drukowania ani kopiowania.
4. Upewnij się, że podajnik nie jest przepełniony. Jeśli jest, wyjmij z niego cały stos papieru, wyprostuj go, a następnie włóż do podajnika tylko część arkuszy.
5. Upewnij się, że prowadnice papieru w podajniku są ustawione odpowiednio dla formatu papieru. Przesuń prowadnice, aby dotykały stosu papieru, nie zaginając go.
6. Upewnij się, że podajnik jest całkowicie wsunięty do drukarki.
7. Jeśli drukujesz na papierze o dużej gramaturze, wytłaczanym albo perforowanym, używaj funkcji podawania ręcznego i wprowadzaj arkusze pojedynczo.
8. Otwórz menu [Podajniki](#) w panelu sterowania drukarki. Sprawdź, czy rodzaj i format papieru są odpowiednio skonfigurowane dla podajnika.
9. Upewnij się, że urządzenie działa w zalecanych warunkach otoczenia.

## Usuwanie zaciętego papieru z podajnika dokumentów – 31.13.yz

Poniżej opisano sposób usuwania zacięć papieru w podajniku dokumentów. W przypadku zacięcia panel sterowania wyświetla animację pomocną w usuwaniu zaciętego materiału.

1. Unieś rygiel, aby uwolnić pokrywę podajnika dokumentów.

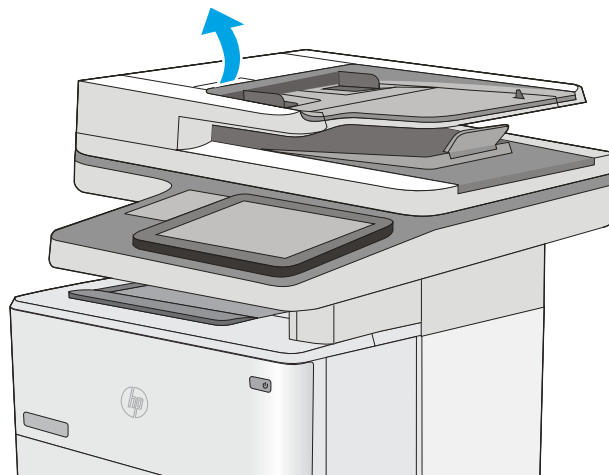

2. Otwórz pokrywę podajnika dokumentów.

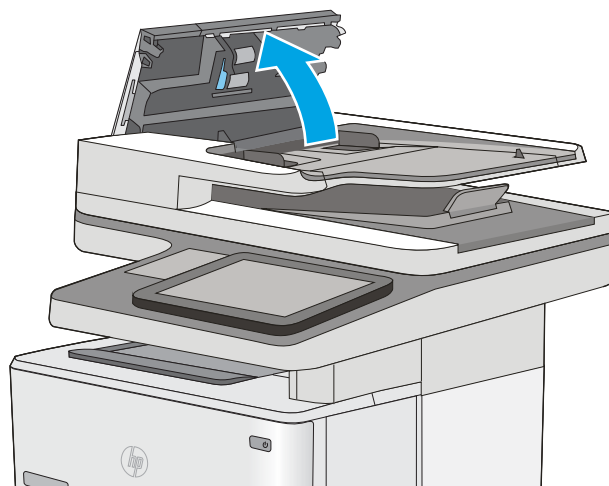

3. Usuń zacięty papier.



4. Unieś zasobnik wejściowy podajnika dokumentów.

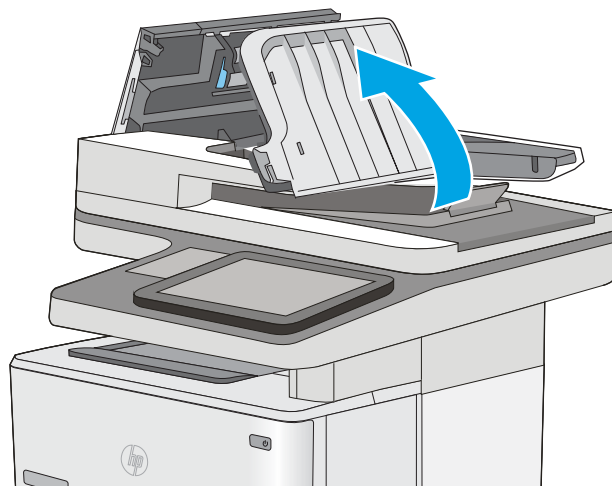

5. Usuń zacięty papier.

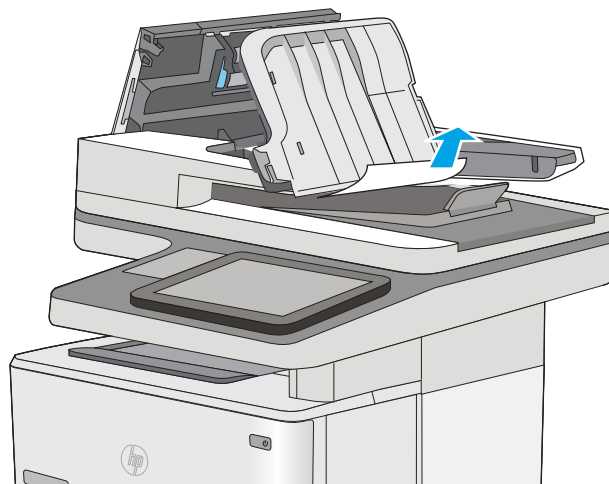



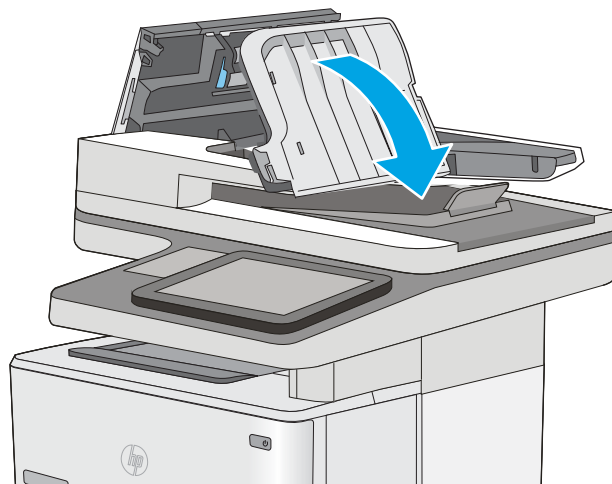

6. Opuść zasobnik wejściowy podajnika dokumentów.

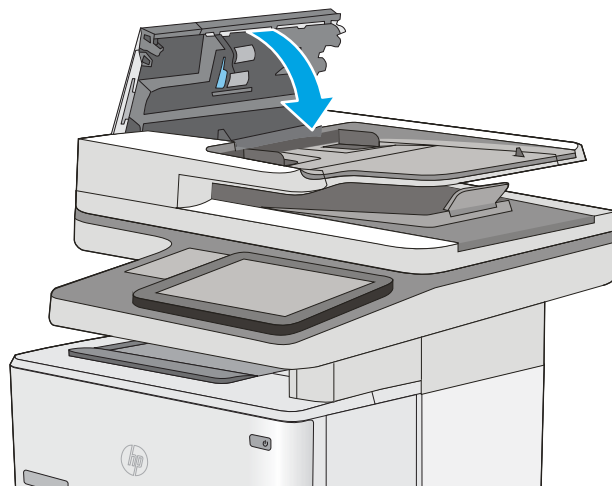

7. Zamknij pokrywę podajnika dokumentów.

**UWAGA:** Upewnij się, że zatrzask w górnej części pokrywy podajnika dokumentów jest całkowicie zamknięty.



 **UWAGA:** Aby unikać zacięć papieru, sprawdzaj, czy prowadnice w zasobniku podajnika wejściowego dokumentów dobrze przylegają do dokumentu bez jego zginania. Aby kopiować wąskie dokumenty, korzystaj ze skanera płaskiego. Usuń wszystkie zszywki i spinacze do papieru z oryginalnych dokumentów.

 **UWAGA:** Oryginalne dokumenty wydrukowane na ciężkim, błyszczącym papierze mogą zacinąć się częściej niż te, które zostały wydrukowane na zwykłym papierze.

## Usuwanie zacięć papieru z podajnika 1 — 13.A1

Wykonaj poniższe czynności, aby wyjąć papier, który się zaciął w podajniku 1. W przypadku zacięcia panel sterowania wyświetla animację pomocną w usuwaniu zaciętego materiału.

1. Jeśli większa część arkusza papieru jest widoczna w podajniku, powoli wyciągnij zacięty papier z drukarki. Upewnij się, że cały arkusz został wyjęty. Jeśli się przedrze, wykonaj następujące czynności, aby znaleźć resztki.

Jeśli większa część arkusza papieru została wciągnięta do wnętrza drukarki, wykonaj następujące czynności.

2. Naciśnij przycisk zwalniający górną pokrywę po lewej stronie drukarki.

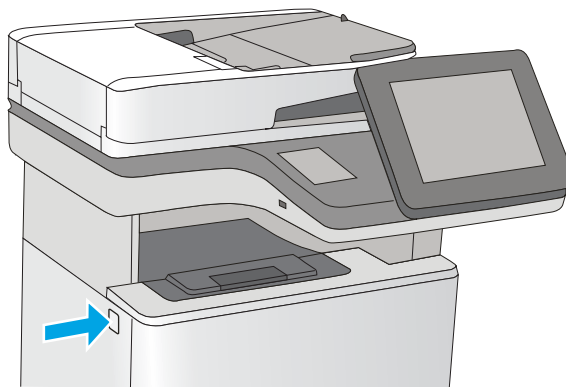
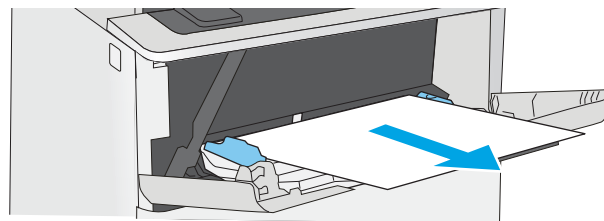

3. Otwórz przednie drzwiczki.

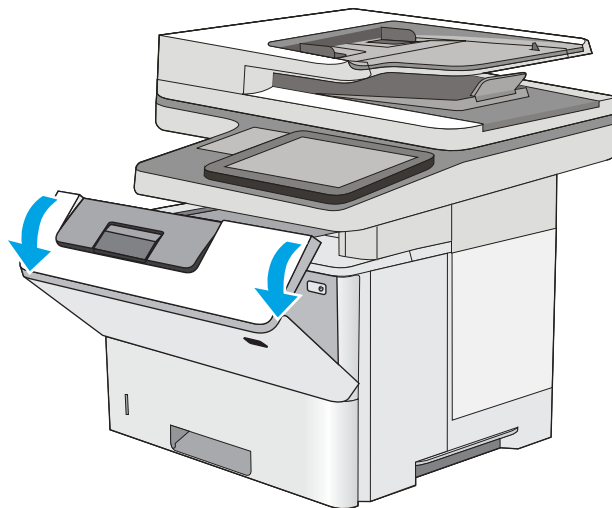

4. Wyjmij kasetę z tonerem.

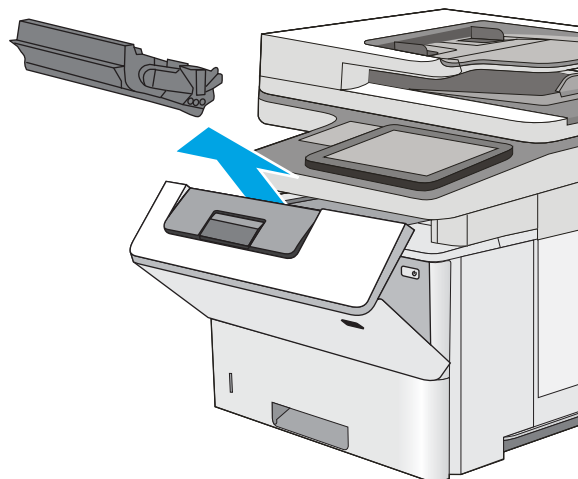

5. Unieś pokrywę dostępu i powoli wyjmij zacięty papier. Uważaj, aby nie przedrzeć papieru.

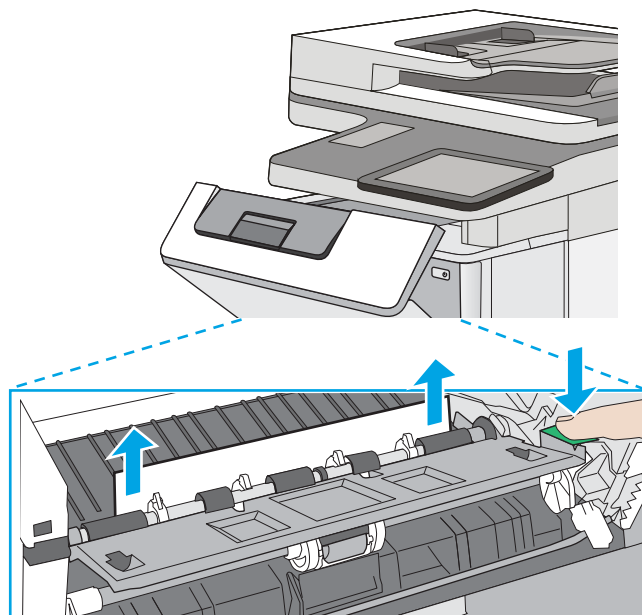

6. Ponownie włóż kasetę z tonerem.

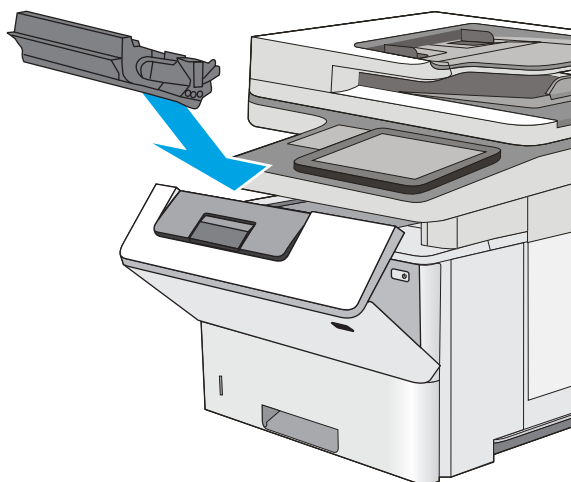

7. Zamknij przednie drzwiczki.

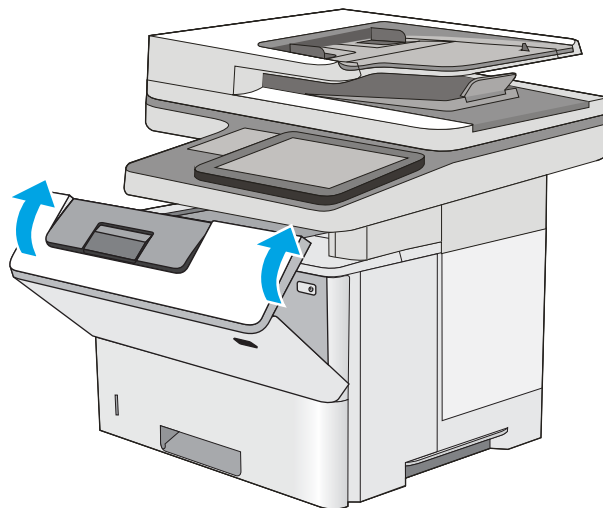

## Usuwanie zacięć papieru z podajnika 2, podajnika 3, podajnika 4, podajnika 5 — 13.A2, 13.A3, 13.A4, 13.A5

Wykonaj poniższe czynności, aby sprawdzić, czy papier nie zablokował się w jednym z możliwych miejsc w okolicach podajnika 2 i podajników na 550 arkuszy. W przypadku zacięcia panel sterowania wyświetla animację pomocną w usuwaniu zaciętego materiału.

1. Wyjmij podajnik z drukarki.

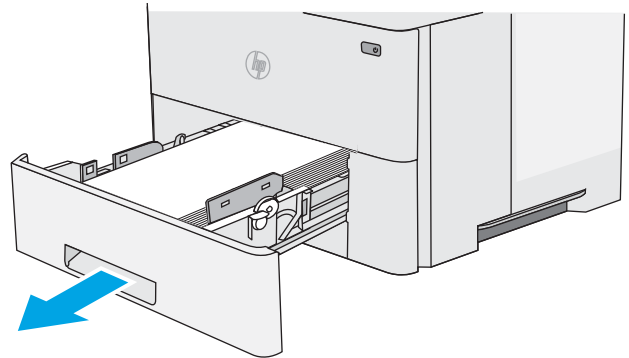

2. Wyjmij papier z podajnika i usuń uszkodzone arkusze.

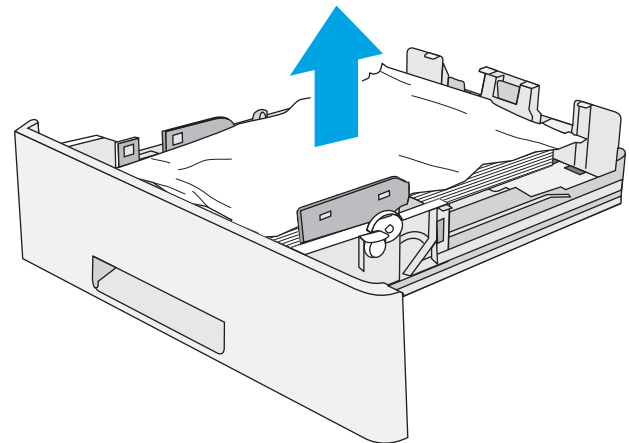

3. Sprawdź, czy tylna prowadnica papieru jest dostosowana do właściwego formatu papieru. W razie potrzeby należy dotknąć elementu zwalniającego i przesunąć tylną prowadnicę papieru we właściwe miejsce. Powinna zatrzasnąć się.

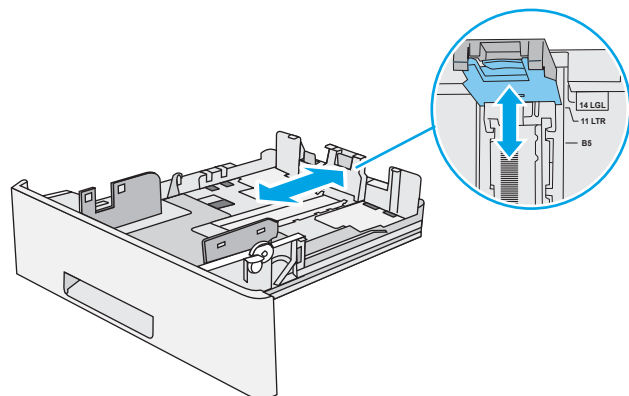

4. Włóż papier do podajnika. Upewnij się, że papier leży płasko w podajniku we wszystkich czterech narożnikach i znajduje się poniżej wskaźników maksymalnej wysokości.

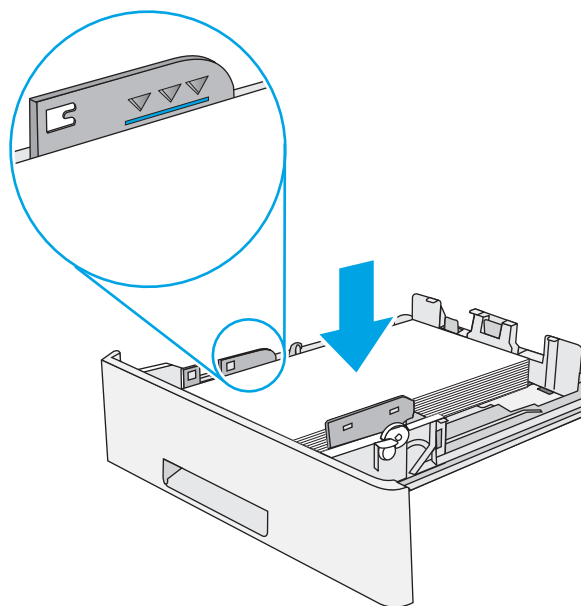

5. Włóż i zamknij podajnik.

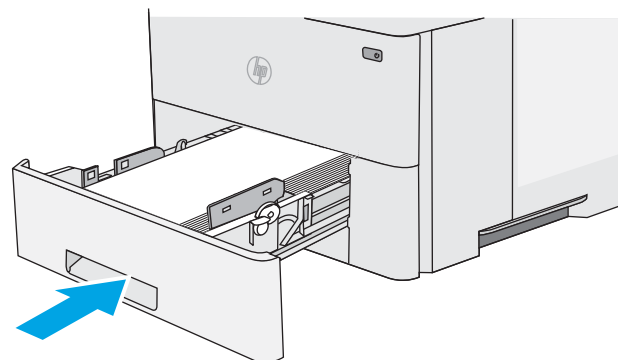

6. Naciśnij przycisk zwalniający górną pokrywę po lewej stronie drukarki.

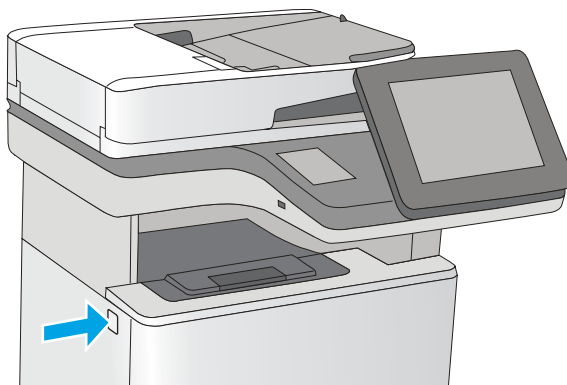

7. Otwórz przednie drzwiczki.

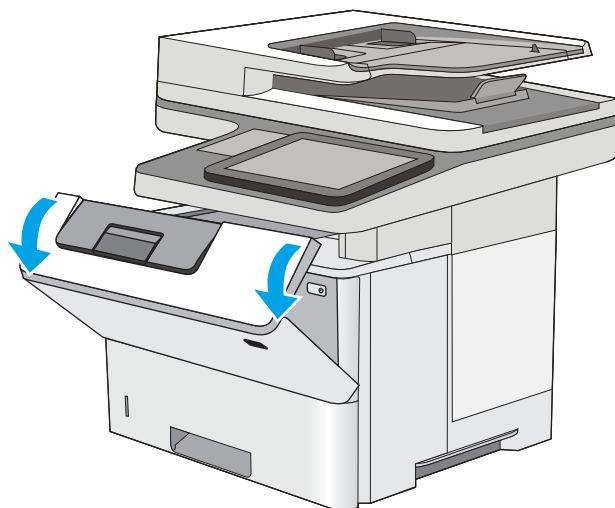

8. Wyjmij kasetę z tonerem.

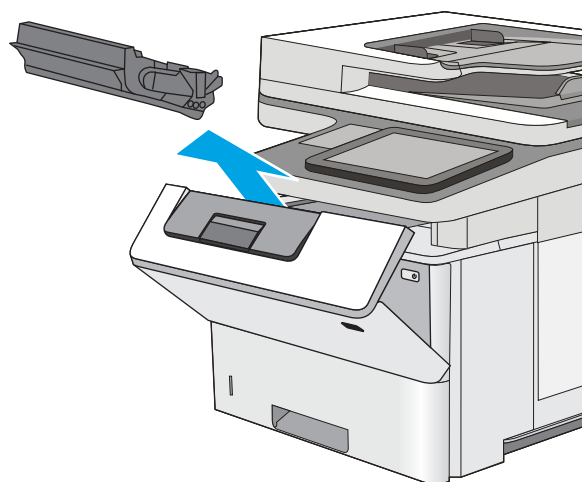

9. Unieś pokrywę dostępu i powoli wyjmij zacięty papier. Uważaj, aby nie przedrzeć papieru.

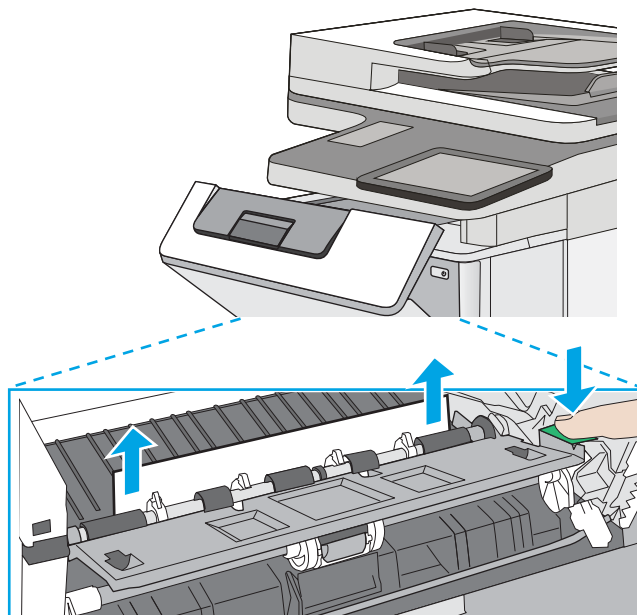

10. Ponownie włóż kasetę z tonerem.

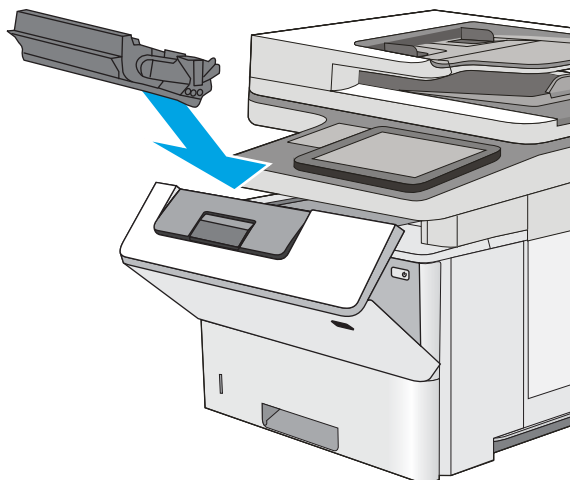

11. Zamknij przednie drzwiczki.

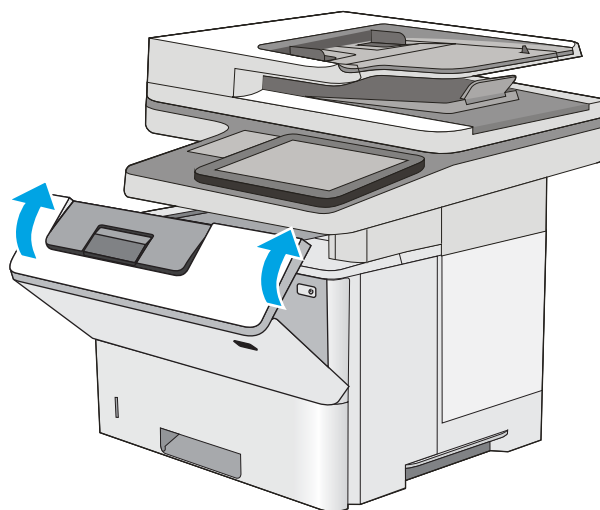

## Usuwanie zacięć papieru z pojemnika wyjściowego – 13.E1

Wykonaj poniższe czynności, aby sprawdzić, czy papier nie zaciął się w jednym z miejsc w okolicach pojemnika na wydruk. W przypadku zacięcia panel sterowania wyświetla animację pomocną w usuwaniu zaciętego materiału.

1. Jeśli papier jest widoczny w pojemniku wyjściowym, chwyc go za krawędź i usuń.

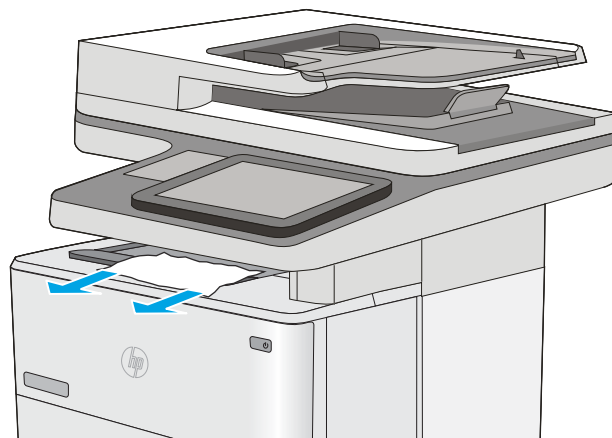

## Usuwanie zaciętego papieru z modułu druku dwustronnego – 13.CX.XX, 13.DX.XX

Wykonaj poniższe czynności, aby sprawdzić czy papier nie zaciął się w jednym z miejsc w okolicach modułu druku dwustronnego. W przypadku zacięcia panel sterowania wyświetla animację pomocną w usuwaniu zaciętego materiału.

1. Wyjmij podajnik 2 z drukarki.

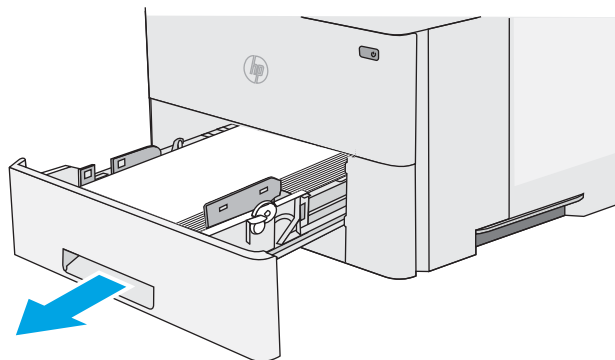

2. Pociągnij do przodu zieloną wypustkę w obszarze podajnika, aby zwolnić moduł dupleksu.

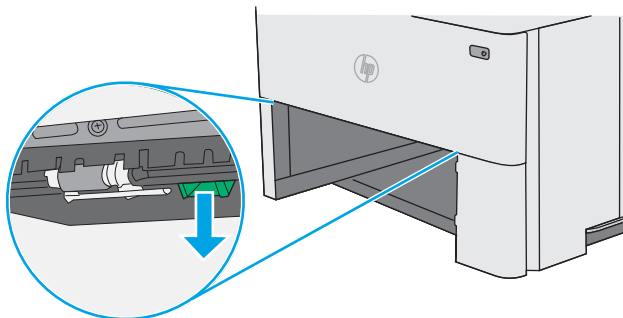



3. Usuń zacięty papier.

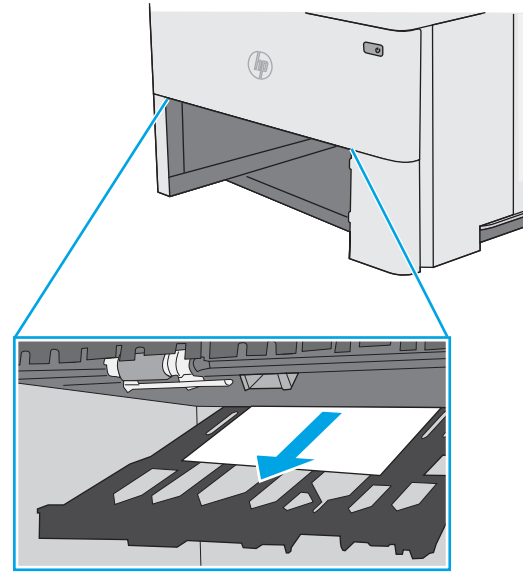

4. Zamknij moduł dupleksu.

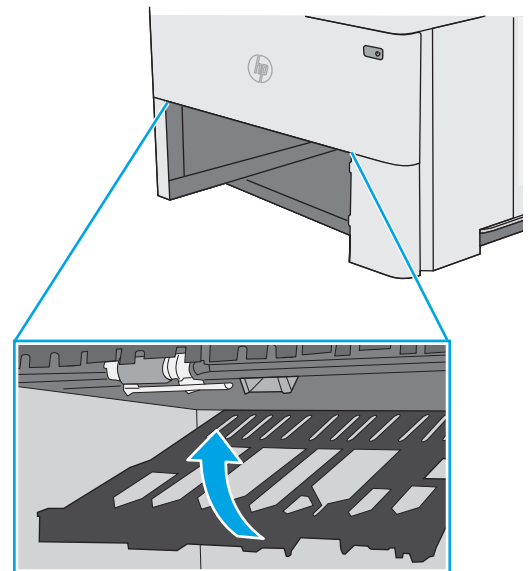

5. Włóż i zamknij podajnik.

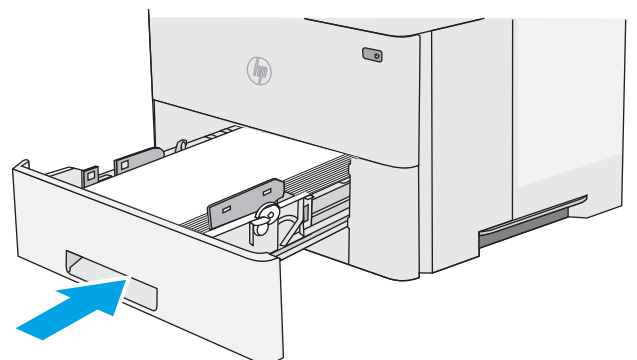

6. Otwórz tylną pokrywę.

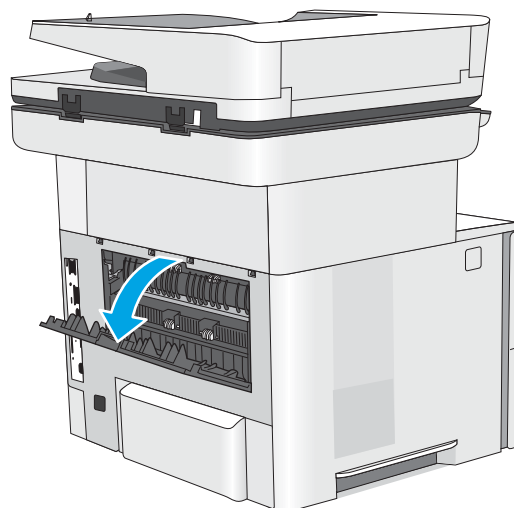

7. Usuń zacięty papier.

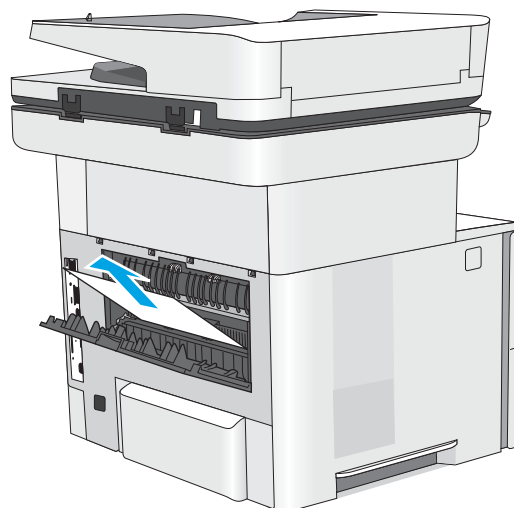

8. Zamykanie tylnej pokrywy

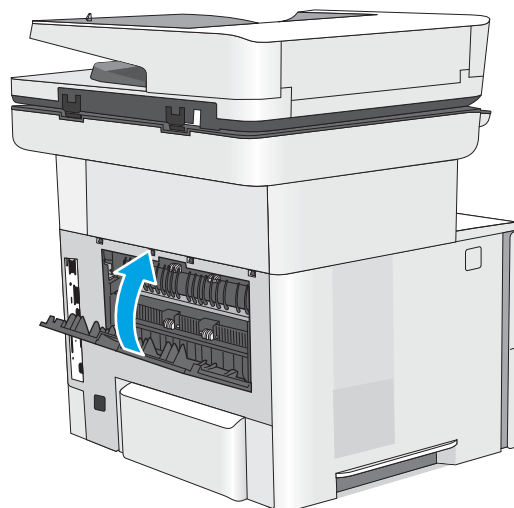

9. Naciśnij przycisk zwalniający górną pokrywę po lewej stronie drukarki.

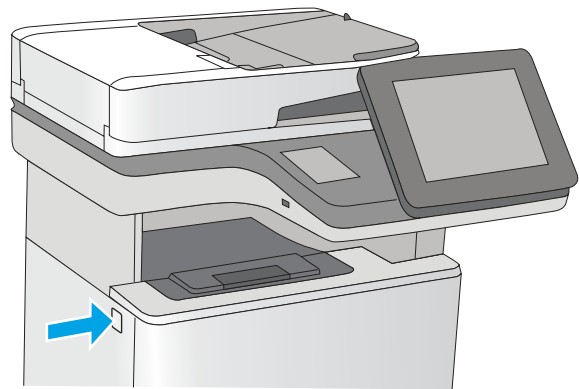

10. Otwórz przednią pokrywę.

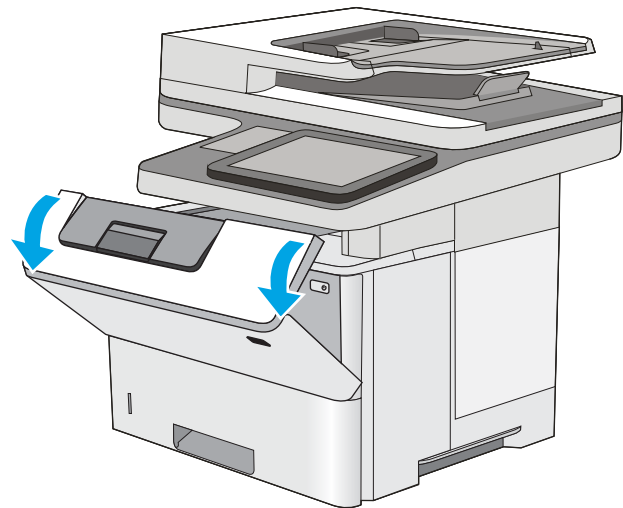

11. Wyjmij kasetę z tonerem.

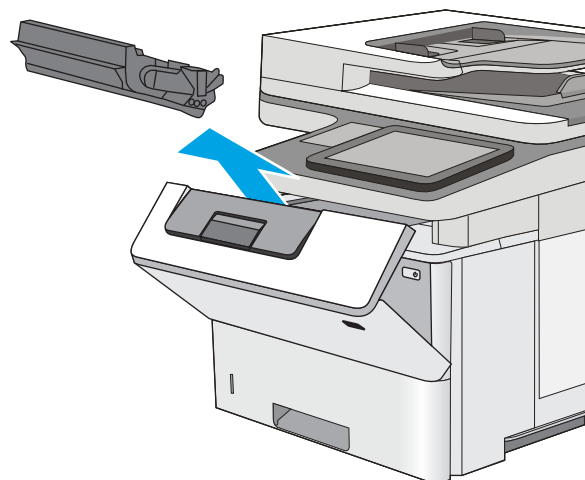

12. Unieś pokrywę dostępu i powoli wyjmij zacięty papier. Uważaj, aby nie przedrzeć papieru.

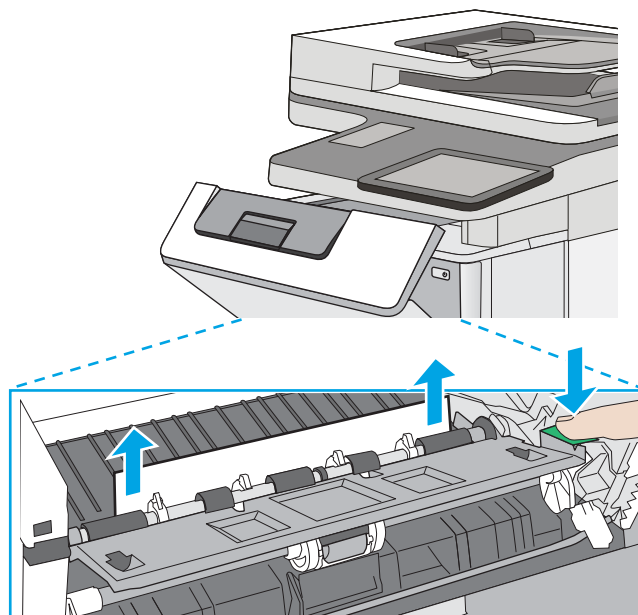

13. Ponownie włóż kasetę z tonerem.

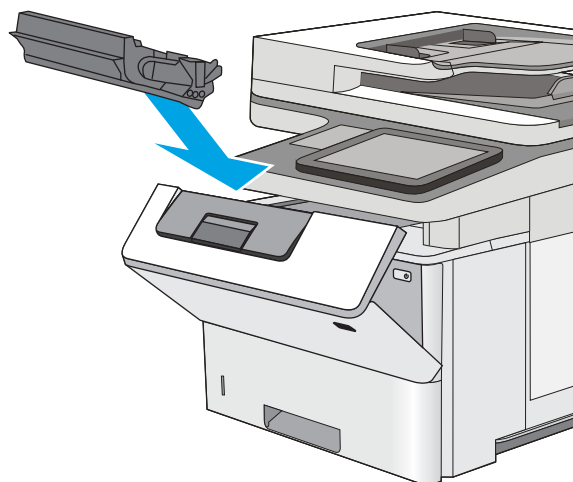

14. Zamknij przednią pokrywę.

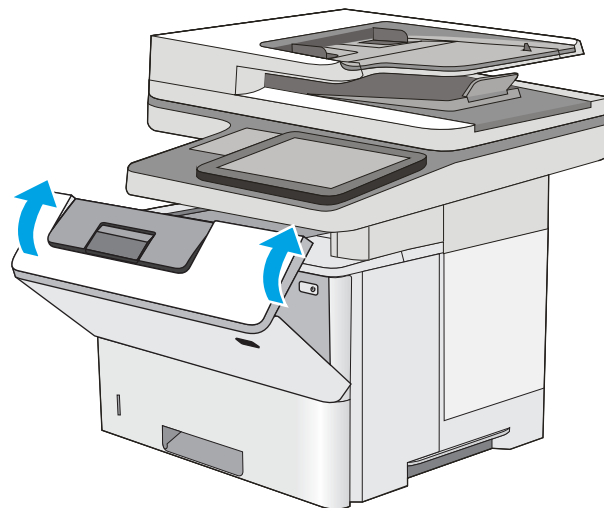

## Usuwanie zablokowanego papieru w okolicy kasety z tonerem

Wykonaj poniższe czynności, aby sprawdzić czy papier nie zablokował się w jednym z możliwych miejsc w okolicach kasety z tonerem. W przypadku zacięcia panel sterowania wyświetla animację pomocną w usuwaniu zaciętego materiału.

1. Naciśnij przycisk zwalniający górną pokrywę po lewej stronie drukarki.

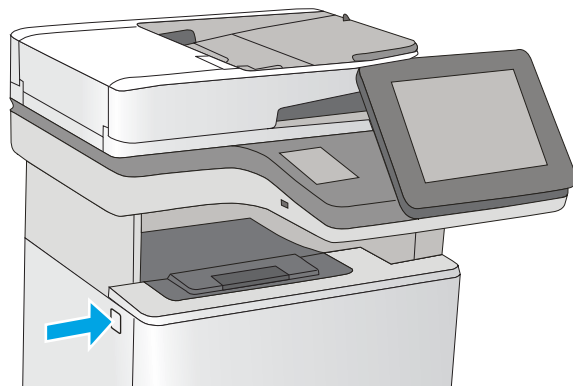

2. Otwórz przednią pokrywę.

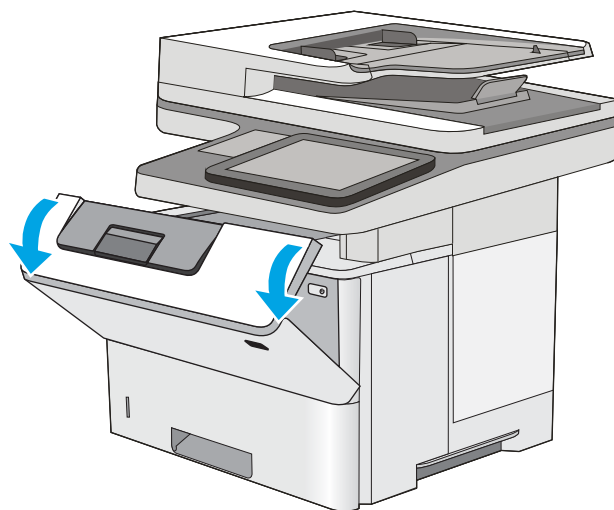

3. Wymij wkład z tonerem.

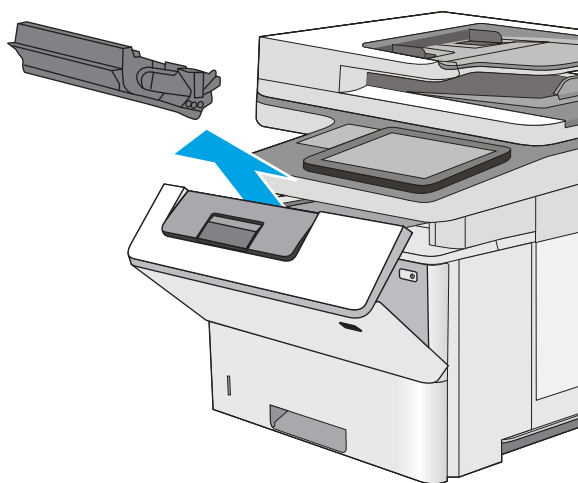

4. Unieś pokrywę dostępu i powoli wyjmij zacięty papier. Uważaj, aby nie przedrzeć papieru.

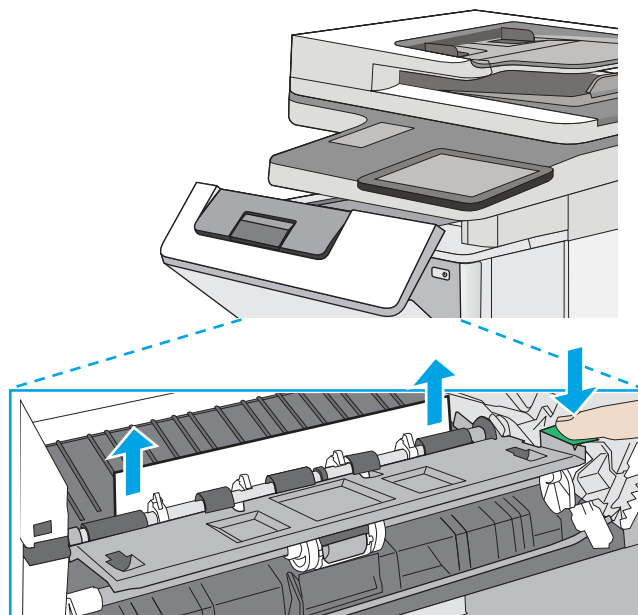

5. Ponownie włóż wkład z tonerem.

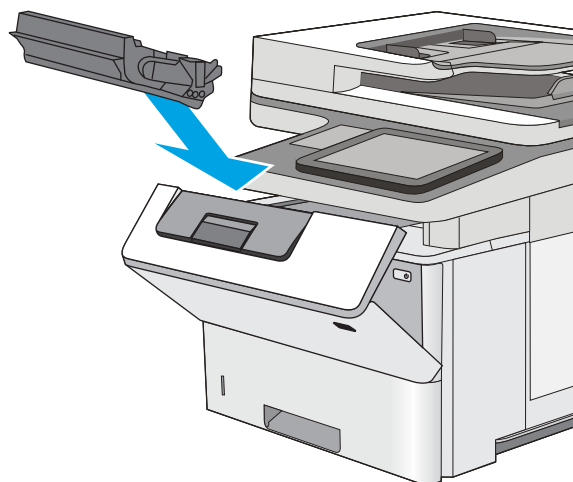

6. Zamknij przednią pokrywę.

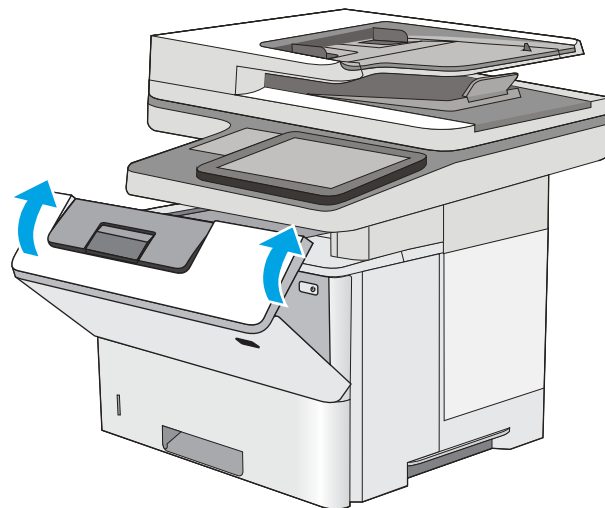

## Usuwanie zacięć papieru w utrwalaczu — 13.B9, 13.B2, 13.FF

Wykonaj poniższe czynności, aby wyjąć zacięty papier z obszaru tylnych drzwiczek i utrwalacza. W przypadku zacięcia panel sterowania wyświetla animację pomocną w usuwaniu zaciętego materiału.

 **UWAGA:** Podczas pracy drukarki utrwalacz jest gorący. Przed przystąpieniem do usuwania zacięcia należy poczekać na ostudzenie utrwalacza.

1. Otwórz tylną pokrywę.

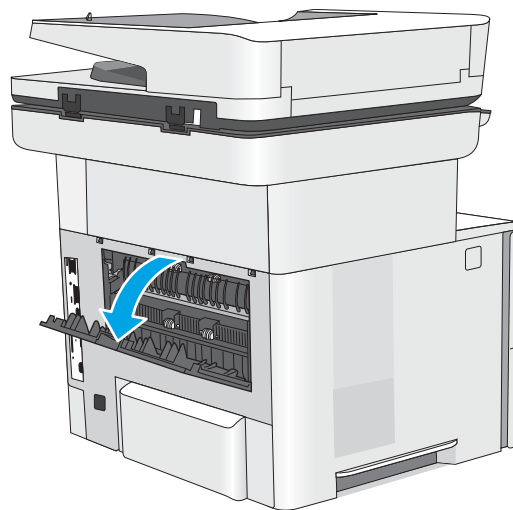

2. Usuń zacięty papier.

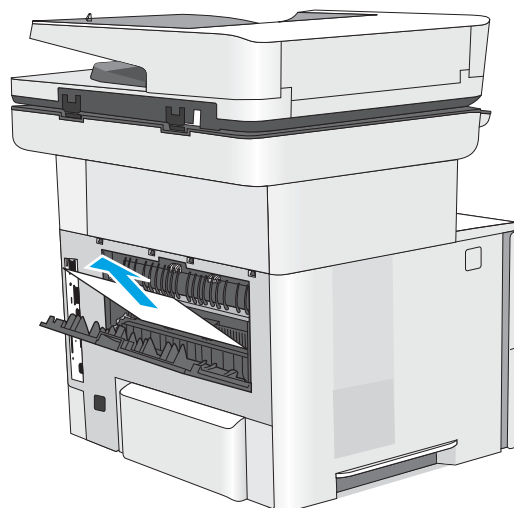

3. Zamykanie tylnej pokrywy

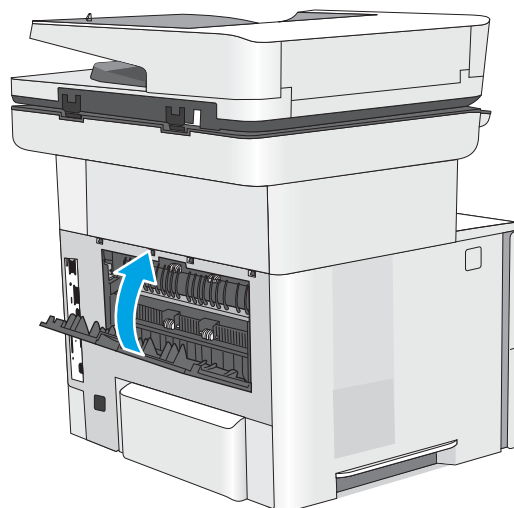



# Rozwiązywanie problemów z jakością obrazów

- [Wprowadzenie](#)
- [Rozwiązywanie problemów z jakością druku](#)

## Wprowadzenie

Skorzystaj z poniższych informacji w celu rozwiązania problemów z jakością druku i obrazów.

Kroki rozwiązywania problemów mogą pomóc w rozwiązaniu następujących problemów:

- Puste strony
- Czarne strony
- Zwinięty papier
- Ciemne lub jasne prążki
- Ciemne lub jasne smugi
- Niewyraźny druk
- Szare tło lub ciemny wydruk
- Jasny wydruk
- Nieutralony toner
- Brak tonera
- Rozrzucone plamki tonera
- Przekrzywione obrazy
- Smugi
- Smugi

## Rozwiązywanie problemów z jakością druku

Aby rozwiązać problemy z jakością druku, spróbuj wykonać poniższe czynności w podanej kolejności.

- [Drukowanie dokumentu z innego programu](#)
- [Sprawdzanie ustawienia typu papieru dla zlecenia druku](#)
- [Sprawdzanie stanu wkładu z tonerem](#)
- [Drukowanie strony czyszczącej](#)
- [Wzrokowo poszukaj jakichkolwiek uszkodzeń kasety z tonerem lub kaset.](#)
- [Sprawdzenie papieru i środowiska drukowania](#)
- [Używanie innego sterownika druku](#)
- [Eliminowanie defektów obrazu](#)

Aby rozwiązać konkretny problem z jakością obrazu, przejdź do sekcji Rozwiązywanie problemów z jakością obrazów.

### Drukowanie dokumentu z innego programu

Spróbuj wydrukować dokument z innego programu. Jeśli strona drukowana jest prawidłowo, problem związany jest z programem, z którego drukujesz.

## Sprawdzanie ustawienia typu papieru dla zlecenia druku

Jeśli wydruki z programu są rozmazane, niewyraźne lub ciemne, pojawiają się na nich rozproszone punkty toneru, niewielkie obszary braku toneru, jeśli toner nie jest utrwalony, ewentualnie dochodzi do zawijania papieru, sprawdź ustawienie rodzaju papieru.

- [Sprawdź ustawienia rodzaju papieru w drukarce](#)
- [Sprawdzenie ustawienia rodzaju papieru \(Windows\)](#)
- [Sprawdzenie ustawienia rodzaju papieru \(mac OS\)](#)

### Sprawdź ustawienia rodzaju papieru w drukarce

Sprawdź ustawienia rodzaju papieru w panelu sterowania drukarki, a w razie potrzeby zmień te ustawienia.

1. Otwórz podajnik.
2. Upewnij się, że do podajnika włożono właściwy rodzaj papieru.
3. Zamknij podajnik.
4. Postępuj zgodnie z instrukcjami przedstawionymi na panelu sterowania w celu potwierdzenia lub zmodyfikowania ustawień typu papieru dla podajnika.

### Sprawdzenie ustawienia rodzaju papieru (Windows)

Sprawdź ustawienia rodzaju papieru dla systemu Windows i zmień je, jeśli zajdzie taka potrzeba.

1. W programie wybierz opcję **Drukuj**.
2. Wybierz urządzenie, a następnie kliknij przycisk **Właściwości** lub **Preferencje**.
3. Kliknij kartę **Papier/jakość**.
4. Z listy rozwijanej **Rodzaj papieru** wybierz opcję **Więcej....**
5. Rozwiń listę dla ustawienia **Rodzaj:** .
6. Rozwiń kategorię rodzajów papieru, która najlepiej opisuje wykorzystywany papier.
7. Wybierz rodzaj używanego papieru, a następnie kliknij przycisk **OK**.
8. Kliknij przycisk **OK**, aby zamknąć okno dialogowe **Właściwości dokumentu**. W oknie dialogowym **Drukuj** kliknij przycisk **OK**, aby wydrukować zadanie.

### Sprawdzenie ustawienia rodzaju papieru (mac OS)

Sprawdź ustawienia rodzaju papieru dla systemu macOS, a w razie potrzeby zmień te ustawienia.

1. Kliknij menu **Plik**, a następnie kliknij opcję **Drukuj**.
2. W menu **Drukarka** wybierz urządzenie.
3. Domyślnie sterownik druku wyświetla menu **Kopie i strony**. Otwórz listę rozwijaną menu i kliknij menu **Papier/jakość**.
4. Wybierz rodzaj z listy rozwijanej **Rodzaj nośnika**.
5. Kliknij przycisk **Drukuj**.

## Sprawdzanie stanu wkładu z tonerem

Wykonaj te czynności, aby sprawdzić szacunkowy pozostały czas eksploatacji kaset z tonerem i (jeśli ma to zastosowanie) stan innych części wymiennych.

- [Krok 1: Wydruk strony stanu materiałów eksploatacyjnych](#)
- [Krok 2: Sprawdzanie stanu materiałów eksploatacyjnych](#)

### Krok 1: Wydruk strony stanu materiałów eksploatacyjnych

Strona stanu materiałów eksploatacyjnych wskazuje stan wkładu z tonerem.

1. Na ekranie głównym panelu sterowania drukarki przejdź do aplikacji [Raporty](#), a następnie wybierz ikonę [Raporty](#).
2. Wybierz menu [Konfiguracja/strony stanu](#).
3. Wybierz pozycję [Strona stanu materiałów eksploatacyjnych](#), a następnie wybierz opcję [Drukuj](#), aby wydrukować stronę.

### Krok 2: Sprawdzanie stanu materiałów eksploatacyjnych

1. Spójrz na raport stanu materiałów eksploatacyjnych, aby sprawdzić procent pozostałego czasu eksploatacji kaset z tonerem i (jeśli ma to zastosowanie) stan innych części wymiennych.

Po osiągnięciu przez kasetę z tonerem końca szacowanego okresu eksploatacji mogą wystąpić problemy z jakością druku. Na stronie stanu materiałów eksploatacyjnych pojawi się informacja, gdy poziom materiału jest bardzo niski. Kiedy materiał eksploatacyjny HP ulegnie prawie całkowitemu wyczerpaniu, gwarancja HP Premium Protection na ten materiał wygaśnie.

O ile jakość druku jest nadal na akceptowalnym poziomie, wymiana kasety z tonerem nie jest jeszcze konieczna. Warto zawsze dysponować nową kasetą, którą można od razu zainstalować, gdy jakość druku przestanie być akceptowalna.

Jeśli stwierdzisz, że należy wymienić kasetę z tonerem lub inne części wymienne, na stronie stanu materiałów eksploatacyjnych można znaleźć listę numerów katalogowych oryginalnych części zamiennych firmy HP.

2. Sprawdź, czy używasz oryginalnej kasety firmy HP.

Na oryginalnej kasecie z tonerem firmy HP znajduje się słowo „HP” lub logo firmy HP. Więcej informacji na temat określania kaset firmy znajduje się pod adresem [www.hp.com/go/learnaboutequipment](http://www.hp.com/go/learnaboutequipment).

## Drukowanie strony czyszczącej

W trakcie procesu drukowania wewnątrz drukarki mogą gromadzić się drobiny papieru, toneru i kurzu powodujące problemy z jakością druku takie jak plamki lub rozpryski toneru, rozmazanie wydruku, smugi, linie lub powtarzające się ślady.

Aby oczyścić ścieżkę papieru w drukarce, wykonaj następujące kroki.

1. Na ekranie głównym panelu sterowania drukarki przejdź do aplikacji [Narzędzia obsługi](#), a następnie wybierz ikonę [Narzędzia obsługi](#).
2. Wybierz kolejno następujące menu:

- [Konservacja](#)
  - [Kalibracja/czyszczenie](#)
  - [Strona czyszcząca](#)
3. Wybierz opcję [Drukuj](#), aby wydrukować stronę.

Na panelu sterowania drukarki zostanie wyświetlony komunikat **Czyszczenie...** Proces czyszczenia trwa kilka minut. Nie należy wyłączać drukarki do czasu, gdy zakończy się proces czyszczenia. Po jego zakończeniu wyrzucić wydrukowaną stronę.

## Wzrokowo poszukaj jakichkolwiek uszkodzeń kasety z tonerem lub kaset.

Postępuj według tych kroków, aby sprawdzić każdy wkład z tonerem.

1. Wymij wkłady z tonerem z urządzenia.
2. Sprawdź, czy nie jest uszkodzony układ pamięci kasety.
3. Sprawdź powierzchnię zielonego bębna obrazowego.

---

 **OSTROŻNIE:** Nie dotykaj bębna obrazowego. Odciski palców pozostawione na bębnie obrazowych mogą spowodować problemy z jakością wydruku.

---

4. Jeśli na bębnie obrazowym dostrzeżesz jakiegokolwiek rysy, odciski palców lub inne uszkodzenia, wymień kasetę z tonerem.
5. Załóż kasetę z tonerem z powrotem i wydrukuj kilka stron, aby sprawdzić, czy problem został rozwiązany.

## Sprawdzenie papieru i środowiska drukowania

- [Krok 1: Należy używać tylko papieru zgodnego ze specyfikacjami firmy HP](#)
- [Krok 2: Sprawdzanie środowiska pracy](#)
- [Krok 3: Ustawianie wyrównania poszczególnych podajników papieru](#)

### Krok 1: Należy używać tylko papieru zgodnego ze specyfikacjami firmy HP

Niektóre problemy z jakością druku są spowodowane przez użycie papieru, który nie spełnia wymogów specyfikacji firmy HP.

- Zawsze używaj papierów o rodzaju i gramaturze obsługiwanej przez drukarkę.
- Papier powinien być dobrej jakości, bez nacięć, nakłuć, rozdarć, skaz, plam, luźnych drobin, kurzu, zmarszczek, ubytków oraz zawiniętych bądź zagiętych krawędzi.
- Nie należy stosować papieru, który był wcześniej używany do drukowania.
- Używaj papieru, który nie zawiera materiałów metalicznych, takich jak brokat.
- Używaj papieru przeznaczonego do drukarek laserowych. Nie używaj papieru przeznaczonego wyłącznie do drukarek atramentowych.
- Nie używaj papieru zbyt szorstkiego. Zasadniczo im bardziej gładki papier, tym lepsza jakość wydruków.

### Krok 2: Sprawdzanie środowiska pracy

Środowisko może bezpośrednio wpływać na jakość druku i jest częstą przyczyną problemów związanych z jakością druku lub z podawaniem papieru. Wypróbuj następujące rozwiązania:

- Odsuń drukarkę od miejsc znajdujących się w przeciągach, takich jak otwarte okna lub drzwi oraz nawiewy urządzeń klimatyzacyjnych.
- Upewnij się, że drukarka nie jest wystawiona na działanie temperatur i wilgoci, których wartości nie mieszczą się w specyfikacji dotyczącej środowiska pracy urządzenia.
- Nie umieszczaj drukarki w małym pomieszczeniu, np. w szafce.
- Umieść drukarkę na stabilnej, równej powierzchni.
- Usuń wszystkie elementy, które mogą blokować otwory wentylacyjne drukarki. Drukarka musi mieć dobry przepływ powietrza z każdej strony, także z góry.
- Chronić drukarkę przed zanieczyszczeniami z powietrza, kurzem, parą, smarem i innymi substancjami, które mogą pozostawić osad wewnątrz urządzenia.

### Krok 3: Ustawianie wyrównania poszczególnych podajników papieru

Postępuj według tych kroków, jeśli tekst lub obrazy nie są wyśrodkowane lub nie są prawidłowo ustawione na wydruku przy drukowaniu z określonych podajników.

1. Na ekranie głównym panelu sterowania drukarki przejdź do aplikacji [Ustawienia](#), a następnie wybierz ikonę [Ustawienia](#).
2. Wybierz kolejno następujące menu:

- [Kopiuj/drukuj](#) lub [Drukuj](#)
  - [Jakość druku](#)
  - [Rejestracja obrazu](#)
3. Wybierz opcję [Podajnik](#), a następnie wybierz podajnik, których chcesz dopasować.
  4. Wybierz opcję [Drukuj stronę testową](#) i postępuj zgodnie z instrukcjami na wydrukowanych stronach.
  5. Ponownie wybierz polecenie [Drukuj stronę testową](#), aby sprawdzić czy problem został rozwiązany lub wprowadzić dalsze poprawki.
  6. Wybierz opcję [Gotowe](#), aby zapisać nowe ustawienia.

## Używanie innego sterownika druku

Spróbuj użyć innego sterownika druku, jeśli na wydrukach pojawiają się niepożądane linie, brakuje tekstu, obrazów, występuje niewłaściwe formatowanie lub inna czcionka.



Pobierz dowolny z następujących sterowników z witryny internetowej HP: <http://www.hp.com/support/ljE52645mfp>.

<b>Sterownik HP PCL-6</b>	W zależności od dostępności, sterownik druku dla danej drukarki obsługuje starsze wersje systemów operacyjnych, takie jak Windows® XP i Windows Vista®. Lista obsługiwanych systemów operacyjnych znajduje się na stronie <a href="http://www.hp.com/go/support">www.hp.com/go/support</a> .
<b>Sterownik HP PCL 6</b>	Ten sterownik druku dla danej drukarki obsługuje system operacyjny Windows 7 oraz nowsze wersje systemów operacyjnych, które wspierają sterowniki w wersji 3. Lista obsługiwanych systemów operacyjnych znajduje się na stronie <a href="http://www.hp.com/go/support">www.hp.com/go/support</a> .
<b>Sterownik HP PCL-6</b>	Ten sterownik druku dla danej drukarki obsługuje system operacyjny Windows 8 oraz nowsze wersje systemów operacyjnych, które wspierają sterowniki w wersji 4. Lista obsługiwanych systemów operacyjnych znajduje się na stronie <a href="http://www.hp.com/go/support">www.hp.com/go/support</a> .
<b>Sterownik HP UPD PS</b>	<ul style="list-style-type: none"> <li>• Zalecany w przypadku drukowania za pomocą oprogramowania firmy Adobe® lub innych aplikacji przeznaczonych szczególnie do obsługi grafiki.</li> <li>• Zapewnia obsługę druku w przypadku konieczności emulacji języka PostScript lub wsparcia dla czcionek PostScript flash.</li> </ul>
<b>HP UPD PCL 6</b>	<ul style="list-style-type: none"> <li>• Zalecany przy drukowaniu we wszystkich środowiskach Windows.</li> <li>• Zapewnia największą ogólną szybkość drukowania i obsługę funkcji drukarki dla większości użytkowników</li> <li>• Dostosowany do wymagań interfejsu GDI (Graphic Device Interface) systemu Windows, zapewnia uzyskanie największej szybkości w systemach Windows</li> <li>• Może nie być w pełni zgodny z rozwiązaniami innych firm lub niestandardowymi programami opartymi na języku PCL 5.</li> </ul>

## Eliminowanie defektów obrazu

Przejrzyj przykłady defektów obrazu i czynności pozwalające eliminować te wady.

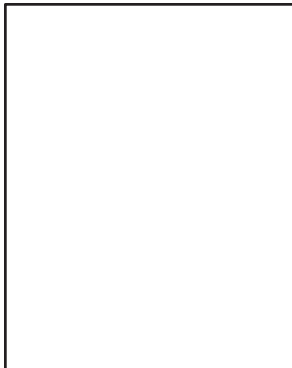
Tabela 9-1 Skrócona instrukcja tabeli Defekty obrazu

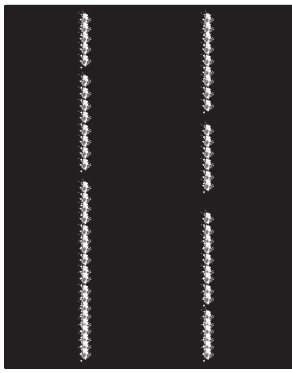
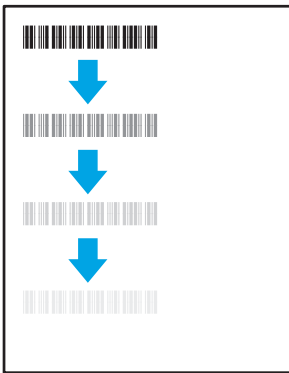
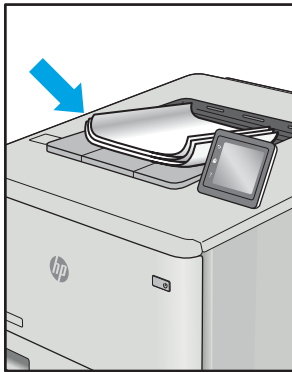
Próbka	Opis	Możliwe rozwiązania
<a href="#">Tabela 9-8 Jasny wydruk na stronie 193</a>	<a href="#">Tabela 9-6 Szare tło lub ciemny wydruk na stronie 192</a>	<a href="#">Tabela 9-4 Pusta strona — brak wydruku na stronie 190</a>
		
<a href="#">Tabela 9-3 Czarna strona na stronie 190</a>	<a href="#">Tabela 9-2 Defekty typu pasy na stronie 189</a>	<a href="#">Tabela 9-10 Defekty typu smugi na stronie 195</a>
		
<a href="#">Tabela 9-5 Wady utrwalania/utrwalacza na stronie 191</a>	<a href="#">Tabela 9-7 Defekty dotyczące położenia obrazu na stronie 192</a>	<a href="#">Tabela 9-9 Defekty wydruku na stronie 194</a>
		



Defekty obrazu, niezależnie od przyczyny, można najczęściej usunąć, podejmując te same czynności. Wykonaj następujące czynności jako punkt wyjściowy do rozwiązywania problemów z defektami obrazu.

1. Wydrukuj dokument ponownie. Defekty jakości wydruku mogą mieć charakter przejściowy lub mogą ustąpić całkowicie po kilku kolejnych wydrukach.
2. Sprawdź stan kaset. Jeśli kaseeta wskazuje stan **Bardzo niski** (uptynął przewidziany czas użytkowania), wymień ją.
3. Upewnij się, że ustawienia trybu drukowania sterownika i podajnika są dostosowane do nośnika, który jest załadowany w podajniku. Spróbuj użyć innej rzyzy papieru lub innego podajnika. Spróbuj użyć innego trybu drukowania.
4. Upewnij się, że drukarka znajduje się w obsługiwanym zakresie temperatury/wilgotności roboczej.
5. Upewnij się, że rodzaj, rozmiar i gramatura papieru są obsługiwane przez drukarkę. Przejdź do witryny internetowej wsparcia drukarki pod adresem [support.hp.com](http://support.hp.com), aby zobaczyć listę obsługiwanych przez drukarkę formatów i rodzajów papieru.

 **UWAGA:** Pojęcie „utrwalanie” odnosi się do części procesu drukowania, w której toner jest scalany z papierem.

Poniższe przykłady przedstawiają papier formatu listowego, który przeszedł przez drukarkę krótszą krawędzią do przodu.

**Tabela 9-2 Defekty typu pasy**

Próbka	Opis	Możliwe rozwiązania
	<p>Ciemne lub jasne linie powtarzające się wzdłuż strony, znajdujące się w sporych odstępach i/lub powodowane przez impulsy elektryczne. Mogą być wyraźne lub rozmyte. Wady uwidaczniają się tylko w obszarach wypełnienia, a nie w niezadrukowanych partiach tekstu lub sekcjach.</p>	<ol style="list-style-type: none"> <li>1. Wydrukuj dokument ponownie.</li> <li>2. Ponów próbę wydruku z innego podajnika.</li> <li>3. Wymień kasetę.</li> <li>4. Użyj innego typu papieru.</li> <li>5. <b>Tylko modele enterprise:</b> Na ekranie głównym na panelu sterowania drukarki przejdź do menu <b>Dostosuj typy papieru</b>, a następnie wybierz tryb drukowania, która jest przeznaczony do papieru o nieco większej gramaturze niż obecnie używany. Obniży to szybkość drukowania i może poprawić jakość druku.</li> <li>6. Jeśli problem nadal występuje, przejdź do strony <a href="http://support.hp.com">support.hp.com</a>.</li> </ol>

Tabela 9-3 Czarna strona

Próbka	Opis	Możliwe rozwiązania
	Cała strona jest zadrukowana na czarno.	<ol style="list-style-type: none"><li>1. Obejrzyj kasetę, aby sprawdzić, czy nie jest uszkodzona.</li><li>2. Upewnij się, że prawidłowo zainstalowano kasetę.</li><li>3. Wymień kasetę.</li><li>4. Jeśli problem nadal występuje, przejdź do strony <a href="http://support.hp.com">support.hp.com</a>.</li></ol>

Tabela 9-4 Pusta strona — brak wydruku

Próbka	Opis	Możliwe rozwiązania
	Strona jest całkowicie pusta i nie zawiera treści wydruku.	<ol style="list-style-type: none"><li>1. Upewnij się, że kasety są oryginalnymi kasetami HP.</li><li>2. Upewnij się, że prawidłowo zainstalowano kasetę.</li><li>3. Użyj do wydruku innej kasety.</li><li>4. Sprawdź rodzaj papieru w podajniku i dostosuj ustawienia drukarki, tak aby były ze sobą zgodne. W razie potrzeby wybierz jaśniejszy rodzaj papieru.</li><li>5. Jeśli problem nadal występuje, przejdź do strony <a href="http://support.hp.com">support.hp.com</a>.</li></ol>

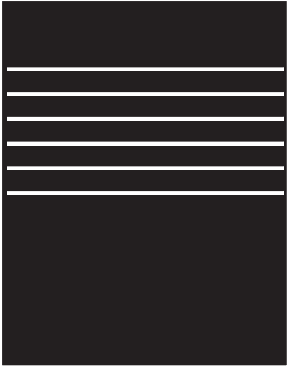
Tabela 9-5 Wady utrwalania/utrwalacza

Próbka	Opis	Możliwe rozwiązania
	<p>Nieznaczące cienie lub przesunięcia obrazu, powtarzające się w dół strony. Powtarzany obraz przy kolejnych wystąpieniach może być coraz jaśniejszy.</p>	<ol style="list-style-type: none"> <li>1. Wydrukuj dokument ponownie.</li> <li>2. Sprawdź rodzaj papieru w podajniku i dostosuj ustawienia drukarki, tak aby były ze sobą zgodne. W razie potrzeby wybierz jaśniejszy rodzaj papieru.</li> <li>3. Jeśli problem nadal występuje, przejdź do strony <a href="http://support.hp.com">support.hp.com</a>.</li> </ol>
	<p>Toner ściera się wzdłuż krawędzi strony. Wada występuje zazwyczaj na krawędziach wydruków o dużym stopniu pokrycia i na nośnikach o niskiej gramaturze, ale może występować w dowolnym miejscu na stronie.</p>	<ol style="list-style-type: none"> <li>1. Wydrukuj dokument ponownie.</li> <li>2. Sprawdź rodzaj papieru w podajniku i dostosuj ustawienia drukarki, tak aby były ze sobą zgodne. W razie potrzeby wybierz rodzaj papieru o większej gramaturze.</li> <li>3. <b>Tylko modele enterprise:</b> na panelu sterowania drukarki przejdź do menu <a href="#">Od krawędzi do krawędzi</a>, a następnie wybierz opcję <a href="#">Normalny</a>. Wydrukuj dokument ponownie.</li> <li>4. <b>Tylko modele enterprise:</b> na panelu sterowania drukarki wybierz opcję <a href="#">Automatycznie dodaj marginesy</a>, a następnie ponownie wydrukuj dokument.</li> <li>5. Jeśli problem nadal występuje, przejdź do strony <a href="http://support.hp.com">support.hp.com</a>.</li> </ol>

Tabela 9-6 Szare tło lub ciemny wydruk

Próbka	Opis	Możliwe rozwiązania
	<p>Obraz/tekst jest ciemniejszy niż oczekiwano lub tło jest wyszarzone.</p>	<ol style="list-style-type: none"> <li>1. Sprawdź, czy papier w podajniku nie był już używany przez drukarkę.</li> <li>2. Użyj innego typu papieru.</li> <li>3. Wydrukuj dokument ponownie.</li> <li>4. <b>Tylko modele monochromatyczne:</b> Na ekranie głównym na panelu sterowania drukarki przejdź do menu <a href="#">Dostosuj gęstość toneru</a>, a następnie przestaw gęstość toneru na niższy poziom.</li> <li>5. Upewnij się, że drukarka znajduje się w obsługiwanej zakresie temperatury i wilgotności roboczej.</li> <li>6. Wymień kasetę.</li> <li>7. Jeśli problem nadal występuje, przejdź do strony <a href="http://support.hp.com">support.hp.com</a>.</li> </ol>

Tabela 9-7 Defekty dotyczące położenia obrazu

Próbka	Opis	Możliwe rozwiązania
	<p>Obraz nie jest wyśrodkowany lub jest przekrzywiony na stronie. Wada występuje, gdy papier nie jest ustawiony poprawnie przy wyjściu z podajnika i przesuwaniu przez drukarkę.</p>	<ol style="list-style-type: none"> <li>1. Wydrukuj dokument ponownie.</li> <li>2. Wyjmij papier, a następnie załaduj ponownie do podajnika. Upewnij się, że wszystkie krawędzie papieru są wyrównane z każdej strony.</li> <li>3. Upewnij się, że górna krawędź stosu papieru znajduje się poniżej wskaźnika pełnego podajnika. Nie należy przepiętniać podajnika.</li> <li>4. Upewnij się, że prowadnice papieru są dostosowane do rozmiaru papieru. Nie należy dociskać prowadnic zbyt mocno do stosu papieru. Należy je dopasować do wcięć lub oznaczeń na podajniku.</li> <li>5. Jeśli problem nadal występuje, przejdź do strony <a href="http://support.hp.com">support.hp.com</a>.</li> </ol>

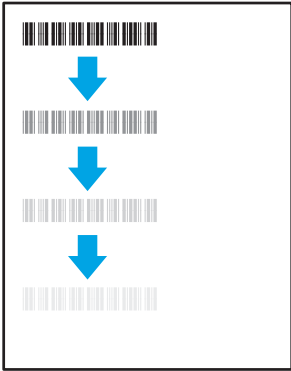
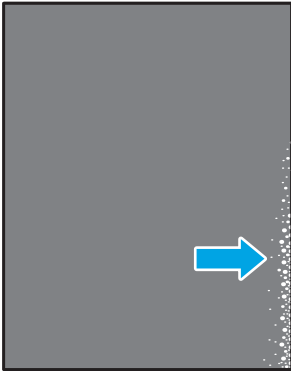
Tabela 9-8 Jasny wydruk

Próbka	Opis	Możliwe rozwiązania
	<p>Wydrukowana treść jest jasna lub wyblakła na całej stronie.</p>	<ol style="list-style-type: none"> <li>1. Wydrukuj dokument ponownie.</li> <li>2. Wyjmij kasetę, a następnie potrząśnij nią, aby rozproszyc toner.</li> <li>3. <b>Tylko modele monochromatyczne:</b> Upewnij się, że ustawienie EconoMode jest wyłączone, zarówno na panelu sterowania drukarki, jak i w sterowniku drukarki.</li> <li>4. Upewnij się, że prawidłowo zainstalowano kasetę.</li> <li>5. Wydrukuj stronę Stan materiałów eksploatacyjnych i sprawdź informacje o czasie eksploatacji oraz zużyciu kasety.</li> <li>6. Wymień kasetę.</li> <li>7. Jeśli problem nadal występuje, przejdź do strony <a href="http://support.hp.com">support.hp.com</a>.</li> </ol>

Tabela 9-9 Defekty wydruku

Próbka	Opis	Możliwe rozwiązania
	<p>Wydrukowane strony mają zawinięte krawędzie. Zawinięte krawędzie mogą występować wzdłuż krótkiego lub długiego boku kartki. Występują dwa rodzaje zawinięć.</p> <ul style="list-style-type: none"> <li>• <b>Zawijanie pozytywne:</b> papier zwija się w kierunku zadrukowanej strony. Wada występuje w środowiskach suchych lub w przypadku wydruków o wysokim pokryciu.</li> <li>• <b>Zawijanie negatywne:</b> papier zwija się w kierunku niezadrukowanej strony. Wada występuje w środowiskach o wysokiej wilgotności lub w przypadku wydruków o niskim pokryciu.</li> </ul>	<ol style="list-style-type: none"> <li>1. Wydrukuj dokument ponownie.</li> <li>2. <b>Zawijanie pozytywne:</b> na panelu sterowania drukarki wybierz papier o większej gramaturze. Papier o większej gramaturze wytwarza wyższą temperaturę drukowania. <b>Zawijanie negatywne:</b> na panelu sterowania drukarki wybierz papier o niższej gramaturze. Papier o większej gramaturze wytwarza niższą temperaturę drukowania. Przechowuj papier w suchym środowisku lub użyj nowo rozpakowanego papieru.</li> <li>3. Drukuj w trybie dwustronnym.</li> <li>4. Jeśli problem nadal występuje, przejdź do strony <a href="http://support.hp.com">support.hp.com</a>.</li> </ol>
	<p>Papier nie układa się poprawnie na stosie w zasobniku wyjściowym. Stos może być nierówny, przekrzywiony lub kartki z podajnika mogą z niego wypadać na podłogę. Przyczyny tego defektu mogą być następujące:</p> <ul style="list-style-type: none"> <li>• ekstremalnie zawinięty papier</li> <li>• papier w podajniku jest pomarszczony lub zniekształcony</li> <li>• rodzaj papieru jest niestandardowy, np. koperty</li> <li>• zasobnik wyjściowy jest zapelniony.</li> </ul>	<ol style="list-style-type: none"> <li>1. Wydrukuj dokument ponownie.</li> <li>2. Wysuń przedłużenie pojemnika wyjściowego.</li> <li>3. Jeśli problem jest spowodowany przez ekstremalnie zawinięty papier, należy zapoznać się z krokami rozwiązywania problemów dotyczących zawijania się wydruków.</li> <li>4. Użyj innego typu papieru.</li> <li>5. Użyj nowo rozpakowanego papieru.</li> <li>6. Wyjmij papier z zasobnika wyjściowego, zanim ten się przepelni.</li> <li>7. Jeśli problem nadal występuje, przejdź do strony <a href="http://support.hp.com">support.hp.com</a>.</li> </ol>

Tabela 9-10 Defekty typu smugi

Próbka	Opis	Możliwe rozwiązania
	<p>Jasne pionowe smugi obejmujące zazwyczaj całą długość strony. Wady uwidaczniają się tylko w obszarach wypełnienia, a nie w niezadrukowanych partiach tekstu lub sekcjach.</p>	<ol style="list-style-type: none"> <li>1. Wydrukuj dokument ponownie.</li> <li>2. Wyjmij kasetę, a następnie potrząśnij nią, aby rozproszyc toner.</li> <li>3. Jeśli problem nadal występuje, przejdź do strony <a href="http://support.hp.com">support.hp.com</a>.</li> </ol>
	<p>Ciemne pionowe linie, które występują wzdłuż strony. Defekty występują w dowolnym miejscu na stronie, w obszarach wypełnienia lub w częściach niezadrukowanych.</p>	<ol style="list-style-type: none"> <li>1. Wydrukuj dokument ponownie.</li> <li>2. Wyjmij kasetę, a następnie potrząśnij nią, aby rozproszyc toner.</li> <li>3. Wydrukuj stronę czyszczącą.</li> <li>4. Sprawdź poziom tonera w kasecie.</li> <li>5. Jeśli problem nadal występuje, przejdź do strony <a href="http://support.hp.com">support.hp.com</a>.</li> </ol>

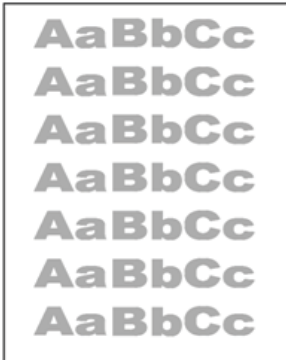
## Poprawianie jakości kopiowania obrazu

Jeżeli występują problemy z jakością kopiowania, wypróbuj poniższe rozwiązania w przedstawionej kolejności.

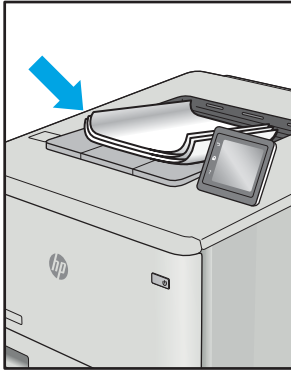
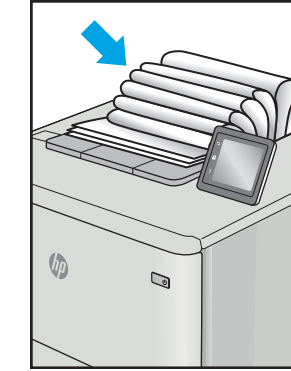
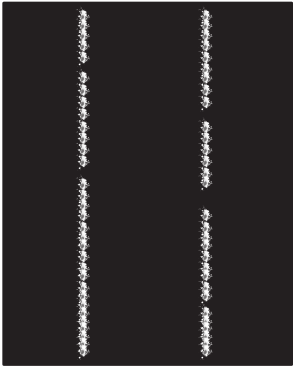
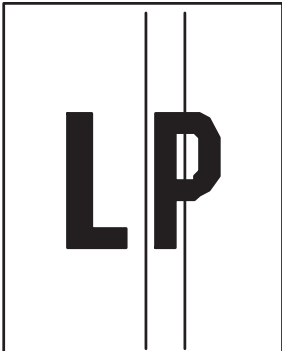
- [Sprawdzenie czystości szyby skanera \(kurz i smugi\)](#)
- [Kalibracja skanera](#)
- [Sprawdzenie ustawień papieru](#)
- [Sprawdzenie ustawień regulacji obrazu](#)
- [Optymalizacja kopii pod względem tekstu lub obrazów](#)
- [Kopiowanie od krawędzi do krawędzi](#)

W pierwszej kolejności wypróbuj kilka następujących kroków:

- Zamiast podajnika dokumentów używaj skanera płaskiego.
- Używaj wysokiej jakości oryginałów.
- W przypadku korzystania z podajnika dokumentów umieszczaj oryginalny dokument w podajniku w prawidłowy sposób przy użyciu prowadnic papieru, aby uniknąć niewyraźnych lub przekrzywionych obrazów.

Jeśli problem występuje nadal, wypróbuj poniższe dodatkowe rozwiązania. Jeśli nie wyeliminują one problemu, zapoznaj się z dalszymi rozwiązaniami w części „Poprawianie jakości druku”.

### Sprawdzenie czystości szyby skanera (kurz i smugi)

Na szybie skanera i białym plastikowym tle mogą się z czasem zbierać zanieczyszczenia, które mogą pogorszyć jakość skanowania. Zastosuj poniższą procedurę, aby oczyścić skaner, jeżeli na wydruku pojawiają się smugi, niepożądane linie, czarne kropki, słaba jakość druku lub niewyraźny tekst.

1. Naciśnij przycisk zasilania, aby wyłączyć drukarkę, a następnie odłącz kabel zasilający od gniazdka.

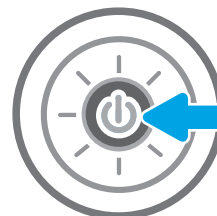



2. Otwórz pokrywę skanera.

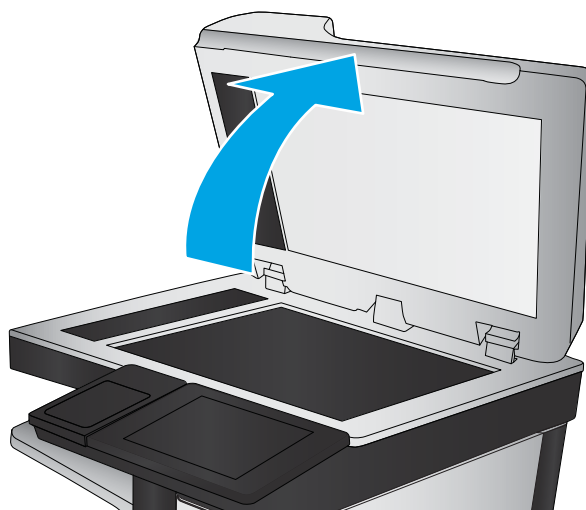

3. Wyczyść szybę skanera i paski podajnika dokumentów miękką szmatką lub gąbką zwilżoną płynem do szyb nierysującym powierzchni.

**OSTROŻNIE:** Do czyszczenia elementów drukarki nie wolno używać środków ciernych, acetonu, benzenu, amoniaku, alkoholu etylowego ani czterochlorku węgla, gdyż grozi to uszkodzeniem urządzenia. Nie należy stawiać pojemników z płynami bezpośrednio na szybie. Grozi to wyciekami i uszkodzeniem drukarki.

**UWAGA:** Jeśli pojawią się problemy ze smugami na kopiach w przypadku używania podajnika dokumentów, wyczyść wąski pasek szklany z lewej strony skanera.

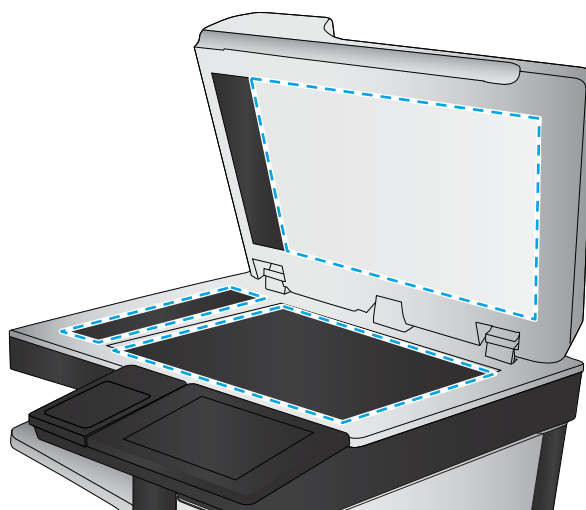

4. Wytrzyj szybę i białe plastikowe części do sucha irchę lub gąbką celulozową, aby uniknąć zacieków.
5. Podłącz kabel zasilający do gniazdka, a następnie naciśnij przycisk zasilania, aby włączyć drukarkę.

## Kalibracja skanera

Jeśli skopiowany obraz nie jest ustawiony poprawnie na stronie, postępuj według tych kroków, aby skalibrować skaner.

---

 **UWAGA:** Gdy korzystasz z podajnika dokumentów upewnij się, by prowadnice w podajniku wejściowym dotykały oryginału.

---

1. Na ekranie głównym panelu sterowania drukarki przejdź do aplikacji [Narzędzia obsługi](#), a następnie wybierz ikonę [Narzędzia obsługi](#).
2. Otwórz kolejno następujące menu:

- [Konservacja](#)
  - [Kalibracja/czyszczenie](#)
  - [Kalibracja skanera](#)
3. Dotknięcie przycisku [Start](#) spowoduje uruchomienie procesu kalibracji. Postępuj zgodnie z instrukcjami wyświetlanymi na ekranie.
  4. Zaczekaj na zakończenie kalibracji drukarki, a następnie spróbuj ponownie rozpocząć kopiowanie.

## Sprawdzenie ustawień papieru

Wykonaj te czynności, jeśli na kopiach pojawiają się smugi, tekst jest rozmyty lub ciemny, papier się marszczy lub istnieją miejsca, w których pigment nie został utrwalony.

- [Sprawdź opcje wyboru papieru](#)

## Sprawdź opcje wyboru papieru

1. Na ekranie głównym panelu sterowania drukarki przejdź do aplikacji [Kopiowanie](#), a następnie wybierz ikonę [Kopiowanie](#).
2. Wybierz [Opcje](#), a następnie przewiń i wybierz pozycję [Wybór papieru](#).
3. Wybierz opcję [Format papieru](#), a następnie wybierz jedną z wstępnie zdefiniowanych opcji.
4. Wybierz opcję [Rodzaj papieru](#), a następnie wybierz jedną z wstępnie zdefiniowanych opcji.
5. Wybierz opcję [Podajnik papieru](#), a następnie wybierz jedną z wstępnie zdefiniowanych opcji.
6. Wybierz opcję [Gotowe](#), aby zapisać opcje wyboru papieru.

## Sprawdzanie ustawień regulacji obrazu

Zmień te dodatkowe ustawienia, aby zwiększyć jakość kopiowania:

- **Ostrość:** Wyostrz lub wygładź obraz. Na przykład: zwiększenie ostrości może uczynić tekst bardziej wyraźnym, ale jej zmniejszenie pozwala wygładzić fotografie.
  - **Darkness (Przyciemnienie):** Zwiększ lub zmniejsz poziom czerni i bieli w kolorach skanowanych obrazów.
  - **Kontrast:** Zwiększ lub zmniejsz kontrast pomiędzy najjaśniejszym i najciemniejszym kolorem na stronie.
  - **Czyszczenie tła:** Usuń wyblakłe kolory z tła skanowanych obrazów. Na przykład: jeśli oryginalny dokument został wydrukowany na kolorowym papierze, ta funkcja umożliwi rozjaśnienie tła dokumentu i zachowanie ciemnego tekstu.
  - **Automatyczne tonowanie:** Dostępne tylko w przypadku modeli Flow. Urządzenie automatycznie dostosuje parametry [Jasność](#), [Kontrast](#) i [Czyszczenia tła](#), tak by najlepiej odpowiadały skanowanemu dokumentowi.
1. Na ekranie głównym panelu sterowania drukarki przejdź do aplikacji [Kopiowanie](#), a następnie wybierz ikonę [Kopiowanie](#).
  2. Wybierz [Opcje](#), a następnie przewiń i wybierz pozycję [Regulacja obrazu](#).
  3. Za pomocą suwaków dostosuj ustawienia poziomów, następnie wybierz opcję [Gotowe](#).
  4. Wybierz opcję [Kopiuj](#), aby uruchomić zadanie kopiowania.



**UWAGA:** Ustawienia te są tymczasowe. Po zakończeniu zadania drukarka przywraca ustawienia domyślne.

## Optymalizacja kopii pod względem tekstu lub obrazów

Optymalizacja zadania kopiowania pod względem typu skanowanych obrazów: tekstu, grafiki lub zdjęć.

1. Na ekranie głównym panelu sterowania drukarki przejdź do aplikacji [Kopiowanie](#), a następnie wybierz ikonę [Kopiowanie](#).
2. Wybierz [Opcje](#), a następnie wybierz opcję [Optymalizuj tekst/obraz](#).

3. Wybierz jedną z zaprogramowanych opcji.
4. Wybierz opcję **Kopiuj**, aby uruchomić zadanie kopiowania.



**UWAGA:** Ustawienia te są tymczasowe. Po zakończeniu zadania drukarka przywraca ustawienia domyślne.

## Kopiowanie od krawędzi do krawędzi

Użyj tej funkcji, aby uniknąć powstania cieni na krawędziach kopii, gdy oryginalny dokument jest zadrukowany blisko krawędzi.

1. Na ekranie głównym panelu sterowania drukarki przejdź do aplikacji **Kopiowanie**, a następnie wybierz ikonę **Kopiowanie**.
2. Wybierz **Opcje**, a następnie kliknij opcję **Od krawędzi do krawędzi**.
3. Wybierz opcję **Od krawędzi do krawędzi**, jeśli oryginał jest zadrukowany blisko krawędzi papieru.
4. Wybierz opcję **Kopiuj**, aby uruchomić zadanie kopiowania.

## Poprawianie jakości skanowania obrazu

- [Sprawdzanie czystości szyby skanera \(kurz i smugi\)](#)
- [Zmiana ustawień rozdzielczości](#)
- [Sprawdzenie ustawień koloru](#)
- [Sprawdzanie ustawień regulacji obrazu](#)
- [Optymalizacja skanowania dla tekstu lub obrazów](#)
- [Sprawdzanie ustawień jakości wydruków](#)

W pierwszej kolejności wypróbuj kilka następujących kroków:

- Zamiast podajnika dokumentów używaj skanera płaskiego.
- Używaj wysokiej jakości oryginałów.
- W przypadku korzystania z podajnika dokumentów umieszczaj oryginalny dokument w podajniku w prawidłowy sposób przy użyciu prowadnic papieru, aby uniknąć niewyraźnych lub przekrzywionych obrazów.

Jeśli problem występuje nadal, wypróbuj poniższe dodatkowe rozwiązania. Jeśli nie wyeliminują one problemu, zapoznaj się z dalszymi rozwiązaniami w części „Poprawianie jakości druku”.

### Sprawdzanie czystości szyby skanera (kurz i smugi)

Na szybie skanera i białym plastikowym tle mogą się z czasem zbierać zanieczyszczenia, które mogą pogorszyć jakość skanowania. Zastosuj poniższą procedurę, aby oczyścić skaner, jeżeli na wydruku pojawiają się smugi, niepożądane linie, czarne kropki, słaba jakość druku lub niewyraźny tekst.

1. Naciśnij przycisk zasilania, aby wyłączyć drukarkę, a następnie odłącz kabel zasilający od gniazdka.

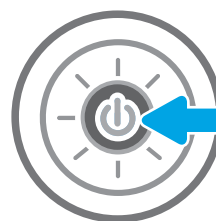

2. Otwórz pokrywę skanera.

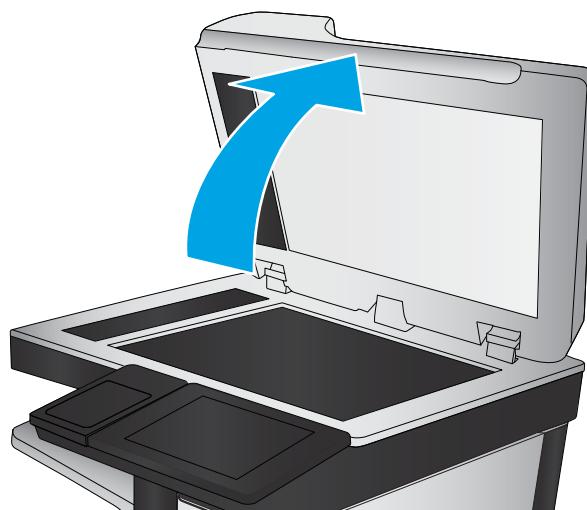

3. Wyczyść szybę skanera i paski podajnika dokumentów miękką szmatką lub gąbką zwilżoną płynem do szyb nierysującym powierzchni.

**OSTROŻNIE:** Do czyszczenia elementów drukarki nie wolno używać środków ciernych, acetonu, benzenu, amoniaku, alkoholu etylowego ani czterochlorku węgla, gdyż grozi to uszkodzeniem urządzenia. Nie należy stawiać pojemników z płynami bezpośrednio na szybie. Grozi to wyciekami i uszkodzeniem drukarki.

**UWAGA:** Jeśli pojawią się problemy ze smugami na kopiach w przypadku używania podajnika dokumentów, wyczyść wąski pasek szklany z lewej strony skanera.

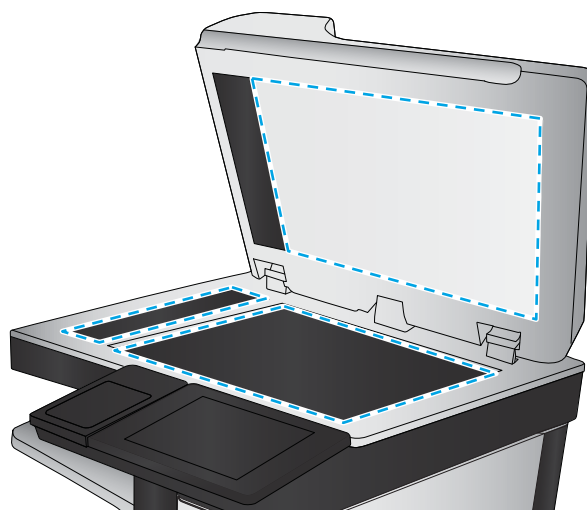

4. Wytrzyj szybę i białe plastikowe części do sucha irchą lub gąbką celulozową, aby uniknąć zacieków.
5. Podłącz kabel zasilający do gniazdka, a następnie naciśnij przycisk zasilania, aby włączyć drukarkę.

## Zmiana ustawień rozdzielczości



**UWAGA:** Ustawienie wysokiej rozdzielczości zwiększa rozmiar pliku i wydłuża czas skanowania

Postępuj według tych kroków, aby dostosować ustawienia rozdzielczości:

1. Na ekranie głównym panelu sterowania drukarki przejdź do aplikacji [Skanowanie](#), a następnie wybierz ikonę [Skanowanie](#).
2. Wybierz jedną z poniższych funkcji skanowania:
  - [Skanuj do wiadomości e-mail](#)
  - [Skanuj do folderu sieciowego](#)

- Skanuj do pamięci USB
  - Skanuj do SharePoint®
3. Wybierz [Opcje](#), a następnie wybierz opcję [Typ pliku i rozdzielczości](#).
  4. Wybierz jedną ze wstępnie zdefiniowanych opcji [Rozdzielczość](#), a następnie wybierz przycisk [Gotowe](#).
  5. Wybierz opcję [Wyślij](#) lub [Zapisz](#), aby rozpocząć skanowanie.

## Sprawdzenie ustawień koloru

Postępuj według tych kroków, aby dostosować ustawienia koloru:

1. Na ekranie głównym panelu sterowania drukarki przejdź do aplikacji [Skanowanie](#), a następnie wybierz ikonę [Skanowanie](#).
2. Wybierz jedną z poniższych funkcji skanowania:
  - [Zapisanie w pamięci urządzenia](#)
  - [Skanuj do wiadomości e-mail](#)
  - [Skanuj do folderu sieciowego](#)
  - [Skanowanie do USB](#)
  - [Skanuj do SharePoint®](#)
3. Dotknij przycisku [Opcje](#).
4. W okienku [Opcje](#) przewiń i wybierz pozycję [Kolor/czarno-biały](#).
5. Wybierz jedną z zaprogramowanych opcji.
6. Dotknij przycisku [Wyślij](#).

## Sprawdzanie ustawień regulacji obrazu

Zmień te dodatkowe ustawienia, aby zwiększyć jakość skanowania

- **Ostrość:** Wyostrz lub wygładź obraz. Na przykład: zwiększenie ostrości może uczynić tekst bardziej wyraźnym, ale jej zmniejszenie pozwala wygładzić fotografie.
  - **Darkness (Przyciemnienie):** Zwiększ lub zmniejsz poziom czerni i bieli w kolorach skanowanych obrazów.
  - **Kontrast:** Zwiększ lub zmniejsz kontrast pomiędzy najjaśniejszym i najciemniejszym kolorem na stronie.
  - **Czyszczenie tła:** Usuń wyblakłe kolory z tła skanowanych obrazów. Na przykład: jeśli oryginalny dokument został wydrukowany na kolorowym papierze, ta funkcja umożliwi rozjaśnienie tła dokumentu i zachowanie ciemnego tekstu.
  - **Automatyczne tonowanie:** Dostępne tylko w przypadku modeli Flow. Urządzenie automatycznie dostosuje parametry [Jasność](#), [Kontrast](#) i [Oczyszczenia tła](#), tak by najlepiej odpowiadały skanowanemu dokumentowi.
1. Na ekranie głównym panelu sterowania drukarki przejdź do aplikacji [Skanowanie](#), a następnie wybierz ikonę [Skanowanie](#).
  2. Wybierz jedną z poniższych funkcji skanowania:

- Skanuj do wiadomości e-mail
  - Skanuj do folderu sieciowego
  - Skanuj do pamięci USB
  - Skan. do przechow. zadań
  - Skanuj do SharePoint®
3. Wybierz [Opcje](#), a następnie wybierz opcję [Regulacja obrazu](#).
  4. Za pomocą suwaków dostosuj ustawienia poziomów, a następnie wybierz opcję [Gotowe](#).
  5. Wybierz opcję [Wyślij](#) lub [Zapisz](#), aby rozpocząć skanowanie.



**UWAGA:** Ustawienia te są tymczasowe. Po zakończeniu zadania drukarka przywraca ustawienia domyślne.

## Optymalizacja skanowania dla tekstu lub obrazów

Optymalizacja zadania skanowania pod względem typu skanowanych obrazów: tekstu, grafiki lub zdjęć.

1. Na ekranie głównym panelu sterowania drukarki przejdź do aplikacji [Skanowanie](#), a następnie wybierz ikonę [Skanowanie](#).
2. Wybierz jedną z poniższych funkcji skanowania:
  - [Skanuj do wiadomości e-mail](#)
  - [Skanuj do folderu sieciowego](#)
  - [Skanuj do pamięci USB](#)
  - [Skanuj do przechow. zadań](#)
  - [Skanuj do SharePoint®](#)
3. Wybierz [Opcje](#), a następnie wybierz opcję [Optymalizuj tekst/obraz](#).
4. Wybierz jedną z zaprogramowanych opcji.
5. Wybierz opcję [Wyślij](#) lub [Zapisz](#), aby rozpocząć skanowanie.



**UWAGA:** Ustawienia te są tymczasowe. Po zakończeniu zadania drukarka przywraca ustawienia domyślne.

## Sprawdzanie ustawień jakości wydruków

To ustawienie dostosowuje poziom kompresji przy zapisywaniu plików. Aby uzyskać najlepszą jakość, ustaw najwyższą wartość.

1. Na ekranie głównym panelu sterowania drukarki przejdź do aplikacji [Skanowanie](#), a następnie wybierz ikonę [Skanowanie](#).
2. Wybierz jedną z poniższych funkcji skanowania:
  - [Scan to Email \(Skanuj do wiadomości e-mail\)](#)
  - [Skanuj do folderu sieciowego](#)



- [Skanowanie do pamięci USB](#)
  - [Skanuj do SharePoint®](#)
3. Wybierz [Opcje](#), a następnie wybierz opcję [Typ pliku i rozdzielczości](#).
  4. Wybierz jedną ze wstępnie zdefiniowanych opcji [Jakość i rozmiar pliku](#), a następnie wybierz opcję [Gotowe](#).
  5. Wybierz opcję [Wyślij](#) lub [Zapisz](#), aby rozpocząć skanowanie.

## Poprawianie jakości obrazu faksu

Jeżeli występują problemy z jakością faksów, wypróbuj poniższe rozwiązania w przedstawionej kolejności.

- [Sprawdzanie czystości szyby skanera \(kurz i smugi\)](#)
- [Sprawdzenie ustawienia rozdzielczości faksów wysyłanych](#)
- [Sprawdzanie ustawień regulacji obrazu](#)
- [Optymalizacja faksów dla tekstu lub obrazów](#)
- [Sprawdzanie ustawień poprawiania błędów](#)
- [Sprawdzenie ustawienia dopasowania do strony](#)
- [Wysłanie do innego urządzenia faksowego](#)
- [Sprawdzenie urządzenia faksowego nadawcy](#)

W pierwszej kolejności wypróbuj kilka następujących kroków:

- Zamiast podajnika dokumentów używaj skanera płaskiego.
- Używaj wysokiej jakości oryginałów.
- W przypadku korzystania z podajnika dokumentów umieszczaj oryginalny dokument w podajniku w prawidłowy sposób przy użyciu prowadnic papieru, aby uniknąć niewyraźnych lub przekrzywionych obrazów.

Jeśli problem występuje nadal, wypróbuj poniższe dodatkowe rozwiązania. Jeśli nie wyeliminują one problemu, zapoznaj się z dalszymi rozwiązaniami w części „Poprawianie jakości druku”.

### Sprawdzanie czystości szyby skanera (kurz i smugi)

Na szybie skanera i białym plastikowym tle mogą się z czasem zbierać zanieczyszczenia, które mogą pogorszyć jakość skanowania. Zastosuj poniższą procedurę, aby oczyścić skaner, jeżeli na wydruku pojawiają się smugi, niepożądane linie, czarne kropki, słaba jakość druku lub niewyraźny tekst.

1. Naciśnij przycisk zasilania, aby wyłączyć drukarkę, a następnie odłącz kabel zasilający od gniazdka.

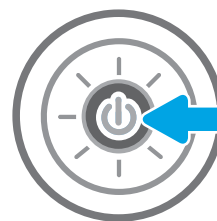

2. Otwórz pokrywę skanera.

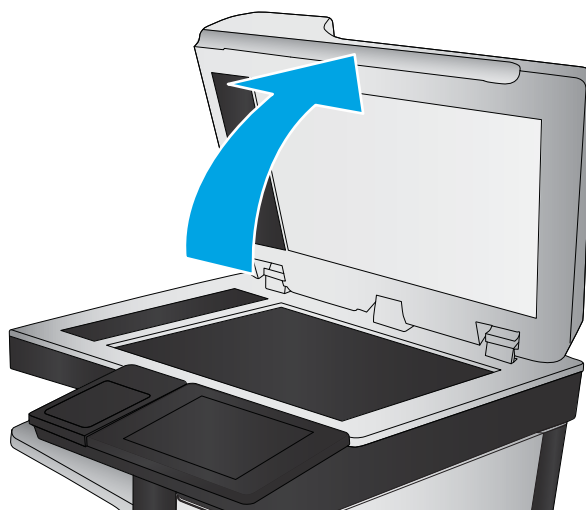

3. Wyczyść szybę skanera i paski podajnika dokumentów miękką szmatką lub gąbką zwilżoną płynem do szyb nierysującym powierzchni.

**OSTROŻNIE:** Do czyszczenia elementów drukarki nie wolno używać środków ciernych, acetonu, benzenu, amoniaku, alkoholu etylowego ani czterochlorku węgla, gdyż grozi to uszkodzeniem urządzenia. Nie należy stawiać pojemników z płynami bezpośrednio na szybie. Grozi to wyciekami i uszkodzeniem drukarki.

**UWAGA:** Jeśli pojawią się problemy ze smugami na kopiach w przypadku używania podajnika dokumentów, wyczyść wąski pasek szklany z lewej strony skanera.

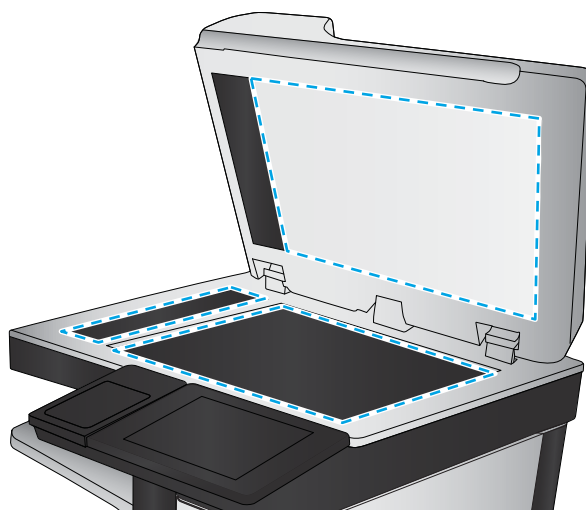

4. Wytrzyj szybę i białe plastikowe części do sucha irchę lub gąbką celulozową, aby uniknąć zacieków.
5. Podłącz kabel zasilający do gniazdka, a następnie naciśnij przycisk zasilania, aby włączyć drukarkę.

## Sprawdzenie ustawienia rozdzielczości faksów wysyłanych

Postępuj według tych kroków, aby ustawić rozdzielczość wychodzących faksów.



**UWAGA:** Zwiększenie rozdzielczości zwiększa rozmiar pliku faksu i czas wysyłania.

1. Na ekranie głównym panelu sterowania drukarki przejdź do aplikacji **Faksowanie**, a następnie wybierz ikonę **Faksowanie**.
2. Wybierz **Opcje**.
3. W okienku Opcje przewiń i wybierz pozycję **Rozdzielczość**.
4. Wybierz jedną ze wstępnie zdefiniowanych opcji, a następnie wybierz opcję **Wyślij**, aby wysłać faks.

## Sprawdzanie ustawień regulacji obrazu

Zmień te dodatkowe ustawienia, aby zwiększyć jakość wysyłanych faksów:

- **Ostrość:** Wyostrz lub wygładź obraz. Na przykład: zwiększenie ostrości może uczynić tekst bardziej wyraźnym, ale jej zmniejszenie pozwala wygładzić fotografię.
  - **Darkness** (Przyciemnienie): Zwiększ lub zmniejsz poziom czerni i bieli w kolorach skanowanych obrazów.
  - **Kontrast:** Zwiększ lub zmniejsz kontrast pomiędzy najjaśniejszym i najciemniejszym kolorem na stronie.
  - **Czyszczenie tła:** Usuń wyblakłe kolory z tła skanowanych obrazów. Na przykład: jeśli oryginalny dokument został wydrukowany na kolorowym papierze, ta funkcja umożliwi rozjaśnienie tła dokumentu i zachowanie ciemnego tekstu.
  - **Automatyczne tonowanie:** Dostępne tylko w przypadku modeli Flow. Urządzenie automatycznie dostosuje parametry **Jasność**, **Kontrast** i **Oczyszczenia tła**, tak by najlepiej odpowiadały skanowanemu dokumentowi.
1. Na ekranie głównym panelu sterowania drukarki przejdź do aplikacji **Faksowanie**, a następnie wybierz ikonę **Faksowanie**.
  2. Wybierz **Opcje**.
  3. W okienku Opcje przewiń i wybierz pozycję **Regulacja obrazu**.
  4. Za pomocą suwaków dostosuj ustawienia poziomów, a następnie wybierz opcję **Gotowe**.
  5. Wybierz opcję **Wyślij**, aby wysłać faks.



**UWAGA:** Ustawienia te są tymczasowe. Po zakończeniu zadania drukarka przywraca ustawienia domyślne.

## Optymalizacja faksów dla tekstu lub obrazów

Optymalizacja zadania faksowania pod względem typu skanowanych obrazów: tekstu, grafiki lub zdjęć.

1. Na ekranie głównym panelu sterowania drukarki przejdź do aplikacji **Faksowanie**, a następnie wybierz ikonę **Faksowanie**.
2. Wybierz **Opcje**.
3. W okienku Opcje przewiń i wybierz pozycję **Optymalizuj tekst/zdjęcie**.
4. Wybierz jedną z zaprogramowanych opcji.
5. Wybierz opcję **Wyślij**, aby wysłać faks.



**UWAGA:** Ustawienia te są tymczasowe. Po zakończeniu zadania drukarka przywraca ustawienia domyślne.

## Sprawdzanie ustawień poprawiania błędów

Ustawienie **Tryb korekcji błędów** może być wyłączone, co może spowodować pogorszenie jakości obrazu. Postępuj według tych kroków, aby włączyć to ustawienie.

1. Na ekranie głównym panelu sterowania drukarki przejdź do aplikacji **Ustawienia**, a następnie wybierz ikonę **Ustawienia**.
2. Otwórz kolejno następujące menu:

- [Faks](#)
  - [Ustawienia wysyłania faksu](#)
  - [Ogólne ustawienia wysyłania faksu](#)
3. Wybierz opcję [Tryb korekcji błędów](#). Dotknij przycisku [Gotowe](#).

## Sprawdzenie ustawienia dopasowania do strony

Jeśli funkcja [Dopasuj do strony](#) jest włączona, a przychodzący faks jest większy od formatu strony, drukarka podejmie próbę przeskalowania obrazu w celu dopasowania go do strony. Jeśli ta funkcja jest wyłączona, większe obrazy zostaną podzielone na kilka stron.

1. Na ekranie głównym panelu sterowania drukarki przejdź do aplikacji [Ustawienia](#), a następnie wybierz ikonę [Ustawienia](#).
2. Otwórz kolejno następujące menu:
  - [Faks](#)
  - [Ustawienia odbierania faksu](#)
  - [Domyślne opcje zleceń](#)
  - [Dopasuj do strony](#)
3. Wybierz opcję [Wł.](#), aby włączyć funkcję lub opcję [Wył.](#), aby ją wyłączyć.

## Wysłanie do innego urządzenia faksowego

Spróbuj wysłać dokument do innego faksu. Jeśli jakość faksu jest większa, problem leży w ustawieniach lub stanie materiałów eksploatacyjnych oryginalnego odbiorcy faksu

## Sprawdzenie urządzenia faksowego nadawcy

Poproś nadawcę, aby wysłał faks z innego urządzenia. Jeśli jakość faksu jest wyższa, problem leży w ustawieniach lub stanie materiałów eksploatacyjnych oryginalnego odbiorcy faksu. Jeśli wysłanie faksu z innego urządzenia jest niemożliwe, poproś nadawcę o wprowadzenie następujących zmian:

- Upewnij się, że oryginał wydrukowany jest na białym papierze.
- Zwiększ rozdzielczość faksu, poziom jakości lub kontrast.
- Jeśli to możliwe, wyślij faks z programu komputerowego.

## Rozwiązywanie problemów z faksem

Użyj poniższych sekcji, aby rozwiązywać problemy związane z funkcjami faksu drukarki.

- [Lista kontrolna przy rozwiązywaniu problemów z faksem](#)
- [Ogólne problemy związane z faksowaniem](#)

## Lista kontrolna przy rozwiązywaniu problemów z faksem

Poniższa lista kontrolna pomaga w określeniu przyczyn problemów dotyczących faksu:

- [Jakiego typu linia telefoniczna jest używana?](#)
- [Czy stosowane jest urządzenie zapobiegające przepięciom?](#)
- [Czy stosowany jest system poczty głosowej lub automatyczna sekretarka?](#)
- [Czy linia telefoniczna ma funkcję połączeń oczekujących?](#)
- [Sprawdzenie stanu przystawki faksującej](#)
- **Czy używany jest przewód faksu dostarczony wraz z modułem faksu?** Ten moduł faksu wraz z dostarczonym przewodem faksu został przetestowany na zgodność z normą RJ11 i standardami funkcjonalnymi. Nie należy używać innego przewodu faksu; analogowa przystawka faksująca wymaga zastosowania analogowego przewodu. Wymagana jest również analogowa linia telefoniczna.
- **Czy kabel łączący z linią telefoniczną/faksową został prawidłowo podłączony do gniazda modułu faksu?** Sprawdź, czy wtyczka telefoniczna jest dokładnie włożona do gniazda. Włóż wtyczkę do gniazdka. Będzie słychać charakterystyczne kliknięcie.

---

 **UWAGA:** Sprawdź, czy złącze telefoniczne jest podłączone do portu faksu, a nie portu sieciowego. Porty wyglądają podobnie.

---

- **Czy ściennie gniazdo telefoniczne jest sprawne?** Sprawdź obecność sygnału tonowego, podłączając telefon do gniazda w ścianie. Sprawdź, czy dźwięk jest słyszalny oraz czy można przeprowadzić rozmowę telefoniczną?

### Jakiego typu linia telefoniczna jest używana?

- **Linia dedykowana:** Standardowy numer faksowy/telefoniczny przeznaczony do odbioru lub wysyłania faksów.

---

 **UWAGA:** Linia telefoniczna powinna być wykorzystywana wyłącznie do urządzenia drukująco-faksującego i nie może być współdzielona z innymi typami urządzeń telefonicznych. Dotyczy to także systemów alarmowych, wykorzystujących linię telefoniczną do powiadamiania firm monitorujących.

---

- **System PBX:** System telefoniczny używany w środowisku biznesowym. Standardowe telefony domowe i przystawki faksujące używają analogowego sygnału telefonicznego. Niektóre systemy PBX są systemami cyfrowymi i mogą być niezgodne z przystawką faksującą. Możliwe, że do podłączenia urządzenia faksu do cyfrowych systemów PBX potrzebny będzie adapter ATA (Analog Telephone Adapter).
- **Linie „przełączające” (roll-over):** Funkcja systemu telefonicznego, która polega na „przełączaniu” nowego połączenia na następną wolną linię, gdy pierwsza linia przychodząca jest zajęta. W takim przypadku drukarkę należy podłączyć do pierwszej linii przychodzącej. Faks odpowie na telefon po pewnej liczbie dzwonek określonej w ustawieniu liczby dzwonek przed odebraniem.

### Czy stosowane jest urządzenie zapobiegające przepięciom?

Urządzenie zapobiegające przepięciom może być stosowane między gniazdem ściennym a przystawką faksującą. Chroni ono przystawkę przed energią elektryczną przekazywaną liniami telefonicznymi. Urządzenia takie mogą jednak powodować problemy z połączeniami faksowymi poprzez pogorszenie jakości sygnału telefonicznego. Jeśli podczas stosowania urządzenia zapobiegającego przepięciom występują problemy z wysyłaniem lub odbieraniem faksów, należy podłączyć drukarkę bezpośrednio do gniazda telefonicznego w ścianie, aby stwierdzić, czy problemy są spowodowane zastosowaniem tego urządzenia.

## Czy stosowany jest system poczty głosowej lub automatyczna sekretarka?

Jeśli ustawienie liczby dzwonek przed odebraniem dla systemu poczty głosowej jest mniejsze od tego parametru dla przystawki faksującej, system poczty głosowej odpowie na połączenie i przystawka faksująca nie będzie mogła odbierać faksów. Jeśli ustawienie liczby dzwonek przed odebraniem jest mniejsze niż dla systemu poczty głosowej, przystawka faksująca będzie odbierać fakсы.

## Czy linia telefoniczna ma funkcję połączeń oczekujących?

Jeżeli linia telefoniczna faksu ma aktywną funkcję połączeń oczekujących, to powiadomienie o połączeniu oczekującym może zakłócić trwające połączenie faksowe, co powoduje błąd komunikacji. Należy upewnić się, że funkcja połączeń oczekujących na linii telefonicznej faksu nie jest aktywna.

## Sprawdzenie stanu przystawki faksującej

Jeśli analogowa przystawka faksująca nie działa, wydrukuj raport [Strona konfiguracji](#), aby sprawdzić jej stan.

1. Przewiń ekran główny panelu sterowania drukarki i wybierz opcję [Raporty](#).
2. Otwórz kolejno następujące menu:
  - [Str. konfig. i stanu](#)
  - [Strona konfiguracji](#)
3. Dotknij przycisku [Drukuj](#), aby wydrukować raport, lub dotknij przycisku [Wyświetl](#), aby wyświetlić raport na ekranie. Raport składa się z kilku stron.

 **UWAGA:** Adres IP lub nazwę hosta drukarki można znaleźć na stronie [Jetdirect](#).

Na Stronie urządzenia faksującego na Stronie konfiguracyjnej, pod nagłówkiem [Informacje o sprzęcie](#) sprawdź pozycję [Stan modemu](#). W poniższej tabeli opisano stany urządzenia i możliwe rozwiązania.

 **UWAGA:** Jeśli strona faksu nie drukuje się, może być to spowodowane problemami z faksem analogowym. Jeśli korzystasz z faksu sieciowego lub internetowego, ich konfiguracja może wyłączać tę funkcję.

Działa/włączona <sup>1</sup>	Analogowa przystawka faksująca jest zainstalowana i gotowa.
Działa/wyłączona <sup>1</sup>	Urządzenie faksu jest zainstalowane, ale nie zostało skonfigurowane.  Moduł faksu jest zainstalowany i sprawny, jednak program narzędziowy HP Digital Sending wyłączył funkcję faksu w drukarce lub włączył faks sieciowy. Jeśli włączono faks sieciowy, funkcja faksu analogowego jest wyłączona. W danym momencie może być włączona tylko jedna funkcja: faks sieciowy lub faks analogowy.  <b>UWAGA:</b> Jeśli włączony jest faks sieciowy, opcja <a href="#">Skanuj do faksu</a> jest niedostępna na panelu sterowania drukarki.
Nie działa/włączona/wyłączona <sup>1</sup>	Drukarka wykryła błąd oprogramowania sprzętowego. Zaktualizuj oprogramowanie sprzętowe
Uszkodzona/włączona/wyłączona <sup>1</sup>	Błąd faksu. Odłącz kartę modułu faksu i podłącz ją ponownie sprawdzając, czy nie wygięły się styki. Jeśli stan przystawki jest nadal określony jako USZKODZONY, wymień kartę analogowej przystawki faksującej.

<sup>1</sup> WŁĄCZONA oznacza, że analogowa przystawka faksująca jest włączona; WYŁĄCZONA oznacza, że włączono faks sieciowy (faks analogowy jest wyłączony).



## Ogólne problemy związane z faksowaniem

Poniżej wymieniono niektóre często występujące problemy z faksem.

- [Faks nie został wysłany.](#)
- [Przycisk książki adresowej faksu nie jest wyświetlany.](#)
- [Nie można znaleźć pozycji Ustawienia faksu w programie HP Web Jetadmin.](#)
- [Nagłówek jest dołączany u góry strony, gdy włączono funkcję nakładki.](#)
- [W polu odbiorców pojawiają się zarówno nazwiska, jak i numery.](#)
- [Jednostronicowy faks jest drukowany na dwóch stronach.](#)
- [Dokument zatrzymuje się w podajniku w połowie wysyłania faksu.](#)
- [Dźwięki wydawane przez przystawkę faksującą są zbyt głośne lub zbyt ciche.](#)

### Faks nie został wysłany.

Kompresja JBIG jest włączona, ale faks odbiorcy nie posiada tej funkcji.

Wyłącz opcję JBIG.

### Przycisk książki adresowej faksu nie jest wyświetlany.

Żaden kontakt z wybranej listy kontaktów nie ma przypisanych danych faksowych.

### Nie można znaleźć pozycji Ustawienia faksu w programie HP Web Jetadmin.

Ustawienia faksu w programie HP Web Jetadmin znajdują się w menu rozwijanym na stronie stanu urządzenia.

Z rozwijanego menu wybierz opcje **Wysyłanie cyfrowe i faks**.

### Nagłówek jest dołączany u góry strony, gdy włączono funkcję nakładki.

Dla wszystkich faksów przesłanych dalej drukarka zmienia nagłówek u góry strony.

Jest to normalne działanie.

### W polu odbiorców pojawiają się zarówno nazwiska, jak i numery.

Wyświetlane mogą być zarówno nazwiska, jak i numery, w zależności od ich pochodzenia. W książce adresowej faksu znajdują się nazwiska, inne bazy danych wyświetlają numery.

Jest to normalne działanie.

### Jednostronicowy faks jest drukowany na dwóch stronach.

Na początku faksu dołączany jest nagłówek, co przesuwa tekst na drugą stronę.

Aby jednostronicowy faks był drukowany na jednej stronie, należy ustawić tryb nakładania dla nagłówka nakładki lub dostosować ustawienie Dopasuj do strony.

## Dokument zatrzymuje się w podajniku w połowie wysyłania faksu.

Dokument zaciął się w podajniku dokumentów.

Usuń zacięcie i ponownie wyślij faks.

## Dźwięki wydawane przez przystawkę faksującą są zbyt głośne lub zbyt ciche.

Należy wyregulować głośność.

Dostosuj głośność w menu [Ustawienia wysyłania faksów](#) oraz [Ustawienia odbierania faksów](#).

# Dysk flash USB nie odpowiada

Port USB jest domyślnie wyłączony. Przed użyciem tej funkcji należy włączyć port USB.



- [Metoda 1: Włączanie portu USB z poziomu panelu sterowania drukarki](#)
- [Metoda 2: Włączanie portu USB z poziomu wbudowanego serwera internetowego HP \(tylko drukarki podłączone do sieci\)](#)

Aby włączyć ten port, skorzystaj z jednego z poniższych sposobów:

## Metoda 1: Włączanie portu USB z poziomu panelu sterowania drukarki

1. Na ekranie głównym panelu sterowania drukarki przejdź do aplikacji [Ustawienia](#), a następnie wybierz ikonę [Ustawienia](#).
2. Otwórz kolejno następujące menu:
  - [Kopiuj/drukuj](#) lub [Drukuj](#)
  - [Włącz urządzenie USB](#)
3. Wybierz opcję [Włączone](#), aby włączyć port USB.

## Metoda 2: Włączanie portu USB z poziomu wbudowanego serwera internetowego HP (tylko drukarki podłączone do sieci)

1. Na ekranie głównym panelu sterowania drukarki wybierz ikonę  Informacje, a następnie ikonę  Sieć, aby wyświetlić adres IP lub nazwę hosta urządzenia.
2. Otwórz przeglądarkę internetową i wpisz w wierszu adresu adres IP widoczny na panelu sterowania urządzenia. Naciśnij klawisz [Enter](#) na klawiaturze komputera. Otworzy się serwer EWS.



**UWAGA:** Jeśli przeglądarka wyświetla komunikat o **występowaniu problemu z certyfikatem zabezpieczeń tej witryny internetowej podczas próby otwarcia EWS**, kliknij pozycję [Kontynuuj](#) przeglądanie tej witryny sieci Web (niezalecane).

Wybranie pozycji **Kontynuuj przeglądanie tej witryny internetowej (niezalecane)** nie spowoduje zagrożenia dla komputera podczas nawigacji w serwerze EWS drukarki HP.

3. Wybierz kartę [Kopiuj/drukuj](#) w przypadku urządzeń wielofunkcyjnych MFP lub [Drukuj](#) w przypadku modeli drukarek SFP.
4. Z lewego menu wybierz opcję [Drukuj z ustawień napędu USB](#).
5. Wybierz opcję [Włącz drukowanie z dysku USB](#).
6. Kliknij [Zastosuj](#).



# Indeks

## Symbole/Cyfry

3-pojemnikowy zszywacz/układacz  
usuwanie zacięć zszywek 160

## A

adres IPv4 137  
Adres IPv6 137  
akcesoria  
numery katalogowe 30  
przegląd 29  
Zamawianie 30  
akcesoria pamięci masowej USB  
drukowanie z 51  
alternatywny tryb papieru  
firmowego 19, 21, 22, 25

## B

bezprzewodowy serwer druku  
numer katalogowy 30  
blokada  
formatyzator 141, 143  
Bonjour  
określanie 126  
brama, ustawianie domyślnej 137  
brama domyślna, ustawianie 137

## C

Części  
przegląd 29  
części zamienne  
numery katalogowe 30, 31  
czyszczenie  
szyba 196, 201, 206  
ścieżka papieru 181, 182

## D

dane techniczne 10  
elektryczne i akustyczne 15

dane techniczne drukarki  
przegląd 10  
dodatkowy zszywacz/układacz  
usuwanie zacięć 160  
dolne prawe drzwiczki  
usuwanie zacięć 160  
drukarka  
przegląd 1  
druk na obu stronach  
ręczne, system Windows 40  
System Mac 44  
System Windows 40  
drukowanie  
przechowywane zadania 47  
przegląd 39  
z urządzenia USB 51  
drukowanie dwustronne  
ręczne (Mac) 44  
ręczne (Windows) 40  
System Mac 44  
System Windows 40  
ustawienia (Windows) 40  
drukowanie na obu stronach  
ustawienia (Windows) 40  
drukowanie poufne (private printing)  
47  
drukowanie za pomocą urządzenia  
USB easy-access 51  
dyski twarde  
zaszyfrowane 141, 143  
dysk twardy  
numer katalogowy 30  
Dział obsługi klienta HP 150

## E

ekran dotykowy  
lokalizacja funkcji 4, 7  
Ethernet (RJ-45)  
lokalizowanie 4, 6

etykieta  
orientacja 27  
etykiety  
drukowanie (Windows) 40  
drukowanie na 27  
etykiety, ładowanie 27  
Explorer, obsługiwane wersje  
Wbudowany serwer internetowy  
HP 126

## F

faks  
konfiguracja 118  
optymalizacja dla tekstu lub  
obrazów 206  
problemy z podawaniem  
dokumentów 210, 213  
przegląd 117  
ustawienia 119  
wymagane ustawienia 118  
faks, ustawienia  
Wbudowany serwer internetowy  
HP 126, 128, 131  
Folder sieciowy, skanowanie do 110  
foldery  
wysyłanie do 110  
folia transparentna  
drukowanie (Windows) 40  
formatyzator  
lokalizowanie 4, 5  
H  
HP Web Jetadmin 146  
I  
Internet Explorer, obsługiwane wersje  
Wbudowany serwer internetowy  
HP 126  
IPsec 141, 143

## J

- jakość obrazu
  - sprawdzanie stanu wkładu z tonerem 181, 182, 184
- Jetadmin, HP Web 146
- JetAdvantage 115

## K

- kalibracja
  - kolory 181
  - skaner 196
- kasety z tonerem
  - elementy 33
  - ustawienia niskiego poziomu 152
  - użytkowanie przy niskim stanie 152
  - wymiana 33
- Kasety z tonerem
  - numery katalogowe 30
- klawiatura
  - lokalizowanie 4
- kolory
  - kalibracja 181
- konfiguracja ogólna
  - Wbudowany serwer internetowy HP 126, 128
- koperty
  - orientacja 19, 20
- koperty, ładowanie 26
- kopiowanie
  - optymalizacja dla tekstu lub obrazów 196
  - przegląd 57
- kopiowanie od krawędzi do krawędzi 196

## L

- liczba stron na minutę 10
- lista Inne łącza
  - Wbudowany serwer internetowy HP 126, 128, 136

## M

- małe marginesy 196
- marginesy, małe
  - kopiowanie 196
- maska podsieci 137
- materiały eksploatacyjne
  - numery katalogowe 30, 31
  - przegląd 29
  - ustawienia niskiego poziomu 152

- użytkowanie przy niskim stanie 152
- Wbudowany serwer internetowy HP 132
  - wymiana kasety z tonerem 33
  - wymiana zszywek 37
  - Zamawianie 30
- moduł NFC
  - numer katalogowy 30
- moduł zbiorczy toneru
  - lokalizowanie 4
- motyw kolorów
  - zmiana, Windows 181

## N

- nadajniki cyfrowe
  - foldery 110
  - pamięć drukarki 107
  - USB 114
  - wysyłanie dokumentów 104
- narzędzia rozwiązywania problemów
  - Wbudowany serwer internetowy HP 126, 128, 132
- Netscape Navigator, obsługiwane wersje
  - Wbudowany serwer internetowy HP 126
- nośnik druku
  - wkładanie papieru papier do podajnika 1 19
- numer produktu
  - lokalizacja 4, 5
- numer seryjny
  - lokalizowanie 4, 5
- numery katalogowe
  - akcesoria 30
  - części zamienne 30, 31
  - Kasety z tonerem 30
  - materiały eksploatacyjne 30, 31

## O

- obsługa
  - online 150
- obsługa klienta
  - online 150
- obsługiwane systemy operacyjne 12
- opcje koloru
  - zmiana, Windows 181
- opóźnienie uśpienia
  - ustawianie 144

- optymalizacja obrazów faksu 206
- optymalizacja obrazów kopii 196
- optymalizacja zeskanowanych obrazów 201

## P

- pamięć
  - w zestawie 10
- pamięć drukarki
  - wysyłanie do 107
- pamięć drukarki, skanowanie do 107
- panel sterowania
  - lokalizacja funkcji 4, 7
  - lokalizowanie 4
  - pomoc 150
- papier
  - ładowanie podajnika 2 i podajników na 550 arkuszy 22
  - podajnik 1 orientacja 19, 20
  - Podajnik 2 i podajniki na 550 arkuszy – orientacja 22, 24
  - wkładanie papieru do podajnika 1 19
  - wybieranie 181, 182, 186
  - zablokowany papier 161
  - zacięcia 160
- papier, podajniki
  - numery katalogowe 30
  - przegląd 17
- papier, zamawianie 30
- papier specjalny
  - drukowanie (Windows) 40
- Podajnik 1
  - orientacja papieru 19, 20
  - wkładanie kopert 26
  - zacięcia 160
- Podajnik 2
  - zacięcia 160
- Podajnik 2 i podajniki na 550 arkuszy
  - orientacja papieru 22, 24
  - wkładanie do 22
- podajnik dokumentów
  - problemy z pobieraniem papieru 153, 159
  - zacięcia 160
- podajniki
  - lokalizowanie 4
  - pojemność 10

- używanie alternatywnego trybu
    - papieru firmowego 21, 25
    - w zestawie 10
  - podajniki na 550 arkuszy
    - numery katalogowe 30
    - zacięcia 160
  - Podajniki na 550 arkuszy
    - numery katalogowe 30
  - podajnik wejściowy o dużej pojemności na 2000 arkuszy
    - usuwanie zacięć 160
  - pojemnik, wyjście
    - lokalizowanie 4
  - pojemnik wyjściowy
    - lokalizowanie 4
    - usuwanie zacięć 160
  - połączenie zasilania
    - lokalizowanie 4, 5
  - pomoc, panel sterowania 150
  - pomoc online, panel sterowania 150
  - pomoc techniczna
    - online 150
  - pomoc techniczna online 150
  - Port drukowania USB 2.0 Hi-Speed
    - lokalizowanie 4, 6
  - port faksu
    - lokalizowanie 4, 6
  - Port LAN
    - lokalizowanie 4, 6
  - Port RJ-45
    - lokalizowanie 4, 6
  - Port USB
    - lokalizowanie 4, 6
    - włączanie 51, 52, 54, 55, 215
  - porty
    - lokalizowanie 4, 6
  - porty interfejsów
    - lokalizowanie 4, 6
  - porty USB, opcjonalne
    - numer katalogowy 30
  - potencjalne niebezpieczeństwo porażenia elektrycznego 3
  - prawe drzwiczki
    - zacięcia 160
  - problemy z pobieraniem papieru
    - rozwiązywanie 153, 155
  - problemy z podawaniem dokumentów 210, 213
  - przechowywane zadania
    - drukowanie 47
    - tworzenie (Mac) 47
    - tworzenie (Windows) 47
    - usuwanie 47
  - przechowywane zlecenia
    - usuwanie 50
  - przechowywanie, zadanie
    - ustawienia dla systemu Mac 47
  - przechowywanie zadań
    - w systemie Windows 47
  - przechowywanie zadań drukowania 47
  - przetąacznik zasilania
    - lokalizowanie 4
  - Przycisk ekranu głównego
    - lokalizowanie 4, 7
  - PrzyciskPomoc
    - lokalizowanie 7
  - Przycisk Pomoc
    - lokalizowanie 4
  - Przycisk Rozpocznij kopiowanie
    - lokalizowanie 4
  - przycisk wł./wył.
    - lokalizowanie 4
  - Przycisk Wyloguj
    - lokalizowanie 4, 7
  - Przycisk Zaloguj
    - lokalizowanie 4, 7
  - przywracanie ustawień fabrycznych 151
- R**
- ręczny druk dwustronny
    - System Mac 44
    - System Windows 40
  - rodzaj papieru
    - wybieranie (Windows) 40
  - Rozwiązania dla firm HP
    - JetAdvantage 115
  - rozwiązywanie problemów
    - problemy z podawaniem papieru 153
    - przegląd 149
    - sprawdzanie stanu wkładu z tonerem 181, 182, 184
    - zablokowany papier 161
    - zacięcia 160
- S**
- sieci
    - adres IPv4 137
    - adres IPv6 137
    - Bramka standardowa 137
    - HP Web Jetadmin 146
    - maska podsieci 137
    - Obsługiwany 10
  - sieć
    - nazwa drukarki, zmiana 137
    - ustawienia, wyświetlanie 137
    - ustawienia, zmiana 137
  - sieć lokalna (LAN)
    - lokalizowanie 4, 6
  - skaner
    - czyszczenie szyby 196, 201, 206
    - kalibracja 196
  - skanowanie
    - optymalizacja dla tekstu lub obrazów 201
    - przegląd 63
  - skanowanie do folderu 110
  - skanowanie do folderu drukarki 107
  - skanowanie do pamięci drukarki 107
  - Skanowanie do pamięci USB 114
    - włączanie 100
  - skanowanie do USB 114
  - skanowanie do wiadomości e-mail
    - wysyłanie dokumentów 104
  - Skanuj do folderu sieciowego 110
    - konfiguracja początkowa 78
  - specyfikacja akustyczna 15
  - specyfikacja elektryczna 15
  - stan, strona przystawki faksującej 210, 211
  - stojak
    - numer katalogowy 30
  - stron na arkuszu
    - wybieranie (Mac) 44
    - wybieranie (Windows) 40
  - strony informacyjne
    - Wbudowany serwer internetowy HP 126, 128
  - strony internetowe
    - HP Web Jetadmin, pobieranie 146
    - obsługa klienta 150
  - systemy operacyjne, obsługiwane 12
  - szyba, czyszczenie 196, 201, 206
  - szybkość, optymalizacja 144

- T**
- TCP/IP
    - ręczna konfiguracja parametrów IPv4 137
    - ręczna konfiguracja parametrów IPv6 137
  - tylne drzwiczki
    - lokalizowanie 5
  - typy papieru
    - wybieranie (Mac) 44
- U**
- układ pamięci (toner)
    - lokalizowanie 33
  - USB
    - wysyłanie do 114
  - Usługi WWW firmy HP
    - włączanie 126, 128, 133
  - ustawienia
    - faks 119
    - przywracanie ustawień fabrycznych (domyślnych) 151
  - Ustawienia drukowania
    - Wbudowany serwer internetowy HP 126, 128, 129
  - ustawienia faksu
    - wymagane 118
  - ustawienia kopiowania
    - Wbudowany serwer internetowy HP 126, 128, 129
  - ustawienia przesyłania cyfrowego
    - Wbudowany serwer internetowy HP 126, 128, 130
  - ustawienia sieciowe
    - Wbudowany serwer internetowy HP 126, 128, 134
  - ustawienia sieciowego duplexu,
    - zmiana 137
  - ustawienia skanowania
    - Wbudowany serwer internetowy HP 126, 128, 130
  - ustawienia sterownika dla systemu Mac
    - Przechowywanie zadań 47
  - ustawienia szybkości łącza sieciowego,
    - zmiana 137
  - ustawienia zabezpieczeń
    - Wbudowany serwer internetowy HP 126, 128, 133
  - ustawienie EconoMode 181, 182
  - usuwanie
    - przechowywane zadania 47
    - przechowywane zlecenia 50
  - utrwalacz
    - zacięcia 160
- W**
- waga, drukarka 14
  - Wbudowany serwer internetowy
    - otwieranie 137
    - zmiana nazwy drukarki 137
    - zmiana ustawień sieci 137
  - Wbudowany serwer internetowy (EWS)
    - funkcje 126
    - połączenie sieciowe 126
    - przypisywanie hasła 141, 142
  - Wbudowany serwer internetowy HP
    - faks, ustawienia 126, 128, 131
    - konfiguracja ogólna 126, 128
    - lista Inne łącza 126, 128, 136
    - materiały eksploatacyjne 132
    - narzędzia rozwiązywania problemów 126, 128, 132
    - otwieranie 137
    - strony informacyjne 126, 128
    - Usługi WWW firmy HP 126, 128, 133
    - Ustawienia drukowania 126, 128, 129
    - ustawienia kopiowania 126, 128, 129
    - ustawienia przesyłania cyfrowego 126, 128, 130
    - ustawienia sieciowe 126, 128, 134
    - ustawienia skanowania 126, 128, 130
    - ustawienia zabezpieczeń 126, 128, 133
    - zmiana nazwy drukarki 137
    - zmiana ustawień sieci 137
  - Wbudowany serwer internetowy HP (EWS)
    - funkcje 126
    - połączenie sieciowe 126
  - wiele stron na jednym arkuszu
    - drukowanie (Mac) 44
    - drukowanie (Windows) 40
  - wkładanie do
    - papieru do podajnika 2 oraz podajników na 550 arkuszy 22
    - papier w podajniku 1 19
  - wymagane ustawienia
    - faks 118
  - wymagania dotyczące przeglądarki
    - Wbudowany serwer internetowy HP 126
  - wymagania dotyczące przeglądarki sieci Web
    - Wbudowany serwer internetowy HP 126
  - wymagania systemowe
    - Wbudowany serwer internetowy HP 126
  - wymiana
    - kasety z tonerem 33
    - Zszywki 37
  - wymiary, drukarka 14
  - wysyłanie do wiadomości e-mail
    - wysyłanie dokumentów 104
- Z**
- zabezpieczenia
    - w zestawie 10
    - zaszyfrowany dysk twardy 141, 143
  - zablokowany papier
    - automatyczna nawigacja 161
    - lokalizacje 160
    - przyczyny 161
  - zacięcia
    - automatyczna nawigacja 160
    - dotądowy zszywacz/układacz 160
    - dolne prawe drzwiczki 160
    - lokalizacje 160
    - Podajnik 1 160
    - Podajnik 2 160
    - podajnik dokumentów 160
    - podajniki na 550 arkuszy 160
    - podajnik wejściowy o dużej pojemności na 2000 arkuszy 160
    - pojemnik wyjściowy 160
    - prawe drzwiczki 160
    - przyczyny 160



- utrwalacz 160
- zszywki w 3-pojemnikowym zszywaczu/układaczu 160
- zacięcia papieru
  - dodatkowy zszywacz/układacz 160
  - dolne prawe drzwiczki 160
  - lokalizacje 160
  - Podajnik 1 160
  - Podajnik 2 160
  - podajnik dokumentów 160
  - podajniki na 550 arkuszy 160
  - podajnik wejściowy o dużej pojemności na 2000 arkuszy 160
  - pojemnik wyjściowy 160
  - prawe drzwiczki 160
  - utrwalacz 160
- zacięcia zszywek
  - 3-pojemnikowy zszywacz/układacz 160
- zadania, przechowywane
  - drukowanie 47
  - tworzenie (Windows) 47
  - ustawienia dla systemu Mac 47
  - usuwanie 47, 50
- Zamawianie
  - materiały eksploatacyjne i akcesoria 30
- Zapis w pamięci drukarki 107
- zarządzanie drukarką
  - przeгляд 125
- zarządzanie siecią 137
- zasilanie
  - zużycie 15
- Zszywacz
  - korzystanie 28
  - rozwiązywanie problemów 28
- Zszywki
  - wymiana 37
- z tonerem
  - wymiana 33
- zużycie energii
  - 1 wat lub mniej 144
- zużycie energii, optymalizacja 144

